

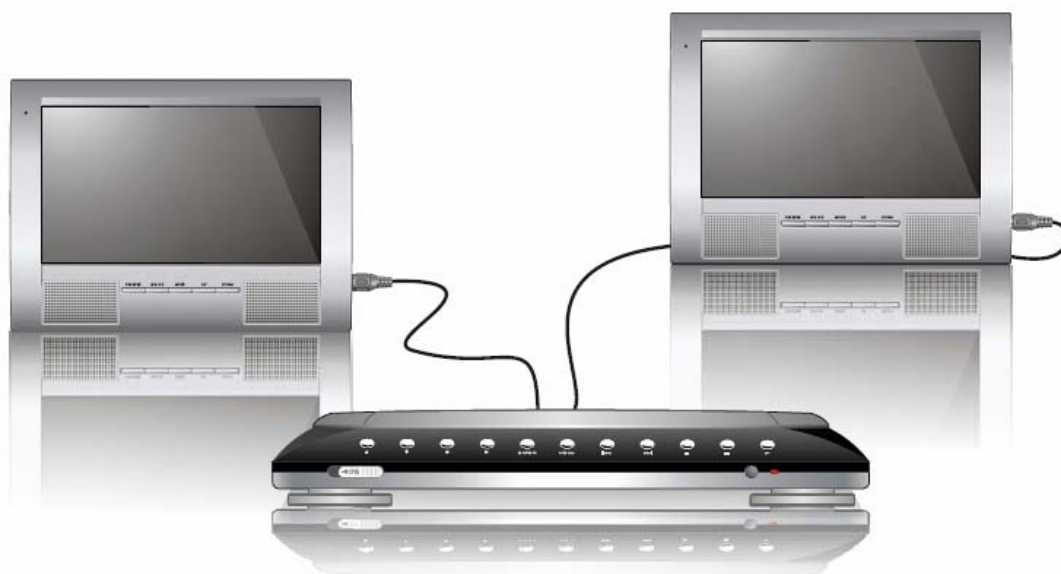

# REPRODUCTOR DVD PORTÁTIL CON DOS PANTALLAS

Modelo BDVD – 1080 TWIN

## MANUAL DE INSTRUCCIONES



Por favor, lea este manual de instrucciones antes de utilizar el reproductor.

## **Contenidos**

Índice

Medidas de seguridad

Mando a distancia

Descripción del reproductor

Descripción de la pantalla LCD

Uso del mando a distancia

Conexión de las pantallas LCD

Uso del adaptador AC

Conexión de los auriculares al reproductor DVD

Montaje de las pantallas en el interior de un vehículo

Reproducción de un disco

Reproducción MP3 y CD audio

Reproducción de un CD de imágenes

Ajustes del sistema para el sistema TV, salva-pantallas, tipo TV (4:3 / 16:9), contraseña, protección infantil y ajustes por defecto.

Ajustes del idioma para OSD, audio, subtítulos y menú

Ajustes vídeo para el brillo, contraste, tono, saturación y definición

Ajustes de protección infantil, contraseña y ángulo de cámara.

Ajuste de la pantalla LCD

Guía de solución de problemas

Especificaciones

## **Medidas de seguridad**

Antes de utilizar este reproductor, lea atentamente todas las medidas sobre seguridad y funcionamiento. Siga todas las advertencias situadas en el reproductor y en el manual de instrucciones. Guarde este manual de instrucciones para futuras consultas.

### **Medidas de seguridad**

- No exponga este aparato a la humedad, lluvia, arena o fuentes de calor.
- Coloque el reproductor DVD sobre una superficie firme y plana.
- Mantenga el reproductor DVD alejado de equipos domésticos que emitan calor, y no lo exponga a la luz solar directa.
- Cuando coloque el reproductor DVD en un mueble, compruebe que disponga de suficiente espacio para su ventilación.

### **PRECAUCIÓN:**

ESTE ES UN PRODUCTO LÁSER DE CLASE 1.

**SI ABRE LA TAPA O EL CIERRE DE LA CAJA ES DEFECTUOSO PUEDE QUEDAR EXPUESTO A RADIACIÓN INVISIBLE. EVITE LA EXPOSICIÓN AL RAYO LÁSER.**

### **⚠ ADVERTENCIAS**

1. Para prevenir el riesgo de incendio o descarga eléctrica, no exponga este reproductor a la lluvia ni a la humedad.
2. Para prevenir el riesgo de descarga eléctrica, no abra la caja del aparato. En el interior del mismo no hay ninguna pieza que pueda ser reparada por el usuario. En caso necesario, acuda a un servicio técnico cualificado.
3. Algunos países disponen de normativa específica para desechar las pilas utilizadas en este producto. Por favor, consulte a las autoridades locales.
4. Evite utilizar los auriculares con el volumen al máximo durante muchas horas, ya que podría dañar su sistema auditivo.
5. El reproductor debe estar conectado sólo a una fuente de alimentación del tipo descrito en el manual de instrucciones e indicado en el aparato.

### **ATENCIÓN:**

Antes de utilizar este aparato, retire la tarjeta protectora situada en el interior del compartimento para discos.



## Mando a distancia

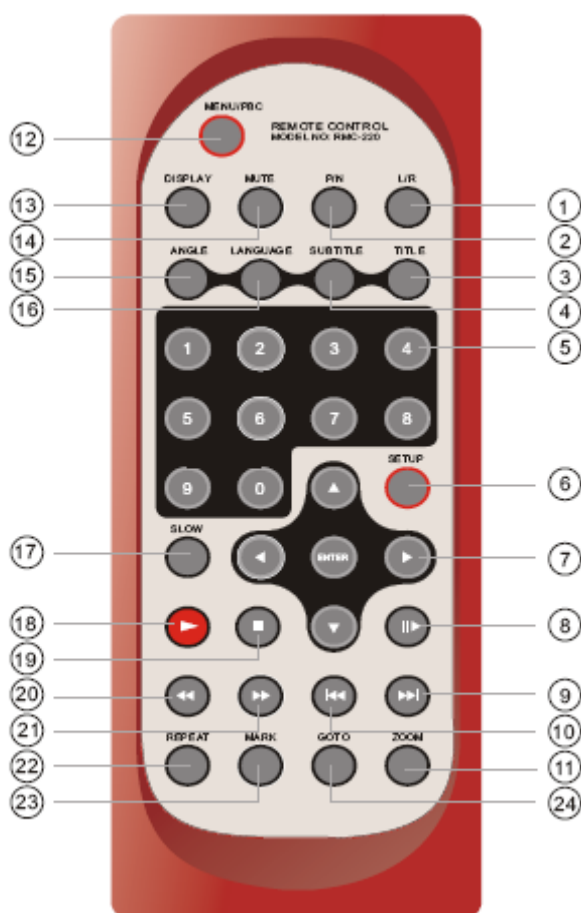

**1. BOTÓN CANAL IZQUIERDO / DERECHO (L/R)**

**2. BOTÓN PAL / NTSC (P/N)**

- Selecciona los sistemas TV: PAL / NTSC / AUTO.

**3. BOTÓN DE TÍTULO (TITLE)**

**4. BOTÓN DE SUBTÍTULOS (SUBTITLE)**

- Selecciona el idioma de los subtítulos.

**5. BOTONES NUMÉRICOS (0, 1, ..., 9)**

**6. BOTÓN DE AJUSTES (SETUP)**

- Accede al menú de ajustes (SETUP MENU) para ajustar el idioma, sonido, pantalla, contraseña, etc.

**7. BOTONES DE CONFIRMACIÓN (ENTER)/ DIRECCIÓN**

**8. BOTÓN DE PAUSA / PASO (II▶)**

**9. BOTÓN DE SALTO HACIA DELANTE (▶▶)**

- Para saltar al siguiente título, capítulo o pista.

**10. BOTÓN DE SALTO HACIA ATRÁS (◀◀)**

- Para saltar al título, capítulo o pista anterior.

**11. BOTÓN ZOOM**

**12. BOTÓN MENÚ / PBC**

- Para acceder al menú del disco.

**13. BOTÓN DE PANTALLA**

- Para visualizar la información del disco en reproducción.

**14. BOTÓN DE ANULACIÓN DEL SONIDO (MUTE)**

**15. BOTÓN DE ÁNGULO (ANGLE)**

- Para acceder a diferentes ángulos de cámara en los discos DVD.

**16. BOTÓN DE IDIOMA (LANGUAGE)**

- Selecciona el idioma audio en un DVD.

**17. BOTÓN DE REPRODUCCIÓN LENTA (SLOW)**

**18. BOTÓN DE REPRODUCCIÓN**

- Para iniciar la reproducción del disco.

**19. BOTÓN DE PARADA**

- Para parar la reproducción del disco.

**20. BOTÓN DE RETROCESO RÁPIDO (◀◀)**

**21. BOTÓN DE AVANCE RÁPIDO (▶▶)**

**22. BOTÓN DE REPETICIÓN (REPEAT)**

- Le permitirá repetir un título, capítulo, pista o el disco completo.

**23. BOTÓN DE MARCA (MARK)**

- Utilice esta función para marcar un punto desde el que comenzar la reproducción.

**24. BOTÓN "IR A" (GOTO)**

- Mediante esta función podrá introducir un tiempo concreto para la reproducción.

## Descripción del reproductor



1. Tomas de salida 1 y 2 (OUT1/OUT2)
2. Toma de entrada DC de 12 V
3. Tapa del compartimento del disco.
4. Botones de dirección (arriba / abajo / derecha / izquierda)
5. Botón de confirmación (ENTER)
6. Botón MENÚ
7. Botones de reproducción  
Salto hacia atrás (⏮)  
Salto hacia delante (⏭)  
Pausa (⏸)  
Parada (■)  
Reproducción (▶)
8. Selector de encendido / apagado (POWER ON/OFF)
9. Botón de apertura (OPEN)
10. Sensor del mando a distancia
10. Indicador LED

## Descripción de la pantalla LCD

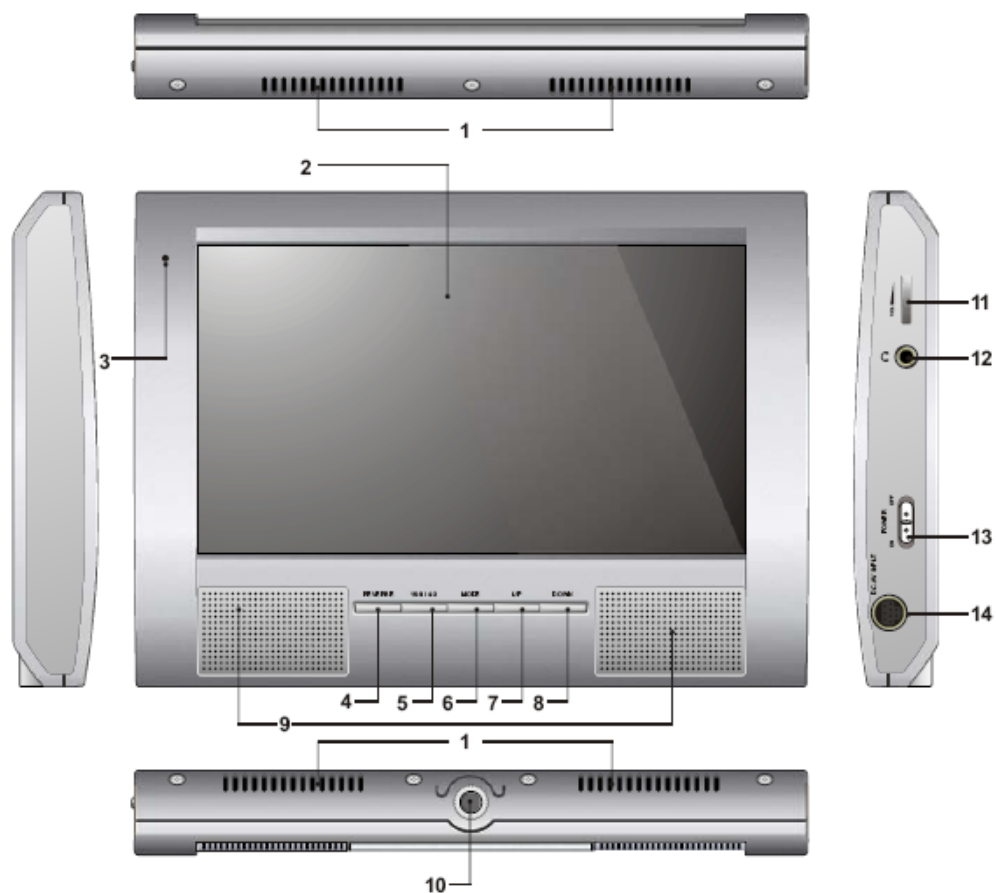

1. Ranuras de ventilación
2. Pantalla LCD
3. LED
4. Botón de inversión (REVERSE)
5. Botón de formato de imagen (16:9 / 4:3)
6. Botón de modo (MODE)
7. Botón arriba (UP)
8. Botón abajo (DOWN)
9. Altavoces
10. Toma para conexión del soporte o dispositivo de montaje
11. Control del volumen de los altavoces
13. Selector de encendido / apagado (POWER ON/OFF)
14. Toma DC de entrada AV (AV INPUT)

## Uso del mando a distancia

### Instalación de la pila

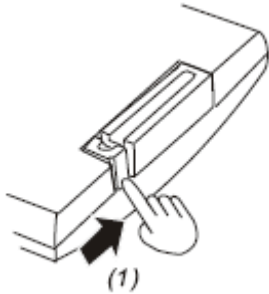

1. Presione sobre la pestaña de cierre en la dirección indicada por la flecha.

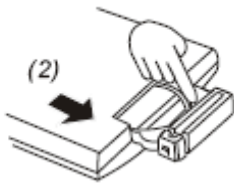

2. Extraiga la bandeja de la pila.

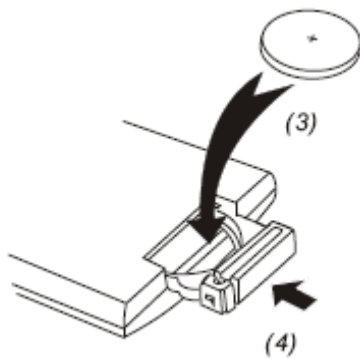

3. Inserte 1 pila de litio (3 V) en la bandeja con la polaridad (+) hacia arriba, tal como se muestra en la imagen.
4. Vuelva a colocar la bandeja en su lugar, presionándola hasta escuchar un “clic”.

## Uso del mando a distancia

Apunte directamente con el mando a distancia hacia el sensor situado en la parte frontal del reproductor DVD.

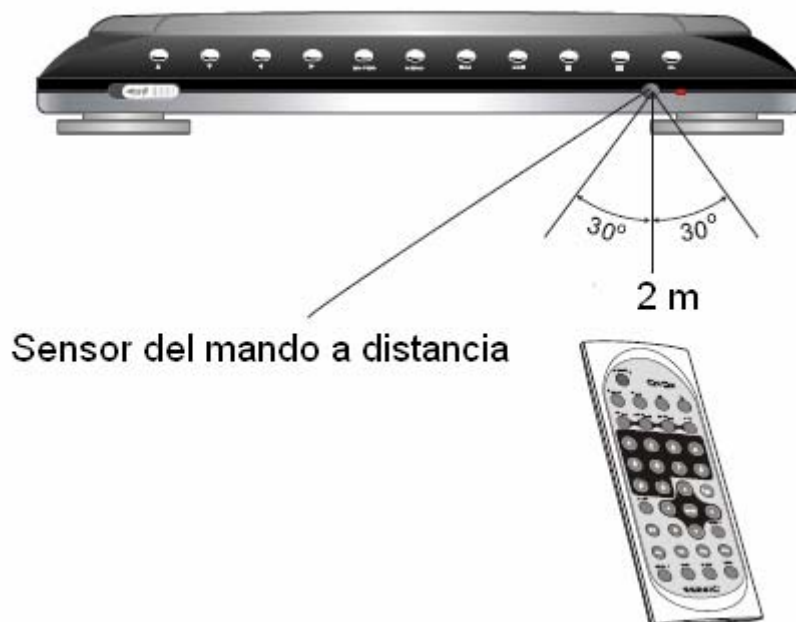



## Conexión de las pantallas LCD

El reproductor DVD suministra alimentación a las dos pantallas mediante los cables (incluidos) que sirven para transmitir la señal audio / vídeo desde el reproductor a las pantallas. Para efectuar las conexiones siga estos pasos:

1. Conecte un extremo del cable de alimentación / AV (mini DIN) a la toma de salida 1 (OUT1) del reproductor y el otro extremo a la toma de entrada DC AV (AV INPUT) de la pantalla.
2. Repita el paso 1 para conectar la otra pantalla.

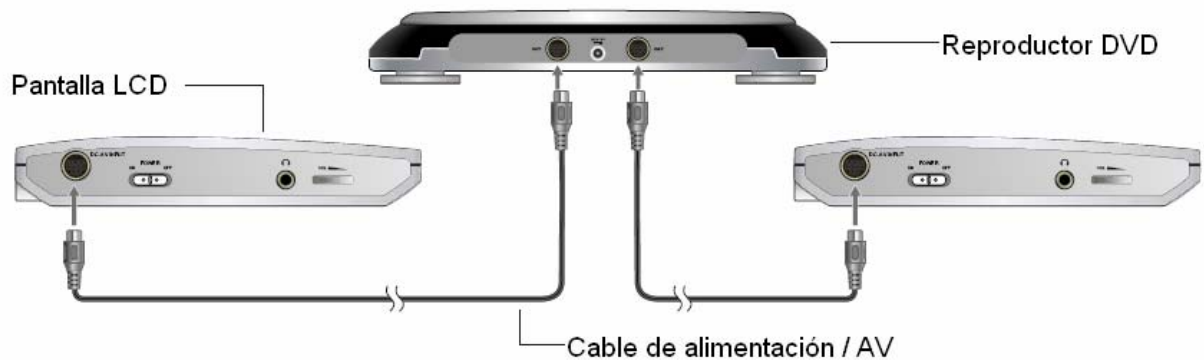

### **¡Advertencia!**

1. No encienda el reproductor antes de terminar la conexión del cable de alimentación / AV entre el reproductor y la pantalla.
2. Antes de desconectar el cable de alimentación / AV entre el reproductor y la pantalla, apague siempre el reproductor.

## Uso del adaptador AC

Este reproductor DVD portátil puede funcionar mediante alimentación AC utilizando un adaptador AC.

Para uso en un vehículo, el reproductor está equipado de un adaptador DC que suministra alimentación desde la batería del vehículo.

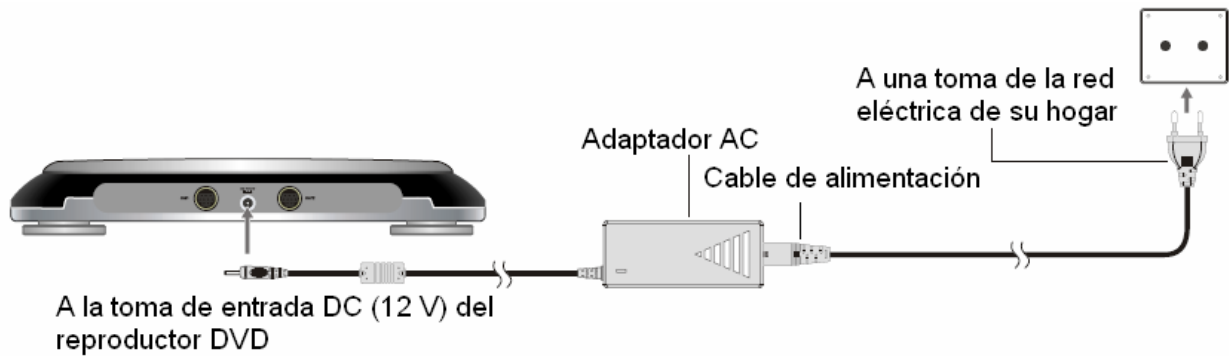

### **¡Importante!**

- Apague siempre el reproductor DVD antes de conectar o desconectar el cable del adaptador AC.
- Utilice únicamente el adaptador suministrado con el reproductor. El uso de otros adaptadores puede provocar un funcionamiento incorrecto del reproductor o dañarlo.
- Cuando utilice el adaptador durante un prolongado periodo de tiempo, es posible que se caliente demasiado; esto es normal y no es motivo de preocupación.
- Cuando no esté utilizando el adaptador, desenchúfelo de la toma de la pared.
- No utilice el adaptador AC si está dañado. No intente desmontar ni reparar este adaptador.
- No utilice este adaptador AC en otros aparatos.

## **Conexión de los auriculares al reproductor DVD**

Podrá utilizar los auriculares (incluidos) para escuchar programación en privado, conectándolos a la toma de auriculares de la pantalla LCD. Para ajustar el volumen, utilice el control del volumen.

Nota: cuando conecte los auriculares a la toma correspondiente , los altavoces se desconectarán automáticamente.

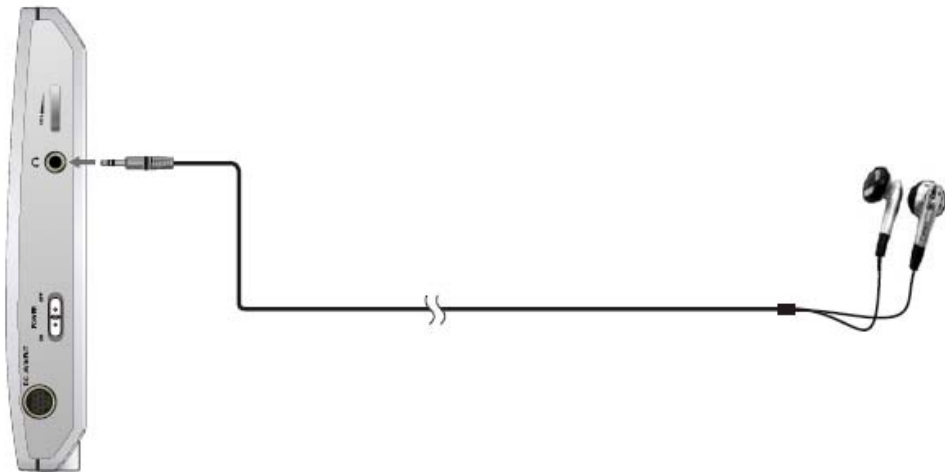

### **Notas referentes al DSP**

- El DSP convierte la señal audio digital en analógica y la amplifica, para luego decodificarla y convertirla en estéreo DTS o en Dolby Digital, para la reproducción con auriculares o altavoces.

## **Montaje de las pantallas en el interior de un vehículo**

Podrá instalar las pantallas en el reposa-cabezas de los asientos de su vehículo con las tiras suministradas. Dependiendo del tipo de asiento, podrá instalar las pantallas siguiendo uno de los dos métodos que se explican a continuación.

(A). Vehículo con reposa-cabezas ajustable en altura.

1. Pase una tira por debajo de los dos pasadores verticales de montaje.  
Repita este paso para la otra tira.

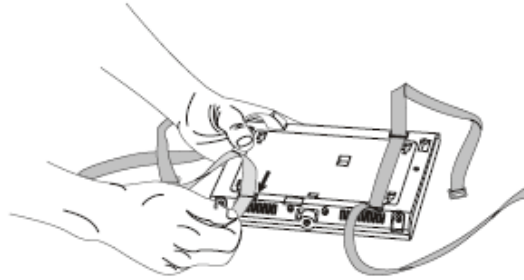

2. Coloque la pantalla pegada a la parte posterior del reposa-cabezas y ajuste las tiras.



3. Para instalar la otra pantalla, repita los pasos 1 y 2.

(B). Vehículo con reposa-cabezas fijo.

1. Pase una tira por debajo de los dos pasadores horizontales de montaje.

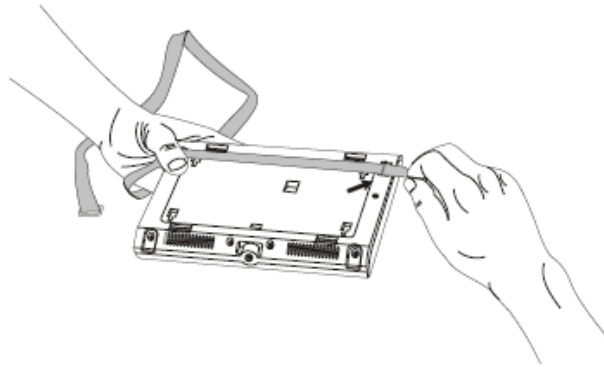

2. Coloque la pantalla pegada a la parte posterior del reposa-cabezas y ajuste la tira.



## **Reproducción de un disco**

### **Encendido / apagado del reproductor**

1. Para encender el reproductor:  
Deslice el selector de encendido / apagado (POWER) del reproductor hasta la posición de encendido (ON). El LED se iluminará y si hay un disco en el compartimento, la reproducción comenzará automáticamente.
2. Para apagar el reproductor:  
Deslice el selector de encendido / apagado (POWER) hasta la posición de apagado (OFF).
3. Para encender la pantalla LCD:  
Deslice el selector de encendido / apagado (POWER) de la pantalla hasta la posición de encendido (ON). El LED se iluminará y se visualizará la pantalla inicial.
4. Para apagar la pantalla LCD:  
Deslice el selector de encendido / apagado (POWER) hasta la posición de apagado (OFF).

### **Preparación para la reproducción**

1. Asegúrese de que el reproductor reciba alimentación desde el adaptador AC o desde el adaptador DC del vehículo.
2. Introduzca un disco, siguiendo los pasos descritos a continuación:
  - Pulse el botón de apertura (OPEN) para abrir la tapa del compartimento del disco.
  - Coloque el disco en la bandeja con la cara impresa hacia arriba.
  - Cierre el compartimento del disco.
3. Encienda el reproductor y las pantallas.
  - Deslice el selector de encendido / apagado (POWER) hasta la posición de encendido (ON).

### **Reproducción**

Para que la reproducción comience, pulse el botón ► del mando a distancia.

### **Parada**

1. Para interrumpir temporalmente la reproducción, pulse el botón ■ del mando a distancia o el botón de parada (STOP) del reproductor. La indicación "PRESTOP" se visualizará en pantalla.
2. Vuelva a pulsar el botón ■ o el botón de parada (STOP) para parar la reproducción.

### **Pausa**

1. Durante la reproducción, pulse el botón **||▶** del mando a distancia o el botón de pausa / paso (**|| / ▶**) del reproductor para que la reproducción quede en pausa.
2. Para reanudar la reproducción, pulse el botón **▶**.

### **Reanudación de la reproducción**

Cuando pulse el botón **■**, el reproductor memorizará el punto de parada, y al pulsar el botón de reproducción (PLAY) el aparato iniciará la reproducción desde el punto donde la paró. No obstante, si retira el disco, vuelve a pulsar el botón de parada **■** o apaga el reproductor, la función de reanudación no surtirá efecto.

### **Salto**

Podrá saltar capítulos en los discos DVD y pistas en los discos CD o VCD.

1. Para saltar hacia delante, pulse el botón **▶▶** durante la reproducción o pausa. El aparato saltará al siguiente capítulo o pista. Con cada pulsación efectuará un salto.
2. Para saltar al capítulo o pista anterior, pulse el botón **◀◀**.

### **Avance rápido y retroceso**

1. Para avanzar rápidamente durante la reproducción, pulse varias veces el botón de avance rápido (**▶▶**) y la velocidad se incrementará x 2, x 4, x 8, x 20.
2. Para retroceder rápidamente durante la reproducción, pulse varias veces el botón de retroceso rápido (**◀◀**) y la velocidad de retroceso se incrementará x 2, x 4, x 8, x 20.
3. Para volver a la velocidad normal de reproducción, pulse el botón **▶**.

### **Reproducción lenta (SLOW)**

1. Durante la reproducción, pulse varias veces el botón de reproducción lenta (SLOW) para reproducir a velocidad de 1/2, 1/3, 1/4, 1/5, 1/6, 1/7.
2. Para volver a la velocidad normal de reproducción, pulse el botón **▶**.  
Esta función sólo estará disponible para la reproducción hacia delante.

### **Reproducción fotograma a fotograma**

1. Durante la reproducción, pulse el botón de pausa / paso (|| / ►) para pausarla.
2. Pulse varias veces el botón de pausa / paso (|| / ►) para reproducir un fotograma cada vez.
3. Para volver a la reproducción normal, pulse el botón ►.  
Sólo podrá utilizar esta función durante la reproducción hacia delante.

### **Reproducción repetida**

Podrá reproducir repetidamente un capítulo, pista, título, archivo o el disco completo.

1. Durante la reproducción, pulse varias veces el botón de repetición (REPEAT) para seleccionar una opción de repetición. Según el tipo de disco, las opciones de repetición podrán variar.
2. Para cancelar la función de reproducción repetida, pulse varias veces el botón de repetición (REPEAT) hasta que en la pantalla se visualice la indicación "REP:[ OFF ]".

### **Marca**

La función de marca (MARK) le permitirá señalar diferentes secciones de un DVD, de forma que pueda encontrarlas rápidamente.

1. Durante la reproducción, pulse el botón de marca (MARK) del mando a distancia.
2. Utilice los botones ◀ ▶ para seleccionar la sección a marcar.
3. Cuando llegue a la escena que desea marcar, pulse el botón de confirmación (ENTER) para confirmar. Las marcas cambiarán a los números 1, 2, 3, 4 ó 5.
4. Repita los pasos anteriores para una nueva escena. Dispondrá de 5 marcas.

Pulsando el botón de marca (MARK), podrá utilizar esta función en cualquier momento de la reproducción. Utilice los botones ◀ ▶ para seleccionar una de las marcas, y después pulse el botón ► del reproductor para reproducir la escena marcada. La reproducción continuará hasta el final del disco. Repita los pasos anteriores para reproducir otras escenas marcadas.



### **Función “IR A” (GOTO)**

Esta función le permitirá acceder directamente al capítulo deseado y reproducirlo. También le permitirá reproducir un momento concreto.

(A). Para reproducir un capítulo concreto:

1. Pulse el botón “IR A” (GOTO), utilice los botones ◀ ▶ para seleccionar el título (TT) y el capítulo (CH), e introduzca el número deseado.
2. Para confirmar, pulse el botón de confirmación (ENTER) y la reproducción comenzará.

(B). Para reproducir un momento concreto:

1. Pulse el botón “IR A” (GOTO) y pulse repetidamente el botón ▶ para moverse hasta el tiempo visualizado en pantalla y éste cambiará a 00:00:00.
2. Introduzca el momento deseado (horas: minutos: segundos).
3. Para confirmar, pulse el botón de confirmación (ENTER) y la reproducción comenzará.

### **ZOOM**

1. Durante la reproducción o la pausa, pulse varias veces el botón ZOOM para aumentar la imagen (x 2, x 3, x 4) o reducirla (1/2, 1/3, 1/4).
2. Utilice los botones de dirección (▲▼ y ◀▶) para moverse por la imagen agrandada.

### **Anulación del sonido (MUTE)**

Para anular el sonido, pulse repetidamente el botón de anulación del sonido (MUTE) hasta que la indicación “MUTE” se visualice en la pantalla. Vuelva a pulsar este botón para recuperar el sonido.

### **Menú / PBC**

Pulse el botón MENÚ / PBC para volver al menú inicial del disco (si el disco dispone de menú inicial). Si el disco no dispone de menú inicial, en la pantalla se visualizará la indicación de función no admitida “INVALID KEY”. Si el disco no dispone de menú inicial, utilice el botón de título (TITLE) para volver al principio del disco.

### **Idioma (LANGUAGE)**

Para cambiar el idioma audio, pulse botón de idioma (LANGUAGE). El idioma actualmente seleccionado se visualizará en pantalla. Pulse repetidamente el botón de idioma (LANGUAGE) para seleccionar otro idioma (si el disco está grabado en varios idiomas).

También podrá seleccionar el idioma en la pantalla del menú del disco, pulsando el botón MENÚ.

**Subtítulos (SUBTITLE)**

Durante la reproducción, pulse repetidamente el botón de subtítulos (SUBTITLE) para cambiar el idioma de los subtítulos (si el disco dispone de subtítulos grabados en varios idiomas). Podrá desactivar los subtítulos, seleccionando la opción de apagado (OFF).

**Ángulo (ANGLE)**

Durante la reproducción, podrá seleccionar el ángulo de visión deseado para discos DVD con imágenes grabadas desde diferentes ángulos.

Para cambiar el ángulo de visión, pulse el botón de ángulo (ANGLE). El ángulo actualmente seleccionado se visualizará en pantalla. Pulse repetidamente el botón de ángulo (ANGLE) para seleccionar el ángulo deseado.

**Título (TITLE)**

Para comenzar la reproducción del título o del menú (si el disco dispone de menú de títulos), pulse el botón de título (TITLE).

**Pantalla (DISPLAY)**

Durante la reproducción, pulse repetidamente el botón de pantalla (DISPLAY) para visualizar diversa información de reproducción como el título actual, capítulo o pista, el tiempo de reproducción transcurrido, los idiomas, etc.

Vuelva a pulsar el botón de pantalla (DISPLAY) para visualizar información adicional como canales audio, sistema TV, idioma, etc.

Para quitar la información, pulse otra vez el botón de pantalla (DISPLAY).

**Canales izquierdo / derecho (L/R)**

Esta función es muy útil para discos de karaoke. Pulse repetidamente el botón de canal izquierdo / derecho (L/R) para seleccionar entre ESTÉREO, MONO (izquierdo), MONO (derecho), etc.

**PAL / NTSC (P/N)**

Podrá utilizar esta función cuando conecte el reproductor al televisor para visualizar imágenes de vídeo en el televisor. Pulse repetidamente el botón P/N para seleccionar NTSC, PAL o AUTO.

Las pantallas LCD son independientes de los sistemas NTSC o PAL; por lo tanto, si desea ver imágenes de vídeo en la pantalla del reproductor es recomendable seleccionar la opción NTSC para obtener una mejor calidad de imagen. Cuando el reproductor esté ajustado en la opción NTSC, reproducirá discos DVD tanto PAL como NTSC.

## **Reproducción MP3 y CD audio**

### **Discos CD MP3 y CD-R / RW compatibles**

- Los archivos MP3 deberán estar grabados con el formato ISO9660 o JOLIET.
- Utilice archivos con extensión “.mp3”.

### **Reproducción**

Normalmente, cuando se introduce en el reproductor un disco MP3 o un CD audio, se reproduce el primer archivo musical de la primera carpeta.

Otras veces aparece el administrador de archivos. Utilice los botones de dirección (▲ ▼ y ◀ ▶) para seleccionar el archivo musical deseado. Después, pulse el botón ▶ (del reproductor o del mando a distancia) para reproducirlo.

### **NOTA:**

Cuando reproduzca discos CD o MP3, la pantalla se apagará si no pulsa ningún botón en 30 segundos.

## Reproducción de un CD de imágenes

### Formato de imagen admitido

Este reproductor admite CDs de imagen Kodak, que puede obtener en las tiendas de revelado de fotografía. También admite discos CD-R o CD-RW grabados en casa con archivos de tipo JPEG.

### Reproducción

En algunas ocasiones, después de introducir el disco en el reproductor, se visualizará el primer archivo.

En otros casos, se visualizará el administrador de archivos. Utilice los botones de dirección (▲ ▼ y ◀ ▶) para seleccionar una imagen y pulse el botón de confirmación (ENTER) para visualizarla o pulse el botón de reproducción ▶ (del reproductor o del mando a distancia) para iniciar la visualización de todas las imágenes (las fotos se visualizarán automáticamente).

Pulse el botón ZOOM para agrandar la foto, y utilice los botones de dirección (▲ ▼ y ◀ ▶) para desplazarse por la foto ampliada. Cuando pulse el botón ZOOM, la función de visualización automática se parará.

### Pausa

1. Durante la reproducción, pulse el botón ||▶ del mando a distancia o el botón || / ▶ del reproductor para pausar la reproducción.
2. Para reanudar la reproducción, pulse el botón ▶ (del reproductor o del mando a distancia).

### Siguiente / anterior

Podrá saltar manualmente a la siguiente imagen pulsando el botón ▶▶. También podrá saltar a la imagen anterior pulsando el botón ◀◀.

### Giro

Podrá girar y voltear la imagen.

Durante la reproducción, utilice los botones de dirección (▲ ▼ y ◀ ▶) para girar la imagen 90° a la derecha, 90° a la izquierda, voltearla en vertical o en horizontal respectivamente.

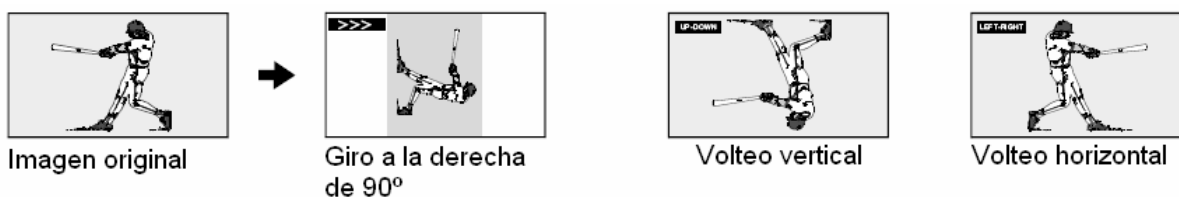

## **Ajustes del sistema TV, salva-pantallas, tipo TV (4:3 /16:9), contraseña, protección infantil y ajustes por defecto**

1. Pulse el botón de ajustes (SETUP) del mando a distancia.
2. Utilice los botones de dirección (◀▲▼▶) para seleccionar la opción de “ajuste del sistema” (SYSTEM SETUP) y su submenú.
3. Para confirmar la selección efectuada, pulse el botón de confirmación (ENTER).
4. Para salir, pulse el botón de ajustes (SETUP) o seleccione la opción de salida de los ajustes (EXIT SETUP).

### **Selección del sistema TV (TV SYSTEM)**

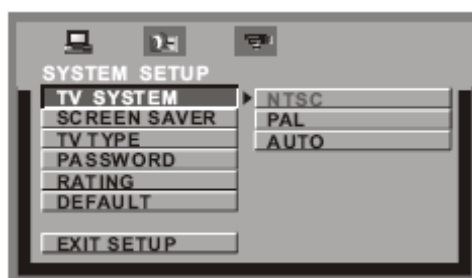

### **Activación / desactivación del salva-pantallas (SCREEN SAVER)**

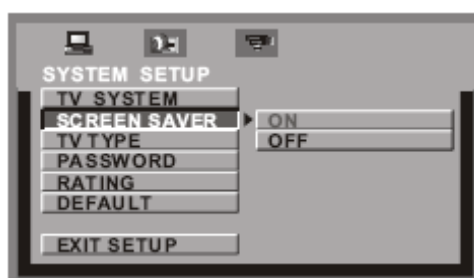

### Tipo TV (TV TYPE) 4:3 o 16:9

- 4:3 LB (Letter Box)  
Visualiza el contenido del DVD en formato 16:9.  
En la parte inferior y superior de la imagen visualizada en la pantalla del televisor aparecerá una franja negra.
- 4:3 PS (Pan Scan)  
Los márgenes izquierdo y derecho de la pantalla aparecerán cortados, y la porción central se visualizará en formato 16:9.

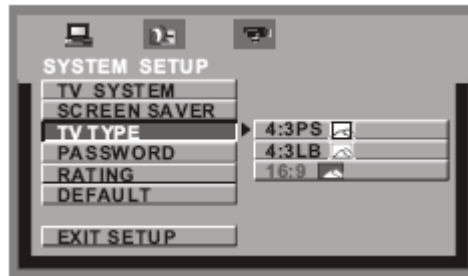

### Cambio de la contraseña

1. Utilice los botones de dirección (◀▲▼▶) para seleccionar la opción de contraseña (PASSWORD), y pulse el botón de confirmación (ENTER) para confirmar.
2. Introduzca su antigua contraseña (si es la primera vez que utiliza esta función, introduzca 888888). Para confirmar, pulse el botón de confirmación (ENTER).
3. Introduzca la nueva contraseña y pulse el botón de confirmación (ENTER) para confirmar.

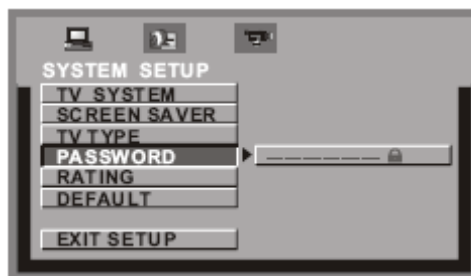

## Ajustes de protección infantil (RATING)

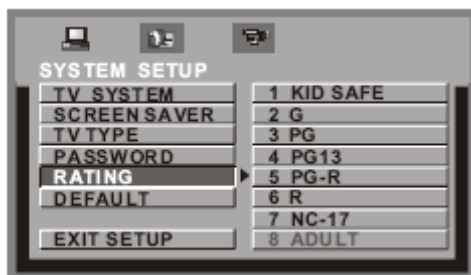

1. Para desbloquear la protección infantil, seleccione la opción de contraseña (PASSWORD) e introduzca su contraseña. En la pantalla se visualizará el símbolo "🔒".
2. Seleccione la opción de protección infantil (RATING) y elija un nivel de clasificación.
3. Vuelva a la opción de contraseña (PASSWORD) y vuelva a introducirla para bloquear la protección infantil. En la pantalla se visualizará el símbolo "🔒".

## Restablecimiento de los ajustes por defecto (DEFAULT)

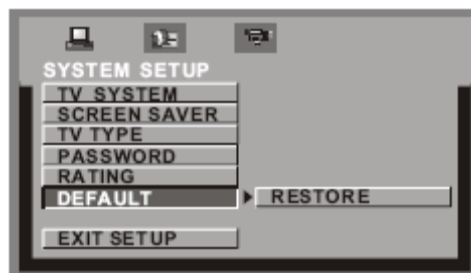

Cuando seleccione la opción "restablecer" (RESTORE), el sistema restablecerá los ajustes originales (de fábrica).

## **Ajuste del idioma para el OSD, audio, subtítulos y menú**

Aunque este reproductor dispone de varios idiomas para la información visualizada en pantalla (OSD), el audio y los subtítulos, es necesario que el disco insertado disponga del idioma deseado para que el reproductor pueda utilizar esta función.

1. Pulse el botón de ajustes (SETUP) del mando a distancia.
2. Utilice los botones de dirección (◀▲▼▶) para seleccionar la opción de ajuste del idioma (LANGUAGE SETUP) y su submenú.
3. Para confirmar la selección efectuada, pulse el botón de confirmación (ENTER).
4. Para salir, pulse el botón de ajustes (SETUP) o seleccione la opción de salida de los ajustes (EXIT SETUP).

### **Cambio del idioma OSD (OSD LANGUAGE)**



### **Cambio del idioma del audio (AUDIO LANG)**





### Cambio del idioma de los subtítulos (SUBTITLE LANG)



### Cambio del idioma del menú (MENU LANG)



## Ajustes vídeo para el brillo, contraste, tono, saturación y definición

1. Pulse el botón de ajustes (SETUP) del mando a distancia.
2. Utilice los botones de dirección (◀▲▼▶) para seleccionar la opción de ajustes de vídeo (VIDEO SETUP) y su submenú.
3. Para confirmar la selección efectuada, pulse el botón de confirmación (ENTER).
4. Para salir, pulse el botón de ajustes (SETUP) o seleccione la opción de salida de los ajustes (EXIT SETUP).

### Ajuste del brillo (BRIGHTNESS)

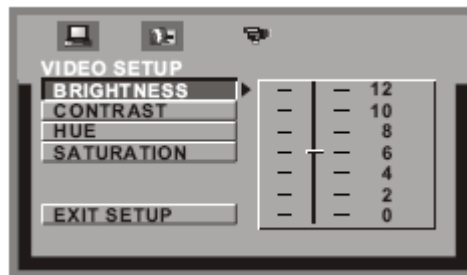

### Ajuste del contraste (CONTRAST)

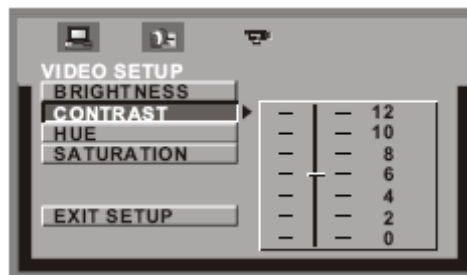

## Ajuste del tono (HUE)

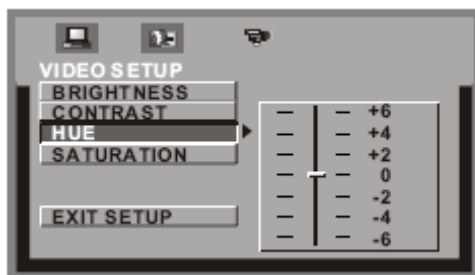

## Ajuste de la saturación (SATURATION)

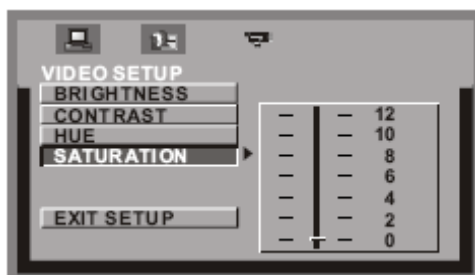

## **Ajustes de la pantalla LCD**

Siga estos pasos para ajustar la pantalla LCD durante la reproducción o pausa.

1. Para seleccionar los parámetros que se listan en el menú, pulse varias veces el botón de modo (MODE) del panel de la pantalla.  
Podrá cambiar el brillo (BRIGHTNESS), el contraste (CONTRAST), la definición (SHARPNESS), el COLOR y el matiz (TINT).
2. Pulse, varias veces, (o mantenga presionado) el botón “arriba” (UP) o el botón “abajo” (DOWN) para cambiar el ajuste del parámetro seleccionado.
3. Para volver a los ajustes originales (de fábrica), seleccione la opción de puesta a cero (RESET), pulsando varias veces el botón de modo (MODE). Después pulse el botón “arriba” (UP) o el botón “abajo” (DOWN) para confirmar la selección efectuada.

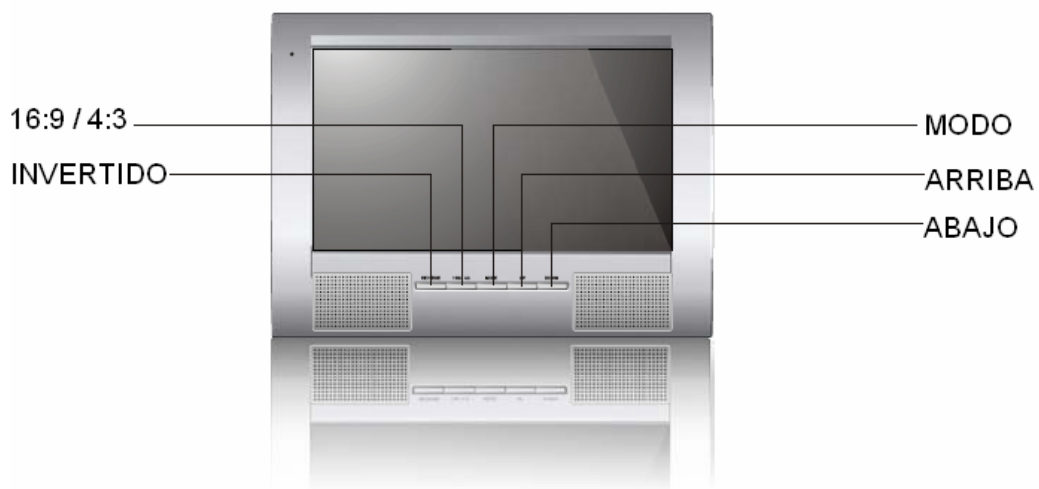

## Guía de solución de problemas

Si el reproductor DVD no funciona con normalidad, compruebe esta lista antes de acudir a un servicio técnico cualificado.

<b>Síntoma</b>	<b>Comprobación</b>
<b>El reproductor no se enciende o se apaga de repente</b>	Asegúrese de que el cable de alimentación AC esté correctamente enchufado a una toma AC de de la red eléctrica.  Apague el reproductor y vuelva a encenderlo.
<b>El mando a distancia no funciona.</b>	Compruebe si la pila está colocada según las indicaciones de polaridad “+” y “-”.  Puede que la pila esté agotada. Sustitúyala por otra pila nueva.  Asegúrese de dirigir la señal de transmisión directamente hacia el sensor del mando del reproductor.
<b>El disco no se reproduce</b>	Compruebe que el disco es un DVD, DVD-RW, CD VÍDEO o CD AUDIO.  No utilice discos rayados o sucios.  Compruebe si la parte impresa del disco está hacia arriba.  Es posible que la lente del reproductor esté sucia; contacte con un servicio técnico para su limpieza.
<b>No hay imagen ni sonido</b>	1. Compruebe si el reproductor y las pantallas disponen de alimentación (el LED indicador estará encendido). 2. Compruebe si los cables DC / AV están conectados correctamente.
<b>No hay sonido</b>	Compruebe el ajuste del volumen. Si está a cero, suba el nivel del volumen.  Compruebe si los auriculares están conectados a la toma AUDIO y a la toma de los auriculares (PHONES). Los altavoces no funcionan cuando los auriculares están conectados.

## Especificaciones

<b>General</b>	Requisitos de alimentación	Entrada AC 100 V ~ 240 V, 50/60 Hz. Salida DC 12 V	
	Consumo	≤ 15 W	
	Peso	Reproductor DVD	381,5 g
		Pantalla LCD	346 g
	Dimensiones	Reproductor DVD	206 mm (ancho) x 158 mm (profundo) x 31 mm (alto)
		Pantalla LCD	188 mm (ancho) x 138 mm (profundo) x 24,8 mm (alto)
Intervalo de temperatura de funcionamiento	+10° C ~ + 40° C		
<b>Discos compatibles</b>	DVD, DVD-R, DVD +R, DVD-RW, VCD, DVCD, CVD, MP3, CD de IMÁGENES, CD, CD-G, HDCD, CD-R, CD-RW y MPEG4		
<b>Salida de vídeo</b>	Vídeo compuesto	1 canal: 1.0 Vp – p (carga 75 Ω)	
<b>Salida de audio</b>	2 canales	Izquierdo (1 / L), Derecho (2 / R)	
	Respuesta de frecuencia	20 Hz – 20 kHz ± 2,5 dB	
	Relación señal / ruido	≥ 85 dB	
	Intervalo dinámico	≥ 80 dB	

- Las especificaciones pueden variar sin previo aviso.
- El peso y las medidas son aproximados.
- Como consecuencia de las continuas mejoras del producto, si existen discrepancias entre el aparato y el manual, prevalece el aparato.