



**MANUAL DE INSTRUCCIONES
RADIOGRABADORA CON REPRODUCTOR
DE DVD Y PUERTO USB
SX-2997DU**



ESTIMADO CLIENTE

¡Felicitaciones por su compra!

Por favor lea cuidadosamente este manual y guárdelo para su futura referencia.



Si necesita soporte adicional no dude en escribir a: info@premiermundo.com

WWW.PREMIERMUNDO.COM

 **PREMIER**

ÍNDICE

INTRODUCCIÓN	2
RECOMENDACIONES	3
INSTRUCCIONES DE SEGURIDAD	3
PRECAUCIONES Y MANTENIMIENTO GENERAL	3
MANTENIMIENTO DE LA CASETERA	4
MANTENIMIENTO DE LA UNIDAD DE DVD	4
MANTENIMIENTO DE LOS DISCOS	4
FUENTE DE ENERGÍA	4
BATERÍAS	4
ENERGÍA ELÉCTRICA	4
DESCRIPCIÓN	5
CONTROL REMOTO	6
OPERACIÓN DE LA RADIO	7
CASETERA	7
REPRODUCCIÓN	7
GRABACIÓN	7
MODO DE DISCO	8
REPRODUCCIÓN	8
MENÚ	8
SELECCIÓN DE PISTAS	9
ADELANTAR/RETROCEDER	9
CÁMARA LENTA	9
REPETICIÓN	9
INFORMACIÓN EN PANTALLA	9
BÚSQUEDA POR TIEMPO	9
AUDIO	9
SISTEMA DE TV	9
SILENCIADOR	9
ZOOM	9
REPETICIÓN DE SEGMENTOS	9
CONFIGURACIÓN	10
CONFIGURACIÓN DE SISTEMA	10
CENSURA	10
POR DEFECTO	10
CONFIGURACIÓN DE IDIOMA	10
CONFIGURACIÓN DE VIDEO	11
KARAOKE	11
COPIADO DE CD	11
OPERACIÓN DE USB	11
RESOLUCIÓN DE PROBLEMAS	12
ACCESORIOS	12
ESPECIFICACIONES	13

	PRECAUCIÓN	
RIESGO DE CHOQUE ELÉCTRICO, NO ABRA		
<p>Precaución: Para reducir el riesgo de choque eléctrico, no retire la cubierta, no hay partes manipulables por el usuario al interior de la unidad. Refiera todo mantenimiento o intervención técnica a personal técnico calificado.</p>		
	<p>Este símbolo indica la existencia de voltaje peligroso al interior de esta unidad que constituye un riesgo de choque eléctrico.</p>	
	<p>Este símbolo indica que hay importantes instrucciones de operación y mantenimiento en la literatura que acompaña a esta unidad.</p>	

LÍNEAS DE SERVICIO AL CLIENTE PREMIER

Venezuela:	0800 – ELECTRIC (353-2874)
Colombia:	01-900-331-PEJC (7352)
Panamá:	300-5185
Sitio Web:	www.premiermundo.com
E-mail:	servicioalcliente@premiermundo.com

NOTA

Nos reservamos el derecho de modificar las especificaciones, características y/u operación de este producto sin previo aviso con el fin de continuar las mejoras y desarrollo del mismo.

INTRODUCCIÓN

Con el fin de que obtenga el mayor desempeño de su radiograbadora, por favor lea este manual de instrucciones cuidadosamente antes de comenzar a utilizarla.

RECOMENDACIONES

- Este equipo utiliza un rayo láser.
- El uso, ajuste o modificación de los controles de otra manera que no sea la especificada en este manual podría provocar serios daños por exposición a la radiación.
- No abra la cubierta y no intente reparar el equipo por su cuenta. Cualquier reparación debe ser realizada por personal técnico calificado.
- Este producto podría verse afectado por interferencia producida por teléfonos móviles. En ese caso, aleje el aparato del teléfono móvil.
- El tomacorriente debe estar cerca del aparato y debe quedar accesible. Así mismo, el enchufe o el acoplado deben quedar al alcance.

INSTRUCCIONES DE SEGURIDAD

- Para reducir el riesgo de incendios, choques eléctricos o daños en el equipo, no exponga este aparato a la lluvia, humedad, salpicaduras o goteos.
- No coloque recipientes con líquidos, como ser vasos, encima del aparato.
- Coloque el SELECTOR DE VOLTAJE (si existe) en la posición que corresponda con el voltaje de su red domiciliaria. Tenga en cuenta que el aparato se dañará seriamente si no elige el voltaje adecuado.
- Evite usar o colocar el aparato cerca de fuentes de calor. No lo deje dentro de un automóvil estacionado al sol durante mucho tiempo si las puertas y ventanas están cerradas ya que podría deformarse la cubierta.
- No use el cable de energía si está roto, rajado o si no está bien conectado, ya que podría producir un incendio o sufrir una descarga eléctrica. Así mismo, no debe doblar, estirar o empalmar el cable de energía.
- Para desenchufar el cable de energía debe tirar del enchufe, no tire directamente del cable ya que podría dañar el equipo o sufrir una descarga eléctrica.
- No use este aparato en el cuarto de baño ya que corre el riesgo de sufrir una descarga eléctrica.
- Desenchufe el aparato del tomacorriente cuando no lo esté usando.
- No instale o coloque este aparato en cajas, gabinetes u otros lugares cerrados. Asegúrese de que el equipo cuente con una buena ventilación para evitar incendios o choques eléctricos a causa del calentamiento del mismo. Asegúrese de que los orificios de ventilación no queden cubiertos por cortinas o similares.
- No obstruya los orificios de ventilación cubriéndolos con papel periódico, manteles, cortinas y otros.
- No coloque objetos con llamas desnudas, como ser candelabros con velas encendidas encima del aparato.
- Deseche las baterías siguiendo las normas ambientales.

PRECAUCIONES Y MANTENIMIENTO GENERAL

- Coloque el equipo en una superficie plana y sólida de manera que esté firme y no inclinado.
- No exponga la unidad, baterías, discos a casetes a la humedad, lluvia, arena o calor excesivo.
- No cubra el equipo permita una ventilación apropiada manteniendo una distancia mínima entre los orificios de ventilación y el exterior.
- Las partes mecánicas del equipo contienen lubricantes propios; no agregue aceites o lubricantes.

- Para limpiar el equipo utilice un trapo húmedo suave. No utilice alcohol, amoníaco, benzina o abrasivos ya que estos pueden dañar la cubierta.
- Si necesita conectar los parlantes, hágalo solamente con el equipo apagado. Evite hacerlo cuando esté prendido ya que esto puede dañar el amplificador de audio.

MANTENIMIENTO DE LA CASETERA

- Para mantener la calidad en la reproducción y grabación de la casetera limpie las cabezas y los rodillos por lo menos después de cada 10 horas de uso.
- Utilice un copito de algodón humedecido con alcohol o líquido limpiador especial para cabezas.
- También se recomienda utilizar un casete limpiador posterior a esta operación.

MANTENIMIENTO DE LA UNIDAD DE DVD

- Los cambios de temperatura repentinos pueden ocasionar la formación de humedad en el lente del DVD. Si esto ocurre se dificultará la reproducción del disco. No intente limpiar el lente manualmente; déjelo en un ambiente moderadamente caliente o mantenga encendido el equipo hasta que se evapore.
- Mantenga cerrada la compuerta del DVD para evitar que entre el polvo.
- Para limpiar la unidad utilice un trapo seco y suave.

MANTENIMIENTO DE LOS DISCOS

- Para sacar un disco de la caja, presione el eje central de la caja mientras levanta el disco.
- Utilice siempre el borde del disco para levantarlo.
- Guarde el disco nuevamente en la caja después de utilizarlo para evitar que se raye.
- Para limpiarlo, utilice un prenda especial para este fin, y comience desde el centro del disco hacia fuera en línea recta. No haga movimientos circulares.
- No utilice agentes limpiadores ya que estos pueden dañar el disco.
- No escriba sobre los discos ni adhiera calcomanías.

FUENTE DE ENERGÍA

BATERÍAS

- No mezcle baterías nuevas con viejas o con diferentes tipos de baterías.
- No recargue baterías que no sean recargables.
- Recomendamos no utilizar baterías recargables para la unidad.
- La unidad funciona con 8 baterías tipo D. Colóquelas en el compartimiento para baterías teniendo en cuenta la polaridad +/-.

ENERGÍA ELÉCTRICA

- Como primer paso seleccione el voltaje correcto de acuerdo con el lugar donde conecte la unidad. Puede utilizar un destornillador plano para mover el switch. Observe la ilustración.
- Conecte el cable de poder a la unidad y al tomacorriente.
- Recuerde que puede utilizar la energía eléctrica o las baterías. Desconecte el cable cuando vaya a operar la unidad con las baterías.

DESCRIPCIÓN

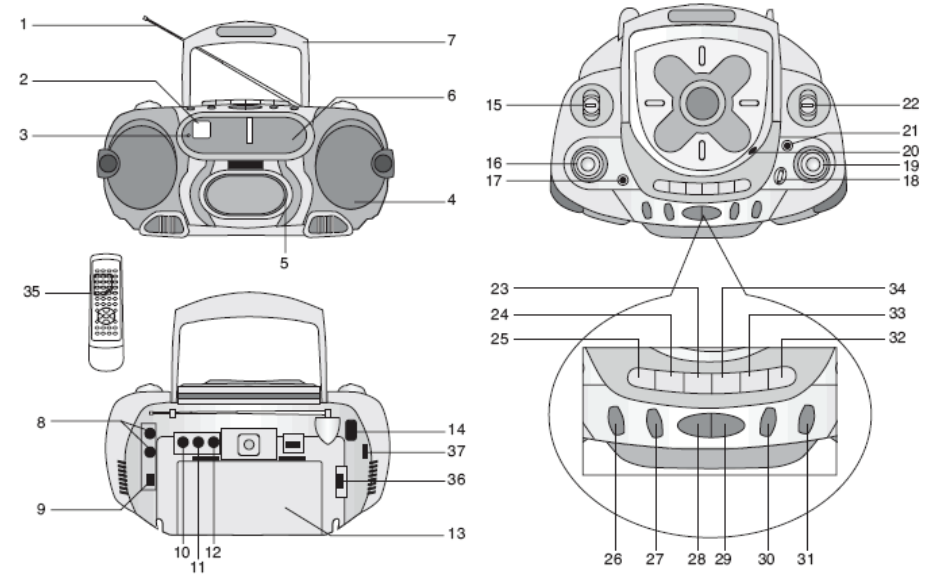

- 1. ANTENA
- 2. PANTALLA LCD
- 3. SENSOR REMOTO
- 4. PARLANTE
- 5. CASETERA
- 6. ESCALA DEL DIAL
- 7. MANIJA
- 8. CONEXIÓN DE MICRÓFONO (MIC1 Y 2)
- 9. INTERRUPTOR DE LUZ CFD
- 10. SALIDA DE VIDEO
- 11. SALIDA DE AUDIO DERECHO
- 12. SALIDA DE AUDIO IZQUIERDO
- 13. COMPARTIMIENTO DE BATERÍAS
- 14. ENTRADA AC
- 15. SELECTOR DE FUNCIÓN
- 16. CONTROL DE VOLUMEN
- 17. CONECTOR DE AUDÍFONOS
- 18. PUERTO USB

- 19. SINTONIZADOR
- 20. ABRIR Y CERRAR CD
- 21. GRABACIÓN DE MICRÓFONO
- 22. SELECTOR DE BANDA
- 23. ADELANTAR CASETE
- 24. DETENER/EXPULSAR CASETERA
- 25. PAUSA DE CASETE
- 26. PAL/NTSC
- 27. RETROCEDER
- 28. DETENER
- 29. PLAY/PAUSE
- 30. ADELANTAR
- 31. REPETICIÓN
- 32. GRABACIÓN DE CASETERA
- 33. REPRODUCCIÓN DE CASETERA
- 34. RETROCEDER DE CASETERA
- 35. CONTROL REMOTO
- 37. CONECTOR DC

CONTROL REMOTO

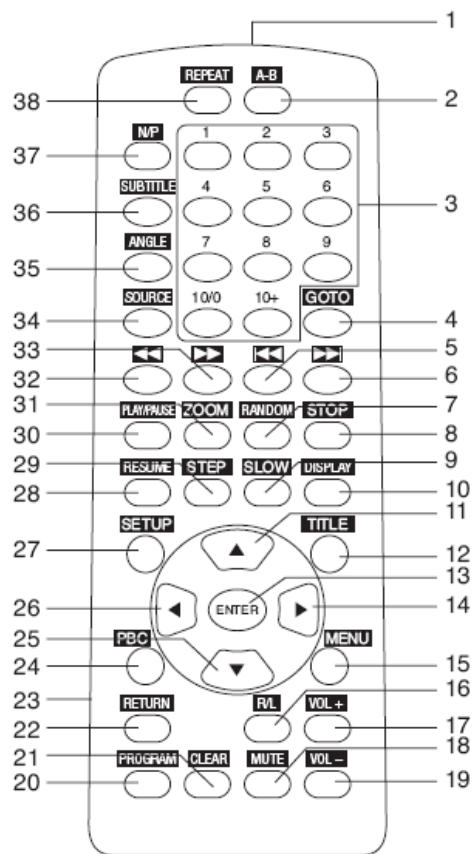

1. LUZ DE TRANSMISIÓN
2. BOTÓN DE REPETICIÓN A-B
3. BOTONES NUMÉRICOS
4. BOTÓN IR A
5. ADELANTAR
6. RETROCEDER
7. REPRODUCCIÓN ALEATORIA
8. DETENER
9. CÁMARA LENTA
10. INFORMACIÓN EN PANTALLA
11. BOTÓN ARRIBA
12. BOTÓN DE TÍTULO
13. ENTRAR
14. BOTÓN DERECHA
15. BOTÓN DE MENÚ
16. BOTÓN L/R
17. VOLUMEN +
18. SILENCIADOR
19. VOLUMEN -
20. PROGRAMACIÓN
21. BOTÓN CLEAR
22. REGRESAR
23. COMPARTIMIENTO DE BATERÍAS
24. BOTÓN PBC
25. BOTÓN ABAJO
26. BOTÓN IZQUIERDA
27. BOTÓN DE CONFIGURACIÓN
28. REANUDAR
29. PASO A PASO
30. PLAY/PAUSE
31. ZOOM
32. ESCANEADO REVERSO
33. ESCANEADO HACIA DELANTE
34. FUENTE
35. ÁNGULO
36. SUBTÍTULOS
37. PAL/NTSC
38. REPETICIÓN

- Deslice la tapa del control y coloque 2 baterías AAA teniendo en cuenta la polaridad +/-.
- Se estima una vida útil de 6 meses de las baterías.
- Cuando se desgasten, cámbielas.
- Si no va a utilizar el control por un tiempo prolongado retire las pilas.
- Mantenga un ángulo de 30 grados entre el control y la unidad, y una distancia de 0.2m a 6m.

OPERACIÓN DE LA RADIO

1. Coloque el selector de función en la posición RADIO.
2. Ajuste el selector de banda en la posición deseada.
3. Gire el sintonizador
4. Ajuste el volumen si es necesario.
5. Para apagar coloque el selector de función en la posición TAPE (Casete).

CASETERA

REPRODUCCIÓN

1. Coloque el selector de función en la posición TAPE.
2. Introduzca un casete.
3. Presione el botón PLAY
4. Ajuste el volumen si es necesario.
5. Para adelantar y retroceder utilice los botones correspondientes.
6. Presione el botón STOP/EJECT para detener y expulsar el casete.

GRABACIÓN

DESDE LA RADIO

1. Coloque el selector de función en la posición RADIO.
2. Ajuste la banda radial.
3. Ahora la estación radial.
4. Coloque un casete en blanco en la casetera.
5. Presione el botón PAUSA.
6. Presione el botón RECORD (Grabación).
7. Libere el botón PAUSA para empezar la grabación.
8. Ajuste el volumen si es necesario.
9. Para detener presione el botón STOP.

DESDE EL DVD

1. Coloque el selector de función en la posición DVD.
2. Abra el compartimiento del DVD.
3. Coloque un disco en la unidad y luego STOP para detenerlo.
4. Coloque un casete en la casetera.
5. Presione el botón PAUSA y luego el botón RECORD.
6. Libere el botón PAUSA de la casetera y luego presione PLAY en la unidad de DVD para empezar la grabación.
7. Para terminar, presione STOP.

DESDE EL MICRÓFONO

1. Coloque el selector de función en la posición TAPE.
2. Coloque un casete,
3. Ajuste el volumen en la posición mínima para evitar el feedback.
4. Presione el botón de grabar e inicie la grabación.
5. Presione el botón STOP para detener.

MODO DE DISCO

Estas son las funciones generales para la operación de discos. La mayoría de las funciones representan la función de DVD. Puede usar las mismas funciones para los otros formatos, aunque algunas no estarán disponibles.

REPRODUCCIÓN

1. Abra la tapa del DVD y coloque un disco. La unidad reproduce automáticamente y muestra en la pantalla la pista en curso.
2. Ajuste el volumen según lo requiera.
3. Presione el botón PLAY para reproducir, y el mismo botón PAUSA para pausar.
4. Utilice los botones siguiente y anterior para saltar a través de las pistas.
5. Utilice los botones retroceder y adelantar para ir a través de las pistas.
6. Presione el botón STOP para detener.

MENÚ

Al colocar un DVD y estar conectado al televisor, la pantalla mostrará la información sobre el menú en pantalla. Utilice los botones de navegación para moverse a través de él.

TÍTULO

Presione el botón título para mostrar el contenido del DVD. Utilice los botones de navegación para elegir una de las partes del disco, y luego presione ENTER para ir a ese punto.

PROGRAMACIÓN

Utilice la función de programación para crear una lista de pistas que desee reproducir. Puede programar hasta un máximo de 16 pistas. La pantalla mostrará lo siguiente:

T: Título C: Capítulo

PROG			
T C	T C	T C	T C
1 -:-	5 -:-	9 -:-	13 -:-
2 -:-	6 -:-	10 -:-	14 -:-
3 -:-	7 -:-	11 -:-	15 -:-
4 -:-	8 -:-	12 -:-	16 -:-
PLAY		CLEAR	

Si es un disco VCD u otro formato, se mostrará lo siguiente:

PROG			
1 [---]	5 [---]	9 [---]	13 [---]
2 [---]	6 [---]	10 [---]	14 [---]
3 [---]	7 [---]	11 [---]	15 [---]
4 [---]	8 [---]	12 [---]	16 [---]
PLAY		CLEAR	

SELECCIÓN DE PISTAS

Utilice los botones de siguiente y anterior, o también los botones numéricos para ir directamente a las pistas. Si la pista es mayor a 10, utilice el botón 10+.

ADELANTAR/RETROCEDER

Utilice estos botones para avanzar rápidamente por las pistas. Cada vez que los presione, avanzará a una velocidad progresiva de 2X, 4X, 8X, 20X y normal.

CÁMARA LENTA

Utilice esta función para hacer la reproducción en cámara lenta, en la siguiente proporción: 1/2, 1/3, 1/4, 1/5, 1/6, 1/7, normal. Presione PLAY en cualquier momento para ir a modo normal.

REPETICIÓN

Utilice esta función para repetir pistas o capítulos de los discos. Presiónelo varias veces para observar las diferentes opciones de repetición, como por ejemplo, Repetir 1, Repetir capítulo, Repetir Todo, etc.

INFORMACIÓN EN PANTALLA

Al presionar este botón usted verá información en pantalla acerca del disco, como por ejemplo, tipo de disco, títulos, capítulos, tiempo de reproducción, idioma, etc.

BÚSQUEDA POR TIEMPO

Presione el botón IR A y luego introduzca el capítulo, pista o tiempo para ir directamente a ese punto.

AUDIO

Seleccione el modo de escuchar el sonido: Estéreo, Mono L y Mono R. (En un VCD este botón sirve para escoger el idioma).

SISTEMA DE TV

Dependiendo del tipo de disco, usted puede seleccionar el modo de TV que mejor se acople para la imagen: AUTO, NTSC o PAL. Recomendamos la opción AUTO.

SILENCIADOR

Con este botón se cancela el audio. Presiónelo de nuevo para restaurarlo.

ZOOM

Presione este botón para aumentar y reducir la imagen. Aumenta en proporción 2X, 3X, 4X y reduce en proporción 1/2X, 1/3X, 1/4X. Cuando la imagen esté aumentada puede usar los botones de navegación para desplazarse a través de la imagen.

REPETICIÓN DE SEGMENTOS

Utilice el botón de repetición A-B para seleccionar dos puntos para hacer la reproducción. Elija el punto A, que es el punto de inicio, y el punto B que es el punto final. La reproducción se hará entre estos dos puntos.

CONFIGURACIÓN

Entre a este menú para hacer ajustes con relación a la configuración general de operación. Utilice los botones de navegación para moverse a través de las páginas y escoger los ítems.

CONFIGURACIÓN DE SISTEMA

SISTEMA DE TV

Opciones: AUTO
NTSC
PAL

PROTECTOR DE PANTALLA

Opciones: Encendido, Apagado

TIPO DE TV

Opciones: 16:9 (Pantalla ancha)
4:3LB (Formato buzón)
4:3LB (Paneo y escaneo)

CONTRASEÑA

Utilice la contraseña para bloquear y entrar al menú de censura. La contraseña inicial es "0000" pero usted puede cambiarla. Elija una nueva contraseña de 4 dígitos.

CENSURA

Usted puede elegir los niveles de censura ajustando desde 1 hasta 8 siendo 1 el más bajo y 8 el más alto. Debe utilizar la contraseña para acceder.

POR DEFECTO

Restaura la configuración de fábrica.

CONFIGURACIÓN DE IDIOMA

IDIOMA OSD

Ajusta el idioma de la información en pantalla.

IDIOMA DE AUDIO

Ajusta el idioma que se va a escuchar.

IDIOMA DE SUBTÍTULOS

Ajusta el idioma de los subtítulos.

IDIOMA DE MENÚ

Ajusta el idioma del menú.

CONFIGURACIÓN DE VIDEO

Opciones: BRILLO
CONTRASTE
COLOR
SATURACIÓN
PRECISIÓN

Ajuste el nivel de cada uno de los anteriores según su preferencia.

KARAOKE

1. Coloque el selector de función en DVD.
2. Conecte el micrófono a la unidad.
3. Presione el botón PLAY para comenzar la reproducción.
4. Con el botón de configuración ajuste el tipo de audio.
5. Utilice los botones de dirección para ajustar el tono, el eco y el volumen.

COPIADO DE CD

Usted puede guardar rápidamente las pistas de un disco en una memoria USB.

1. Conecte la unidad a un con un cable AV al televisor.
2. Coloque el selector de función en DVD.
3. Coloque una memoria USB en la unidad.
4. Coloque un disco.
5. Cierre el compartimiento de disco y deje que la unidad lo lea.
6. Presione el botón subtítulo con el control remoto.
7. Con los botones de dirección muévase a través de las pistas para seleccionarlas.
8. Presione el ícono START para copiarlas del disco a la memoria USB.

OPERACIÓN DE USB

1. Conecte una memoria USB a la unidad.
2. Con el botón de FUENTE elija la USB.
3. Utilice las funciones descritas en el manual para manejar los archivos.

RESOLUCIÓN DE PROBLEMAS

Esta lista es para su uso para aprender a resolver problemas simples de operación. Revísela ante cualquier dificultad. Si el problema persiste solicite ayuda de personal de servicio técnico autorizado.

PROBLEMA	CAUSA Y SOLUCIÓN
El CD no funciona	Puede estar cara abajo o puede haber condensación en la unidad. Corrija la posición del disco o espere una hora a que la unidad se seque.
Algunas secciones del disco no funcionan bien	Puede estar sucio; limpie. El disco puede estar rayado o esas áreas no ser compatibles.
No se puede grabar en la casetera.	Las pestañas plásticas del casete se han roto y no están cubiertas.
Baja calidad de audio de la casetera.	Las cabezas están sucias; haga limpieza de mantenimiento.
Ruido en la sintonización de radio.	Puede haber interferencia causada por otros equipos o sus controles remotos. Apague los o aléjelos de la unidad.
El control remoto no funciona.	Verifique el estado de las baterías y que estén bien puestas. Reemplace según sea necesario. Puede haber mucha luz en el área o incluso luz del sol.
La unidad no enciende con el control remoto.	Encienda la unidad directamente en ella si la está utilizando con baterías.
El video se ve distorsionado	El disco está sucio o la conexión es incorrecta.

ACCESORIOS

- Manual de Instrucciones
- Control Remoto
- Cable AV
- Cable de Poder

ESPECIFICACIONES

GENERAL

Energía	AC 110/220v – 60/50Hz
Control Remoto	8 Baterías tipo D
Peso	2 Baterías tipo AAA
Dimensiones	2.9Kg
Temperatura de Operación	350 x 260 x 160 mm
	+5°C - +35°C

RADIO

Bandas	AM/FM
Sintonización	AM: 522 – 1620 KHz
	FM: 87.5 – 108 MHz

DISCOS

Formatos	DVD 12 cm, 8 cm
	SVCD 12 cm
	VCD 12 cm, 8 cm
	CD 12 cm, 8 cm
	MP3/JPEG 12 cm
	WMA 12 cm

CASETERA

Grabación	4 pistas, 2 canales estéreo
Sistema de BIAS	Borrado magnético
Respuesta de Frecuencia	125 – 8.000 Hz
Lloro y Chillido	0.35% JIS WMRS

AUDIO

Potencia	2.5 Vatios x 2 (RMS)
Parlante	Cono de 90 mm
Impedancia de los Audífonos	8 – 32 Ohm