

MANUAL DE INSTRUCCIONES

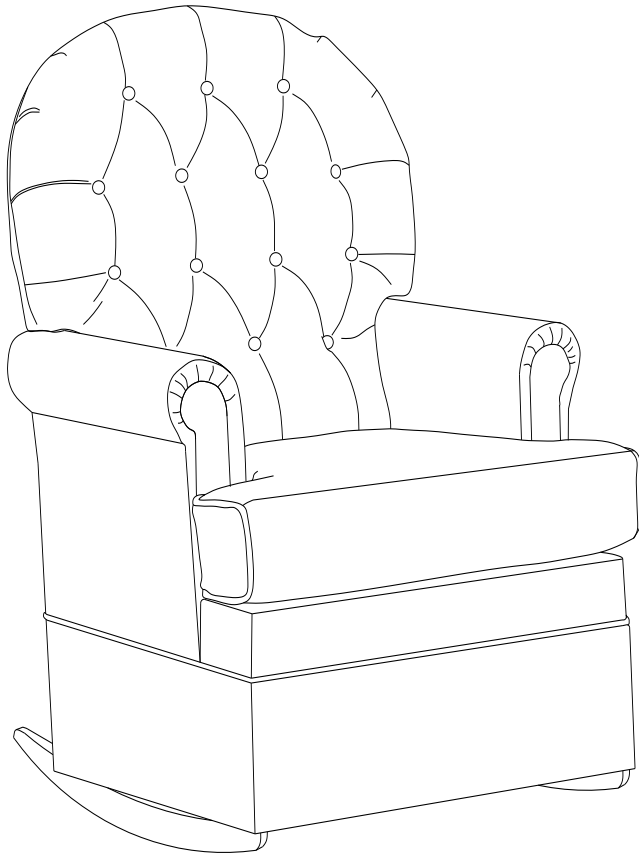

MECEDORA



Modelo No:

DA6753-GR (Gris)

DA6753-T (Topo)

DA6753-BR (Marrón)

CODIGO UPC:

0-65857-16818-1 (Gris)

0-65857-16819-8 (Topo)

0-65857-16820-4 (Marrón)

NOTA:

ESTE MANUAL DE INSTRUCCIONES
CONTIENE INFORMACIÓN DE
SEGURIDAD **IMPORTANTE**. POR
FAVOR LÉALA Y CONSÉRVELA
PARA REFERENCIA FUTURA.

Numero de lote:

(TOMADO DEL CARTON)

Fecha de compra:

____ / ____ / ____

NO DEVUELVA EL PRODUCTO A LA TIENDA.

Si falta una pieza o está dañada, contacte nuestro departamento de servicio a la clientela. Reemplazaremos la pieza SIN cargo.



Tel #: 1-800-295-1980

Correo electrónico: das@dorel.com

Fax #: 514-353-7819

SERVICIO A LA CLIENTELA

Si faltan piezas o si tiene alguna pregunta sobre este producto, ¡comuníquese con nuestro representante de servicio!



LLAME AL 1-800-295-1980

También puede pedir piezas escribiendo a la siguiente dirección. Por favor incluya el número de modelo, color y una descripción detallada de la pieza.

Departamento de Servicio a la Clientela No. 413

12345 Albert-Hudon Boulevard, Suite 100

Montreal, Quebec

Canada H1G 3L1

Correo Electrónico: das@dorel.com

NOTAS

- * Asegúrese de tener todas las piezas y componentes antes de comenzar a armarla.
- * Ármela sobre superficies blandas para evitar dañar el pulido del producto.
- * NO use herramientas eléctricas.
- * PRECAUCIÓN: Debe ser armada por un adulto.
- * Pueden necesitarse dos personas para armarla.
- * Tiempo estimado para armarla: 8 minutos

CUIDADO Y LIMPIEZA

Quítele el polvo regularmente con un paño suave y seco, para evitar que la suciedad se acumule. Mantenga alejado del calor para evitar que se agriete, se funda o se queme. Utilice un servicio de limpieza profesional para limpiar la tela.

MANTENIMIENTO

Verifique las tuercas y tornillos periódicamente y ajústelos si es necesario.

GARANTÍA LIMITADA

Dorel Asia garantiza que el producto está libre de defectos de material y mano de obra y se compromete a remediar cualquier defecto de este tipo. Esta garantía cubre 1 año a partir de la fecha de compra original. Esta garantía es válida solamente con presentación de una prueba de compra. Esto se limita a la reparación o reemplazo de componentes defectuosos del mueble y no se incluye ningún trabajo de ensamblaje. Esta garantía no se aplica a ningún producto que haya sido mal armado, sujeto a mal uso o abuso, o que haya sido alterado o reparado de cualquier manera. Cualquier uso, rotura o pérdida de color de la tela no están incluidos en esta garantía. Esta garantía le da las derechos legales específicas y usted puede también tener otras derechos que varíen de estado al estado.





ADVERTENCIA: Si este producto resultara dañado y/o algunos componentes estuvieran rotos o dañados, NO LO USE.

MECEDORA

DA6753-GR / DA6753-T / DA6753-BR

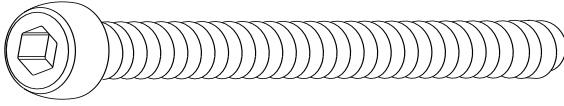
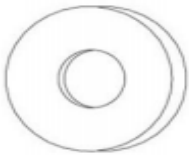
LISTA DE TORNILLOS Y ACCESORIOS

1  Ø5/16" X 63mm	2  Ø22 X 1.5mm
PERNOS 7 PZAS	ARANDELA PLANA 7 PZAS
3  Ø12.5 X 1.2mm	4 
ARANDELA CON RESORTE 7 PZAS	LLAVA ALLEN 1 PZA

LISTA DE PIEZAS

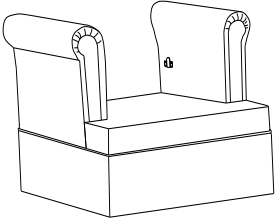
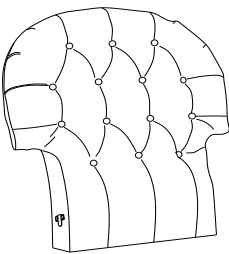
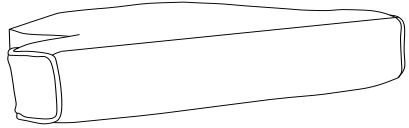
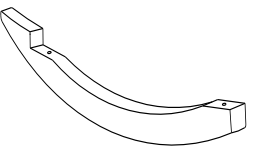
A 	B 	C 
MARCO DEL ASIENTO 1 PZA	MARCO POSTERIOR 1 PZA	COJIN ASIENTO 1 PZA
D  PATA 2 PZAS		

MECEDORA

DA6753-GR / DA6753-T / DA6753-BR

ETAPA 1:

Coloque todas las piezas en una superficie limpia y lisa.

Coloque la marco posterior (B) al marco del asiento (A) mediante la inserción de los soportes de metal en la marco posterior (B) en el metal se desliza en los brazos izquierdo y derecho del marco del asiento (A).

Empuje la marco posterior (B) con una fuerza hacia abajo para asegurarla en su lugar.

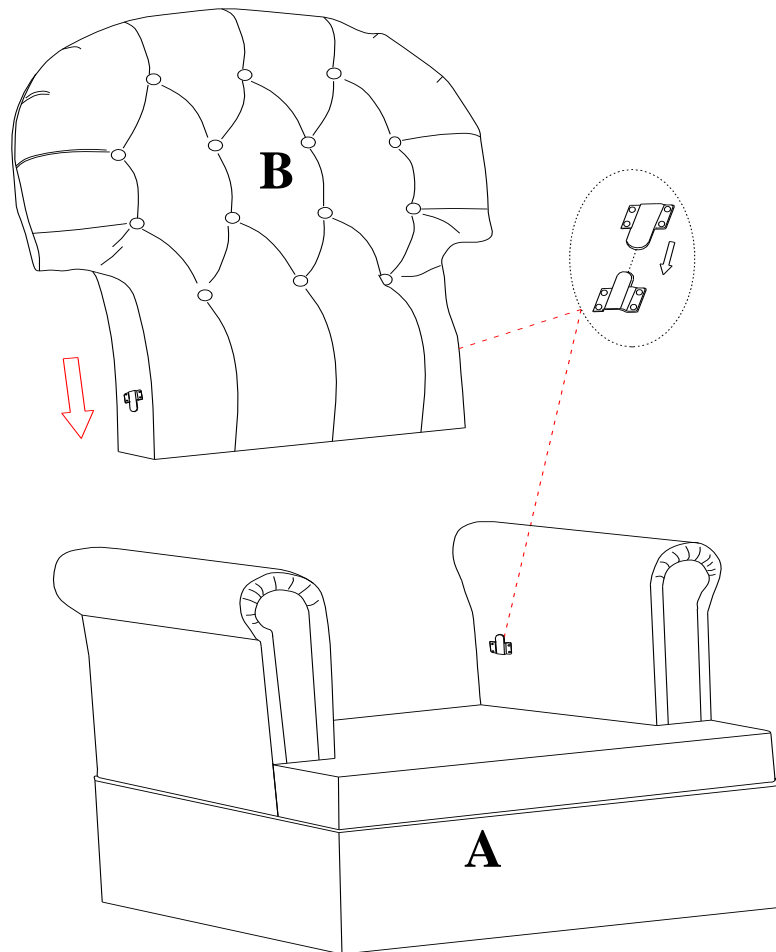

MECEDORA

DA6753-GR / DA6753-T / DA6753-BR

ETAPA 2:

Asegure la marco posterior (B) al marco del asiento (A) con las arandelas planas (2), las arandelas con resort (3) y los pernos (1). Utilice la llave Allen (4) para apretar los pernos.

Coloque el forro de tela en su lugar.

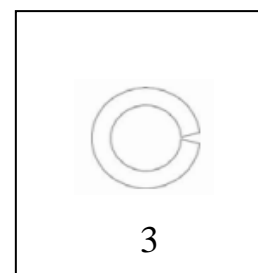
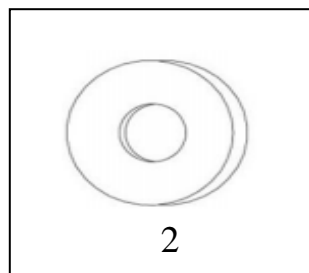
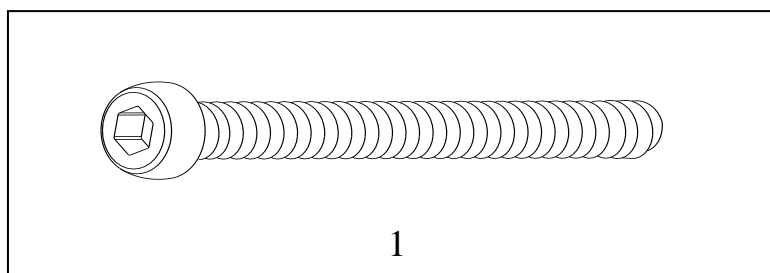
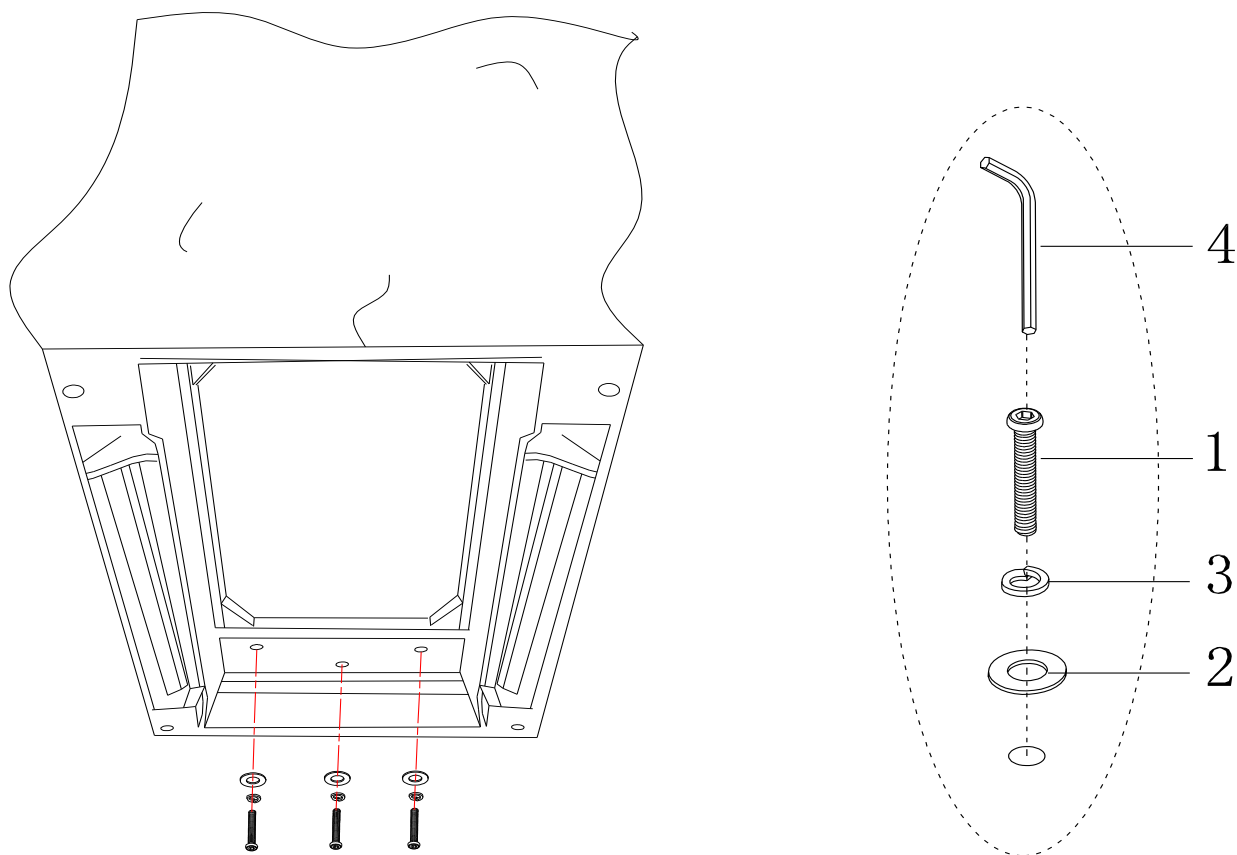

MECEDORA

DA6753-GR / DA6753-T / DA6753-BR

ETAPA 3:

Fije las patas (D) en la base del asiento (A) con las arandelas planas (2), las arandelas de resorte (3) y pernos (1). Utilice la llave Allen (4) para apretar los pernos.

Gire el mecedora vertical.

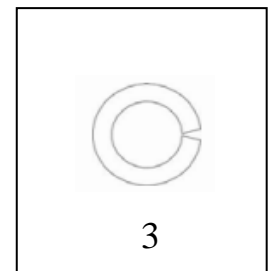
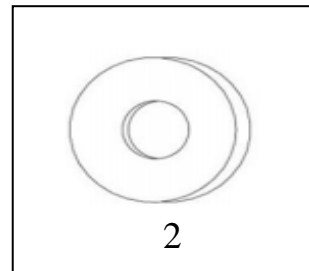
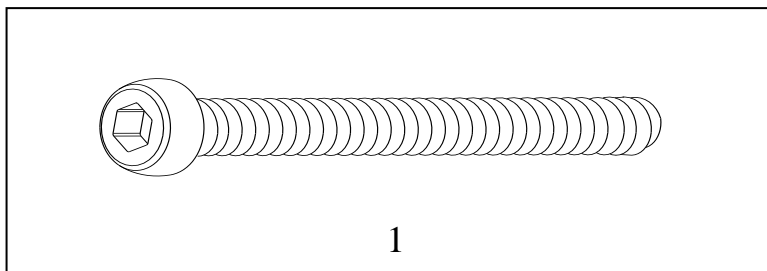
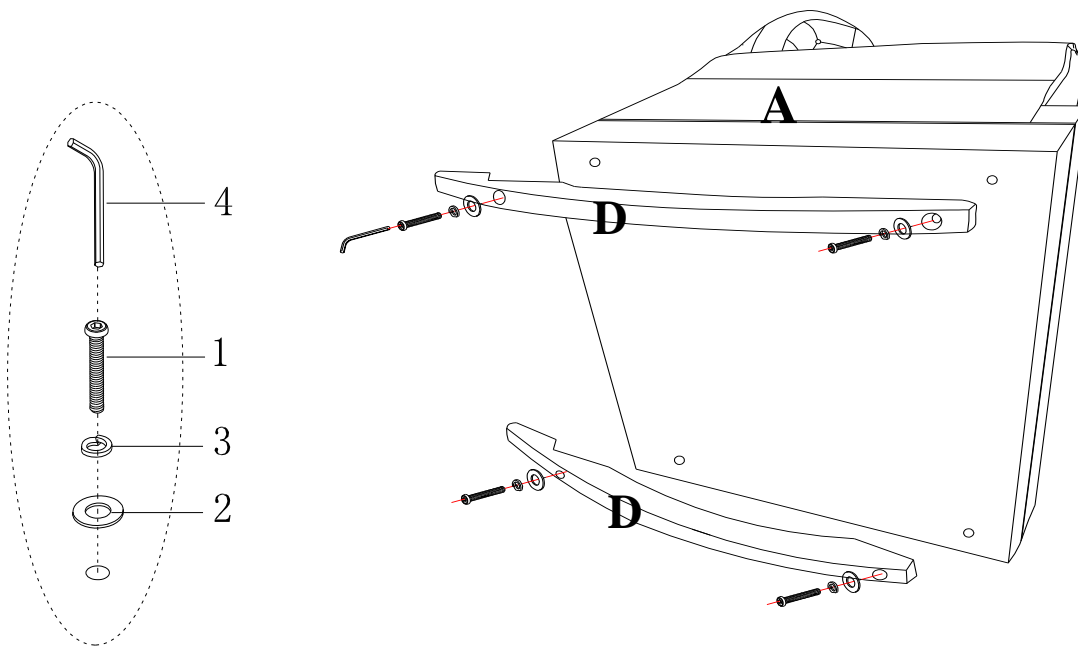

MECEDORA

DA6753-GR / DA6753-T / DA6753-BR

ETAPA 4:

Coloque cojín del asiento (C) en la mecedora.

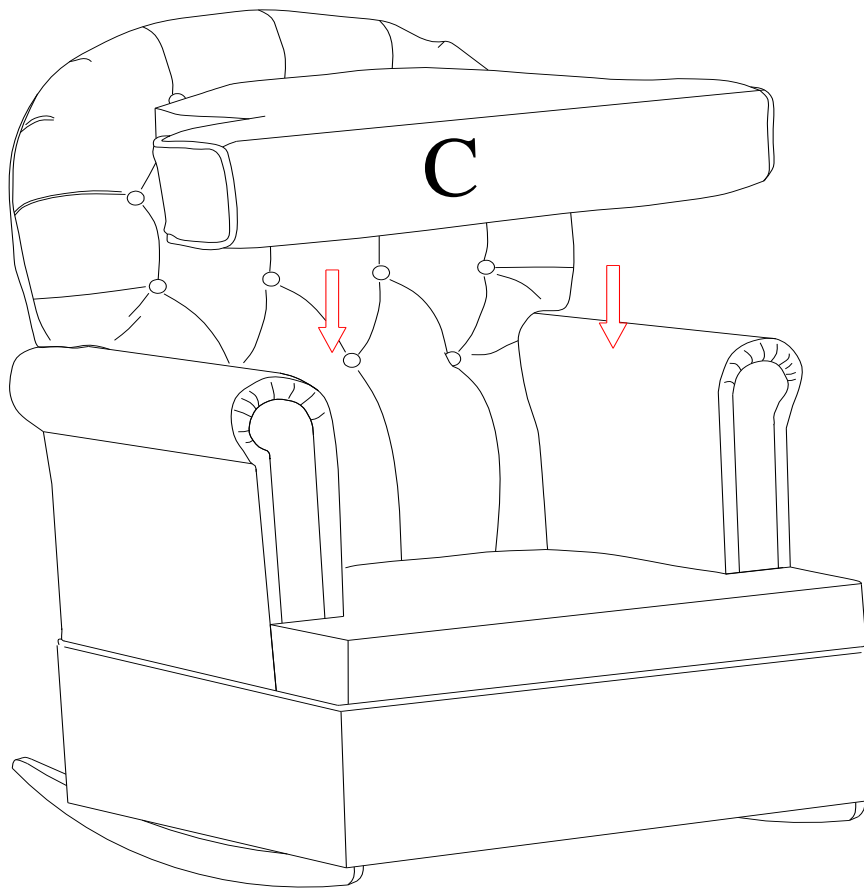

MECEDORA

DA6753-GR / DA6753-T / DA6753-BR

! **PRECAUCIÓN:** Esta unidad está diseñada para ser utilizada únicamente con los productos y/o pesos máximos indicados. Su uso con otros productos y/o productos más pesados que los pesos máximos indicados puede provocar inestabilidad o causar lesiones.

Quítele el polvo regularmente con un paño suave y seco, para evitar que la suciedad se acumule.
Mantenga alejado del calor para evitar que se agriete, se funda o se queme. Utilice un servicio de limpieza profesional para limpiar la tela.

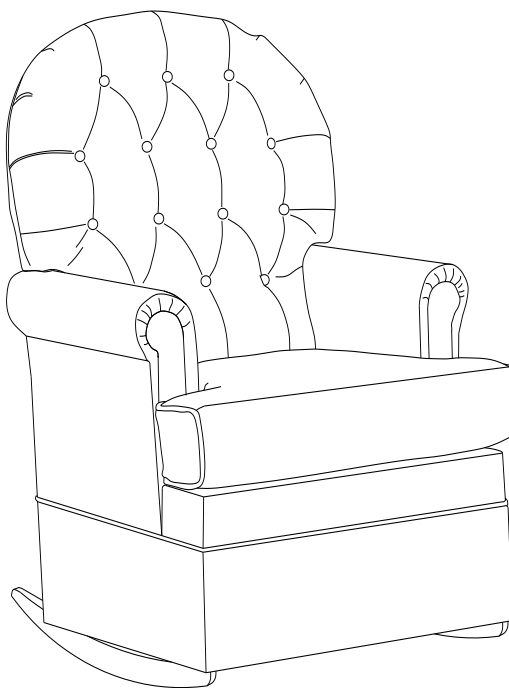

Peso máximo Previsto = 225 libras

¡Listo! Acaba de armar su mecedora.

NO DEVUELVA EL PRODUCTO A LA TIENDA.
Si falta una pieza o está dañada, contacte nuestro departamento de servicio a la clientela. Reemplazaremos la pieza SIN cargo.



Tel #: 1-800-295-1980
Correo elec: das@dorel.com
Fax #: 514-353-7819

Modelo: DA6753-GR (Gris) / DA6753-T (Topo) / DA6753-BR (Marron)

Servicio al Cliente

POR FAVOR, NO DEVUELVA ESTE PRODUCTO A LA TIENDA

POR FAVOR, CONTACTE LOS REPRESENTANTES DEL SERVICIO A LA CLIENTELA A LOS SIGUIENTES NÚMEROS SI FALTAN Y TORNILLOS

Número de teléfono del Servicio al Cliente 1-800-295-1980

Cor Elect: das@dorel.com

Número de fax del Servicio al Cliente 514-353-7819

Fecha de pedido:

Nombre:

Dirección de envío:

Calle y número:

Ciudad y provincia:

Código Postal:

Teléfono para llamar de día:

(incluyendo código regional)

Fecha y lugar de compra:

Descripción de tornillo(s) y cantidad: (Por favor, asegúrese de incluir número de modelo o número SKN)

Dirección postal del Representante de Servicio al Cliente:

Departamento de Servicio al Cliente No. 413, 12345 Albert-Hudon Boulevard, Suite 100, Montreal, QC, Canada, H1G 3L1