

Manual de instrucciones

RADIO AV CON DVD

AVH-P4050DVD

SUPER  **TUNER III D**

Español

Gracias por haber comprado este producto Pioneer.

Lea con detenimiento estas instrucciones sobre el funcionamiento del aparato, para utilizarlo correctamente. *Una vez que las haya leído, conserve este manual en un lugar seguro para consultas futuras.*



Asegúrese de leer estas secciones

- *Discos reproducibles* **9**
- *Números de región de discos DVD vídeo* **9**
- *Cuando una operación está prohibida* **13**

01 Precauciones

INSTRUCCIONES DE SEGURIDAD IMPORTANTES **7**

Para garantizar la conducción segura del vehículo **7**

- Al utilizar un display conectado con la salida REAR MONITOR OUTPUT **8**
- Al utilizar una cámara retrovisora **8**

Para evitar la descarga de la batería **8**

02 Antes de comenzar

Acerca de esta unidad **9**

- Discos reproducibles **9**
- Números de región de discos DVD vídeo **9**

Acerca de este manual **9**

Visite nuestro sitio Web **10**

Características **10**

- Acerca de WMA **11**
- Acerca de MP3 **11**
- Acerca de AAC **11**
- Acerca de DivX **12**

Para proteger la pantalla LCD **12**

Para visualizar la pantalla LCD con comodidad **12**

- Cambio del modo panorámico **12**
- Cambio del ajuste de la imagen **12**

Qué indican las marcas de los DVD **12**

- Cuando una operación está prohibida **13**

Reinicialización del microprocesador **13**

Modo de demostración de características **13**

Uso y cuidado del mando a distancia **13**

- Instalación de la pila **13**
- Uso del mando a distancia **14**

03 Utilización de esta unidad

Qué es cada cosa **15**

- Unidad principal **15**
- Mando a distancia **16**

Funciones básicas **19**

- Encendido y apagado **19**
- Selección de una fuente **19**
- Ajuste del volumen **20**
- Funciones básicas del teclado táctil **20**

Radio **21**

- Funciones básicas **21**
- Almacenamiento y recuperación de frecuencias **22**
- Introducción a las funciones avanzadas **22**
- Almacenamiento de las frecuencias de radio de mayor intensidad **22**
- Sintonización de señales intensas **23**

Reproductor de DVD incorporado **23**

- Funciones básicas **23**
- Controles básicos de reproducción **25**
- Cambio del tipo de fichero de medio **25**
- Uso del menú de DVD **25**
- Reproducción PBC **26**
- Reproducción de contenido del DivX® VOD **26**
- Retroceso o avance hasta otro título **27**
- Selección del modo de reproducción **27**
- CM skip/CM back **27**
- Reanudación de la reproducción (Marcador) **27**

- Búsqueda de la parte que desea reproducir **28**
- Cambio del idioma del audio durante la reproducción (Multi-audio) **28**
- Cambio del idioma de los subtítulos durante la reproducción (Multi-subtítulos) **29**
- Cambio del ángulo de visión durante la reproducción (Multi-ángulo) **29**
- Reproducción cuadro a cuadro **29**
- Reproducción en cámara lenta **29**
- Vuelta a la escena especificada **30**
- Reproducción automática de DVD **30**
- Información de texto **30**
- Selección de pistas de la lista de pistas **31**
- Selección de archivos de la lista de nombres de archivos **31**
- Selección de títulos de la lista de títulos **31**
- Introducción a las funciones avanzadas **32**
- Repetición de reproducción **32**
- Reproducción de las pistas en orden aleatorio **32**
- Exploración de pistas o carpetas **33**
- Selección de la salida de audio **33**
- Uso de la compresión **33**
- Para reproducir canciones en el iPod **34**
 - Funciones básicas **34**
 - Reproducción de vídeo **34**
 - Para buscar una canción/vídeo **35**
 - Visualización de información de texto en el iPod **35**
 - Repetición de reproducción **35**
 - Reproducción de las canciones en un orden aleatorio (selección aleatoria) **36**
 - Reproducción de todas las canciones en un orden aleatorio (shuffle all) **36**
 - Uso de la función iPod de la unidad desde el iPod **36**
 - Para poner en pausa una canción **36**
 - Selección de canciones de la lista de álbumes del artista que se está reproduciendo actualmente **36**
 - Cambio de la velocidad del audiolibro **37**
- Reproducción de canciones en el reproductor de audio portátil USB/memoria USB **37**
 - Funciones básicas **37**
 - Pausa de la reproducción de audio comprimido **38**
 - Introducción a las funciones avanzadas **38**
 - Visualización de información de texto de un fichero de audio **39**
 - Selección de archivos de la lista de nombres de archivos **39**
- Ajustes de audio **39**
 - Introducción a los ajustes de audio **39**
 - Uso del ajuste del balance **39**
 - Uso del ecualizador **40**
 - Ajuste de la sonoridad **41**
 - Uso de la salida de subgraves **41**
 - Intensificación de los graves **41**
 - Uso del filtro de paso alto **42**
 - Ajuste de los niveles de la fuente **42**
- Configuración del reproductor de DVD **43**
 - Introducción a los ajustes de configuración del DVD **43**
 - Ajuste del idioma de los subtítulos **43**
 - Ajuste del idioma del audio **43**
 - Ajuste del idioma de menús **44**
 - Activación o desactivación de los subtítulos de ayuda **44**

- Ajuste de la visualización del icono de ángulo **44**
 - Ajuste de la relación de aspecto **44**
 - Ajuste del control de padres **45**
 - Ajuste del fichero de subtítulos DivX **46**
 - Visualización del código de registro de DivX® VOD **46**
 - Ajuste de la salida digital **46**
 - Ajuste del tipo de código del mando a distancia **47**
 - Ajustes iniciales **47**
 - Configuración de los ajustes iniciales **47**
 - Cambio del ajuste de un equipo auxiliar **48**
 - Ajuste del paso de sintonía de FM **48**
 - Ajuste del paso de sintonía de AM **48**
 - Ajuste de la salida posterior y del controlador de subgraves **48**
 - Cambio del silenciamiento/atenuación del sonido **49**
 - Ajuste de la señal de TV **49**
 - Ingreso del código PIN para la conexión inalámbrica Bluetooth **50**
 - Corrección de distorsiones del sonido **50**
 - Restablecimiento de las funciones de audio **50**
 - Otras funciones **51**
 - Introducción a los ajustes del sistema **51**
 - Cambio del modo panorámico **51**
 - Cambio del ajuste de la imagen **52**
 - Selección de la visualización de fondo **52**
 - Ajuste de la entrada de AV **52**
 - Ajuste del reloj **53**
 - Ajuste de la cámara retrovisora (cámara posterior) **53**
 - Cambio del ajuste de carga del iPod **54**
 - Selección del color OSD **54**
 - Selección de la iluminación en color **54**
 - Ajuste de las posiciones de respuesta del teclado táctil (calibración del teclado táctil) **55**
 - Uso de la fuente AUX **55**
 - Uso de la unidad externa **56**
 - Uso del botón PGM **57**
- 04 Accesorios disponibles**
- Audio Bluetooth **58**
 - Funciones básicas **58**
 - Pausa de la reproducción **59**
 - Introducción a las funciones avanzadas **59**
 - Conexión de un reproductor de audio Bluetooth **59**
 - Desconexión de un reproductor de audio Bluetooth **59**
 - Visualización de la dirección BD (Bluetooth Device) **59**
 - Teléfono Bluetooth **60**
 - Funciones básicas **60**
 - Configuración de la función manos libres **61**
 - Realización de una llamada telefónica **62**
 - Aceptación de una llamada telefónica **62**
 - Introducción a las funciones avanzadas **62**
 - Conexión de un teléfono móvil **62**
 - Desconexión de un teléfono móvil **63**
 - Registro de un teléfono móvil conectado **63**

- Eliminación de un teléfono registrado **63**
 - Conexión a un teléfono móvil registrado **64**
 - Utilización del directorio de teléfonos **64**
 - Utilización del historial de llamadas **66**
 - Uso de números prefijados **66**
 - Realización de una llamada ingresando el número de teléfono **67**
 - Borrado de la memoria **67**
 - Ajuste de respuesta automática **67**
 - Ajuste del rechazo automático **67**
 - Cambio del tono de llamada **67**
 - Cancelación del eco y reducción de ruido **68**
 - Visualización de la dirección BD (Bluetooth Device) **68**
 - Reproductor de CD múltiple **68**
 - Funciones básicas **68**
 - Selección de un disco **69**
 - Pausa de la reproducción de un CD **69**
 - Introducción a las funciones avanzadas **69**
 - Uso de las funciones CD TEXT **70**
 - Reproductor de DVD **70**
 - Funciones básicas **70**
 - Selección de un disco **71**
 - Selección de una carpeta **71**
 - Pausa de la reproducción de un disco **71**
 - Introducción a las funciones avanzadas **71**
 - Sintonizador de TV **73**
 - Funciones básicas **73**
 - Almacenamiento y recuperación de emisoras **73**
 - Introducción a las funciones avanzadas **74**
 - Almacenamiento consecutivo de las emisoras con las señales más intensas **74**
 - Selección del grupo de áreas **74**
 - Procesador de señal digital **75**
 - Introducción a los ajustes del DSP **75**
 - Uso del control de campo sonoro **75**
 - Uso del selector de posición **76**
 - Uso del ajuste del balance **77**
 - Ajuste de los niveles de la fuente **77**
 - Uso del control de gama dinámica **77**
 - Uso de la función "down-mix" **77**
 - Uso del control directo **78**
 - Uso de Dolby Pro Logic II **78**
 - Ajustes de los altavoces **79**
 - Ajuste de los niveles de salida de los altavoces **80**
 - Selección de una frecuencia de cruce **80**
 - Ajuste de los niveles de salida de los altavoces con un tono de prueba **81**
 - Uso de la alineación temporal **81**
 - Uso del ecualizador **82**
 - Uso del autoecualizador **84**
 - TA y EQ automáticos (alineación temporal y ecualización automáticas) **84**
- **Información adicional**
- Solución de problemas **87**
 - Mensajes de error **89**
 - Comprensión de los mensajes de error de los ajustes TA y EQ automáticos **91**
 - Pautas para el manejo de discos y del reproductor **93**
 - Discos DVD **93**
 - Discos DVD-R/DVD-RW **93**
 - Discos grabados con el formato AVCHD **94**

Discos CD-R/CD-RW **94**

Discos dobles **94**

Archivos de audio comprimidos en el disco **95**

- Ejemplo de una jerarquía **95**
- Compatibilidad con audio comprimido **95**

Reproductor de audio USB/memoria USB **96**

- Compatibilidad del reproductor de audio USB/memoria USB **96**
- Pautas para el manejo e información complementaria **96**
- Compatibilidad con audio comprimido **97**

Ficheros de vídeo DivX **98**

- Compatibilidad con DivX **98**

Acerca del manejo del iPod **98**

- Acerca de los ajustes del iPod **98**

Uso correcto del display **99**

- Manejo del display **99**
- Pantalla de visualización de cristal líquido (LCD) **99**
- Mantenimiento del display en buen estado **100**
- Tubo fluorescente pequeño **100**

Tabla de códigos de idioma para el DVD **101**

Glosario **102**

Especificaciones **105**

● **Índice 107**

INSTRUCCIONES DE SEGURIDAD IMPORTANTES

Lea todas estas instrucciones sobre el display y consérvelas para consultarlas en el futuro.

- 1 **Lea todo este manual con suma atención antes de utilizar el display.**
- 2 **Conserve este manual a mano para que pueda consultar los procedimientos de operación y la información sobre seguridad cuando sea necesario.**
- 3 **Preste mucha atención a todas las advertencias que se indican en este manual y siga las instrucciones con cuidado.**
- 4 **No permita que otras personas utilicen este sistema hasta que hayan leído y comprendido las instrucciones sobre el funcionamiento del aparato.**
- 5 **No instale el display en un lugar que (i) pueda obstaculizar la visión del conductor; (ii) pueda alterar el funcionamiento de los sistemas operativos o los dispositivos de seguridad del vehículo, en particular los airbags y los botones de las luces de seguridad; o (iii) pueda afectar la capacidad del conductor para conducir el vehículo de manera segura.**
- 6 **No haga funcionar el display si al hacerlo desvía de alguna manera su atención de la conducción segura de su vehículo. Observe siempre las reglas de conducción segura y obedezca todas las leyes de tráfico existentes. Si tiene dificultades para hacer funcionar el sistema o leer el display, estacione el vehículo en un lugar seguro y haga los ajustes necesarios.**
- 7 **Recuerde usar siempre el cinturón de seguridad cuando conduzca el vehículo. En caso de accidente, las lesiones pueden ser mucho más graves si el cinturón de seguridad no está debidamente abrochado.**
- 8 **Nunca use auriculares mientras conduce.**
- 9 **Para promover la seguridad, ciertas funciones están desactivadas a menos que se active el freno de mano y el vehículo no esté en movimiento.**

- 10 **Nunca fije el volumen del display tan alto que no pueda escuchar el tráfico exterior y los vehículos de emergencia.**

ADVERTENCIA

- **No trate de instalar o reparar el display usted mismo. La instalación o la reparación del display por parte de personas sin cualificación y experiencia en equipos electrónicos y accesorios para automóviles puede ser peligrosa y puede exponerle al riesgo de sufrir una descarga eléctrica u otros peligros.** 

Para garantizar la conducción segura del vehículo

ADVERTENCIA

- **EL CABLE VERDE CLARO DEL CONECTOR DE ALIMENTACIÓN ESTÁ DISEÑADO PARA DETECTAR SI EL VEHÍCULO ESTÁ ESTACIONADO Y DEBE CONECTARSE CON EL LADO DE LA FUENTE DE ALIMENTACIÓN DEL INTERRUPTOR DEL FRENO DE MANO. LA CONEXIÓN O EL USO INCORRECTO DE ESTE CABLE PUEDE INFRINGIR LAS LEYES PERTINENTES Y OCASIONAR LESIONES FÍSICAS O DAÑOS GRAVES.**
- Para evitar el riesgo de daños y lesiones y la posible violación de las leyes pertinentes, esta unidad no debe usarse con una pantalla que sea visible para el conductor.
- Para evitar el riesgo de accidente y la posible violación de las leyes pertinentes, el display delantero para DVD o TV (que se vende por separado) nunca debe usarse mientras se conduce el vehículo. El display trasero no debe ubicarse en un lugar que distraiga la atención visual del conductor.

Precauciones

- En algunos países o estados, puede ser ilícita la visualización de imágenes en un display dentro de un vehículo, incluso por otras personas que no sean el conductor. En los casos en que resulten aplicables, estas normas deben respetarse y no deben usarse las funciones de DVD de esta unidad.

Si intenta ver un DVD, Video CD o TV mientras conduce, en el display delantero aparecerá

Viewing of front seat video source while driving is strictly prohibited.

Para ver un DVD, un vídeo CD o un programa de TV en el display delantero, estacione el automóvil en un lugar seguro y active el freno de mano.

Al utilizar un display conectado con la salida REAR MONITOR OUTPUT

La salida **REAR MONITOR OUTPUT** de esta unidad sirve para conectar un display que permita a los pasajeros de los asientos traseros ver un DVD o un programa de TV.

! ADVERTENCIA

NUNCA instale el display trasero en un lugar que permita al conductor ver un DVD o un programa de TV mientras conduce.

Al utilizar una cámara retrovisora

Con una cámara retrovisora opcional, puede utilizar esta unidad como ayuda extra para, por ejemplo, tener siempre vigilados los trailers, o dar marcha atrás de manera segura al aparcar en un espacio reducido.

! ADVERTENCIA

- **LA IMAGEN EN PANTALLA PUEDE APARECER AL REVÉS.**
- **UTILICE SÓLO ENTRADAS PARA VISTA AL REVÉS O IMAGEN DE ESPEJO EN LA CÁMARA RETROVISORA. OTROS USOS PODRÍAN PROVOCAR HERIDAS O DAÑOS.**

! PRECAUCIÓN

- la función de cámara retrovisora se debe utilizar para tener siempre vigilados los trailers, o al dar marcha atrás. No la utilice para fines lúdicos.
- Tenga en cuenta que los bordes de las imágenes de la cámara retrovisora pueden ser ligeramente diferentes dependiendo de si se muestran las imágenes a pantalla completa al dar marcha atrás, y de si las imágenes se utilizan para comprobar la parte trasera cuando el vehículo se mueve hacia adelante.

Para evitar la descarga de la batería

Asegúrese de que el motor del vehículo esté en marcha cuando utilice esta unidad. En caso contrario, se podría agotar la batería.

- Si se interrumpe la alimentación eléctrica de esta unidad por una sustitución de la batería del vehículo o por un motivo similar, el microprocesador de la unidad vuelve a su estado inicial. Le recomendamos que transcriba los datos de ajuste de audio.

! ADVERTENCIA

No utilice la unidad con un vehículo que no cuente con la posición ACC.

Antes de comenzar

Acerca de esta unidad

⚠ PRECAUCIÓN

- No permita que esta unidad entre en contacto con líquidos, ya que podría desencadenar una descarga eléctrica. Además, el contacto con líquidos puede causar daños en la unidad, humo y recalentamiento.
- Conserve este manual a mano para que pueda consultar los procedimientos de funcionamiento y las precauciones a seguir.
- Mantenga siempre el volumen lo suficientemente bajo como para que pueda escuchar los sonidos procedentes del exterior del vehículo.
- Proteja esta unidad de la humedad.
- Si se desconecta o se descarga la batería, la memoria preajustada se borrará y deberá ser reprogramada.
- Si esta unidad no funciona correctamente, comuníquese con su concesionario o el servicio técnico oficial de Pioneer más próximo a su domicilio.

Discos reproducibles

En este reproductor se pueden utilizar los discos DVD, vídeo CD y CD que tienen los logos que se muestran a continuación.

DVD vídeo



Vídeo CD



CD



✎ Notas

- **DVD** es una marca comercial de DVD Format/Logo Licensing Corporation.
- En este reproductor sólo se pueden utilizar los discos que tienen las marcas antes mencionadas.

Números de región de discos DVD vídeo

Los discos DVD vídeo que tengan números de región incompatibles no pueden reproducirse en este reproductor. El número de región del reproductor puede encontrarse en la parte inferior de esta unidad.

En la siguiente figura se ilustran las regiones y sus números correspondientes.



Acerca de este manual

Esta unidad viene con diversas funciones sofisticadas que garantizan una recepción y un funcionamiento de calidad superior. Por sus características de diseño, todas las funciones se pueden usar con gran facilidad; sin embargo, muchas de ellas necesitan una explicación. Este manual le ayudará a aprovechar todo el potencial que ofrece esta unidad y a disfrutar al máximo del placer de escuchar.

Le recomendamos que se familiarice con las funciones y su operación leyendo el manual antes de utilizar esta unidad. Es muy importante que lea y observe los mensajes de **ADVERTENCIA** y **PRECAUCIÓN** en este manual. 

- Fabricado bajo licencia de Dolby Laboratories. "Dolby", "Pro Logic" y el símbolo de la doble D son marcas comerciales de Dolby Laboratories.



Visite nuestro sitio Web

Visítenos en la siguiente dirección:

<http://pioneer.jp/group/index-e.html>

- En nuestro sitio Web ofrecemos la información más reciente acerca de Pioneer Corporation. 

- Fabricado bajo licencia bajo la patente de EE.UU. #: 5,451,942 & otras patentes en EE.UU. y el resto del mundo & pendientes. DTS y DTS Digital Out son marcas registradas, y los logos y símbolos de DTS son marcas registradas de DTS, Inc. © 1996-2007 DTS, Inc. Todos los derechos reservados.

Características

Funcionamiento del teclado táctil

Se puede utilizar esta unidad con un teclado táctil.

Compatibilidad con DVD-R/RW

Se pueden reproducir discos DVD-R/RW grabados con formato de vídeo y formato Video Recording (consulte *Discos DVD-R/DVD-RW* en la página 93).

Vídeo CD con compatibilidad PBC

Se pueden reproducir discos Vídeo CD que vengan con la función PBC (control de reproducción).

Compatibilidad con WMA, MP3 y AAC

Consulte *Compatibilidad con audio comprimido* en la página 95.

Compatibilidad con vídeo DivX®

Consulte *Compatibilidad con DivX* en la página 98.

Compatibilidad Dolby Digital/DTS

Al utilizar esta unidad con un procesador multicanal de Pioneer, podrá disfrutar de la atmósfera y del placer que ofrece el software para música y películas en DVD con grabaciones de 5.1 canales.



Compatibilidad con reproductores de audio

- Póngase en contacto con el fabricante para obtener información sobre su reproductor de audio portátil USB/memoria USB.

La unidad corresponde a lo siguiente.

- Memoria y reproductor de audio portátil compatible USB MCS (clase de almacenamiento masivo)
- Reproducción de ficheros WMA, MP3, AAC y WAV

Para obtener detalles sobre la compatibilidad, consulte *Compatibilidad con audio comprimido* en la página 97.

Compatibilidad con iPod®

Esta unidad permite el control y la escucha de canciones en un iPod.

Antes de comenzar

- Esta unidad solo es compatible con los siguientes modelos de iPod. Las versiones compatibles del software iPod se muestran abajo. Es posible que las versiones más antiguas no sean compatibles.
 - iPod de tercera generación (software versión 2.3.0)
 - iPod de cuarta generación (software versión 3.1.1)
 - iPod photo (software versión 1.2.1)
 - iPod de quinta generación (software versión 1.2.1)
 - iPod mini (software versión 1.4.1)
 - iPod nano de primera generación (software versión 1.3.1)
 - iPod nano de segunda generación (software versión 1.1.3)
 - iPod nano de tercera generación (software versión 1.0.2)
 - iPod classic (software versión 1.0.2)
 - iPod touch (software versión 1.1.1)
 - Es posible reproducir archivos de música en el iPod touch.
- Cuando utilice un iPod, se requiere un cable de interfaz para el iPod (por ejemplo, CD-I200).
- Las funciones pueden variar según la versión de software del iPod.
- iPod es una marca comercial de Apple Inc., registrada en los EE.UU. y en otros países.

Nota

Este producto incorpora tecnología de protección de derechos de autor amparada por las reivindicaciones de métodos de determinadas patentes de los EE.UU. y otros derechos de propiedad intelectual de Macrovision Corporation y otros titulares. Esta tecnología se debe utilizar con la autorización de Macrovision Corporation y sólo está concebida para su uso doméstico y para otros usos limitados de visualización, salvo que Macrovision Corporation autorice lo contrario. Queda prohibido el desmontaje o la ingeniería inversa.

Acerca de WMA



El logo de Windows Media™ impreso en la caja indica que esta unidad puede reproducir datos WMA.

- Windows Media y el logo de Windows son marcas comerciales o registradas de Microsoft Corporation en los EE.UU. y/o en otros países.
- Esta unidad puede no funcionar correctamente, dependiendo de la aplicación utilizada para codificar archivos WMA.

Acerca de MP3

La venta de este producto sólo otorga una licencia para su uso privado, no comercial. No otorga ninguna licencia ni concede ningún derecho a utilizar este producto en transmisiones comerciales (es decir, lucrativas) en tiempo real (terrestres, vía satélite, por cable y/o por cualquier otro medio), transmisiones/streaming por Internet, Intranets y/u otras redes o en otros sistemas de distribución de contenido electrónico, como por ejemplo, aplicaciones de pago por escucha (pay-audio) o audio bajo demanda (audio-on-demand). Se necesita una licencia independiente para su uso comercial. Para obtener más información, visite <http://www.mp3licensing.com>.

Acerca de AAC

Esta unidad reproduce archivos AAC codificados con iTunes®.

- iTunes es una marca comercial de Apple Inc., registrada en los EE.UU. y en otros países.

Acerca de DivX



DivX es un formato de vídeo digital comprimido desarrollado por el códec de vídeo DivX® de DivX, Inc. Esta unidad puede reproducir ficheros de vídeo DivX grabados en discos CD-R/RW/ROM y DVD-R/RW/ROM. Manteniendo la misma terminología que la de DVD vídeo, los ficheros de vídeo DivX se denominan "Títulos". Cuando ponga nombres a los ficheros/títulos de un disco CD-R/RW o DVD-R/RW antes de grabarlo, tenga en cuenta que, de forma pre-determinada, se reproducirán en orden alfabético.

Producto oficial DivX® Certified

Reproduce todas las versiones de vídeo DivX® (incluido DivX® 6) con reproducción estándar de ficheros de medios DivX®

- DivX, DivX Certified y los logotipos asociados son marcas comerciales de DivX, Inc. y se utilizan bajo licencia. ■

Para proteger la pantalla LCD

- Mantenga el display fuera del alcance de la luz solar directa cuando no se utilice esta unidad. La exposición prolongada a la luz solar puede causar un fallo de funcionamiento de la pantalla LCD como consecuencia de las altas temperaturas generadas.
- Al utilizar un teléfono móvil, mantenga la antena del teléfono alejada del display para evitar interrupciones del vídeo por la aparición de manchas, rayas de colores, etc.
- No toque nunca la pantalla con ningún objeto que no sea su dedo cuando utilice la función de panel táctil. La pantalla puede rayarse fácilmente. ■

Para visualizar la pantalla LCD con comodidad

Debido a su construcción, el ángulo de visión de la pantalla LCD es limitado. Puede ajustar el ángulo modificando el tamaño de la pantalla o el ajuste de imagen.

Cambio del modo panorámico

Si cambia el tamaño de la pantalla de 4:3 a 16:9, puede ajustar la pantalla para adaptarla a la imagen de vídeo que esté reproduciendo. Para obtener más información sobre el funcionamiento, consulte *Cambio del modo panorámico* en la página 51.

Cambio del ajuste de la imagen

Puede realizar ajustes óptimos en la visualización de la imagen modificando **BRIGHTNESS**, **CONTRAST**, **COLOR** y **HUE**. También puede oscurecer o aumentar el brillo de la imagen con **DIMMER**.

Para obtener más información sobre el funcionamiento, consulte *Cambio del ajuste de la imagen* en la página 52. ■

Qué indican las marcas de los DVD

Se pueden encontrar las siguientes marcas en las etiquetas y cajas de discos DVD. Indican el tipo de imágenes y de audio grabados en el disco y las funciones que se pueden utilizar.

Marca	Significado
	Indica la cantidad de sistemas de audio.
	Indica la cantidad de idiomas de los subtítulos.
	Indica la cantidad de ángulos de visión.

Antes de comenzar

16 : 9 LB

Indica el tipo de tamaño de la imagen (relación de aspecto: relación de ancho/altura de la pantalla).



Indica el número de la región en que se puede reproducir el disco.

Cuando una operación está prohibida

Si al ver un DVD intenta realizar una operación, es posible que la programación del disco no permita hacerla. Cuando esto ocurre, el icono aparece en la pantalla.

- Es posible que el icono no aparezca con determinados discos.

Reinicialización del microprocesador

Al presionar **RESET** se puede reinicializar el microprocesador y restablecer sus ajustes iniciales sin modificar la información del marcador.

Se debe reinicializar el microprocesador si se presentan las siguientes condiciones:

- Antes de utilizar esta unidad por primera vez después de su instalación
- Si la unidad no funciona correctamente
- Cuando aparecen mensajes extraños o incorrectos en el display

1 Gire la llave de contacto a la posición OFF (apagado).

2 Pulse RESET con la punta de un lapicero u otro instrumento con punta.

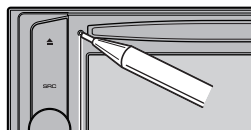

Botón **RESET**

Nota

Después de realizar las conexiones o si desea borrar todos los ajustes guardados en la memoria o restablecer los ajustes iniciales (de fábrica) de la unidad, ponga en marcha el motor o coloque la llave de encendido del automóvil en la posición ACC ON antes de presionar **RESET**.

Modo de demostración de características

La demostración de características se inicia automáticamente cuando selecciona la fuente **OFF**. La demostración continúa mientras la llave de encendido esté en la posición ACC u ON. Para cancelar la demostración de características, mantenga presionado **VOLUME/MUTE**. Para reiniciar la demostración de características, mantenga presionado **VOLUME/MUTE** de nuevo. Recuerde que si este modo de demostración sigue funcionando cuando el motor del vehículo está apagado, se puede descargar la batería.

Importante

El cable rojo (ACC) de esta unidad se debe conectar al terminal acoplado con las funciones de activación/desactivación del contacto para el arranque del automóvil. En caso contrario, se puede descargar la batería del vehículo.

Uso y cuidado del mando a distancia

Instalación de la pila

Deslice y extraiga la bandeja de la parte posterior del mando a distancia e inserte la pila con los polos positivo (+) y negativo (-) en la dirección correcta.

- Al utilizar el mando a distancia por primera vez, extraiga la película que sobresale de la bandeja.

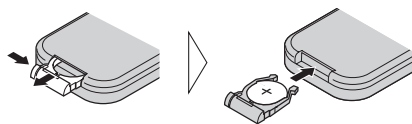

! ADVERTENCIA

Mantenga la pila fuera del alcance de los niños.
En caso de ingestión accidental de ésta, consulte a un médico de inmediato.

! PRECAUCIÓN

- Utilice una sola batería de litio **CR2025 (3 V)**.
- Extraiga la pila si no piensa utilizar el mando a distancia durante un mes o más tiempo.
- Si la pila se sustituye de forma incorrecta existe riesgo de explosión. Reemplácela sólo con una del mismo tipo, o equivalente.
- No manipule la pila con herramientas metálicas.
- No guarde la pila junto a objetos metálicos.
- En el caso de que se produzcan fugas de la pila, limpie completamente el mando a distancia e instale una pila nueva.
- Para desechar las pilas usadas, cumpla con los reglamentos gubernamentales o las normas ambientales pertinentes de las instituciones públicas aplicables en su país/zona.

Uso del mando a distancia

Posicione el mando a distancia hacia la carátula para que funcione la unidad.

- Es posible que el mando a distancia no funcione correctamente si lo expone a la luz solar directa.

! Importante

- No guarde el mando a distancia en lugares expuestos a altas temperaturas o a la luz solar directa.
- No deje caer el mando a distancia al suelo, ya que puede quedar atascado debajo del freno o del acelerador. ■

Utilización de esta unidad

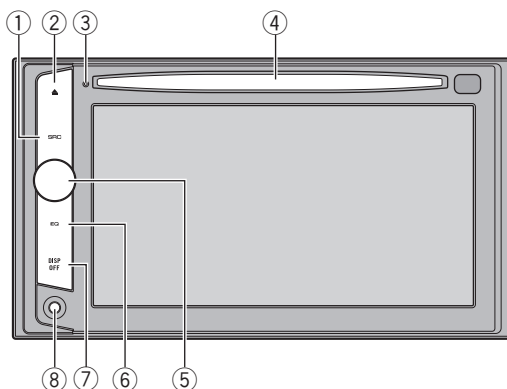

Qué es cada cosa

Unidad principal

① Botón SRC

Esta unidad se enciende al seleccionar una fuente. Presione este botón para visualizar todas las fuentes disponibles.

② Botón ▲ (expulsar)

Presione este botón para expulsar un disco de esta unidad.

③ Botón RESET

Presiónelo para restablecer los ajustes de fábrica (ajustes iniciales).

④ Ranura de inserción de discos

Introduzca el disco para reproducirlo.

⑤ Botón VOLUME/MUTE

Gírelo para aumentar o disminuir el volumen.

Presione para silenciar el sonido.

⑥ Botón EQ

Presione este botón para seleccionar las diversas curvas de ecualización.

⑦ Botón DISP OFF

Presione para activar o desactivar la visualización de información.

⑧ Conector de entrada AUX1 (conector estéreo/vídeo de 3,5 mm)

Utilícelo para conectar un dispositivo auxiliar.

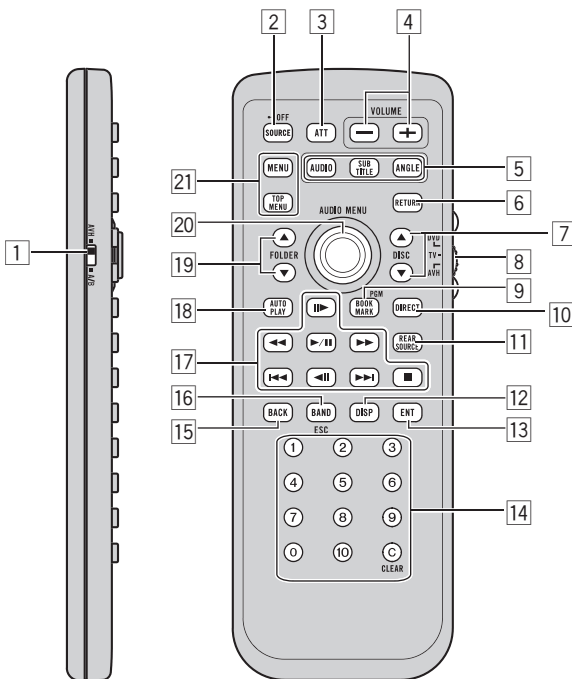

Mando a distancia

	Nombres de los botones	Modo AVH	Modo DVD
1	Selector del mando a distancia	Utilice el selector para cambiar el ajuste del mando a distancia. Para obtener más información, consulte <i>Ajuste del tipo de código del mando a distancia</i> en la página 47.	
2	Botón SRC	Presione este botón para visualizar todas las fuentes disponibles. Manténgalo presionado para apagar la fuente.	
3	Botón ATT	Presione este botón para bajar rápidamente el nivel de volumen, aproximadamente al 90%. Presione este botón una vez más para volver al nivel de volumen original.	
4	Botones VOLUME	Presione este botón para aumentar o disminuir el volumen.	
5	Botón AUDIO	Presiónelo para cambiar el idioma del audio durante la reproducción de un DVD.	
	Botón SUBTITLE	Presiónelo para cambiar el idioma de los subtítulos durante la reproducción de un DVD.	
	Botón ANGLE	Presiónelo para cambiar el ángulo de visión durante la reproducción de un DVD.	
6	Botón RETURN	Presiónelo para visualizar el menú PBC (control de reproducción) durante la reproducción con la función PBC.	

Utilización de esta unidad

7	Botones ▲/▼ (DISC)	No se utiliza.	Código del mando a distancia: AVH o B No se utiliza. Código del mando a distancia: A Presiónelo para seleccionar el disco siguiente/anterior.
8	Conmutador de modo de funcionamiento del mando a distancia	Permite cambiar entre los siguientes modos de funcionamiento: AVH, DVD y TV . Normalmente, viene ajustado en AVH . Para obtener más información, consulte <i>Uso del conmutador de modo de funcionamiento del mando a distancia</i> en la página siguiente.	
9	Botón BOOK MARK/ botón PGM	Presione este botón para utilizar las funciones preprogramadas de cada fuente. (consulte <i>Uso del botón PGM</i> en la página 57).	Presiónelo para activar o desactivar la función de marcador si su reproductor de DVD tiene la función de marcador. Para obtener más información, consulte el manual de instrucciones del reproductor de DVD.
10	Botón DIRECT	No se utiliza.	
11	Botón REAR SOURCE	No se utiliza.	Código del mando a distancia: AVH No se utiliza. Código del mando a distancia: A o B Presione este botón para encender o apagar el reproductor de DVD.
12	Botón DISPLAY	Presione este botón para seleccionar las diferentes pantallas.	Código del mando a distancia: AVH No se utiliza. Código del mando a distancia: A o B Presione este botón para seleccionar las diferentes pantallas.
13	Botón ENTERTAINMENT	No se utiliza.	
14	Botones 0 a 10 , botón CLEAR	Presione 0 a 10 para ingresar los números. Los botones 1 a 6 permiten realizar el ajuste de presintonías del sintonizador o el cambio de discos en el reproductor de DVD o CD múltiple. Presione CLEAR para borrar los números ingresados.	Presione este botón para seleccionar un elemento del menú en los vídeo CD que incorporen PBC (control de reproducción).
15	Botón BACK	Presione este botón para volver a la visualización anterior.	No se utiliza.
16	Botón BAND/ESC	Presione este botón para seleccionar la banda del sintonizador cuando se selecciona el sintonizador como fuente. También sirve para cancelar el modo de control de funciones. Presiónelo para cambiar de modo entre audio comprimido y datos de audio (CD-DA) al reproducir discos con audio comprimido y datos de audio (CD-DA), como CD-EXTRA y CD DE MODO MIXTO.	Presiónelo para cambiar de modo entre audio comprimido y datos de audio (CD-DA) al reproducir discos con audio comprimido y datos de audio (CD-DA), como CD-EXTRA y CD DE MODO MIXTO.

17	Botón PLAY/PAUSE (▶/II)	Presiónelo para cambiar consecutivamente entre la reproducción y la pausa.	
	Botón REVERSE (◀◀)	Presiónelo para utilizar el retroceso rápido.	
	Botón FORWARD (▶▶)	Presiónelo para utilizar el avance rápido.	
	Botón PREVIOUS (I◀◀)	Presiónelo para volver a la pista (capítulo) anterior.	
	Botón NEXT (▶▶I)	Presiónelo para ir a la siguiente pista (capítulo).	
	Botones STEP (II▶/◀II)	Presiónelos para avanzar un cuadro por vez durante la reproducción de un DVD/Video CD. Manténgalos presionados durante un segundo para activar la reproducción lenta.	
	Botón STOP (■)	Presiónelo para detener la reproducción.	
18	Botón AUTO PLAY	Presiónelo para activar o desactivar la función de reproducción automática de DVD.	
19	Botones ▲/▼ (FOLDER)	Presione estos botones para seleccionar la carpeta siguiente/anterior.	
20	Thumb pad	Mueva el thumb pad para utilizar los controles de avance rápido, retroceso y búsqueda de pista. Haga clic para recuperar el MENU .	Mueva el thumb pad para seleccionar un menú en el menú del DVD.
21	Botón MENU	Presiónelo para visualizar el menú de DVD durante la reproducción de un DVD.	
	Botón TOP MENU	Presiónelo para volver al menú superior durante la reproducción de un DVD.	

Uso del conmutador de modo de funcionamiento del mando a distancia

Hay tres modos de funcionamiento del mando a distancia.

Funcionamiento en el modo AVH

Al utilizar esta unidad con el mando a distancia, el modo normalmente se ajusta en **AVH**.

Funcionamiento en el modo DVD

Si se cambia al modo **DVD**, también se cambian las funciones del thumb pad y los botones **0** a **10** para el reproductor de DVD.

● Si desea utilizar las siguientes funciones, cambie al modo DVD:

- Al utilizar el menú de DVD con el thumb pad. (consulte *Uso del menú de DVD* en la página 25).

- Al utilizar el menú PBC con los botones **0** a **10** (consulte *Reproducción PBC* en la página 26).

Funcionamiento en el modo TV

Las funciones de TV disponibles con un sintonizador de TV Pioneer (p. ej., GEX-P5750TV(P)) se pueden controlar con el modo **AVH**. El modo **TV** no se utiliza en esta unidad.

- Para obtener más información, consulte el manual de instrucciones del sintonizador de TV. ■

Utilización de esta unidad

Funciones básicas

Encendido y apagado



① Icono de fuente

Encendido de la unidad

- Al utilizar el teclado táctil, toque el icono de fuente y luego, el nombre de la fuente deseada.

Se visualizan los nombres de las fuentes y las fuentes seleccionables aparecen resaltadas.

- Si utiliza el botón, presione SRC para encender la unidad.

Apagado de la unidad

- Al utilizar el teclado táctil, toque el icono de fuente y luego OFF.
 - Si no se visualiza el icono de fuente, toque la pantalla para poder visualizarlo.
- Al utilizar el botón, mantenga presionado SRC hasta que se apague la unidad.

Selección de una fuente

Puede seleccionar una fuente que desee escuchar. Para cambiar al reproductor de DVD, coloque un disco en la unidad. Para cambiar al iPod o al USB; conecte un iPod o un reproductor de audio portátil USB/memoria USB a esta unidad.

- Al utilizar el teclado táctil, toque el icono de fuente y luego, el nombre de la fuente deseada.

Se visualizan los nombres de las fuentes y las fuentes seleccionables aparecen resaltadas.

- DVD – Reproductor de DVD incorporado
- RADIO – Radio
- iPod – iPod
- USB – Reproductor de audio portátil USB/ memoria USB
- TEL – Teléfono Bluetooth
- BT-Audio – Reproductor de audio Bluetooth
- S-DVD – Reproductor de DVD/reproductor de DVD múltiple
- MCD – Reproductor de CD múltiple
- AUX 1 – AUX 1
- AUX 2 – AUX 2
- AV – Entrada de AV
- TV – Televisor
- EXT 1 – Unidad externa 1
- EXT 2 – Unidad externa 2
- REARVIEW – Cámara retrovisora
- OFF – Se apaga la unidad

- Si no se visualiza el icono de fuente, toque la pantalla para poder visualizarlo.
- Al utilizar el menú, no puede seleccionar una fuente tocando el icono de fuente.
- Para cerrar el menú de selección de fuente, toque ESC.

- Si utiliza el botón, presione SRC repetidamente para seleccionar la fuente deseada.



Notas

- En los siguientes casos, la fuente sonora no cambiará.
 - Cuando no hay conectada ninguna unidad correspondiente a la fuente seleccionada.
 - Cuando no hay disco o cargador en el reproductor.
 - Cuando AUX (entrada auxiliar) está apagada (consulte la página 48).
 - Cuando AV (entrada de AV) no está ajustada en VIDEO (consulte la página 52).
- AUX1 se ajusta a VIDEO de forma predeterminada. Ajuste AUX1 a OFF cuando no esté en uso (consulte *Cambio del ajuste de un equipo auxiliar* en la página 48).
- No se puede seleccionar REARVIEW (cámara retrovisora) presionando SRC.

- La imagen de la cámara retrovisora puede visualizarse automáticamente si se ajusta la configuración adecuada. Para obtener más información, consulte *Ajuste de la cámara retrovisora (cámara posterior)* en la página 53.
- Por unidad externa se entiende un producto Pioneer (como el que pueda estar disponible en el futuro) que, si bien es incompatible como fuente, permite el control de funciones básicas con esta unidad. Dos unidades externas se pueden controlar con este sistema. Cuando se conectan dos unidades externas, la unidad les asigna automáticamente la unidad externa 1 o la unidad externa 2.
- Si el cable azul/blanco de esta unidad está conectado al terminal de control del relé de la antena automática del vehículo, la antena se extiende cuando se enciende el equipo. Para retraer la antena, apague la fuente.

Ajuste del volumen

- Utilice **VOLUME/MUTE** para ajustar el nivel de sonido.

Gire **VOLUME/MUTE** para aumentar o disminuir el volumen.

Funciones básicas del teclado táctil

Activación del teclado táctil



- ① Teclas del teclado táctil
Toque las teclas para realizar diversas operaciones.

1 Toque la pantalla para activar las teclas del teclado táctil correspondientes a cada fuente.

El teclado táctil aparece en el display.

- Para ir al siguiente grupo de teclas del teclado táctil, toque **NEXT**.
- Para ir al grupo anterior de teclas del teclado táctil, toque **PREV**.

2 Toque **HIDE** para ocultar el teclado táctil.



Nota

Si no se utilizan las teclas del teclado táctil en 30 segundos, se ocultarán automáticamente cuando se seleccionan las fuentes de vídeo.

Uso del menú

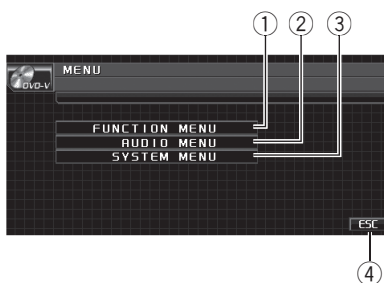

- ① Tecla **FUNCTION MENU**
Toque esta tecla para seleccionar las funciones de cada fuente.
- ② Tecla **AUDIO MENU**
Toque esta tecla para seleccionar los diversos controles de calidad del sonido.
- ③ Tecla **SYSTEM MENU**
Toque esta tecla para seleccionar las diversas funciones de configuración.
- ④ Tecla **ESC**
Toque esta tecla para cancelar el modo de control de funciones.

1 Toque **AV MENU** para visualizar **MENU**.

Se visualizan los nombres de las funciones y las que se pueden utilizar aparecen resaltadas.

- Si no se visualiza **AV MENU**, toque la pantalla para poder visualizarlo.

Utilización de esta unidad

2 Toque la tecla deseada para visualizar los nombres de las funciones que desea utilizar.

- Para ir al siguiente grupo de nombres de funciones, toque **NEXT**.
- Para volver al grupo anterior de nombres de funciones, toque **PREV**.

3 Para volver a la visualización de cada fuente, toque **ESC**.

Radio

Funciones básicas

Importante

Si se utiliza esta unidad en América del Norte, América Central o América del Sur, se deberá restablecer el paso de sintonía de AM (consulte *Ajuste del paso de sintonía de AM* en la página 48).

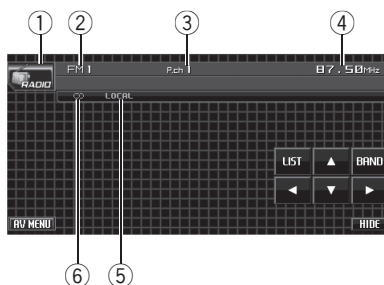

- ① Icono de fuente
- ② Indicador de banda
- ③ Indicador del número de presintonía
- ④ Indicador de frecuencia
- ⑤ Indicador **LOCAL**

Aparece cuando la sintonización por búsqueda local está activada.

- ⑥ Indicador (estéreo) 

Aparece cuando la frecuencia seleccionada se está transmitiendo en estéreo.

1 Toque el icono de fuente y luego toque **RADIO** para seleccionar la radio.

2 Toque **BAND** para seleccionar una banda.

Toque **BAND** hasta que se visualice la banda deseada (**FM1**, **FM2**, **FM3** para FM o **AM**).

3 Para utilizar la sintonización manual, toque brevemente **◀** o **▶**.

4 Para utilizar la sintonización por búsqueda, toque continuamente ◀ o ▶ durante alrededor de un segundo y suéltela a continuación.

El sintonizador explorará las frecuencias hasta que encuentre una emisora con señales de suficiente intensidad como para asegurar una buena recepción.

- Se puede cancelar la sintonización por búsqueda tocando brevemente ◀ o ▶.
- Si toca continuamente ◀ o ▶ podrá saltar las emisoras. La sintonización por búsqueda comienza inmediatamente después de que suelte el botón.



Nota

Escuchar radio en AM mientras un iPod se carga desde esta unidad puede generar ruido. En este caso, desactive los ajustes de carga del iPod para que desaparezca el ruido. (Consulte *Cambio del ajuste de carga del iPod* en la página 54.)

Almacenamiento y recuperación de frecuencias

Se pueden almacenar con facilidad hasta seis frecuencias de emisoras para recuperarlas posteriormente.

- Se pueden almacenar en la memoria hasta 18 emisoras FM, seis por cada una de las tres bandas FM, y seis emisoras AM.

1 Toque LIST para visualizar la lista de presintonías.

2 Cuando encuentre la frecuencia que desea almacenar en la memoria, mantenga pulsada una de las teclas de ajuste de presintonías (P1 a P6) hasta escuchar un aviso sonoro.

La frecuencia de la emisora de radio seleccionada se ha almacenado en la memoria. La próxima vez que toque la misma tecla de ajuste de presintonías, la frecuencia de la emisora se recuperará de la memoria.

3 Toque ESC para volver a la visualización normal.



Nota

También se pueden usar ▲ y ▼ para recuperar las frecuencias de las emisoras de radio asignadas a las teclas de ajuste de presintonías P1 a P6.

Introducción a las funciones avanzadas

1 Toque AV MENU y luego toque FUNCTION MENU para visualizar los nombres de las funciones.

Se visualizan los nombres de las funciones y las que se pueden usar aparecen resaltadas.

2 Toque ESC para volver a la visualización de la frecuencia.

- Para volver a la visualización anterior, toque BACK.

Almacenamiento de las frecuencias de radio de mayor intensidad

La función BSM (memoria de las mejores emisoras) le permite almacenar automáticamente seis frecuencias de las emisoras más fuertes en las teclas de ajuste de presintonías P1 a P6. Una vez almacenadas, podrá sintonizar esas frecuencias tocando una sola tecla.

- Al almacenar frecuencias con la función BSM, se pueden reemplazar las frecuencias que se almacenaron con las teclas P1 a P6.

• Toque BSM en el menú de funciones para activar la función BSM.

BSM comienza a parpadear. Mientras **BSM** está destellando, las seis frecuencias de las emisoras más fuertes se almacenarán en las teclas de ajuste de presintonías P1 a P6 en orden según la intensidad de las señales. Una vez finalizado el almacenamiento, **BSM** deja de parpadear.

- Para cancelar el proceso de almacenamiento, vuelva a tocar **BSM**.

Utilización de esta unidad

Sintonización de señales intensas

La sintonización por búsqueda local le permite sintonizar sólo las emisoras de radio con señales lo suficientemente intensas como para asegurar una buena recepción.

● Toque LOCAL en el menú de funciones para ajustar la sensibilidad.

Toque **LOCAL** repetidamente hasta que el nivel de sensibilidad deseado aparezca en el display.

Hay cuatro niveles de sensibilidad para FM y dos niveles para AM:

FM: **OFF—LEVEL1—LEVEL2—LEVEL3—LEVEL4**

AM: **OFF—LEVEL1—LEVEL2**

El ajuste **LEVEL4** sólo permite recibir las emisoras con las señales más intensas, mientras que los ajustes más bajos permiten recibir de manera progresiva las emisoras con las señales más débiles. 

Reproductor de DVD incorporado

Funciones básicas

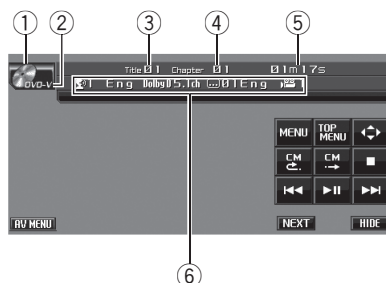

- ① Icono de fuente
- ② Indicador de medio
Muestra el tipo de disco que se está reproduciendo actualmente.
- ③ Indicador de número de título/carpeta
DVD: muestra el título que se está reproduciendo.
Audio comprimido y DivX: muestra la carpeta que se está reproduciendo actualmente.
- ④ Indicador de número de capítulo/pista/fichero
DVD: muestra el capítulo que se está reproduciendo actualmente.
Vídeo CD y CD: muestra el título que se está reproduciendo.
Audio comprimido y DivX: muestra el fichero que se está reproduciendo actualmente.
- ⑤ Indicador de tiempo de reproducción
- ⑥ Área de mensajes variables
DVD vídeo: muestra el idioma de los subtítulos, el idioma del audio y el ángulo de visión.
CD TEXT, audio comprimido, DivX y DVD-VR: muestra la información de texto del disco que se está reproduciendo actualmente.

1 Introduzca un disco en la ranura de carga de discos.

La reproducción comenzará automáticamente.

- **Asegúrese de que el lado de la etiqueta del disco esté hacia arriba.**
- Una vez se haya insertado un disco, utilice las teclas del teclado táctil para seleccionar el reproductor de DVD.
- Cuando la función de reproducción automática está activada, la unidad cancelará el menú de DVD y comenzará automáticamente la reproducción desde el primer capítulo del primer título. Consulte *Reproducción automática de DVD* en la página 30.
- Con algunos discos DVD, se puede visualizar un menú (consulte *Uso del menú de DVD* en la página siguiente).
- En el caso de los vídeo CD que vienen con la función PBC (control de reproducción), se visualizará un menú (consulte *Reproducción PBC* en la página 26).
- Para expulsar un disco, presione ▲ (expulsar).

2 Toque la pantalla para visualizar el teclado táctil.

3 Cuando se reproduce audio comprimido o DivX, toque ▲ o ▼ para seleccionar una carpeta.

- Para volver a la carpeta **01** (RAÍZ), mantenga presionado . Sin embargo, si la carpeta **01** (RAÍZ) no contiene ficheros, la reproducción comienza en la carpeta **02**.

Sólo se visualiza cuando se está utilizando la lista.

4 Para saltar y retroceder o avanzar hasta otro capítulo/pista, toque brevemente o .

- Durante la reproducción PBC, se puede visualizar un menú si realiza estas operaciones.

5 Para realizar el avance o retroceso rápido, toque continuamente o .

Cuando se esté reproduciendo un DVD, un disco DivX o un vídeo CD, si mantiene pulsado o durante cinco segundos, el icono o aparece resaltado. Cuando esto sucede, el retroceso rápido/avance rápido continúa aunque suelte o . Para reanudar la reproducción en el punto deseado, toque .

- Al reproducir un DVD vídeo o un vídeo CD, es posible que no funcione el avance rápido/retroceso rápido en determinadas ubicaciones de algunos discos. En este caso, la reproducción normal se reanuda automáticamente.









Notas

- Si no se utilizan las teclas del teclado táctil en 30 segundos, se ocultarán automáticamente cuando se visualicen las imágenes de vídeo.
- Lea las precauciones sobre los discos y el reproductor en *Pautas para el manejo de discos y del reproductor* en la página 93.
- Si aparece un mensaje de error como **ERROR-02-XX**, consulte *Mensajes de error* en la página 89.
- Si la función de marcador está activada, la reproducción del DVD se reanudará a partir del lugar seleccionado. Para obtener más información, consulte *Reanudación de la reproducción (Marcador)* en la página 27.
- Si un disco contiene una combinación de varios tipos de ficheros de medios, tales como DivX y MP3, puede cambiar entre los tipos de ficheros de medios que desea reproducir. Consulte *Cambio del tipo de fichero de medio* en la página siguiente.
- A veces se produce cierto retraso entre el comienzo de la reproducción de un disco y la emisión del sonido. Durante la lectura inicial, se visualiza **FORMAT READ**.
- Al reproducir ficheros grabados como VBR (velocidad de grabación variable), el tiempo de reproducción no se visualizará correctamente si se utilizan las funciones de avance rápido o retroceso.
- Al reproducir ficheros WMA, no aparece la lista de títulos del álbum.
- Si los caracteres grabados en el disco no son compatibles con esta unidad, no aparecerán en el display.



Utilización de esta unidad

Controles básicos de reproducción

La tabla siguiente muestra los controles básicos para la reproducción de discos. Las capítulos siguientes describen con más detalle otras funciones de reproducción.

Tecla	Acción
	Inicia la reproducción, detiene un disco en reproducción o reinicia un disco detenido.
	Detiene la reproducción.
	Salta al inicio de la pista, capítulo o fichero actual, y luego a las pistas/capítulos/ficheros anteriores. <ul style="list-style-type: none"> • Retrocede rápidamente al tocar prolongadamente .
	Salta a la pista, capítulo o fichero siguiente. <ul style="list-style-type: none"> • Avanza rápidamente al tocar prolongadamente .

Notas

- También se puede realizar el avance rápido o el retroceso, manteniendo presionado el botón  o  en el mando a distancia.
- En algunos discos DVD o vídeo CD, es posible que algunos controles de reproducción no funcionen en determinadas partes del disco. Esto no es una anomalía.

Cambio del tipo de fichero de medio

Cuando reproduzca un disco que tenga una combinación de varios tipos de ficheros de medios, tales como DivX y MP3, puede cambiar entre los tipos de ficheros de medios que desee reproducir.

- Esta unidad permite reproducir los siguientes tipos de ficheros de medios grabados en discos CD-R/RW/ROM.
 - Datos de audio (CD-DA)
 - Ficheros de audio comprimido (WMA/MP3/AAC)
 - Ficheros de vídeo DivX
- En el caso de discos DVD-R/RW/ROM, esta unidad no permite reproducir datos de audio (CD-DA).

- **Toque MEDIA para cambiar entre los tipos de ficheros de medios.**

Toque **MEDIA** repetidamente para cambiar entre los siguientes tipos de ficheros de medios:

CD (datos de audio (CD-DA))—

WMA/MP3/AAC (audio comprimido)—**DivX** (ficheros de vídeo DivX)

Uso del menú de DVD

Algunos DVD le permiten seleccionar una opción del contenido del disco utilizando un menú.

- Esta función está disponible para DVD vídeo.
- Puede mostrar el menú tocando **MENU** o **TOP MENU** mientras se reproduce un disco. Si toca una de estas teclas, podrá iniciar la reproducción desde la ubicación seleccionada en el menú. Para obtener detalles, consulte las instrucciones suministradas con el disco.

Uso del control táctil directo del menú DVD

Esta función le permite utilizar el menú DVD tocando directamente el elemento del menú.

- **Toque el elemento del menú deseado directamente en el menú DVD.**
 - Según el contenido de los discos DVD, es posible que esta función no se ejecute correctamente. En este caso, las teclas del teclado táctil permitirán utilizar el menú DVD.

Uso de las teclas del teclado táctil

1 Toque ◀▶ para visualizar las teclas del teclado táctil y poder utilizar el menú DVD.

- Si no se visualiza el teclado táctil, toque la pantalla para poder visualizarlo.
- Para cambiar al control táctil directo del menú del DVD, toque **TOUCH**.

2 Toque ▲, ▼, ◀ o ▶ para seleccionar el elemento del menú que desea utilizar.

3 Toque ENTER.

La reproducción comienza desde el elemento del menú seleccionado.

- Si se cambia el modo de funcionamiento del mando a distancia a **DVD**, también se podrá utilizar el menú de DVD con el thumb pad del mando a distancia (consulte la página 18).
- La manera en que se visualiza el menú varía según el disco.

Reproducción PBC

Durante la reproducción de un vídeo CD que viene con la función **PBC** (control de reproducción), se visualiza **PBC ON**. Puede utilizar el menú PBC con **10Key**.

- Esta función está disponible para vídeo CD.

1 Cuando se muestre el menú PBC, toque SEARCH y luego 10Key.

- Según el tipo de disco, el menú puede tener dos o más páginas. En tal caso, toque ◀◀ o ▶▶ para mostrar el menú siguiente o anterior.

2 Toque la tecla 0 a 9 que corresponda a un número del menú y luego toque ENTER para comenzar la reproducción.

La reproducción comienza desde el elemento del menú seleccionado.

3 Toque ESC para ocultar el teclado táctil.



Notas

- Se puede visualizar el menú tocando **RETURN** durante la reproducción PBC. Para obtener detalles, consulte las instrucciones suministradas con el disco.

- No se puede cancelar la reproducción PBC de un vídeo CD.
- Durante la reproducción de CD de Vídeo que ofrezcan la función PBC (control de reproducción), no se pueden utilizar las funciones de búsqueda, búsqueda por tiempo y **PBC ON** ni se puede seleccionar la gama de repetición de reproducción.

Reproducción de contenido del DivX® VOD

Parte del contenido de DivX VOD (vídeo bajo demanda) tal vez pueda reproducirse solamente un número fijo de veces. Cuando carga un disco que tiene este tipo de contenido DivX VOD, el número de reproducciones restante se muestra en la pantalla, y luego, usted tiene la opción de reproducir el disco (mediante el uso de una de reproducciones restantes) o bien detenerlo. Si carga un disco con contenido DivX VOD caducado (por ejemplo, contenido sin reproducciones restantes), se visualizará **Rental Expired**.

- Si el contenido DivX VOD permite un número ilimitado de reproducciones, usted podrá cargar el disco en su reproductor y reproducir el contenido tantas veces como usted quiera, y no se visualizará ningún mensaje.



Importante

- Para reproducir el contenido DivX VOD en esta unidad, tendrá que registrar primero la unidad con el proveedor del contenido de DivX VOD. Consulte *Visualización del código de registro de DivX® VOD* en la página 46 para obtener información sobre su código de registro.
- El contenido de DivX VOD está protegido por un sistema DRM (administración de derechos digitales). Esto limita la reproducción del contenido a los dispositivos específicos registrados.

Utilización de esta unidad

- Si se muestra el mensaje después de cargar un disco que tenga contenido DivX VOD, toque **PLAY**.

Se iniciará la reproducción del contenido DivX VOD.

- Para saltar al siguiente fichero, toque **NEXT PLAY**.
- Si no desea reproducir el contenido DivX VOD, toque **STOP**.

Retroceso o avance hasta otro título

- Esta función está disponible para DVD.
- Para saltar y retroceder o avanzar hasta otro título, toque **▲** o **▼**.

Si toca **▲**, se salta al principio del título siguiente. Si toca **▼**, se salta al principio del título anterior.

Los números de título se visualizan durante ocho segundos.

- Para cambiar entre los grupos de las teclas del teclado táctil, toque **NEXT** o **PREV**.

Selección del modo de reproducción

Hay dos métodos para reproducir un disco DVD-VR: **ORIGINAL** (original) y **PLAYLIST** (lista de reproducción).

- Los títulos creados con grabadores de DVD se denominan "original". Basados en el original, los títulos reordenados se denominan "lista de reproducción". Las listas de reproducción se crean en discos DVD-R/RW.
- Esta función está disponible para DVD-VR.
- Toque **MODE CHANGE** para cambiar el modo de reproducción.

Si se cambia el modo de reproducción, la reproducción se inicia desde el principio del modo seleccionado.

CM skip/CM back

Esta función permite dar un salto de un tiempo especificado en la reproducción de imágenes. Si el disco que se está reproduciendo contiene anuncios, se pueden saltar.

- Esta función está disponible para DVD.

- Para saltar progresivamente hacia atrás o hacia delante, toque **◀** o **▶**.

Cada vez que se toca **◀** o **▶**, los pasos cambian en el siguiente orden:

CM back

5 seg.—15 seg.—30 seg.—1,0 min.—2,0 min.—3,0 min.—0 seg.

CM skip

30 seg.—1,0 min.—1,5 min.—2,0 min.—3,0 min.—5,0 min.—10,0 min.—0 seg.

Reanudación de la reproducción (Marcador)

La función de marcador permite reanudar la reproducción a partir de la escena seleccionada la próxima vez que se coloca el disco en la unidad.

- Esta función está disponible para DVD vídeo.

- Durante la reproducción, toque **BOOKMARK** en el lugar donde desea que se reanude la reproducción la próxima vez.

Se marcará la escena seleccionada, de manera que la reproducción se reanudará a partir de ese lugar la próxima vez. Se pueden marcar hasta cinco discos. Superada esa cantidad, la nueva marca reemplazará a la más antigua.

- Para cambiar entre los grupos de las teclas del teclado táctil, toque **NEXT** o **PREV**.
- Para borrar la marca de un disco, toque continuamente **BOOKMARK** durante la reproducción.
- Si cambia el modo de funcionamiento del mando a distancia a **DVD**, también puede marcar un disco con el botón **BOOK MARK** del mando a distancia. (Consulte la página 18.)

- También puede marcar un disco presionando **EJECT** y manteniendo presionado en el lugar que desea marcar. La próxima vez que coloque el disco en la unidad, la reproducción se reanudará a partir del lugar marcado. Tenga en cuenta que sólo puede marcar un disco con este método. Para borrar la marca de un disco, presione **EJECT**.

Búsqueda de la parte que desea reproducir

Puede utilizar la función de búsqueda para buscar la parte que desee reproducir.

- Esta función está disponible para DVD, disco DivX y vídeo CD.
- No se pueden utilizar las funciones de búsqueda de capítulo, pista y tiempo cuando se ha detenido la reproducción del disco.
- Durante la reproducción de un vídeo CD que viene con la función PBC (control de reproducción), no se puede utilizar esta función.

1 Toque **SEARCH**.

- Para cambiar entre los grupos de las teclas del teclado táctil, toque **NEXT** o **PREV**.

2 Toque la opción de búsqueda deseada (p. ej., **CHAP**).

- No se puede utilizar este paso durante la reproducción de un disco DivX.

3 Toque **0** a **9** para ingresar el número deseado.

- Para cancelar los números ingresados, toque **C**.
- En la función de búsqueda de tiempo, para seleccionar 1 hora 11 minutos, convierta el tiempo a 71 minutos 00 segundos y toque **7**, **1**, **0** y **0** en ese orden.

4 Toque **ENTER**.

Comenzará la reproducción a partir de la parte seleccionada.



Nota

Con los discos DVD que presentan un menú, también se puede tocar **MENU** o **TOP MENU** y

seleccionar las opciones deseadas en el menú que aparece en el display.

Cambio del idioma del audio durante la reproducción (Multi-audio)

Los DVD pueden permitir la reproducción del audio en distintos idiomas y con distintos sistemas (Dolby Digital, DTS, etc.). En el caso de los DVD que vienen con grabaciones multi-audio, se puede cambiar entre los idiomas/sistemas de audio durante la reproducción.

- Esta función está disponible para DVD y disco DivX.
- **Toque **AUDIO** durante la reproducción.** Cada vez que se toca **AUDIO**, se cambia entre los sistemas de audio.
 - Para cambiar entre los grupos de las teclas del teclado táctil, toque **NEXT** o **PREV**.



Notas

- Con algunos DVD, sólo se podrá cambiar entre los idiomas/sistemas de audio usando una visualización de menú.
- También se puede cambiar entre los idiomas/sistemas de audio utilizando **DVD SETUP**. Para obtener más información, consulte *Ajuste del idioma del audio* en la página 43.
- Sólo se puede utilizar la salida digital de audio DTS. Si las salidas ópticas digitales de esta unidad no están conectadas, no se generará el audio DTS. En este caso, seleccione otro ajuste de audio que no sea DTS.
- Los indicadores del display, tales como **Dolby D** y **5.1ch**, señalan el tipo de sistema de audio grabado en el DVD. De acuerdo con el ajuste realizado, es posible que no se pueda reproducir el disco con el mismo sistema de audio que el indicado.
- Al tocar **AUDIO** durante el avance rápido/retrceso rápido, una pausa o la reproducción en cámara lenta, se restablece la reproducción normal.

Utilización de esta unidad

Cambio del idioma de los subtítulos durante la reproducción (Multi-subtítulos)

En el caso de los DVD que vienen con grabaciones multi-subtítulos, se puede cambiar entre los idiomas de los subtítulos durante la reproducción.

- Esta función está disponible para DVD y disco DivX.

● Toque **SUBTITLE** durante la reproducción.

Cada vez que se toca **SUBTITLE**, se cambia entre los idiomas de los subtítulos.

- Para cambiar entre los grupos de las teclas del teclado táctil, toque **NEXT** o **PREV**.

Notas

- Con algunos DVD, sólo se podrá cambiar entre los idiomas de los subtítulos usando una visualización de menú.
- También se puede cambiar entre los idiomas de los subtítulos utilizando **DVD SETUP**. Para obtener más información, consulte *Ajuste del idioma de los subtítulos* en la página 43.
- Al tocar **SUBTITLE** durante el avance rápido/retroceso rápido, una pausa o la reproducción en cámara lenta, se restablece la reproducción normal.

Cambio del ángulo de visión durante la reproducción (Multi-ángulo)

En el caso de los DVD que vienen con grabaciones multi-ángulo (escenas filmadas desde múltiples ángulos), se puede cambiar entre los ángulos de visión durante la reproducción.

- Esta función está disponible para DVD vídeo.
- Durante la reproducción de una escena filmada desde múltiples ángulos, se visualiza el icono de ángulo . Utilice **DVD SETUP** para activar o desactivar la visualización del icono de ángulo. Para obtener más in-

formación, consulte *Ajuste de la visualización del icono de ángulo* en la página 44.

● Toque **ANGLE** durante la reproducción de una escena filmada desde múltiples ángulos.

Cada vez que se toca **ANGLE**, se cambia entre las opciones de ángulo.

- Para cambiar entre los grupos de las teclas del teclado táctil, toque **NEXT** o **PREV**.

Nota

Al tocar **ANGLE** durante el avance rápido/retroceso rápido, una pausa o la reproducción en cámara lenta, se restablece la reproducción normal.

Reproducción cuadro a cuadro

Esta función le permite avanzar un cuadro por vez durante la reproducción.

- Esta función está disponible para DVD y vídeo CD.

● Toque **II▶** durante la reproducción.

Cada vez que se toca **II▶**, se avanzará un cuadro.

- Para volver a la reproducción normal, toque **▶II**.
- Para cambiar entre los grupos de las teclas del teclado táctil, toque **NEXT** o **PREV**.
- Con algunos discos, las imágenes pueden aparecer borrosas durante la reproducción cuadro a cuadro.

Reproducción en cámara lenta

Esta función le permitirá reducir la velocidad de la reproducción.

- Esta función está disponible para DVD y vídeo CD.

● Toque **II▶** hasta que se visualice **⏮** durante la reproducción.

Se visualiza el icono **⏮** y comienza la reproducción en cámara lenta hacia adelante.

Utilización de esta unidad

- Al tocar **II** durante la reproducción en cámara lenta, puede cambiar la velocidad de reproducción en cuatro pasos, como se muestra a continuación: 1/16—1/8—1/4—1/2
- Para cambiar entre los grupos de las teclas del teclado táctil, toque **NEXT** o **PREV**.
- Para volver a la reproducción normal, toque **II**.

Notas

- No se emiten sonidos durante la reproducción en cámara lenta.
- Con algunos discos, las imágenes pueden aparecer borrosas durante la reproducción en cámara lenta.
- No es posible la reproducción en cámara lenta hacia atrás.

Vuelta a la escena especificada

Puede volver a la escena especificada a donde se ha preprogramado que vuelva el DVD que está reproduciendo.

- Esta función está disponible para DVD vídeo.
- **Toque RETURN para volver a la escena especificada.**
 - Para cambiar entre los grupos de las teclas del teclado táctil, toque **NEXT** o **PREV**.
 - Esta función no se aplica si no se ha preprogramado una escena específica en el disco DVD.

Reproducción automática de DVD

Cuando se coloca un disco DVD que viene con un menú DVD, esta unidad cancela automáticamente el menú DVD y comienza la reproducción desde el primer capítulo del primer título.

- Esta función está disponible para DVD vídeo.
- Es posible que algunos DVD no funcionen correctamente. Si no puede utilizar esta función, desactívela y comience la reproducción.

● Toque AUTO PLAY para activar la reproducción automática.

- Para desactivar la reproducción automática, vuelva a tocar **AUTO PLAY**.
- También puede activar o desactivar la reproducción automática presionando el botón **AUTO PLAY** en el mando a distancia.
- Para cambiar entre los grupos de las teclas del teclado táctil, toque **NEXT** o **PREV**.
- Cuando la reproducción automática está activada, no se puede utilizar la función de repetición del disco DVD (consulte *Repetición de reproducción* en la página 32).

Información de texto

Se puede visualizar la información de texto grabada en un disco. La información de texto aparece en el área de mensajes variables.

- Esta función está disponible para CD TEXT, disco de audio comprimido, disco DivX y DVD-VR.

Visualización de información de texto

● Toque INFO.

Toque **INFO** repetidamente para cambiar entre los siguientes ajustes:

Para discos CD TEXT

🎵: título del disco—👤: nombre del artista del disco—🎵: título de la pista—👤: nombre del artista de la pista

Para discos de audio comprimido

📁: nombre de la carpeta—📄: nombre del archivo—🎵: título del álbum—🎵: título de la pista—👤: nombre del artista

Para discos DivX

📁: nombre de la carpeta—📄: nombre del archivo

Para discos DVD-VR

ORIGINAL / PLAYLIST: modo de reproducción—🎵: nombre del título

Utilización de esta unidad



Notas

- Algunos discos incluyen información cifrada en el disco durante su fabricación. Estos discos pueden incluir información tal como el título del CD, el título de pista, el nombre del artista y el tiempo de reproducción, y se denominan discos CD TEXT.
- Si determinada información no se grabó en un disco CD TEXT, se visualizará **No XXXX** (p. ej., **No name**).
- Si determinada información no se grabó en un disco de audio comprimido, se visualizará **No XXXX** (p. ej., **No name**).
- Al reproducir ficheros WMA, no aparece el título del álbum.

Selección de pistas de la lista de pistas

Esta función le permite ver la lista de las pistas en un disco y seleccionar una de ellas para su reproducción. Cuando se reproduce un disco CD TEXT, se mostrarán los títulos de las pistas.

- Esta función está disponible para CD.

1 Toque LIST.

2 Toque \updownarrow o $\leftarrow\rightarrow$ para cambiar entre las listas de pistas.

3 Toque el título de su pista favorita.

Comienza la reproducción del disco seleccionado.

4 Toque ESC para volver a la visualización normal.

Selección de archivos de la lista de nombres de archivos

Esta función le permite ver la lista de los nombres de los archivos (o de las carpetas) y seleccionar uno de ellos para su reproducción.

- Esta función está disponible para discos de audio comprimido y DivX.

1 Toque LIST.

2 Toque \updownarrow o $\leftarrow\rightarrow$ para cambiar entre las listas de títulos.

3 Toque el nombre del fichero (o el nombre de la carpeta) favorito.

Comienza la reproducción del disco seleccionado.

- Cuando haya seleccionado una carpeta, se puede visualizar una lista de los nombres de los ficheros (o las carpetas) incluidos. Repita los pasos 2 y 3 para seleccionar el nombre del fichero que desee.
- Para volver a la lista anterior (la carpeta de un nivel superior), toque \updownarrow .
- Para volver a la carpeta **01** (RAÍZ), mantenga presionado \updownarrow . Sin embargo, si la carpeta **01** (RAÍZ) no contiene ficheros, la reproducción comienza en la carpeta **02**.

4 Toque ESC para volver a la visualización normal.

Selección de títulos de la lista de títulos

Esta función le permite ver la lista de los títulos en un disco y seleccionar uno de ellos para su reproducción.

- Esta función está disponible para DVD-VR.

1 Toque LIST.

2 Toque \updownarrow o $\leftarrow\rightarrow$ para cambiar entre las listas de títulos.

3 Toque el título deseado.

Comienza la reproducción del disco seleccionado.

4 Toque ESC para volver a la visualización normal.

Introducción a las funciones avanzadas

1 Toque AV MENU y luego toque FUNCTION MENU para visualizar los nombres de las funciones.

Se visualizan los nombres de las funciones y las que se pueden usar aparecen resaltadas.

2 Toque ESC para volver a la visualización de reproducción.

- Para volver a la visualización anterior, toque **BACK**.

Repetición de reproducción

Las pistas incluidas en una gama de reproducción se reproducen repetidamente. La gama de reproducción varía según el medio. En un DVD, la gama de reproducción se puede seleccionar entre **DISC** (repetición de disco), **TITLE** (repetición de título) y **CHAPTER** (repetición de capítulo).

En un vídeo CD y un CD, la gama de reproducción se puede seleccionar entre **DISC** (repetición de disco) y **TRACK** (repetición de pista). En un disco de audio comprimido y DivX, la gama de reproducción se puede seleccionar entre **DISC** (repetición de disco), **FOLDER** (repetición de carpeta) y **FILE** (repetición de fichero).

- Durante la reproducción de un vídeo CD que viene con la función PBC (control de reproducción), no se puede utilizar esta función.
- **Toque REPEAT en el menú de funciones para seleccionar la gama de repetición.**
 - **TITLE** – Repite el título actual
 - **CHAPTER** – Repite el capítulo actual
 - **TRACK** – Repite la pista actual
 - **FILE** – Sólo repite el fichero actual
 - **FOLDER** – Repite la carpeta actual
 - **DISC** – Reproduce todo el disco actual



Notas

- Si se realiza una búsqueda de capítulos o el avance rápido/retroceso, la gama de repetición cambia a **DISC**.
- Si se selecciona otra carpeta durante la repetición de reproducción, la gama de repetición cambia a **DISC**.
- Cuando se reproduce audio comprimido o DivX, si realiza una búsqueda de pistas o un avance/retroceso rápido durante **FILE**, la gama de repetición de reproducción cambia a **FOLDER**.
- Cuando se reproduce un vídeo CD o un CD, si realiza una búsqueda de pistas o un avance/retroceso rápido durante **TRACK**, la gama de repetición cambia a **DISC**.
- Cuando se selecciona **FOLDER**, no se puede reproducir una subcarpeta de esa carpeta.
- Al reproducir discos con audio comprimido y datos de audio (CD-DA), la repetición se realiza dentro del tipo de datos que se está reproduciendo, aunque se haya seleccionado **DISC**.

Reproducción de las pistas en orden aleatorio

Las pistas de una gama de repetición seleccionada se reproducen en orden aleatorio.

- Esta función está disponible para CD y disco de audio comprimido.

1 Seleccione la gama de repetición.

Consulte *Repetición de reproducción* en esta página.

2 Toque RANDOM en el menú de funciones para activar la función de reproducción aleatoria.

Las pistas se reproducirán en un orden aleatorio en la gama de repetición seleccionada con anterioridad.

- Vuelva a tocar **RANDOM** para desactivar la reproducción aleatoria.

Utilización de esta unidad

Exploración de pistas o carpetas

La reproducción con exploración le permite escuchar los primeros 10 segundos de cada pista de un CD.

Al reproducir el disco de audio comprimido, se reproducirán los primeros 10 segundos de cada pista de la carpeta actual (o la primera pista de cada carpeta).

- Esta función está disponible para CD y disco de audio comprimido.

1 Seleccione la gama de repetición.

Consulte *Repetición de reproducción* en la página anterior.

2 Toque SCAN en el menú de funciones para activar la función de reproducción con exploración.

Se reproducirán los primeros 10 segundos de cada pista.

3 Cuando encuentre la pista (o carpeta) deseada, vuelva a tocar SCAN.

Nota

Una vez finalizada la exploración de pistas o carpetas, volverá a comenzar la reproducción normal de las pistas.

Selección de la salida de audio

Cuando se reproducen discos de DVD vídeo grabados con audio LPCM, es posible cambiar la salida de audio.

Cuando se reproducen discos de vídeo CD, puede cambiar entre la salida de audio estéreo y monocal.

- Esta función está disponible para DVD y vídeo CD.
- No se puede utilizar esta función cuando se ha detenido la reproducción del disco.
- Si selecciona **Linear PCM** cuando se reproduce un disco grabado en modo mono dual, puede utilizar esta función. (consulte *Ajuste de la salida digital* en la página 46).

● Toque L/R SELECT en el menú de funciones para seleccionar la salida de audio.

Toque **L/R SELECT** repetidamente hasta que la salida de audio deseada aparezca en el display.

- **L+R** – izquierda y derecha
- **LEFT** – izquierda
- **RIGHT** – derecha
- **MIX** – mezcla izquierda y derecha

Nota

Según el tipo de disco y la sección del disco que se está reproduciendo, es posible que no se pueda seleccionar la función, lo que indica que la misma no se puede utilizar.

Uso de la compresión

El uso de la función COMP (compresión) le permite ajustar la calidad de reproducción de sonido de esta unidad.

● Toque COMPRESSION en el menú de funciones para seleccionar su ajuste favorito.

OFF—COMP1—COMP2

Para reproducir canciones en el iPod

Funciones básicas

Se puede usar esta unidad para controlar un iPod mediante un cable (p. ej., CD-I200), que se vende por separado.

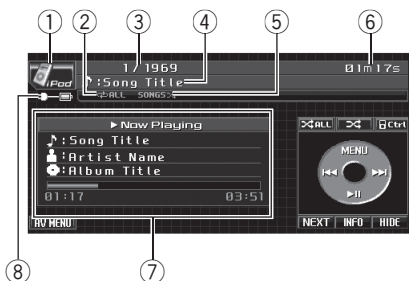

- ① Icono de fuente
- ② Indicador de repetición
Aparece cuando se selecciona la gama de repetición para **ONE** o **ALL**.
- ③ Indicador del número de canción
- ④ Indicador del título
- ⑤ Indicador de selección aleatoria
Aparece cuando la reproducción aleatoria está fijada en **SONGS** o **ALBUMS**.
- ⑥ Indicador de tiempo de reproducción
- ⑦ Información de canción
Muestra información detallada de la canción que se reproduce actualmente.
- ⑧ Indicador de carga de batería
Muestra cuando el ajuste de carga de la batería está activado.

1 Conecte el iPod a esta unidad.

La reproducción comenzará automáticamente.

Mientras el iPod está conectado a esta unidad, aparece en él **PIONEER, Accessory Attached** o ✓ (marca de verificación).

- Antes de conectar el conector del Dock de esta unidad al iPod, desconecte los auriculares del iPod.

- Según el modelo de iPod o el tamaño de los datos en el mismo, puede haber un retardo antes de comenzar la reproducción tras la conexión.
- Después de conectar el iPod a esta unidad, utilice el teclado táctil para seleccionar el iPod.
- Al extraer el iPod de esta unidad, ésta se apaga.

2 Para saltar y retroceder o avanzar a otra canción, toque ◀◀ o ▶▶.

3 Para realizar el avance o retroceso rápido, toque continuamente ◀◀ o ▶▶.

4 Al reproducir un archivo con capítulos, toque ◀◀ o ▶▶ para seleccionar un capítulo.

- Para cambiar entre los grupos de las teclas del teclado táctil, toque **NEXT** o **PREV**.



Notas

- Lea las precauciones sobre el iPod en la página 98.
- Si aparece un mensaje de error como **ERROR-11** o [E-11], consulte *Mensajes de error* en la página 89.
- Conecte directamente el cable conector del Dock al iPod para que esta unidad funcione adecuadamente.
- Cuando la llave de encendido está fijada en ACC u ON, la batería del iPod se carga mientras esté conectado a esta unidad.
- Cuando el iPod está conectado a esta unidad, no se puede encender ni apagar.
- El iPod se apaga aproximadamente dos minutos después de que el contacto para el arranque esté en OFF.

Reproducción de vídeo

Esta unidad puede reproducir vídeo si se le conecta un iPod con funciones de vídeo.

- Para detener la reproducción de vídeo, toque **MENU**.

Utilización de esta unidad

- Esta unidad puede reproducir “Películas”, “Vídeos musicales”, “Vídeo Podcast” y “Programas de TV” descargados de la tienda virtual iTunes store.
- Antes de visualizar la pantalla de vídeo, cambie el ajuste del vídeo en el iPod para que éste pueda enviar la señal de salida de vídeo a un dispositivo externo.
- Consulte los manuales del iPod para obtener mayores detalles.

1 Toque Vídeo.

- Para volver a la pantalla de reproducción de música, toque **Music**.

2 Reproducir vídeo en el iPod.

Para buscar una canción/vídeo

Las operaciones para controlar un iPod con esta unidad se han diseñado para ser lo más parecidas posibles al funcionamiento del iPod, para facilitar el funcionamiento y la búsqueda de canciones/vídeos.

- Si los caracteres grabados en el iPod no son compatibles con esta unidad, no aparecerán en la pantalla.

1 Toque MENU para mostrar los menús del iPod.

2 Toque una de las categorías en que desea buscar una canción/vídeo.

Al buscar una canción

- **PLAYLISTS** (listas de reproducción)
- **ARTISTS** (artistas)
- **ALBUMS** (álbumes)
- **SONGS** (canciones)
- **PODCASTS** (podcasts)
- **GENRES** (géneros)
- **COMPOSERS** (compositores)
- **AUDIOBOOKS** (audiolibros)

Al buscar un vídeo

- **V.PLAYLISTS** (listas de reproducción)
- **MOVIES** (películas)
- **MUSICVIDEOS** (vídeo musical)
- **V.PODCASTS** (vídeo podcasts)
- **TV SHOWS** (programas de TV)

- Para cambiar entre grupos de categorías, toque **PREV** o **NEXT**.

3 Toque el título de una lista que desee reproducir.

Repita este procedimiento hasta encontrar la canción/vídeo deseado.

- Puede comenzar la reproducción de la lista seleccionada si continúa tocando el título de una lista.
- Puede iniciar la reproducción de todas las canciones en la lista seleccionada (**GENRES**, **ARTISTS**, **COMPOSERS** o **ALBUMS**). Toque **ALL** para hacerlo.
- Puede iniciar la reproducción de todos los vídeos en la lista seleccionada (**MUSICVIDEOS** o **TV SHOWS**). Toque **ALL** para hacerlo.
- Para cambiar entre listas de títulos, toque **⤴** o **⤵**.
- Para volver al menú anterior, toque **MENU**.

4 Toque ESC para volver a la visualización normal.

Visualización de información de texto en el iPod

● Toque INFO para seleccionar el texto de información deseado.

🎵: título de la canción—👤: nombre del artista
—🎵: título del álbum

- Si los caracteres grabados en el iPod no son compatibles con esta unidad, no aparecerán en la pantalla.

Repetición de reproducción

Hay dos gamas de repetición de reproducción de las canciones en el iPod: **ONE** (repetición de una canción) y **ALL** (repetición de todas las canciones de la lista).

- Cuando la gama de repetición de reproducción está en **ONE**, no es posible seleccionar las demás canciones. Sin embargo, es posible seleccionar otras canciones mientras se explora.

1 Toque NEXT.

2 Toque para seleccionar la gama de repetición.

- **ONE** – Sólo repite la canción actual
- **ALL** – Repite todas las canciones de la lista seleccionada
- Para cambiar entre los grupos de las teclas del teclado táctil, toque **NEXT** o **PREV**.

Reproducción de las canciones en un orden aleatorio (selección aleatoria)

Para la reproducción de las canciones en el iPod existen dos métodos de reproducción aleatoria: **SONGS** (reproducir canciones en un orden aleatorio) y **ALBUMS** (reproducir álbumes en un orden aleatorio).

● Toque para seleccionar el método de reproducción aleatoria.

- **SONGS** – Reproduce canciones siguiendo un orden aleatorio dentro de la lista.
- **ALBUMS** – Reproduce canciones siguiendo un orden aleatorio dentro del álbum.
- Para cancelar la reproducción aleatoria, toque  repetidamente hasta desactivar el icono de selección aleatoria.

Reproducción de todas las canciones en un orden aleatorio (shuffle all)

Este método reproduce todas las canciones en el iPod de manera aleatoria.

● Toque para activar la función de reproducción aleatoria ("shuffle all").

Todas las canciones en el iPod se reproducirán de forma aleatoria.

Uso de la función iPod de la unidad desde el iPod

La función iPod de la unidad se puede utilizar desde el iPod. Puede oír el sonido desde el al-

tavoz del coche y controlar las funciones desde el iPod.

- Cuando se está utilizando esta función, aunque la llave de encendido del vehículo se coloque en posición de apagado, el iPod no se desactiva. Para desactivar la alimentación, manipule el iPod.

1 Toque para cambiar el modo de control a iPod.

- Toque  para cambiar el modo de control a esta unidad.
- Mientras se utiliza esta función, el tiempo de reproducción y los títulos no se muestran en la unidad.
- Aunque se utilice esta función, pista siguiente/anterior, capítulo siguiente/anterior y avance rápido/retroceso sólo se pueden usar desde la unidad.
- Mientras se utiliza esta función, la función de exploración no se puede usar desde la unidad.

2 Ponga en funcionamiento el iPod conectado para seleccionar una canción/ vídeo y reproducirlo.

Para poner en pausa una canción

● Toque durante la reproducción.

- Para reanudar la reproducción en el mismo lugar en el que se activó la pausa, vuelva a tocar .

Selección de canciones de la lista de álbumes del artista que se está reproduciendo actualmente

Se mostrará la lista de álbumes del intérprete seleccionado actualmente. Puede seleccionar un álbum o canción desde el nombre del intérprete.

- Esta función no está disponible para archivos de vídeo.
- Dependiendo del número de archivos en el iPod, puede haber un retraso al mostrar una lista.

Utilización de esta unidad

1 Toque NEXT.

2 Toque LINK SEARCH para activar la búsqueda de enlace.

Buscará álbumes del intérprete y los mostrará en una lista.

3 Toque el título de una lista que desee reproducir.

Para obtener detalles sobre la operación de selección, consulte el paso 3 de *Para buscar una canción/vídeo* en la página 35.

Nota

Si se cancela la búsqueda de enlace, se visualiza **NOT FOUND**.

Cambio de la velocidad del audiolibro

Mientras escucha un audiolibro en el iPod, puede modificar la velocidad de reproducción.

● Toque A.Book para seleccionar el ajuste favorito.

- **FASTER** – Reproducción con velocidad superior a la normal
 - **NORMAL** – Reproducción con velocidad normal
 - **SLOWER** – Reproducción con velocidad inferior a la normal
- Para cambiar entre los grupos de las teclas del teclado táctil, toque **NEXT** o **PREV**. 

Reproducción de canciones en el reproductor de audio portátil USB/memoria USB

Funciones básicas

Para obtener detalles sobre dispositivos compatibles, consulte *Compatibilidad con reproductores de audio* en la página 10.

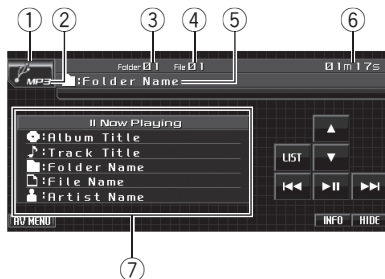



- ① Icono de fuente
- ② Indicador de medio
Muestra el tipo de fichero que se está reproduciendo actualmente.
- ③ Indicador del número de carpeta
- ④ Indicador de número de fichero
- ⑤ Indicador del título
- ⑥ Indicador de tiempo de reproducción
- ⑦ Información de canción
Muestra información detallada de la canción que se reproduce actualmente.

1 Toque el icono de fuente y luego toque USB para seleccionar USB.

- Si no se visualiza el icono de fuente, toque la pantalla para poder visualizarlo.

2 Toque ▲ o ▼ para seleccionar una carpeta.

- Para volver a la carpeta **01 (RAÍZ)**, mantenga presionado . Sin embargo, si la carpeta **01 (RAÍZ)** no contiene ficheros, la reproducción comienza en la carpeta **02**. Sólo se visualiza  cuando se está utilizando la lista.

Utilización de esta unidad

- No se puede seleccionar una carpeta que no tenga un archivos de audio comprimido grabado en ella.

3 Para realizar el avance o retroceso rápido, toque continuamente ◀◀ o ▶▶.

4 Para saltar y retroceder o avanzar hasta otro fichero de audio comprimido, toque brevemente ◀◀ o ▶▶.



Notas

- Es posible que esta unidad no ofrezca un rendimiento óptimo dependiendo del reproductor de audio portátil USB/memoria USB que se conecte.
- Si la carpeta 01 (RAÍZ) no contiene archivos, la reproducción comienza en la carpeta 02.
- Si el reproductor de audio portátil USB tiene una función de carga de la batería y se conecta a esta unidad, la batería se cargará al poner el contacto para el arranque en su posición ACC o en ON.
- Podrá desconectar el reproductor de audio portátil USB/memoria USB en cualquier momento para dejar de escucharlo.
- Si se conecta un reproductor de audio portátil USB/memoria USB a esta unidad, la fuente cambia a USB automáticamente. Si no utiliza un dispositivo USB, desconéctelo de esta unidad. Según el dispositivo USB conectado, colocar la llave de encendido en posición de activación mientras el dispositivo USB esté conectado a esta unidad puede cambiar la fuente automáticamente.

Pausa de la reproducción de audio comprimido

- **Toque ▶II durante la reproducción.**
 - Para reanudar la reproducción en el mismo lugar en el que se activó la pausa, vuelva a tocar ▶II.

Introducción a las funciones avanzadas

1 Toque AV MENU y luego toque FUNCTION MENU para visualizar los nombres de las funciones.

Se visualizan los nombres de las funciones y las que se pueden usar aparecen resaltadas.

2 Toque ESC para volver a la visualización de reproducción.

- Para volver a la visualización anterior, toque **BACK**.

Función y operación

Las operaciones **REPEAT**, **RANDOM** y **SCAN** son básicamente las mismas que las del reproductor de DVD incorporado.

Nombre de la función	Operación
REPEAT	<p>Consulte <i>Repetición de reproducción</i> en la página 32. Sin embargo, las gamas de repetición para la reproducción que puede seleccionar son diferentes a las del reproductor de DVD incorporado. Las gamas de repetición para el reproductor de audio portátil USB/memoria USB son:</p> <ul style="list-style-type: none"> • FILE – Sólo repite el fichero actual • FOLDER – Repite la carpeta actual • ALL – Repite todos los ficheros
RANDOM	<p>Consulte <i>Reproducción de las pistas en orden aleatorio</i> en la página 32.</p>
SCAN	<p>Consulte <i>Exploración de pistas o carpetas</i> en la página 33.</p>



Notas

- Si se selecciona otra carpeta durante la repetición de reproducción, la gama de repetición cambia a **ALL**.

Utilización de esta unidad

- Si se realiza una búsqueda de pistas o un avance/retroceso rápido durante **FILE**, la gama de repetición cambia a **FOLDER**.
- Cuando se selecciona **FOLDER**, no se puede reproducir una subcarpeta de esa carpeta.
- Una vez finalizada la exploración de archivos o carpetas, volverá a comenzar la reproducción normal de los archivos.

Visualización de información de texto de un fichero de audio

Es la misma operación que la del reproductor de DVD incorporado.

Consulte *Información de texto* en la página 30.

- Si los caracteres grabados en el archivo de audio no son compatibles con esta unidad, no aparecerán en el display.

Selección de archivos de la lista de nombres de archivos

Es la misma operación que la del reproductor de DVD incorporado.

Consulte *Selección de archivos de la lista de nombres de archivos* en la página 31. 

Ajustes de audio

Introducción a los ajustes de audio

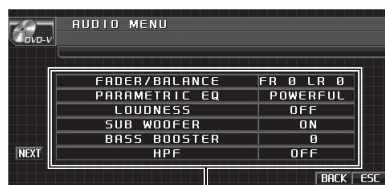

- ① Visualización de audio
Muestra el estado de los ajustes de audio.

Importante

Si el procesador multicanal (DEQ-P7650) está conectado a esta unidad, se cambiará la función de audio al menú de audio del procesador multicanal. Para obtener más información, consulte *Introducción a los ajustes del DSP* en la página 75.

1 Toque AV MENU y luego, AUDIO MENU para visualizar los nombres de las funciones de audio.

Se visualizan los nombres de las funciones de audio y las que se pueden usar aparecen resaltadas.

- Para ir al siguiente grupo de nombres de funciones, toque **NEXT**.
- Para volver al grupo anterior de nombres de funciones, toque **PREV**.
- Al seleccionar FM y teléfono Bluetooth como fuente, no se puede cambiar a **SLA**.

2 Toque ESC para volver a la visualización normal.

- Para volver a la visualización anterior, toque **BACK**.

Uso del ajuste del balance

Se puede cambiar el ajuste de fader/balance, de manera que proporcione un entorno de audio ideal en todos los asientos ocupados.

1 Toque FADER/BALANCE en el menú de funciones de audio.

▪ Cuando el ajuste de la salida posterior es **S.W.**, se visualizará **BALANCE** en lugar de **FADER/BALANCE**. Consulte *Ajuste de la salida posterior y del controlador de subgraves* en la página 48.

2 Toque ▲ o ▼ para ajustar el balance entre los altavoces delanteros/traseros.

Cada vez que se toca ▲ o ▼, se mueve el balance entre los altavoces delanteros/traseros hacia adelante o hacia atrás.

Se visualiza **FRONT:15** a **REAR:15** mientras el balance entre los altavoces delanteros/traseros se mueve desde adelante hacia atrás.

- **FR: 0** es el ajuste apropiado cuando se usan sólo dos altavoces.
- Cuando el ajuste de la salida posterior es **S.W.**, no se puede ajustar el balance entre los altavoces delanteros/traseros. Consulte *Ajuste de la salida posterior y del controlador de subgraves* en la página 48.

3 Toque ◀ o ▶ para ajustar el balance entre los altavoces izquierdos/derechos.

Cada vez que se toca ◀ o ▶, se mueve el balance entre los altavoces izquierdos/derechos hacia la izquierda o derecha.

Se visualiza **LEFT:15** a **RIGHT:15** mientras el balance entre los altavoces izquierdos/derechos se mueve desde la izquierda hacia la derecha.

Uso del ecualizador

El ecualizador le permite ajustar la ecualización de acuerdo con las características acústicas del interior del automóvil.

Recuperación de las curvas de ecualización

Hay seis tipos de curvas de ecualización memorizadas que se pueden recuperar con facilidad en cualquier momento. A continuación se ofrece una lista de estas curvas de ecualización.

Pantalla	Curva de ecualización
POWERFUL	Potente
NATURAL	Natural
VOCAL	Vocal
CUSTOM	Personalizada
FLAT	Plana
SUPER BASS	Supergraves

- **CUSTOM** es una curva de ecualización ajustada creada por el usuario. Si realiza ajustes, la configuración de la curva de ecualización se memorizará en **CUSTOM**.
- Cuando se selecciona **FLAT** no se introduce ningún suplemento ni corrección en el sonido. Esto es útil para verificar el efecto de los ajustes de ecualización al cambiar alternativamente entre **FLAT** y una curva de ecualización ajustada.

● Presione EQ para seleccionar el ecualizador.

Presione **EQ** repetidamente para cambiar entre las siguientes opciones:

POWERFUL—NATURAL—VOCAL—CUSTOM—FLAT—SUPER BASS

Ajuste de las curvas de ecualización

Se puede ajustar la frecuencia central y el factor Q (características de las curvas) de cada banda de curvas seleccionada (**LOW/MID/HIGH**).

- La gama real de ajustes difiere de acuerdo con la curva de ecualización seleccionada.

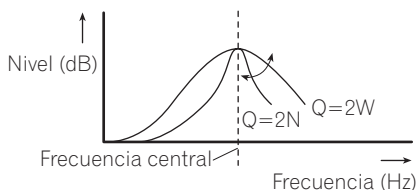

1 Toque PARAMETRIC EQ en el menú de funciones de audio.

Utilización de esta unidad

2 Toque ◀ o ▶ junto a EQ SELECT para seleccionar una curva de ecualización.
POWERFUL—NATURAL—VOCAL—CUSTOM—FLAT—SUPER BASS

3 Toque ◀ o ▶ junto a BAND para seleccionar la banda a ajustar.
LOW (bajo)—**MID** (medio)—**HIGH** (alto)

4 Toque ◀ o ▶ junto a FREQUENCY para seleccionar la frecuencia a ajustar.
 Baja: **40Hz—80Hz—100Hz—160Hz**
 Media: **200Hz—500Hz—1kHz—2kHz**
 Alta: **3.15kHz—8kHz—10kHz—12.5kHz**

5 Toque ◀ o ▶ junto a Q.FACTOR para seleccionar el factor Q deseado.
2W—1W—1N—2N

6 Toque ▲ o ▼ para ajustar el nivel de la banda de ecualización.

Se visualiza **+12dB** a **-12dB** mientras se aumenta o disminuye el nivel.

- Se puede seleccionar otra banda y ajustar su nivel.

Ajuste de la sonoridad

La sonoridad compensa las deficiencias en las gamas de sonido bajas y altas cuando se escucha a un volumen bajo.

1 Toque LOUDNESS en el menú de funciones de audio.

2 Toque ▶ para activar la sonoridad.
 ▪ Toque ◀ para desactivar la sonoridad.

3 Toque ◀ o ▶ para seleccionar el nivel deseado.
LOW (bajo)—**MID** (medio)—**HIGH** (alto)

Uso de la salida de subgraves

Esta unidad está equipada con una salida de subgraves que se puede activar o desactivar.

- Cuando la salida de subgraves está activada, se puede ajustar la frecuencia de corte

y el nivel de salida del altavoz de subgraves.

1 Toque SUB WOOFER en el menú de funciones de audio.

2 Toque ▶ junto a SUB WOOFER para activar la salida de subgraves.

- Para desactivar la salida de subgraves, toque ◀.

3 Toque ◀ o ▶ junto a PHASE para seleccionar la fase de la salida de subgraves.

Toque ▶ para seleccionar la fase normal y **NORMAL** aparece en el display. Toque ◀ para seleccionar la fase inversa y **REVERSE** aparece en el display.

4 Toque ◀ o ▶ junto a LEVEL para ajustar el nivel de salida del altavoz de subgraves.

Se visualiza **+6** a **-24** mientras se aumenta o disminuye el nivel.

5 Toque ◀ o ▶ junto a FREQUENCY para seleccionar la frecuencia de corte.

Cada vez que se toca ◀ o ▶, se selecciona la frecuencia de corte en el siguiente orden:

50Hz—63Hz—80Hz—100Hz—125Hz

Sólo las frecuencias más bajas que aquellas en la gama seleccionada se generan por el altavoz de subgraves.

Intensificación de los graves

La función de intensificación de graves intensifica el nivel de sonido grave.

1 Toque BASS BOOSTER en el menú de funciones de audio.

2 Toque ◀ o ▶ para seleccionar el nivel deseado.

Se visualiza **0** a **+6** mientras se aumenta o disminuye el nivel.

Uso del filtro de paso alto

Si no desea que se generen los sonidos bajos de la gama de frecuencias de salida de sub-graves a través de los altavoces delanteros o traseros, active el filtro de paso alto (HPF). Sólo las frecuencias más altas que aquellas en la gama seleccionada se generan a través de los altavoces delanteros o traseros.

1 Toque HPF en el menú de funciones de audio.

2 Toque ► junto a HPF para activar el filtro de paso alto.

- Para desactivar el filtro de paso alto, toque ◀.

3 Toque ◀ o ► junto a FREQUENCY para seleccionar la frecuencia de corte.

Cada vez que se toca ◀ o ►, se selecciona la frecuencia de corte en el siguiente orden:

50Hz—63Hz—80Hz—100Hz—125Hz

Sólo las frecuencias más altas que aquéllas en la gama seleccionada se generan a través de los altavoces delanteros o traseros.

Ajuste de los niveles de la fuente

La función SLA (ajuste del nivel de fuente) le permite ajustar el nivel de volumen de cada fuente para evitar cambios radicales en el volumen cuando se cambia entre las fuentes.

- Los ajustes se basan en el nivel de volumen de FM, que se mantiene inalterado.

1 Compare el nivel de volumen de FM con el de la fuente que desea ajustar.

2 Toque NEXT en el menú de funciones de audio.

3 Toque SLA.

4 Toque ◀ o ► para ajustar el volumen de la fuente.

Cada vez que se toca ◀ o ►, se aumenta o disminuye el volumen de la fuente.

Se visualiza +4 a -4 mientras se aumenta o disminuye el volumen de la fuente.



Notas

- El nivel del volumen de AM también se puede regular con el ajuste del nivel de fuente.
- Las unidades de vídeo CD, CD, audio comprimido y DivX se definen automáticamente con el mismo ajuste del nivel de fuente.
- La unidad externa 1 y la unidad externa 2 se definen automáticamente con el mismo ajuste del nivel de fuente. ◻

Utilización de esta unidad

Configuración del reproductor de DVD

Introducción a los ajustes de configuración del DVD

Se puede utilizar este menú para cambiar los ajustes de audio, subtítulos, control de padres y otros ajustes del DVD.

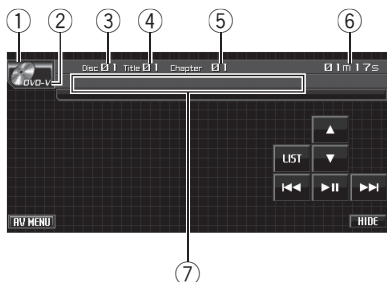

- ① Visualización del menú de configuración del DVD
Muestra los nombres del menú de configuración del DVD.

1 Toque **■**.

Se visualizará **SETUP** en lugar de **MENU**.

2 Toque **SETUP**.

Aparecen los nombres de las funciones de configuración del DVD.

- Para ir al siguiente grupo de nombres de funciones, toque **NEXT**.
- Para volver al grupo anterior de nombres de funciones, toque **PREV**.

3 Toque **ESC** para volver a la visualización de reproducción.

- Para volver a la visualización anterior, toque **BACK**.

Ajuste del idioma de los subtítulos

Se puede definir el idioma de los subtítulos deseado. Si el idioma seleccionado está grabado en el DVD, los subtítulos se visualizarán en ese idioma.

1 Toque **SUB TITLE LANGUAGE** en el menú de configuración del DVD.

Se visualiza un menú de idiomas de los subtítulos.

2 Toque el idioma deseado.

El idioma de los subtítulos está definido.

- Para cambiar al segundo menú de selección de idioma, toque **NEXT**.
- Para volver al primer menú de selección de idioma, toque **PREV**.
- Si ha seleccionado la opción **OTHERS**, consulte *Al seleccionar OTHERS* en esta página.

Notas

- Si el idioma seleccionado no está grabado en el disco, se visualizará el idioma especificado en el disco.
- También se puede cambiar el idioma de los subtítulos tocando **SUBTITLE** durante la reproducción (consulte *Cambio del idioma de los subtítulos durante la reproducción (Multi-subtítulos)* en la página 29).
- Aunque se utilice **SUBTITLE** durante la reproducción para cambiar el idioma de los subtítulos, no afectará a los ajustes.

Al seleccionar **OTHERS**

Al seleccionar **OTHERS**, se muestra una pantalla de ingreso de código de idioma. Consulte *Tabla de códigos de idioma para el DVD* en la página 101 para ingresar el código de cuatro dígitos del idioma deseado.

1 Toque **0 a 9** para ingresar el código de idioma.

- Para cancelar los números ingresados, toque **C**.

2 Toque **ENTER**.

Ajuste del idioma del audio

Se puede definir el idioma del audio preferido.

1 Toque AUDIO LANGUAGE en el menú de configuración del DVD.

Se visualiza un menú de idiomas de audio.

2 Toque el idioma deseado.

El idioma del audio está definido.

- Para cambiar al segundo menú de selección de idioma, toque **NEXT**.
- Para volver al primer menú de selección de idioma, toque **PREV**.
- Si ha seleccionado la opción **OTHERS**, consulte *Al seleccionar OTHERS* en la página anterior.

Notas

- Si el idioma seleccionado no está grabado en el disco, se escuchará el idioma especificado en el disco.
- También se puede cambiar el idioma del audio tocando **AUDIO** durante la reproducción (consulte *Cambio del idioma del audio durante la reproducción (Multi-audio)* en la página 28).
- Aunque se utilice **AUDIO** durante la reproducción para cambiar el idioma del audio, no afectará a los ajustes.

Ajuste del idioma de menús

Se puede definir el idioma preferido para la visualización de los menús grabados en un disco.

1 Toque MENU LANGUAGE en el menú de configuración del DVD.

Se visualiza un menú de idiomas de menús.

2 Toque el idioma deseado.

El idioma de menús está definido.

- Para cambiar al segundo menú de selección de idioma, toque **NEXT**.
- Para volver al primer menú de selección de idioma, toque **PREV**.
- Si ha seleccionado la opción **OTHERS**, consulte *Al seleccionar OTHERS* en la página anterior.

Nota

Si el idioma seleccionado no está grabado en el disco, se visualizará el idioma especificado en el disco.

Activación o desactivación de los subtítulos de ayuda

Si un disco DVD tiene grabados subtítulos de ayuda, puede mostrarlos activando la función de subtítulos de ayuda.

Se pueden activar o desactivar los subtítulos de ayuda según se desee.

● Toque ASSIST SUBTITLE en el menú de configuración del DVD para activar los subtítulos de ayuda.

- Para desactivar los subtítulos de ayuda, vuelva a tocar **ASSIST SUBTITLE**.

Ajuste de la visualización del icono de ángulo

Se puede ajustar el icono de ángulo para que aparezca en las escenas en que el ángulo se puede cambiar.

- El ajuste inicial de esta función es activado.

● Toque MULTI ANGLE en el menú de configuración del DVD para activar la visualización del icono de ángulo.

- Para desactivar la visualización del icono de ángulo, vuelva a tocar **MULTI ANGLE**.

Ajuste de la relación de aspecto

Hay dos tipos de display. Un display panorámico tiene una relación de ancho/altura (aspecto de TV) de 16:9, mientras que un display normal tiene un aspecto de TV de 4:3. Asegúrese de seleccionar el aspecto de TV correcto para el display conectado a la salida **REAR MONITOR OUTPUT**.

Utilización de esta unidad

- Al utilizar un display normal, seleccione **LETTER BOX** o **PAN SCAN**. Si selecciona **16 : 9**, puede aparecer una imagen poco natural.
- Si selecciona el aspecto de TV, el display de la unidad cambiará al mismo ajuste.
- **Toque TV ASPECT en el menú de configuración del DVD para seleccionar el aspecto de TV.**

Toque **TV ASPECT** hasta que el aspecto de TV deseado aparezca en el display.

- **16 : 9** – La imagen panorámica (16:9) se visualiza como es (ajuste inicial)
- **LETTER BOX** – La imagen tiene la forma de un buzón con bandas negras en las partes superior e inferior de la pantalla
- **PAN SCAN** – La imagen se reduce a la derecha y a la izquierda de la pantalla



Notas

- Al reproducir discos que no tienen especificado **PAN SCAN**, se utiliza **LETTER BOX** aunque se seleccione el ajuste **PAN SCAN**. Verifique si la caja del disco tiene la marca **16:9 LB**. (consulte la página 12).
- Algunos discos no permiten cambiar el aspecto de TV. Consulte las instrucciones del disco para obtener más detalles.

Ajuste del control de padres

Algunos discos de DVD vídeo permiten utilizar el control de padres para impedir que los niños vean escenas violentas u orientadas hacia los adultos. Se puede ajustar el nivel de control de padres al nivel deseado.

- Cuando se ajusta un nivel de control de padres y se reproduce un disco que viene con este control, se pueden visualizar indicaciones para el ingreso de un número de código. En este caso, la reproducción comenzará cuando se ingrese el número de código correcto.

Ajuste del número de código y del nivel

Debe tener registrado un número de código para reproducir discos con control de padres.

- 1 Toque NEXT en el menú de configuración del DVD.**
- 2 Toque PARENTAL.**
- 3 Toque 0 a 9 para ingresar un número de código de cuatro dígitos.**
 - Para cancelar los números ingresados, toque **C**.
- 4 Toque ENTER.**
- 5 Toque cualquiera de las teclas de 1 a 8 para seleccionar el nivel deseado.**

El nivel de control de padres está definido.

- **LEVEL 8** – Se puede reproducir todo el disco (ajuste inicial)
- **LEVEL 7 a LEVEL 2** – Se pueden reproducir discos para niños y aquellos no destinados para adultos
- **LEVEL 1** – Sólo se pueden reproducir discos para niños



Notas

- Se recomienda anotar el número de código para el caso de que lo olvide.
- El nivel de control de padres está grabado en el disco. Compruebe la marca de nivel que se indica en la caja del disco, en el material impreso que se incluye o en el propio disco. No es posible utilizar el control de padres en esta unidad si el disco no tiene grabado un nivel de control de padres.
- En algunos discos, el control de padres puede estar activo sólo en las escenas con niveles determinados. No se realizará la reproducción de estas escenas. Para obtener detalles, consulte el manual de instrucciones que se incluye con los discos.

Cambio del nivel

Se puede cambiar el nivel de control de padres definido.

1 Toque NEXT en el menú de configuración del DVD.

2 Toque PARENTAL.

3 Toque 0 a 9 para ingresar el número de código registrado.

4 Toque ENTER.

Se ingresa el número de código y ahora se puede cambiar el nivel.

- Si se ingresa un número de código incorrecto, se visualizará el icono . Toque **C** para ingresar el número de código correcto.

- Si no recuerda el número de código, consulte *En caso de olvidar el número de código en esta página.*

5 Toque cualquiera de las teclas de 1 a 8 para seleccionar el nivel deseado.

El nuevo nivel de control de padres está definido.

En caso de olvidar el número de código

Consulte *Cambio del nivel* en esta página, y toque **C** 10 veces. El número de código registrado se cancela y podrá registrar un número nuevo.

Ajuste del fichero de subtítulos DivX

Puede seleccionar si desea visualizar los subtítulos externos DivX o no.

- Los subtítulos DivX se visualizarán, aunque esté seleccionado **CUSTOM**, si no existen ficheros de subtítulos externos DivX.

1 Toque NEXT en el menú de configuración del DVD.

2 Toque DivX SUB TITLE para seleccionar el ajuste de subtítulos deseado.

- **ORIGINAL** – Se visualizan los subtítulos DivX
- **CUSTOM** – Se visualizan los subtítulos externos DivX



Notas

- Se pueden mostrar hasta 42 caracteres en una línea. Si se usan más de 42 caracteres, los saltos de línea y los caracteres restantes se visualizan en la siguiente línea.
- Se pueden mostrar hasta 126 caracteres en una pantalla. Si se usan más de 126 caracteres, los caracteres sobrantes no se visualizarán.

Visualización del código de registro de DivX® VOD

Para reproducir el contenido DivX VOD (vídeo bajo demanda) en esta unidad, tendrá que registrar primero la unidad con el proveedor del contenido DivX VOD. Esto se realiza generando un código de registro DivX VOD que debe enviar a su proveedor.

1 Toque NEXT en el menú de configuración del DVD.

2 Toque DivX VOD.

Se mostrará su código de registro de 8 dígitos.

- Anote el código, ya que lo necesitará cuando se registre con un proveedor DivX VOD.

Ajuste de la salida digital

Se puede seleccionar el tipo de audio generado por la salida digital de esta unidad. Normalmente, viene ajustado en **STREAM**. Si no se utiliza la salida digital esta unidad, no es necesario cambiar los ajustes.

- Al seleccionar **Linear PCM**, podrá cambiar el canal de salida si reproduce los siguientes tipos de discos. (consulte *Selección de la salida de audio* en la página 33).

Utilización de esta unidad

- Discos DVD vídeo grabados en modo mono dual
- Discos DVD-VR bilingües

1 Toque NEXT en el menú de configuración del DVD.

2 Toque DIGITAL OUTPUT para seleccionar el ajuste deseado para la salida digital.

- **STREAM** – La señal Dolby Digital/DTS se emite como es (ajuste inicial)
- **Linear PCM** – La señal Dolby Digital/DTS se convierte y se emite como señal PCM lineal

Ajuste del tipo de código del mando a distancia

Cuando el conmutador de funcionamiento del mando a distancia está ajustado en **DVD**, si se cambia el tipo de código se podrá hacer funcionar el reproductor de DVD Pioneer con el mando a distancia provisto. Hay tres tipos de código del mando a distancia: tipo de código **A**, tipo de código **B** y tipo de código **AVH**. Al utilizar un reproductor de DVD múltiple (por ejemplo, XDV-P650/XDV-P6), seleccione el código **A**. Al utilizar esta unidad, seleccione el código **AVH**.

1 Coloque el selector ubicado en el lado izquierdo del mando a distancia en la posición correcta utilizando la punta de un lápiz u otro instrumento con punta.

- Si se selecciona el modo **AVH**, no es necesario realizar el siguiente procedimiento.
- Si se selecciona el modo **A/B**, realice el siguiente procedimiento y cambie el tipo de código al que corresponda.

2 Presione simultáneamente los botones 0 y CLEAR del mando a distancia para cambiar el tipo de código.

El tipo de código viene ajustado en **A**. Cada vez que se presionan simultáneamente los botones **0** y **CLEAR** del mando a distancia, el tipo de código cambia entre **A** y **B**. 

Ajustes iniciales

Configuración de los ajustes iniciales

Utilizando los ajustes iniciales, puede personalizar varios ajustes del sistema para lograr un funcionamiento óptimo de esta unidad.



①

- ① Visualización de función
Muestra los nombres de las funciones.

1 Toque el icono de fuente y luego OFF para apagar esta unidad.

2 Toque la pantalla para visualizar el teclado táctil.

3 Toque AV MENU y luego toque INITIAL MENU para visualizar los nombres de las funciones.

Se visualizan los nombres de las funciones y las que se pueden usar aparecen resaltadas.

- Para ir al siguiente grupo de nombres de funciones, toque **NEXT**.
- Para volver al grupo anterior de nombres de funciones, toque **PREV**.

4 Toque ESC para volver a la visualización normal.

- Para volver a la visualización anterior, toque **BACK**.

Cambio del ajuste de un equipo auxiliar

Los dispositivos auxiliares conectados a esta unidad se pueden activar por separado. Al utilizarla, fije en ON cada fuente AUX. Para obtener más información sobre la conexión y el uso de dispositivos auxiliares, consulte *Uso de la fuente AUX* en la página 55.

Cambio del ajuste del equipo auxiliar 1

- **Toque AUX1 en el menú inicial para seleccionar el ajuste deseado.**
 - **VIDEO** – un iPod con funciones de vídeo conectado mediante un cable miniconector de 4 polos (p. ej., CD-V150M)
 - **AUDIO** – equipo auxiliar conectado mediante un cable miniconector estéreo
 - **OFF** – No hay conectado ningún equipo auxiliar

Cambio del ajuste del equipo auxiliar 2

- **Toque AUX2 en el menú inicial para activar el ajuste del equipo auxiliar 2.**
 - Para desactivar el ajuste del equipo auxiliar 2, vuelva a tocar **AUX2**.

Ajuste del paso de sintonía de FM

El paso de sintonía de FM que utiliza la sintonización por búsqueda se puede cambiar entre 100 kHz, el paso predefinido, y 50 kHz.

- **Toque FM STEP en el menú inicial para seleccionar el paso de sintonía de FM.**

Al tocar **FM STEP** se cambiará el paso de sintonía de FM entre 50 kHz y 100 kHz. El paso de sintonía de FM seleccionado aparecerá en el display.



Nota

Si la sintonización por búsqueda se realiza en pasos de 50 kHz, es posible que las emisoras se sintonicen de manera imprecisa. En ese caso,

sintonícelas manualmente o vuelva a utilizar la función de sintonización por búsqueda.

Ajuste del paso de sintonía de AM

El paso de sintonía de AM se puede cambiar entre 9 kHz, el paso predefinido, y 10 kHz. Si se utiliza el sintonizador en América del Norte, América Central o América del Sur, se deberá cambiar el paso de sintonía de 9 kHz (531 a 1 602 kHz permisibles) a 10 kHz (530 a 1 640 kHz permisibles).

- **Toque AM STEP en el menú inicial para seleccionar el paso de sintonía de AM.**

Al tocar **AM STEP** se cambiará el paso de sintonía de AM entre 9 kHz y 10 kHz. El paso de sintonía de AM seleccionado aparecerá en el display.

Ajuste de la salida posterior y del controlador de subgraves

La salida posterior de esta unidad (salida de cables de altavoces traseros y salida RCA posterior) se puede usar para la conexión de altavoces de toda la gama (**FULL**) o subgraves (**S.W**). Si se cambia el ajuste de la salida posterior a **S.W**, se podrá conectar el cable de altavoces traseros directamente al altavoz de subgraves sin necesidad de usar un amplificador auxiliar.

Inicialmente, la unidad está ajustada para una conexión de altavoces traseros de toda la gama (**FULL**). Cuando se conecta la salida posterior a altavoces de toda la gama (cuando se selecciona **FULL**), se pueden conectar otros altavoces de toda la gama (**REAR**) o un altavoz de subgraves (**S.W**) a la salida RCA posterior.

- Cuando un procesador multicanal (p. ej., DEQ-P7650) está conectado a esta unidad, no se puede utilizar esta función.

- 1 **Toque REAR SP en el menú inicial.**

Utilización de esta unidad

2 Toque ◀ o ▶ junto a REAR SP para cambiar el ajuste de la salida posterior.

Toque ◀ para seleccionar el altavoz de toda la gama y **FULL** aparece en el display. Toque ▶ para seleccionar el altavoz de subgraves y aparece **S.W** en el display.

- Cuando no se conecta el altavoz de subgraves a la salida posterior, seleccione **FULL** (altavoz de gama total).
- Cuando se conecta el altavoz de subgraves a la salida posterior, seleccione **S.W** (altavoz de subgraves).
- Cuando el ajuste de la salida posterior es **S.W**, no se puede utilizar el procedimiento siguiente.

3 Toque ◀ o ▶ junto a PREOUT para cambiar la salida de subgraves o la salida posterior.

Al tocar ◀ o ▶ se cambiará entre **S.W** y **REAR**, y se visualizará en el display el estado correspondiente.



Notas

- Aunque cambie este ajuste, no se producirá ningún sonido a menos que active la salida de subgraves (consulte *Uso de la salida de subgraves* en la página 41).
- Si cambia este ajuste, la salida de subgraves vuelve a los ajustes de fábrica en el menú de audio.
- Las salidas de cables de altavoces traseros y la salida RCA posterior se cambian simultáneamente en este ajuste.

Cambio del silenciamiento/ atenuación del sonido

El sonido proveniente de este sistema se silencia o atenúa automáticamente cuando se recibe la señal desde el equipo con función de silenciamiento.

- El sonido proveniente de este sistema vuelve a la normalidad cuando se cancela el silenciador o la atenuación.

● Toque TEL para seleccionar alguna de las opciones: silenciamiento, atenuación o desactivación.

Toque **TEL** hasta que el ajuste deseado aparezca en el display.

- **MUTE** – Silenciamiento
- **ATT-20dB** – Atenuación (**ATT-20dB** tiene un efecto más potente que **ATT-10dB**)
- **ATT-10dB** – Atenuación
- **OFF** – Desactiva el silenciamiento/la atenuación del sonido



Notas

- El sonido se desactiva, se visualiza **MUTE** y no se puede ajustar el audio.
- El sonido se atenúa, se visualiza **ATT** y no se puede ajustar el audio, con la excepción del volumen.
- La operación vuelve a su estado normal cuando se termina la llamada telefónica.

Ajuste de la señal de TV

Cuando esta unidad está conectada a un sintonizador de TV, es necesario ajustar la señal de TV adecuada para su país.

- Esta señal se fija inicialmente en **AUTO** para que la unidad ajuste la configuración de la señal de TV de manera automática.
- Para obtener información sobre la señal de TV de su país, consulte al concesionario Pioneer más próximo a su domicilio.

1 Toque NEXT en el menu inicial.

2 Toque TV SIGNAL para seleccionar una señal de TV adecuada.

Al tocar **TV SIGNAL**, los ajustes de la señal de TV cambian en el orden siguiente:

AUTO—PAL—SECAM

Ingreso del código PIN para la conexión inalámbrica Bluetooth

Para conectar su teléfono móvil a esta unidad a través de tecnología inalámbrica Bluetooth, debe ingresar el código PIN en su teléfono para verificar la conexión. El código predefinido es **0000**, aunque puede cambiarlo en esta función.

- Con algunos reproductores de audio Bluetooth, es posible que tenga que introducir previamente el código PIN de su reproductor de audio para conectarlo a esta unidad.
- Sólo puede utilizar esta función cuando un adaptador Bluetooth (p. ej. CD-BTB100) está conectado a la unidad.

1 Toque NEXT en el menu inicial.

2 Toque PINCODE INPUT.

Se mostrará la pantalla de ingreso de código PIN.

3 Toque 0 a 9 para introducir el código PIN de su reproductor de audio Bluetooth.

- Para cancelar los números ingresados, toque **C**.

4 Después de ingresar el código PIN (hasta 16 dígitos), toque ENTER.

El código PIN ingresado se almacena en la unidad.

Corrección de distorsiones del sonido

Se puede reducir al mínimo la distorsión que puedan causar los ajustes de las curvas de ecualización.

Si se ajusta un nivel de ecualización alto, se puede causar distorsión. Si se altera o distorsiona el sonido alto, trate de cambiar a **LOW**. Normalmente, deje el ajuste en **HIGH** para garantizar un sonido de calidad.

- Sólo si un procesador multicanal (p. ej., DEQ-P7650) está conectado a esta unidad, se puede utilizar esta función.

1 Toque NEXT en el menu inicial.

2 Toque DIGITAL ATT para cambiar el ajuste del atenuador digital.

Toque **DIGITAL ATT** repetidamente hasta que el ajuste deseado aparezca en el display.

- **HIGH** – Sonido de alta calidad
- **LOW** – Reduce al mínimo las distorsiones del sonido

Restablecimiento de las funciones de audio

Se pueden restablecer todas las funciones de audio con la excepción del volumen.

- Sólo si un procesador multicanal (p. ej., DEQ-P7650) está conectado a esta unidad, se puede utilizar esta función.

1 Toque NEXT en el menu inicial.

2 Toque AUDIO RESET.

3 Toque RESET.

4 Vuelva a tocar RESET para restablecer las funciones de audio.

- Para cancelar esta operación, toque **CANCEL** .

Utilización de esta unidad

Otras funciones

Introducción a los ajustes del sistema

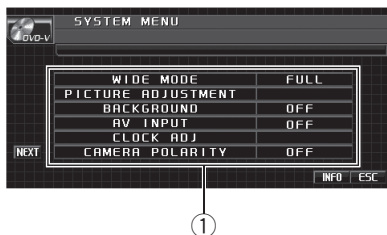

- ① Visualización del menú del sistema
Muestra los nombres de las funciones del sistema.

1 Toque AV MENU y luego toque SYSTEM MENU para visualizar los nombres de las funciones del sistema.

Se visualizan los nombres de las funciones del sistema y aparecen resaltadas las que se pueden usar.

- Para ir al siguiente grupo de nombres de funciones, toque **NEXT**.
- Para volver al grupo anterior de nombres de funciones, toque **PREV**.

2 Para volver a la visualización de cada fuente, toque ESC.

- Para volver a la visualización anterior, toque **BACK**.

Cambio del modo panorámico

Puede seleccionar el modo deseado de ampliación de una imagen de 4:3 a una de 16:9.

- 1 Toque **WIDE MODE** en el menú del sistema.
- 2 Toque el ajuste de modo panorámico deseado.
- 3 Toque **ESC** para ocultar el teclado táctil.

FULL (total)

La imagen de 4:3 se amplía en sentido horizontal solamente, lo que permite obtener una imagen de TV de 4:3 (imagen normal) sin omisiones.

JUST (exacto)

La imagen se amplía ligeramente en el centro y el nivel de ampliación aumenta horizontalmente hacia los extremos, lo que le permite disfrutar de una imagen de 4:3 sin percibir disparidades incluso en una pantalla panorámica.

CINEMA (cine)

La imagen se amplía en la misma proporción que **FULL** o **ZOOM** en el sentido horizontal y en una proporción intermedia entre **FULL** y **ZOOM** en el sentido vertical; es ideal para imágenes de tamaño cine (imágenes panorámicas) en que los títulos quedan afuera.

ZOOM (zoom)

La imagen de 4:3 se amplía en la misma proporción en sentido vertical y horizontal; es ideal para imágenes de tamaño cine (imágenes panorámicas).

NORMAL (normal)

La imagen de 4:3 se visualiza como es, por lo que no se perciben disparidades ya que sus proporciones son iguales a las de la imagen normal.



Notas

- Se pueden memorizar los distintos ajustes para cada fuente de vídeo.
- Cuando se ven imágenes en un modo panorámico que no coincide con la relación de aspecto original, es posible que aparezcan de manera diferente.
- Recuerde que el uso del modo panorámico de este sistema con fines comerciales o para su exhibición al público puede constituir una violación de los derechos de autor protegidos por la legislación relativa a la propiedad intelectual.
- La imagen de vídeo aparecerá con menor calidad cuando se visualice en el modo **CINEMA** o **ZOOM**.

Cambio del ajuste de la imagen

Puede ajustar las funciones de **BRIGHTNESS** (brillo), **CONTRAST** (contraste), **COLOR** (color) y **HUE** (tono) de cada fuente y la cámara retrovisora.

- No se puede ajustar **COLOR** o **HUE** para la fuente de audio.

1 Toque PICTURE ADJUSTMENT en el menú del sistema.

Se visualizan los nombres de las funciones de ajuste.

2 Toque cualquiera de las siguientes teclas del teclado táctil para seleccionar la función que desea ajustar.

- **BRIGHTNESS** – Ajusta la intensidad del color negro
- **CONTRAST** – Ajusta el contraste
- **COLOR** – Ajusta la saturación de color
- **HUE** – Ajusta el tono del color (se realza el rojo o el verde)
- **DIMMER** – Ajusta el brillo del display
- **REAR VIEW/SOURCE** – Cambia los modos de ajuste de imagen
 - No puede ajustar la imagen para la cámara retrovisora si la función **CAMERA POLARITY** está en **OFF** (consulte *Ajuste de la cámara retrovisora (cámara posterior)* en la página siguiente).
 - Con algunas cámaras retrovisoras, es posible que no se pueda ajustar la imagen.

3 Toque ◀ o ▶ para ajustar la función seleccionada.

Cada vez que toca ◀ o ▶ se aumenta o disminuye el nivel del elemento seleccionado. Se visualiza +24 a -24 mientras se aumenta o disminuye el nivel.

4 Toque ESC para ocultar el teclado táctil.

Ajuste del atenuador de luz

Para evitar que el display quede muy brillante durante la noche, éste se atenúa automáticamente cuando se encienden las luces del coche. Se puede activar y desactivar el atenuador de luz.

1 Toque PICTURE ADJUSTMENT en el menú del sistema.

Se visualizan los nombres de las funciones de ajuste.

2 Toque DIMMER.

3 Toque ◀ o ▶ para ajustar el brillo.

Cada vez que se toca ◀ o ▶, se mueve el cursor hacia la izquierda o hacia la derecha.

El nivel indica el brillo de la pantalla que se ajusta. Cuanto más se mueva el cursor hacia la derecha, más brillante se verá la pantalla.

4 Toque ESC para ocultar el teclado táctil.

Selección de la visualización de fondo

Se pueden cambiar las visualizaciones de fondo mientras se escucha cada fuente.

- Puede disfrutar de **AV** (entrada de AV) como imagen de fondo mientras escucha una fuente de audio como la radio o un CD.

● Toque BACKGROUND en el menú del sistema para seleccionar el fondo deseado. Fuente de audio

BGP1 (imagen de fondo 1)—**BGP2** (imagen de fondo 2)—**BGP3** (imagen de fondo 3)—**AV** (entrada de AV)

Fuente de vídeo

OFF (desactivado)—**BGP1** (imagen de fondo 1)—**BGP2** (imagen de fondo 2)—**BGP3** (imagen de fondo 3)—**AV** (entrada de AV)

- Si AV (entrada de AV) no está ajustada a **VIDEO**, no se puede seleccionar **AV** (consulte esta página).

Ajuste de la entrada de AV

Se puede cambiar el ajuste de acuerdo con el componente que esté conectado.

- Seleccione **VIDEO** para ver imágenes de un componente conectado como fuente **AV**.

Utilización de esta unidad

- Seleccione **S-DVD** para ver imágenes de un reproductor de DVD conectado como fuente **S-DVD**.
 - Seleccione **EXT-VIDEO** para ver imágenes de una unidad de vídeo conectada como fuente **EXT**.
 - Seleccione **TV** para ver imágenes de un sintonizador de TV conectado como fuente **TV**.
- **Toque AV INPUT en el menú del sistema para seleccionar el ajuste de entrada de AV.**
- **OFF** – No hay conectado ningún componente de vídeo
 - **VIDEO** – Componente de vídeo externo (como un reproductor de vídeo portátil)
 - **S-DVD** – Reproductor de DVD conectado con un cable RCA
 - **EXT-VIDEO** – Unidad de vídeo externa (como los productos Pioneer disponibles en el futuro)
 - **TV** – Sintonizador de TV conectado con un cable RCA

Ajuste del reloj

Siga estas instrucciones para ajustar el reloj.

1 Toque CLOCK ADJ en el menú del sistema.

2 Toque ON/OFF para activar la visualización del reloj.

- Para desactivar la visualización del reloj, vuelva a tocar **ON/OFF**.

3 Toque ◀ o ▶ para seleccionar el segmento de la visualización del reloj que desea ajustar.

Cada vez que se toca ◀ o ▶, se seleccionará un solo segmento de la visualización del reloj: Hora—Minuto

Al seleccionar las horas o los minutos de la visualización del reloj, los dígitos seleccionados aparecerán resaltados.

4 Toque ▲ o ▼ para poner el reloj en hora.



Notas

- Se puede sincronizar el reloj con una señal temporal tocando **JUST**.
 - Si los minutos son **00** a **29**, éstos se redondean hacia abajo (p. ej., **10:18** se redondea en **10:00**).
 - Si los minutos son **30** a **59**, éstos se redondean hacia arriba. (p. ej., **10:36** se redondea en **11:00**).
- Aunque las fuentes estén apagadas, la visualización del reloj aparece en el display.

Ajuste de la cámara retrovisora (cámara posterior)



PRECAUCIÓN

Pioneer recomienda utilizar una cámara que genere imágenes invertidas de espejo; de lo contrario, la imagen puede aparecer invertida en la pantalla.

Esta unidad incorpora una función que automáticamente cambia a las imágenes de la cámara retrovisora (conector **REAR CAMERA IN**) cuando el vehículo tiene instalada una cámara de este tipo. Cuando la palanca de cambios está en la posición **MARCHA ATRÁS (R)**, la pantalla cambia automáticamente a las imágenes de la cámara retrovisora (para obtener más información, consulte a su concesionario).

- Cuando configure el ajuste de la cámara retrovisora, mueva la palanca de cambios a la posición **MARCHA ATRÁS (R)** y verifique si se muestran las imágenes de cámara retrovisora en el display.
- Si el display se cambia para mostrar imágenes de la cámara retrovisora por error mientras está avanzando hacia delante, cambie el ajuste de la cámara retrovisora.
- Para terminar de ver las imágenes de la cámara retrovisora y regresar al display de fuente, mantenga presionado **VOLUME/MUTE**.

Utilización de esta unidad

- Incluso mientras se conduce, puede visualizarse la imagen de la cámara retrovisora. Toque el icono fuente **REARVIEW** para hacerlo. En este caso, toque de nuevo **REARVIEW** para desactivar la cámara retrovisora. Para obtener más información, consulte *Selección de una fuente* en la página 19.
- **Toque CAMERA POLARITY en el menú del sistema para seleccionar el ajuste adecuado.**
 - **BATTERY** – Cuando la polaridad del cable conectado es positiva mientras la palanca de cambios está en la posición **MARCHA ATRÁS (R)**
 - **GROUND** – Cuando la polaridad del cable conectado es negativa mientras la palanca de cambios está en la posición **MARCHA ATRÁS (R)**
 - **OFF** – Si no hay una cámara retrovisora conectada a esta unidad

Cambio del ajuste de carga del iPod

Se puede activar y desactivar el ajuste de carga del iPod mientras lo está escuchando.

- Escuchar radio en AM mientras un iPod con carga desde esta unidad puede generar ruido. En este caso, desactive los ajustes de carga del iPod para que desaparezca el ruido.
- El ajuste inicial de esta función es activado.

1 Toque NEXT en el menú del sistema.

2 Toque iPod CHARGE para activar el ajuste de carga del iPod.

- Para desactivar el ajuste de carga del iPod, vuelva a tocar **iPod CHARGE**.



Nota

Para obtener el máximo rendimiento, se recomienda utilizar la última versión del software iPod.

Selección del color OSD

Se puede cambiar el color de las indicaciones en pantalla.

● Toque OSD COLOR para seleccionar el color deseado.

Cada vez que se toca **OSD COLOR**, se seleccionan los colores en el siguiente orden:

BLUE (azul)—**RED** (rojo)—**AMBER** (ámbar)—**GREEN** (verde)—**VIOLET** (violeta)

Selección de la iluminación en color

Esta unidad dispone de iluminación multicolor. Puede seleccionar el color deseado entre 112 tipos distintos.

Selección directa desde el color de iluminación predeterminado

Es posible seleccionar un color de iluminación de la lista de colores.

1 Toque ILLUMI COLOR para mostrar el menú de ajustes.

2 Toque un color de la lista.

Puede seleccionar uno de los que hay en la siguiente lista:

- **BLUE** (azul)
- **RED** (rojo)
- **AMBER** (ámbar)
- **GREEN** (verde)
- **VIOLET** (violeta)
- **SCAN** (exploración de todos los colores)



Nota

El ajuste **SCAN** va pasando de manera continua por cada uno de los colores.

Personalización de la iluminación en color

1 Toque ILLUMI COLOR para mostrar el menú de ajustes.

Utilización de esta unidad

2 Toque  para visualizar el menú de personalización.

3 Gire VOLUME/MUTE para ajustar el color.

4 Para almacenar el color personalizado en la memoria, mantenga presionada una de las teclas de ajuste de presintonías () 1 a 3 hasta que suene un pitido.

El color personalizado se ha almacenado en la memoria.

La próxima vez que toque la misma tecla de ajuste de presintonías, el color se llamará de la memoria.

Ajuste de las posiciones de respuesta del teclado táctil (calibración del teclado táctil)

Si nota que las teclas del teclado táctil se desvían de las posiciones reales en la pantalla cuando las toca, ajuste las posiciones de respuestas del teclado táctil. Existen dos métodos de ajuste: Ajuste de 4 puntos, en el que toca las cuatro esquinas de la pantalla y ajuste de 16 puntos, en el que realiza ajustes precisos en toda la pantalla.

- Asegúrese de utilizar el lápiz suministrado para el ajuste y toque suavemente la pantalla. Si fuerza el teclado táctil puede dañarse. No utilice un instrumento con punta afilada, como un bolígrafo o lápiz mecánico. De lo contrario, se producirán daños en la pantalla.
- Si no se puede realizar correctamente el ajuste del teclado táctil, consulte a su concesionario local Pioneer.

1 Toque el ícono de fuente y luego OFF para apagar esta unidad.

- Si no se visualiza el ícono de fuente, toque la pantalla para poder visualizarlo.

2 Mantenga presionado  (expulsar).

Se muestra la pantalla de ajuste de 4 puntos del teclado táctil.

3 Toque cada una de las flechas situadas en las cuatro esquinas de la pantalla con el lápiz de ajuste del teclado táctil.

- Para cancelar el ajuste, mantenga presionado VOLUME/MUTE.

4 Presione EQ para completar el ajuste de 4 puntos.

Los datos de la posición ajustada se almacenarán.

- No apague el motor mientras se guardan los datos de la posición ajustada.

5 Presione EQ para pasar al ajuste de 16 puntos.

Se muestra la pantalla de ajuste de 16 puntos del teclado táctil.

- Para cancelar el ajuste, mantenga presionado VOLUME/MUTE.

6 Toque suavemente el centro de la marca + que se muestra en la pantalla con el lápiz de ajuste del teclado táctil.

Cuando haya tocado todas las marcas, los datos de la posición ajustada se almacenarán.

- No apague el motor mientras se guardan los datos de la posición ajustada.

7 Mantenga presionado VOLUME/MUTE para completar el ajuste.

Uso de la fuente AUX

En esta unidad, se puede conectar un dispositivo auxiliar como VCR o un dispositivo portátil. Cuando se conecta, el dispositivo auxiliar es detectado automáticamente como fuente AUX y se asigna a **AUX**.

Acerca del método de conexión AUX

Existen dos métodos a su disposición para conectar dispositivos auxiliares a esta unidad.

Cable miniconector (AUX 1)

Al conectar un equipo auxiliar utilizando un cable miniconector

Inserte el miniconector estéreo en el conector de entrada AUX en esta unidad.

- Si se conecta un iPod con funciones de vídeo a esta unidad mediante un cable conector de 3,5 mm y 4 polos (p. ej., CD-V150M), podrá disfrutar de los contenidos de vídeo del iPod.
- Se puede conectar un reproductor portátil de audio/vídeo usando un cable conector de 3,5 mm (4 polos) a RCA, que se vende por separado. Sin embargo, dependiendo del cable, puede ser necesaria una conexión invertida entre el cable rojo (audio del lado derecho) y el cable amarillo (vídeo). En caso contrario, puede que el audio y el vídeo no se reproduzcan correctamente.

● **Inserte el miniconector en el conector de entrada AUX e esta unidad.**

Para obtener más información, consulte *Qué es cada cosa* en la página 15.

Interconector IP-BUS-RCA (AUX 2)

Al conectar equipos auxiliares usando un Interconector IP-BUS-RCA (se vende por separado)

- **Use un Interconector IP-BUS-RCA como el CD-RB20/CD-RB10 (se vende por separado) para conectar esta unidad a un equipo auxiliar provisto de una salida RCA.**

Para obtener más detalles, consulte el manual de instrucciones del Interconector IP-BUS-RCA.

- Sólo puede hacer este tipo de conexión si el dispositivo auxiliar tiene salidas RCA.

Selección de AUX como la fuente

- **Toque el icono de fuente y luego AUX 1/AUX 2 para seleccionar AUX como la fuente.**
 - Si el ajuste auxiliar no está activado, no es posible seleccionar **AUX**. Para obtener más detalles, consulte *Cambio del ajuste de un equipo auxiliar* en la página 48.

Ajuste del título AUX

Se puede cambiar el título que se visualiza para la fuente **AUX**.

- Cada título puede tener una longitud de hasta 10 caracteres.

1 Después de haber seleccionado AUX como la fuente, toque AV MENU y FUNCTION MENU, y luego NAME EDIT.

- Si no se visualiza el teclado táctil, toque la pantalla para poder visualizarlo.

2 Toque ABC para seleccionar el tipo de carácter deseado.

Toque **ABC** repetidamente para cambiar entre los siguientes tipos de caracteres:

Alfabeto (mayúsculas)—Alfabeto (minúsculas)

- Se puede seleccionar el ingreso de números y símbolos tocando **123**.

3 Toque ▲ o ▼ para seleccionar una letra del alfabeto.

4 Toque ► para mover el cursor a la siguiente posición de carácter.

5 Toque OK para almacenar el título ingresado en la memoria.

6 Toque ESC para volver a la visualización normal.

Uso de la unidad externa

Por unidad externa se entiende un producto Pioneer (como el que pueda estar disponible en el futuro) que, si bien es incompatible como fuente, permite el control de funciones básicas con esta unidad. Dos unidades externas se pueden controlar con este sistema. Cuando se conectan dos unidades externas, la unidad les asigna automáticamente la unidad externa 1 o la unidad externa 2.

Utilización de esta unidad

Las funciones básicas de la unidad externa se explican a continuación. Las funciones asignadas varían dependiendo de la unidad externa conectada. Para obtener más información sobre las funciones, consulte el manual de instrucciones de la unidad externa.

Selección de la unidad externa como fuente

- Toque el icono de fuente y luego **EXT 1/EXT 2** para seleccionar la unidad externa como la fuente.

Funcionamiento básico

Las funciones asignadas a las siguientes operaciones varían dependiendo de la unidad externa conectada. Para obtener más información sobre las funciones, consulte el manual de instrucciones de la unidad externa conectada.

- Toque **BAND**.
- Mantenga pulsado **BAND**.
- Toque ◀ o ▶.
- Continúe tocando ◀ o ▶.
- Toque ▲ o ▼.

Utilización de las funciones asignadas a las teclas 1 a 6

- 1 Toque **NEXT**.
- 2 Toque cualquiera de las teclas de 1 a 6 para seleccionar una función.

Funciones avanzadas

- 1 Toque **AV MENU** y luego toque **FUNCTION MENU** para visualizar los nombres de las funciones.

Se visualizan los nombres de las funciones y las que se pueden usar aparecen resaltadas.

- **FUNC1** (función 1)

- **FUNC2** (función 2)
- **FUNC3** (función 3)
- **FUNC4** (función 4)
- **AUTO/MANUAL** (automático/manual)

2 Toque **ESC** para volver a la visualización normal.

- Para volver a la visualización anterior, toque **BACK**.

Uso del botón **PGM**

Se pueden utilizar las funciones preprogramadas de cada fuente con **PGM** en el mando a distancia.

- Presione **PGM** para activar la pausa al seleccionar las siguientes fuentes:
 - **DVD** – Reproductor de DVD incorporado
 - **iPod** – iPod
 - **USB** – Reproductor de audio portátil USB/memoria USB
 - **S-DVD** – Reproductor de DVD/reproductor de DVD múltiple
 - **MCD** – Reproductor de CD múltiple
 - **BT Audio** – Reproductor de audio Bluetooth
- Para desactivar la pausa, vuelva a presionar **PGM**.
- Mantenga presionado **PGM** para activar la función **BSM** al seleccionar **RADIO** como la fuente.

Mantenga presionado **PGM** hasta que se active la función **BSM**.

 - Para cancelar el proceso de almacenamiento, vuelva a presionar **PGM**.
- Mantenga presionado **PGM** para activar la función **BSSM** al seleccionar **TV** como la fuente.

Mantenga presionado **PGM** hasta que se active la función **BSSM**.

 - Para cancelar el proceso de almacenamiento, vuelva a presionar **PGM**. 

Audio Bluetooth

Funciones básicas

- Al conectar un adaptador Bluetooth (p. ej., CD-BTB100) a esta unidad, es posible controlar reproductores de audio Bluetooth a través de tecnología inalámbrica Bluetooth.
- En algunos países CD-BTB100 no se comercializa.



Importante

- Según el reproductor de audio Bluetooth conectado a esta unidad, las operaciones que puede realizar con la misma se limitan a los dos niveles siguientes:
 - Nivel inferior: Es posible reproducir únicamente canciones en su reproductor de audio.
 - Nivel superior: Es posible reproducir, detener, seleccionar canciones, etc. (todas las operaciones descritas en este manual).
- Ya que hay varios reproductores de audio Bluetooth disponibles en el mercado, las funciones que puede realizar su reproductor de audio Bluetooth mediante esta unidad pueden variar considerablemente. Consulte el manual de instrucciones de su reproductor de audio Bluetooth, así como este manual, mientras utilice su reproductor con esta unidad.
- No es posible mostrar en esta unidad información sobre las canciones (p. ej.: tiempo de reproducción transcurrido, título de la canción, índice de canciones, etc.).
- Mientras escucha canciones en su reproductor de audio Bluetooth, no realice operaciones innecesarias en su teléfono móvil. Si intenta realizar una operación en su teléfono móvil, la señal de su teléfono móvil puede ocasionar ruido en la reproducción de canciones.
- Cuando habla con el teléfono móvil conectado a esta unidad a través de tecnología inalámbrica Bluetooth, la reproducción de canciones del reproductor de audio Bluetooth conectado a esta unidad se silencia.
- Incluso si está escuchando un canción en su reproductor de audio Bluetooth y cambia a

otra fuente, la reproducción de la canción continúa.

Para obtener más información, consulte el manual de instrucciones del adaptador Bluetooth. Esta sección proporciona información básica sobre las funciones del reproductor de audio Bluetooth con esta unidad que difiere ligeramente o es un resumen de las instrucciones incluidas en el manual de funcionamiento del adaptador Bluetooth.

- Aunque su reproductor de audio no esté provisto de un módulo Bluetooth, lo puede controlar desde esta unidad a través de tecnología inalámbrica Bluetooth. Para controlar su reproductor de audio con esta unidad, conecte un producto que incluya tecnología inalámbrica Bluetooth (disponible en el mercado) en su reproductor de audio y conecte el adaptador Bluetooth (p. ej., CD-BTB100) en esta unidad.

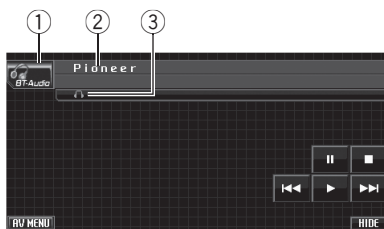

- ① Icono de fuente
- ② Nombre del dispositivo
Muestra el nombre del dispositivo del reproductor de audio Bluetooth (o adaptador Bluetooth).
- ③ Indicador de conexión
Muestra el estado de conexión inalámbrica Bluetooth.

1 Toque el icono de fuente y luego, BT Audio para seleccionar la fuente de audio Bluetooth.

- Para que esta unidad pueda controlar su reproductor de audio Bluetooth, debe establecer una conexión inalámbrica Bluetooth (consulte *Conexión de un reproductor de audio Bluetooth* en la página siguiente).

Accesorios disponibles

2 Toque ►.

Se inicia la reproducción.

3 Para retroceder o avanzar hasta otra pista, toque brevemente ◀◀ o ▶▶.

4 Para realizar el avance o retroceso rápido, toque continuamente ◀◀ o ▶▶.

5 Para detener la reproducción, toque ■.

Pausa de la reproducción

● Toque II durante la reproducción.

- Para reanudar la reproducción en el mismo lugar en el que se activó la pausa, toque ►.

Introducción a las funciones avanzadas

1 Toque AV MENU y luego toque FUNCTION MENU para visualizar los nombres de las funciones.

Se visualizan los nombres de las funciones y las que se pueden usar aparecen resaltadas.

2 Toque ESC para volver a la visualización normal.

- Para volver a la visualización anterior, toque BACK.

Conexión de un reproductor de audio Bluetooth

● Toque CONNECTION OPEN en el menú de funciones para cambiar el estado de conexión a abierto.

Se visualiza **CONNECTION WAITING**. La unidad estará en espera de conexión desde el reproductor de audio Bluetooth.

Si su reproductor de audio Bluetooth está preparado para la conexión inalámbrica Bluetooth, se establecerá automáticamente la conexión a esta unidad.



Nota

Antes de que pueda utilizar algunos reproductores de audio, es necesario que introduzca el código PIN en esta unidad. Si su reproductor requiere un código PIN para establecer una conexión, localice el código en el reproductor o en su documentación. Consulte *Ingreso del código PIN para la conexión inalámbrica Bluetooth* en la página 50.

Desconexión de un reproductor de audio Bluetooth

● Toque DISCONNECT en el menú de funciones.

Una vez completada la desconexión, aparece **NO CONNECTION**.

Visualización de la dirección BD (Bluetooth Device)

● Toque DEVICE INFO en el menú de funciones para visualizar la dirección BD.

Se mostrará información variada sobre la tecnología inalámbrica Bluetooth.

- **DEVICE NAME** (nombre del dispositivo de esta unidad)
- **BD ADDRESS** (dirección del dispositivo Bluetooth)
- **SYSTEM VERSION** (versión del sistema)
- **BT MODULE VERSION** (versión del módulo Bluetooth) □

Teléfono Bluetooth

Funciones básicas

- Al conectar un adaptador Bluetooth (p. ej., CD-BTB100) a esta unidad, es posible controlar reproductores de audio Bluetooth a través de tecnología inalámbrica Bluetooth.
- En algunos países CD-BTB100 no se comercializa.

Importante

- Puesto que esta unidad se encuentra en espera, si se conecta con su teléfono móvil mediante la tecnología inalámbrica Bluetooth sin encender el motor puede descargar la batería.
- Las operaciones avanzadas que exigen concentración, tales como marcar números en la pantalla, usar el directorio de teléfonos, etc, están prohibidas mientras conduce. Cuando tenga que utilizar estas funciones avanzadas, detenga su vehículo en un lugar seguro.

Para obtener más información, consulte el manual de instrucciones del adaptador Bluetooth. Esta sección proporciona información básica sobre las funciones del teléfono de manos libres con esta unidad que difiere ligeramente o es un resumen de las instrucciones incluidas en el manual de funcionamiento del adaptador Bluetooth.

- Esta unidad no es compatible con el registro de un teléfono invitado.
- Esta unidad no tiene la función de edición de nombres de una entrada de la agenda telefónica.

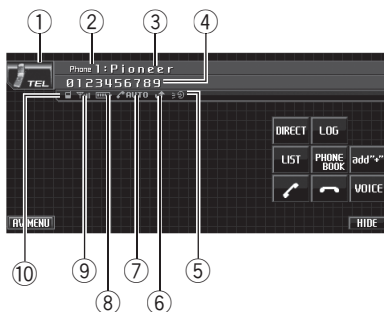

- 1 Icono de fuente
- 2 Indicador del número de usuario
Muestra el número de registro del teléfono móvil.
- 3 Nombre del dispositivo
Muestra el nombre del dispositivo del teléfono móvil.
- 4 Número de teléfono
Muestra el número de teléfono que ha seleccionado.
- 5 Indicador de reconocimiento de voz
Aparece cuando está activada la función de reconocimiento de voz (para obtener más información, consulte *Reconocimiento de voz* en la página 62).
- 6 Indicación de aviso de llamada en espera
Aparece cuando se ha recibido una llamada externa que no ha sido revisada todavía.
 - El aviso de llamada en espera no se muestra para las llamadas realizadas cuando el teléfono móvil está desconectado de la unidad.
- 7 Indicador de respuesta automática/rechazo automático
Aparece cuando está activada la función de respuesta automática (para obtener más información, consulte *Ajuste de respuesta automática* en la página 67).
Aparece cuando está activada la función de rechazo automático (para obtener más información, consulte *Ajuste del rechazo automático* en la página 67).
- 8 Indicador de potencia de la batería
Muestra la potencia de la batería del teléfono móvil.

Accesorios disponibles

- El indicador de potencia de la batería puede diferir de la potencia real de la misma.
 - Si no hay potencia en la batería, no se visualizará nada en el área del indicador de potencia de la batería.
- ⑨ Indicador de nivel de señal
- Muestra la intensidad de la señal del teléfono móvil.
- El indicador de nivel de señal puede diferir del nivel de señal real.
 - Dependiendo de los teléfonos móviles con tecnología inalámbrica Bluetooth, la intensidad de campo de radio puede no estar disponible. En este caso, no aparecerá el indicador de nivel de señal.
 - Si su teléfono móvil está fuera de servicio, se visualiza $\nabla \times$.
- ⑩ Indicador de teléfono
- Este indicador se muestra cuando se establece una conexión telefónica con tecnología inalámbrica Bluetooth (consulte *Conexión de un teléfono móvil* en la página siguiente para más información).
- Mientras se conecta automáticamente, el indicador de teléfono destella.

● Toque el icono de fuente y luego, TEL para seleccionar el teléfono.



Nota

Se establece la curva de ecualización para la fuente telefónica. Cuando seleccione la fuente telefónica, no podrá utilizar la función de ecualización. Consulte *Recuperación de las curvas de ecualización* en la página 40.

Cuando se conecta el procesador multicanal a esta unidad, se puede utilizar la función del ecualizador incluso cuando se selecciona la fuente telefónica. Consulte *Recuperación de las curvas de ecualización* en la página 82.

Configuración de la función manos libres

Antes de poder hacer uso de la función manos libres, deberá configurar la unidad para su utilización con el teléfono móvil. Esto conlleva establecer una conexión inalámbrica Bluetooth entre esta unidad y su teléfono, registrar su teléfono en esta unidad, y ajustar el nivel de volumen.

1 Conexión

Para ver instrucciones detalladas sobre cómo conectar su teléfono a esta unidad mediante la tecnología inalámbrica Bluetooth, consulte *Conexión de un teléfono móvil* en la página siguiente.

- Ahora el teléfono debe estar conectado temporalmente. Sin embargo, para hacer un mejor uso de la tecnología, recomendamos que registre el teléfono en esta unidad.

2 Registro

Para registrar el teléfono conectado temporalmente, consulte *Registro de un teléfono móvil conectado* en la página 63.

3 Ajuste del volumen

Ajuste el volumen del audífono de su teléfono móvil hasta que le resulte cómodo. Una vez ajustado, el nivel de volumen se memorizará en la unidad como el ajuste predefinido.

- El volumen de voz del autor de la llamada y el volumen del timbre pueden variar según el tipo de teléfono móvil.
- Si la diferencia entre el volumen del timbre y el volumen de la persona que llama es demasiado grande, el nivel de volumen general puede volverse inestable.
- Antes de desconectar el teléfono móvil de esta unidad, no olvide ajustar el volumen a un nivel adecuado. Si el volumen ha sido silenciado (nivel cero) en su teléfono móvil, permanecerá silenciado incluso después de que desconecte dicho teléfono.

Realización de una llamada telefónica

Reconocimiento de voz

1 Toque VOICE para activar la función de reconocimiento de voz.

El icono de marcación por voz se muestra en la barra de información. Ahora la función de reconocimiento de voz está lista.

- Para cancelar la función de reconocimiento de voz, vuelva a tocar VOICE.

2 Pronuncie el nombre de su contacto.

Aceptación de una llamada telefónica

Atender una llamada entrante

1 Cuando entre una llamada, toque .

- Si en el teléfono móvil está seleccionado el modo privado, puede que la función manos libres no esté disponible.

2 Para finalizar la llamada, toque .

Rechazo de una llamada entrante

● Cuando entre una llamada, toque .

Se rechazará la llamada.

Atender una llamada en espera

1 Toque para contestar la llamada en espera.

2 Toque para finalizar todas las llamadas.

- La persona con la que ha estado hablando quedará a la espera. Para finalizar la llamada, tanto usted como el autor de la llamada deben colgar el teléfono.
- Mientras las llamadas están en espera, si toca  podrá alternar entre las llamadas.

Rechazo de una llamada en espera

- Toque  para rechazar una llamada entrante.

Introducción a las funciones avanzadas

1 Toque AV MENU y luego toque FUNCTION MENU para visualizar los nombres de las funciones.

Se visualizan los nombres de las funciones y las que se pueden usar aparecen resaltadas.

2 Toque ESC para volver a la pantalla de espera telefónica.

- Para volver a la visualización anterior, toque BACK.

Conexión de un teléfono móvil

Búsqueda de los teléfonos móviles disponibles

1 Toque PHONE CONNECT en el menú de funciones.

2 Toque SEARCH para hacer una búsqueda de los teléfonos móviles disponibles.

Mientras se realiza la búsqueda, SEARCHING destella. Cuando se encuentren teléfonos móviles disponibles que dispongan de tecnología inalámbrica Bluetooth, se mostrará el nombre de los dispositivos o Name Not Found (si no se pueden obtener los nombres).

- Si la unidad no puede encontrar ningún teléfono móvil, se mostrará NOT FOUND.
- Puede visualizar la dirección BD tocando BD ADDR. Para volver al nombre de dispositivo, toque PHONE NAME.

Accesorios disponibles

3 Toque el nombre del dispositivo que desee conectar.

Mientras se realiza la búsqueda,

CONNECTING destella. Para completar la conexión, verifique el nombre del dispositivo (**Pioneer BT unit2**) e introduzca el código de enlace de su teléfono móvil. Si la conexión se establece, se visualizará **CONNECTED**.

- El ajuste predefinido del código PIN es **0000**.

Puede cambiar este código en el ajuste inicial.

Consulte *Ingreso del código PIN para la conexión inalámbrica Bluetooth* en la página 50.

Uso de un teléfono móvil para iniciar una conexión

1 Toque PHONE CONNECT en el menú de funciones.

2 Toque CONNECTION OPEN.

Se visualizará **CONNECTION WAITING** y la unidad estará en espera para la conexión desde el teléfono móvil.

3 Uso del teléfono móvil para la conexión a esta unidad.

Para cancelar esta función, toque de nuevo **CONNECTION OPEN**.

- El ajuste predefinido del código PIN es **0000**.

Puede cambiar este código en el ajuste inicial. Consulte *Ingreso del código PIN para la conexión inalámbrica Bluetooth* en la página 50.

Desconexión de un teléfono móvil

1 Toque PHONE CONNECT en el menú de funciones.

2 Toque DISCONNECT para desconectar de la unidad el teléfono móvil conectado actualmente.

Una vez completada la desconexión, aparece **NO CONNECTION**.

Registro de un teléfono móvil conectado

1 Toque PHONE REGISTER en el menú de funciones.

Las asignaciones de registro para los teléfonos de usuario 1, 2 y 3 aparecen en el display.

2 Toque prolongadamente una de las asignaciones de registro para registrar el teléfono actualmente conectado.

Si el registro se ha realizado correctamente, el nombre del dispositivo del teléfono conectado se mostrará en la asignación seleccionada.

- Si la asignación está vacía, el nombre del dispositivo no se muestra. Si ya se ha adoptado la asignación, aparecerá el nombre del dispositivo. Si desea sustituir una asignación con un nuevo teléfono, primero elimine la asignación actual.

Para obtener instrucciones detalladas, consulte *Eliminación de un teléfono registrado* en esta página.

- Si el registro no se ha realizado correctamente, el nombre del dispositivo del teléfono conectado no se mostrará en la asignación seleccionada. En este caso, vuelva al paso 1 e inténtelo de nuevo.

Eliminación de un teléfono registrado

1 Toque PHONE REGISTER en el menú de funciones.

2 Toque DELETE junto al nombre del dispositivo que desee eliminar.

Se mostrará una pantalla de confirmación. Toque **OK** para eliminar el teléfono.

- Para cancelar la eliminación de un teléfono registrado, toque **CANCEL**.

Conexión a un teléfono móvil registrado

Conexión manual a un teléfono registrado

1 Toque **PHONE CONNECT** en el menú de funciones.

2 Toque **DIRECT CONNECT**.

3 Toque el nombre del dispositivo que desee conectar.

Al conectarse, parpadeará **CONNECTING**. Si la conexión se establece, se visualizará **CONNECTED**.

Conexión automática a un teléfono registrado

1 Toque **NEXT** en el menú de funciones.

2 Toque **AUTO CONNECT** para activar la función de conexión automática.

Si su teléfono móvil está preparado para la conexión inalámbrica Bluetooth, se establecerá automáticamente la conexión a esta unidad.

- Para desactivar la reproducción automática, vuelva a tocar **AUTO CONNECT**.

Utilización del directorio de teléfonos

Transferencia de entradas al directorio de teléfonos

El Directorio de teléfonos puede contener hasta 500 entradas. 300 para el Usuario 1, 150 para el Usuario 2 y 50 para el Usuario 3.

1 Toque **PHONE BOOK TRANSFER** en el menú de funciones.

2 Toque **START** para activar la función de transferencia del Directorio de teléfonos.

La función de transferencia del Directorio de teléfonos quedará en espera.

3 Utilice el teléfono móvil para realizar la transferencia del Directorio de teléfonos.

Realice la transferencia del Directorio de teléfonos utilizando el teléfono móvil. Para obtener instrucciones detalladas, consulte el manual de instrucciones suministrado con su teléfono móvil.

- El display indica cuántas entradas se han transferido y el número total que se transferirán.
- Para cancelar el proceso de transferencia, toque **STOP**.

4 Cuando haya terminado la transferencia de entradas del Directorio de teléfonos, toque **ESC**.



Nota

Cuando se haya realizado la transferencia del directorio de teléfonos, se desactiva la conexión a su teléfono móvil. Para utilizar el directorio de teléfonos, conéctese de nuevo a su teléfono móvil, según las instrucciones indicadas en *Conexión a un teléfono móvil registrado* en esta página.

Cambio del orden de visualización del directorio de teléfonos

● Toque **PHONE BOOK NAME VIEW** en el menú de funciones para cambiar el orden de presentación de los nombres.

Se mostrará **INVERTED** y se cambiará el orden de visualización de nombres.

- Para cambiar al orden original (**ORIGINAL**), toque de nuevo **PHONE BOOK NAME VIEW**.

Llamada a un número del directorio de teléfonos



Importante

Asegúrese de estacionar el vehículo y poner el freno de mano para realizar esta operación.

1 Toque **PHONE BOOK** para visualizar el Directorio de teléfonos.

Accesorios disponibles

2 Toque ▲ o ▼ para seleccionar la primera letra del nombre que está buscando.

Al tocar ▲ o ▼ se cambian las letras alfabéticas.

3 Toque ENTER para mostrar las entradas que empiezan por la letra que ha seleccionado.

El display muestra las seis primeras entradas del Directorio de teléfonos que empiezan por dicha letra (p.ej.: "Ben", "Brian" y "Burt" cuando "B" está seleccionado).

- Toque ▲ o ▼ para mostrar otras entradas del directorio de teléfonos.
- Para definir la búsqueda con una letra diferente, toque **CLEAR**.

4 Toque una entrada del Directorio de teléfonos a la que desee llamar.

La visualización cambia a la pantalla de detalle del Directorio de teléfonos.

5 Toque el número de teléfono de la entrada del Directorio de teléfonos a la que desee llamar.

Si va a introducir varios números de teléfono en una entrada, toque un número al que desee llamar.

Se mostrará el display normal y la entrada del Directorio de teléfonos que ha seleccionado aparecerá en la barra de información.

6 Toque ↗ para hacer una llamada.

- Si desea realizar una llamada internacional, toque **add "+"** para incluir + en el número de teléfono.

7 Para finalizar la llamada, toque ↵.

Edición de números de teléfono



Importante

Asegúrese de estacionar el vehículo y poner el freno de mano para realizar esta operación.

Puede editar los números de las entradas del Directorio de teléfonos. Cada número de teléfono puede tener hasta 24 dígitos.

1 Toque PHONE BOOK para visualizar el Directorio de teléfonos.

2 Seleccione una entrada del Directorio de teléfonos que desee editar.

Consulte los pasos 2 a 4 en *Llamada a un número del directorio de teléfonos* en la página anterior para el procedimiento.

3 Toque EDIT junto al número de teléfono que desee editar.

Se mostrará la pantalla de edición de marcación del Directorio de teléfonos.

4 Toque 0 a 9 para introducir los números.

- Si desea realizar una llamada internacional, toque **add "+"** para incluir + en el número de teléfono.
- Toque **CLEAR** para eliminar el número. Toque prolongadamente **CLEAR** para eliminar todos los números ingresados.

5 Toque OK para guardar el nuevo número.

Borrado de una entrada del directorio de teléfonos



Importante

Asegúrese de estacionar el vehículo y poner el freno de mano para realizar esta operación.

1 Toque PHONE BOOK para visualizar el Directorio de teléfonos.

2 Seleccione una entrada del Directorio de teléfonos que desee eliminar.

Consulte los pasos 2 a 4 en *Llamada a un número del directorio de teléfonos* en la página anterior para el procedimiento.

3 Toque DELETE para eliminar la entrada del Directorio de teléfonos.

Se mostrará una pantalla de confirmación. Toque **YES** para eliminar la entrada.

- Toque **NO** si no desea borrar la entrada del Directorio de teléfonos que ha seleccionado.

Utilización del historial de llamadas



Importante

Asegúrese de estacionar el vehículo y poner el freno de mano para realizar esta operación.

Las 6 últimas llamadas realizadas (marcadas), recibidas y perdidas se almacenan en el Historial de llamadas. Puede realizar una búsqueda en el Historial de llamadas y llamar a los números desde éste.

1 Toque LOG para mostrar el Historial de llamadas.

Si toca **LOG** varias veces se alternará entre los siguientes historiales de llamadas:

MISSED CALL LIST (llamada perdida)—

DIALED CALL LIST (llamada marcada)—

RECEIVED CALL LIST (llamada recibida)

- Puede alternar entre el número de teléfono y el nombre (si se ha introducido), tocando **ABC/123**.
- Si no se han almacenado números de teléfono en la lista seleccionada, no se visualizará nada.

2 Toque un número de teléfono o un nombre (si se ha introducido) al que desee llamar.

Se mostrará el display normal, y el número de teléfono que ha seleccionado aparecerá en la barra de información.

3 Toque para hacer una llamada.

- Si desea realizar una llamada internacional, toque **add "+"** para incluir **+** en el número de teléfono.

4 Para finalizar la llamada, toque .

Uso de números prefijados



Importante

Asegúrese de estacionar el vehículo y poner el freno de mano para realizar esta operación.

Asignación de números prefijados

Es posible asignar a la memoria los números que marca frecuentemente, para volver a marcarlos rápidamente.

Es posible asignar a números prefijados hasta 6 números de teléfono utilizados con más frecuencia.

1 Seleccione un número de teléfono del directorio de teléfonos o del historial de llamadas. O bien ingrese directamente el número de teléfono que desee.

Consulte las instrucciones descritas en las páginas anteriores sobre cómo seleccionar un número de teléfono del Directorio de teléfonos o del Historial de llamadas. Para ingresar directamente el número de teléfono deseado, consulte *Realización de una llamada ingresando el número de teléfono* en la página siguiente.

Se mostrará la pantalla normal, y el número de teléfono que ha seleccionado se mostrará en la barra de información.

2 Toque LIST para mostrar las asignaciones predefinidas.

Las asignaciones predefinidas aparecen en el display (todavía no se muestran).

3 Toque continuamente una de las asignaciones prefijadas para almacenar el número de teléfono.

El número de teléfono que ha seleccionado se almacenará en los números predefinidos.

- **No Data** se muestra para una asignación vacía. Aunque se seleccione la asignación, la puede sustituir por la nueva asignación si la mantiene pulsada.

Recuperación de números predefinidos

1 Toque LIST para mostrar las asignaciones predefinidas.

Las asignaciones predefinidas aparecen en el display (todavía no se muestran).

Accesorios disponibles

2 Toque una de las asignaciones predefinidas.

El número de teléfono seleccionado se mostrará en la barra de información.

3 Toque para hacer una llamada.

4 Para finalizar la llamada, toque .

Realización de una llamada ingresando el número de teléfono



Importante

Asegúrese de estacionar el vehículo y poner el freno de mano para realizar esta operación.

1 Toque **DIRECT** para mostrar la pantalla de marcación directa.

2 Toque 0 a 9 para introducir los números.

- Si desea realizar una llamada internacional, toque **add "+"** para incluir **+** en el número de teléfono.
- Toque **CLEAR** para eliminar el número. Toque prolongadamente **CLEAR** para eliminar todos los números ingresados.
- Se pueden ingresar hasta 24 dígitos.
- Si desea almacenar el número de teléfono ingresado a una asignación predefinida, toque **SET**. El display cambia al display normal, y se selecciona el número de teléfono ingresado.

3 Si ha terminado de ingresar el número, toque para hacer una llamada.

4 Para finalizar la llamada, toque .

Borrado de la memoria

1 Toque **CLEAR MEMORY** en el menú de funciones.

2 Toque **CLEAR** junto al elemento que desea eliminar de la memoria.

Seleccione de entre las siguientes opciones:

- **PHONE BOOK** (directorio de teléfonos)

- **DIALED CALLS** (historial de llamadas marcadas)
- **RECEIVED CALLS** (historial de llamadas recibidas)
- **MISSED CALLS** (historial de llamadas perdidas)
- **DIAL PRESET** (números de teléfono predefinidos)

Se mostrará una pantalla de confirmación después de seleccionar el elemento deseado. Toque **OK** para eliminar la memoria.

- Si no desea borrar la memoria que ha seleccionado, toque **CANCEL**.
- Si desea borrar todo el Directorio de teléfonos, la lista del Historial de llamadas marcadas/recibidas/perdidas y los números de teléfono prefijados, toque **CLEAR ALL**.

Ajuste de respuesta automática

● Toque **AUTO ANSWER** en el menú de funciones para activar la respuesta automática.

- Para desactivar la respuesta automática, vuelva a tocar **AUTO ANSWER**.

Ajuste del rechazo automático

1 Toque **NEXT** en el menú de funciones.

2 Toque **REFUSE ALL CALLS** para activar el rechazo automático de llamada.

- Para desactivar el rechazo automático de llamada, vuelva a tocar **REFUSE ALL CALLS**.

Cambio del tono de llamada

1 Toque **NEXT** en el menú de funciones.

2 Toque **RING TONE** para activar el tono de llamada.

- Para desactivar el tono de llamada, vuelva a tocar **RING TONE**.

Cancelación del eco y reducción de ruido

- 1 Toque **NEXT** en el menú de funciones.
- 2 Toque **ECHO CANCEL** para activar la función de cancelación de eco.
 - Para desactivar la cancelación de eco, vuelva a tocar **ECHO CANCEL**.

Visualización de la dirección BD (Bluetooth Device)

Visualización de la dirección BD de esta unidad

- 1 Toque **NEXT** en el menú de funciones.
- 2 Toque **DEVICE INFO** para visualizar la dirección BD.

Se mostrará información variada sobre la tecnología inalámbrica Bluetooth.

- **DEVICE NAME** (nombre del dispositivo de esta unidad)
- **BD ADDRESS** (dirección del dispositivo Bluetooth)
- **SYSTEM VERSION** (versión del microprocesador de esta unidad)
- **BT MODULE VERSION** (versión del módulo Bluetooth)

Visualización de la dirección BD de su teléfono móvil

- 1 Toque **PHONE CONNECT** en el menú de funciones.

- 2 Toque **BD ADDRESS** para visualizar la dirección BD.

Aparece la cadena hexadecimal de 12 dígitos.

- Para volver al nombre de dispositivo, toque **PHONE NAME**.

Reproductor de CD múltiple

Funciones básicas

Se puede usar esta unidad para controlar un reproductor de CD múltiple, que se vende por separado.

- Esta unidad no tiene lista de reproducción ITS, ni funciones de lista de títulos de discos o de títulos de pistas.
- Sólo las funciones descritas en este manual son compatibles con los reproductores de CD múltiple de 50 discos.
- Esta unidad no está diseñada para utilizar las funciones de lista de títulos de los discos con un reproductor de CD múltiple de 50 discos.

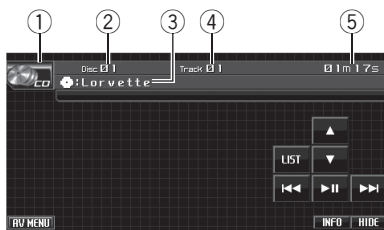

- ① Icono de fuente
- ② Indicador de número de disco
- ③ Indicador de título del disco
Muestra el título del disco que está reproduciendo sólo cuando se reproducen discos CD TEXT.
- ④ Indicador de número de pista
- ⑤ Indicador de tiempo de reproducción

- 1 Toque el icono de fuente y luego toque **MCD** para seleccionar el reproductor de CD múltiple.

- 2 Toque **▲** o **▼** para seleccionar un disco.

- 3 Para retroceder o avanzar hasta otra pista, toque brevemente **◀◀** o **▶▶**.

- 4 Para realizar el avance o retroceso rápido, toque continuamente **◀◀◀** o **▶▶▶**.

Accesorios disponibles



Notas

- Mientras el reproductor de CD múltiple realiza las funciones preparatorias, se visualiza **READY**.
- Si aparece un mensaje de error como **ERROR-02-XX**, consulte el manual de instrucciones del reproductor de CD múltiple.
- Si no hay discos en el cargador de CD del reproductor de CD múltiple, se visualiza **NO DISC**.

Selección de un disco

1 Toque LIST.

2 Toque el disco deseado.

Los discos seleccionables aparecen resaltados.

3 Toque ESC para volver a la visualización normal.

Pausa de la reproducción de un CD

● Toque ►II durante la reproducción.

- Para reanudar la reproducción en el mismo lugar en el que se activó la pausa, vuelva a tocar ►II.

Introducción a las funciones avanzadas

Estas funciones sólo se pueden utilizar con un reproductor de CD múltiple compatible.

1 Toque AV MENU y luego toque FUNCTION MENU para visualizar los nombres de las funciones.

Se visualizan los nombres de las funciones y las que se pueden usar aparecen resaltadas.

2 Toque ESC para volver a la visualización de reproducción.

- Para volver a la visualización anterior, toque **BACK**.

Función y operación

Las operaciones **REPEAT**, **RANDOM**, **SCAN** y **COMPRESSION** son básicamente las mismas que las del reproductor de DVD incorporado.

Nombre de la función	Operación
REPEAT	<p>Consulte <i>Repetición de reproducción</i> en la página 32. Sin embargo, las gamas de repetición para la reproducción que puede seleccionar son diferentes a las del reproductor de DVD incorporado. Las gamas de repetición para la reproducción del reproductor de CD múltiple son:</p> <ul style="list-style-type: none"> • MULTI-CD – Repite todos los discos que se encuentran en el reproductor de CD múltiple • TRACK – Sólo repite la pista actual • DISC – Repite el disco actual
RANDOM	<p>Consulte <i>Reproducción de las pistas en orden aleatorio</i> en la página 32.</p>
SCAN	<p>Consulte <i>Exploración de pistas o carpetas</i> en la página 33.</p>
COMPRESSION	<p>Consulte <i>Uso de la compresión</i> en la página 33. El reproductor de CD múltiple tiene funciones de COMP (compresión) y DBE (enfanzador dinámico de graves). Los ajustes pueden cambiarse de la siguiente manera: OFF—COMP1—COMP2—OFF—DBE 1—DBE 2</p>



Notas

- Si se seleccionan otros discos durante la repetición de reproducción, la gama de repetición cambia a **MULTI-CD**.

- Si se realiza una búsqueda de pistas o un avance/retroceso rápido durante **TRACK**, la gama de repetición cambia a **DISC**.
- Una vez finalizada la exploración de pistas o discos, volverá a comenzar la reproducción normal de las pistas.
- Si el reproductor de CD múltiple no es compatible con COMP/DBE, no puede seleccionar esta función.

Uso de las funciones CD TEXT

Estas funciones sólo se pueden usar con un reproductor de CD múltiple compatible con CD TEXT.

Es la misma operación que la del reproductor de DVD incorporado.

Consulte *Información de texto* en la página 30. ■

Reproductor de DVD

Funciones básicas

Se puede utilizar esta unidad para controlar un reproductor de DVD o un reproductor de DVD múltiple, que se vende por separado.

Para obtener más información sobre el funcionamiento del reproductor DVD o del reproductor de DVD múltiple, consulte el manual de funcionamiento del reproductor de DVD o del reproductor de DVD múltiple. Esta sección proporciona información acerca de las funciones de DVD con esta unidad que difieren de las descritas en el manual de instrucciones del reproductor de DVD o del reproductor de DVD múltiple.

- Esta unidad no tiene una lista de reproducción ITS ni funciones de títulos de discos.
- Cambie la selección del mando a distancia al ajuste adecuado para utilizar el reproductor de DVD. (Consulte la página 47.)
- Cambie el modo de funcionamiento del mando a distancia a **DVD** para utilizar el reproductor de DVD con el mando a distancia. (Consulte la página 18.)

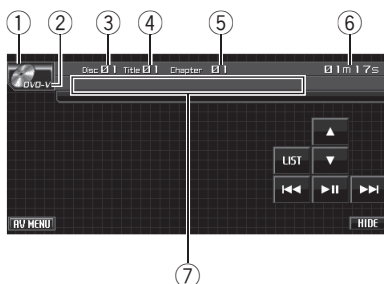

- 1 Icono de fuente
- 2 Indicador de medio
- 3 Indicador de número de disco
Muestra el número de disco que se está reproduciendo al utilizar un reproductor de DVD múltiple.
- 4 Indicador de número de título/carpeta
- 5 Indicador de número de capítulo/pista
- 6 Indicador de tiempo de reproducción
- 7 Área de menús variables

Accesorios disponibles

Muestra la información de texto del disco que se está reproduciendo actualmente cuando se reproduce un disco de audio comprimido.

- Esta unidad no puede mostrar la información de texto grabada en un disco CD TEXT reproducido en el reproductor de DVD opcional.

1 Toque el icono de fuente y luego S-DVD para seleccionar el reproductor de DVD.

- Si no se visualiza el icono de fuente, toque la pantalla para poder visualizarlo.

2 Toque la pantalla para visualizar el teclado táctil.

3 Para saltar y retroceder o avanzar hasta otro capítulo/pista, toque brevemente ◀◀ o ▶▶.

4 Para realizar el avance o retroceso rápido, toque continuamente ◀◀ o ▶▶.

Nota

Si no se utilizan las teclas del teclado táctil en 30 segundos, se ocultarán automáticamente cuando se reproduzca un DVD vídeo o un vídeo CD.

Selección de un disco

- Se puede utilizar esta función sólo si un reproductor de DVD múltiple está conectado a esta unidad.

1 Toque LIST.

2 Toque el disco deseado.

Los discos seleccionables aparecen resaltados.

3 Toque ESC para volver a la visualización normal.

Nota

También puede seleccionar un disco si mantiene pulsado ▲ o ▼.

Selección de una carpeta

- Puede utilizar esta función sólo cuando hay conectado a esta unidad un reproductor de DVD compatible con reproducción de audio comprimido.

- Toque ▲ o ▼ para seleccionar una carpeta.

Pausa de la reproducción de un disco

- Toque ▶II durante la reproducción.

- Para reanudar la reproducción en el mismo lugar en el que se activó la pausa, vuelva a tocar ▶II.

Introducción a las funciones avanzadas

1 Toque AV MENU y luego toque FUNCTION MENU para visualizar los nombres de las funciones.

Se visualizan los nombres de las funciones y las que se pueden usar aparecen resaltadas.

2 Toque ESC para volver a la visualización de reproducción.

- Para volver a la visualización anterior, toque BACK.

Función y operación

Las operaciones REPEAT, RANDOM y SCAN son básicamente las mismas que las del reproductor de DVD incorporado.

Nombre de la función	Operación
REPEAT	<p>Consulte <i>Repetición de reproducción</i> en la página 32. Pero la gama de repetición de reproducción que puede seleccionar varía según el tipo de disco o sistema. Las gamas de repetición para la reproducción del reproductor de DVD/reproductor de DVD múltiple son como se indican a continuación: Durante la reproducción PBC de un vídeo CD, no se puede utilizar esta función.</p> <ul style="list-style-type: none"> • DISC – Repite el disco actual • FOLDER – Repite la carpeta actual • TITLE – Sólo repite el título actual • CHAPTER – Sólo repite el capítulo actual • TRACK – Repite la pista actual
RANDOM	<p>Consulte <i>Reproducción de las pistas en orden aleatorio</i> en la página 32.</p>
SCAN	<p>Consulte <i>Exploración de pistas o carpetas</i> en la página 33.</p>



Notas

- Si se seleccionan otros discos durante la repetición de reproducción, la gama de repetición cambia a **DISC**.
- Cuando se reproduce un vídeo CD o un CD, si realiza una búsqueda de pistas o un avance/retroceso rápido durante **TRACK**, la gama de repetición cambia a **DISC**.
- Cuando se reproduce audio comprimido, si selecciona otra carpeta durante la repetición de reproducción, la gama de repetición cambia a **DISC**.
- Cuando se reproduce audio comprimido, si realiza una búsqueda de pistas o un avance/retroceso rápido durante **TRACK**, la gama de repetición de reproducción cambia a **FOLDER**.

Visualización de información de texto de un fichero de audio

Es la misma operación que la del reproductor de DVD incorporado.

Consulte *Información de texto* en la página 30.

- Si los caracteres grabados en el archivo de audio no son compatibles con esta unidad, no aparecerán en el display.

Selección de archivos de la lista de nombres de archivos

- Puede utilizar esta función sólo cuando hay conectado a esta unidad un reproductor de DVD compatible con reproducción de audio comprimido.

1 Toque LIST para visualizar la lista de discos.

2 Toque LIST repetidamente para alternar entre las listas.

DISC LIST (lista de discos)—

FOLDER&FILE LIST (lista de carpetas y ficheros)

3 Seleccione el nombre del fichero deseado (o de la carpeta deseada).

Es la misma operación que la del reproductor de DVD incorporado.

Consulte *Selección de archivos de la lista de nombres de archivos* en la página 31. 

Accesorios disponibles

Sintonizador de TV

Funciones básicas

Se puede usar esta unidad para controlar un sintonizador de TV (p. ej., GEX-P5750TV(P)), que se vende por separado.

Para obtener más información, consulte el manual de instrucciones del sintonizador de TV. Esta sección proporciona información acerca de las funciones de TV con esta unidad que difiere de la descrita en el manual de instrucciones del sintonizador de TV.

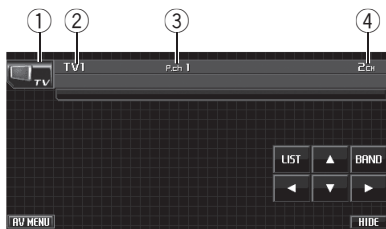

- ① Icono de fuente
- ② Indicador de banda
- ③ Indicador del número de presintonía
- ④ Indicador de canal

1 Toque el icono de fuente y luego, TV para seleccionar el sintonizador de TV.

- Si no se visualiza el icono de fuente, toque la pantalla para poder visualizarlo.

2 Toque la pantalla para visualizar el teclado táctil.

3 Toque BAND para seleccionar una banda.

Toque **BAND** repetidamente hasta que visualice la banda deseada: **TV1** o **TV2**.

4 Para utilizar la sintonización manual, toque brevemente ◀ o ▶.

5 Para utilizar la sintonización por búsqueda, toque continuamente ◀ o ▶ durante alrededor de un segundo y suéltela a continuación.

El sintonizador explorará los canales hasta que encuentre una emisora con señales de su-

ficiente intensidad como para asegurar una buena recepción.

- Se puede cancelar la sintonización por búsqueda tocando brevemente ◀ o ▶.
- Si toca continuamente ◀ o ▶, podrá saltar los canales. La sintonización por búsqueda comienza inmediatamente después de que suelte las teclas.



Nota

Si no se utiliza el teclado táctil en 30 segundos, se ocultará automáticamente.

Almacenamiento y recuperación de emisoras

Si se toca cualquiera de las teclas de ajuste de presintonías **P01** a **P12**, se pueden almacenar con facilidad hasta 12 emisoras para recuperarlas con posterioridad tocando una sola tecla.

- Se pueden almacenar en la memoria hasta 24 emisoras, 12 por cada una de las dos bandas de TV.

1 Toque LIST para visualizar la lista de presintonías.

- Si no se visualiza el teclado táctil, toque la pantalla para poder visualizarlo.

2 Cuando encuentre la emisora que desea almacenar en la memoria, mantenga pulsada una de las teclas de ajuste de presintonías (P01 a P12) hasta escuchar un aviso sonoro.

La próxima vez que toque la misma tecla de ajuste de presintonías, la emisora se recuperará de la memoria.

- Para cambiar entre **P01** a **P06** y **P07** a **P12**, toque **PREV** o **NEXT**.

3 Toque ESC para volver a la visualización normal.

**Nota**

También se pueden usar ▲ y ▼ para recuperar las emisoras asignadas a las teclas de ajuste de presintonías **P01** a **P12**.

Introducción a las funciones avanzadas

1 Toque **AV MENU** y luego toque **FUNCTION MENU** para visualizar los nombres de las funciones.

Se visualizan los nombres de las funciones y las que se pueden usar aparecen resaltadas.

2 Toque **ESC** para volver a la imagen de **TV**.

- Para volver a la visualización anterior, toque **BACK**.

Almacenamiento consecutivo de las emisoras con las señales más intensas

● Toque **BSSM** en el menú de funciones para activar la función **BSSM**.

BSSM comienza a destellar. Mientras **BSSM** destella, las 12 emisoras más fuertes se almacenarán en orden ascendente desde el canal más bajo. Una vez finalizado el proceso, **BSSM** deja de destellar.

- Para cancelar el proceso de almacenamiento, vuelva a tocar **BSSM**.

**Nota**

Al almacenar emisoras con la función **BSSM**, se pueden reemplazar las emisoras que se almacenaron con **P01** a **P12**.

Selección del grupo de áreas

1 Toque **COUNTRY** en el menú de funciones.

2 Toque ◀ o ▶ para seleccionar el grupo de áreas.

Toque ◀ o ▶ hasta que el grupo de áreas deseado aparezca en el display.

COUNTRY1 (Canal CCIr)—**COUNTRY2** (Canal IN)—**COUNTRY3** (Canal CHN)—**COUNTRY4** (Canal Reino Unido)—**COUNTRY5** (Canal OIRT)—**COUNTRY6** (Canal AUSTRALIA)—**COUNTRY7** (Canal SAF)

Accesorios disponibles

Procesador de señal digital

Introducción a los ajustes del DSP

Se puede utilizar esta unidad para controlar el procesador multicanal (p. ej., DEQ-P7650), que se vende por separado.

- Algunas funciones pueden ser diferentes según el tipo de procesador multicanal que se haya conectado a esta unidad.



Importante

Si conecta un procesador multicanal y un DVD opcional a esta unidad, asegúrese de usar un cable óptico (p. ej., CD-AD600).

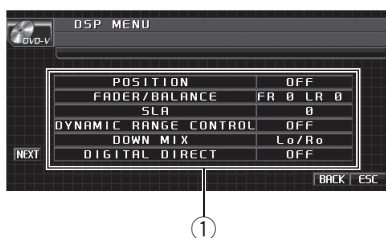

① Visualización del DSP

Muestra los nombres de las funciones del DSP.

Al realizar los siguientes ajustes en el orden indicado, podrá crear con facilidad un campo sonoro definido con precisión.

- Ajustes de los altavoces
- Uso del selector de posición
- TA y EQ automáticos (alineación temporal y ecualización automáticas)
- Ajuste de la alineación temporal
- Ajuste de los niveles de salida de los altavoces con un tono de prueba
- Selección de una frecuencia de cruce
- Ajuste de los niveles de salida de los altavoces
- Ajuste del ecualizador paramétrico de 3 bandas

1 Toque AV MENU y luego, DSP MENU para visualizar los nombres de las funciones del DSP.

Se visualizan los nombres de las funciones del DSP y las que se pueden usar aparecen resaltadas.

- Para ir al siguiente grupo de nombres de funciones, toque **NEXT**.
- Para volver al grupo anterior de nombres de funciones, toque **PREV**.
- Al reproducir discos grabados con una frecuencia de muestreo superior a los 96 kHz, no es posible utilizar las funciones de audio. Además, se cancelará el ajuste de las curvas de ecualización, **POSITION**, **AUTO EQ** y **AUTO TA**.
- Al reproducir discos grabados con una frecuencia de muestreo superior a los 96 kHz, el audio se emitirá por los altavoces delanteros solamente.
- Al seleccionar FM como fuente, no se puede cambiar a **SLA**.
- Cuando se reproduzca un disco distinto a un DVD, no se puede cambiar a **DYNAMIC RANGE CONTROL**.
- Cuando no se seleccione **FRONT-L** ni **FRONT-R** en **POSITION**, no se puede cambiar a **TIME ALIGNMENT**.
- Cuando tanto el altavoz central como el trasero estén desactivados en los ajustes de altavoces, no se puede cambiar a **DOLBY PRO LOGIC II**.

2 Toque ESC para volver a la visualización normal.

- Para volver a la visualización anterior, toque **BACK**.

Uso del control de campo sonoro

La función SFC genera la sensación de un concierto en vivo.

Accesorios disponibles

- La acústica de los diferentes entornos de ejecución es distinta, depende de la extensión y el contorno del espacio por el se desplazan las ondas del sonido y de cómo rebotan los sonidos en el escenario, las paredes, los suelos y techos. En un concierto en vivo, la música se oye en tres fases: sonido directo, primeras reflexiones y reflexiones posteriores o reverberaciones. Esos factores están programados en los circuitos del SFC para recrear la acústica de diversos entornos de ejecución.

1 Presione EQ y mantenga presionado para cambiar a la función SFC.

- Para cambiar a la función de equalización, presione **EQ** y mantenga presionado.

2 Presione EQ para seleccionar el modo SFC deseado.

MUSICAL (musical)—**DRAMA** (drama)—**ACTION** (acción)—**JAZZ** (jazz)—**HALL** (hall)—**CLUB** (club)—**OFF** (desactivado)

Nota

En el caso de tratarse de una fuente de audio LPCM de 2 canales o Dolby Digital de 2 canales y de seleccionarse los efectos SFC que son más adecuados para una fuente de audio de 5.1 canales (es decir, **MUSICAL**, **DRAMA** o **ACTION**), se recomienda activar la función Dolby Pro Logic II. En cambio, al seleccionar los efectos SFC que son ideales para usarse con audio de 2 canales (es decir, **JAZZ**, **HALL** o **CLUB**), se recomienda desactivar la función Dolby Pro Logic II.

Uso del selector de posición

Una manera de asegurar un sonido más natural consiste en posicionar con exactitud la imagen estéreo, colocándole a usted exactamente en el centro del campo sonoro. El selector de posición le permite ajustar automáticamente los niveles de salida de los altavoces e introduce un retardo a fin de armonizar la cantidad y la posición de los asientos ocupados. Al utilizarlo con la función SFC, se

obtendrá una imagen sonora más natural y se ofrecerá un sonido panorámico que envuelve al oyente.

1 Toque POSITION en el menú de funciones DSP.

2 Toque ◀/▶/▲/▼ para seleccionar una posición del oyente.

Toque una de estas teclas ◀/▶/▲/▼ para seleccionar una de las posiciones que se indican en la siguiente tabla.

Tecla	Pantalla	Posición
◀	FRONT-L	Asiento delantero izquierdo
▶	FRONT-R	Asiento delantero derecho
▲	FRONT	Asientos delanteros
▼	ALL	Todos los asientos

- Para cancelar la posición seleccionada, vuelva a tocar la misma tecla.



Nota

Cuando realice ajustes en la posición del oyente, las salidas de los altavoces se ajustan automáticamente a los niveles adecuados. Parar ajustar los niveles con mayor exactitud, consulte *Ajuste de los niveles de salida de los altavoces con un tono de prueba* o *Ajuste de los niveles de salida de los altavoces*.

Accesorios disponibles

Uso del ajuste del balance

Se puede cambiar el ajuste de fader/balance, de manera que proporcione un entorno de audio ideal en todos los asientos ocupados.

1 Toque FADER/BALANCE en el menú de funciones DSP.

2 Toque ▲ o ▼ para ajustar el balance entre los altavoces delanteros/traseros.

Cada vez que se toca ▲ o ▼, se mueve el balance entre los altavoces delanteros/traseros hacia adelante o hacia atrás.

Se visualiza **FRONT:25** a **REAR:25** mientras el balance entre los altavoces delanteros/traseros se mueve desde adelante hacia atrás.

- **FR: 0** es el ajuste apropiado cuando se usan sólo dos altavoces.

3 Toque ◀ o ▶ para ajustar el balance entre los altavoces izquierdos/derechos.

Cada vez que se toca ◀ o ▶, se mueve el balance entre los altavoces izquierdos/derechos hacia la izquierda o derecha.

Se visualiza **LEFT:25** a **RIGHT:25** mientras el balance entre los altavoces izquierdos/derechos se mueve desde la izquierda hacia la derecha.

Ajuste de los niveles de la fuente

La función SLA (ajuste del nivel de fuente) le permite ajustar el nivel de volumen de cada fuente para evitar cambios radicales en el volumen cuando se cambia entre las fuentes.

- Los ajustes se basan en el nivel de volumen de FM, que se mantiene inalterado.

1 Compare el nivel de volumen de FM con el de la fuente que desea ajustar.

2 Toque SLA en el menú de funciones DSP.

3 Toque ◀ o ▶ para ajustar el volumen de la fuente.

Cada vez que se toca ◀ o ▶, se aumenta o disminuye el volumen de la fuente.

Se visualiza **+4** a **-4** mientras se aumenta o disminuye el volumen de la fuente.



Notas

- El nivel del volumen de AM también se puede regular con el ajuste del nivel de fuente.
- Las unidades de vídeo CD, CD, audio comprimido y DivX se definen automáticamente con el mismo ajuste del nivel de fuente.
- La unidad de DVD y el reproductor de DVD opcional se definen automáticamente con el mismo ajuste del nivel de fuente.
- La unidad externa 1 y la unidad externa 2 se definen automáticamente con el mismo ajuste del nivel de fuente.
- Las entradas AUX (entrada auxiliar) y AV (entrada de AV) se definen automáticamente con el mismo ajuste del nivel de fuente.

Uso del control de gama dinámica

La gama dinámica es la diferencia de intensidades entre los sonidos más fuertes y los más débiles. El control de gama dinámica comprime esta diferencia y permite oír con claridad los sonidos, incluso a niveles de volumen bajo.

- El control de gama dinámica sólo funciona con sonidos Dolby Digital.
- Cuando se reproduzca un disco distinto a un DVD, no se puede cambiar a **DYNAMIC RANGE CONTROL**.

1 Toque DYNAMIC RANGE CONTROL en el menú de funciones DSP.

2 Toque ▶ para activar el control de gama dinámica.

- Toque ◀ para desactivar el control de gama dinámica.

Uso de la función "down-mix"

La función "down-mix" le permite reproducir audio multicanal en 2 canales.

Accesorios disponibles

1 Toque DOWN MIX en el menú de funciones DSP.

2 Toque ◀ o ▶ para seleccionar el nivel deseado.

- **Lo/Ro** – Mezcla en estéreo el audio original que no contiene modos de canales, como por ejemplo, componentes surround.
- **Lt/Rt** – Mezcla los canales para que puedan restablecerse (decodificarse) los componentes surround.

Uso del control directo

Se pueden anular los ajustes de audio para comprobar su eficacia.

- Cuando el control directo está activado, se bloquean todas las funciones de audio, excepto **VOLUME/MUTE** y **DOLBY PRO LOGIC II**.

1 Toque DIGITAL DIRECT en el menú de funciones DSP.

2 Toque ▶ para activar el control directo.

- Para desactivar el control directo, toque ◀.

Uso de Dolby Pro Logic II

Dolby Pro Logic II crea cinco canales de salida de ancho de banda total a partir de fuentes de dos canales con el fin de lograr un sonido Matrix Surround de alta pureza.

- Dolby Pro Logic II es compatible con una fuente estéreo a una velocidad de muestreo de hasta 48 kHz y no tiene efectos en otros tipos de fuente.
- Cuando tanto el altavoz central como el trasero estén desactivados en los ajustes de altavoces, no se puede cambiar a **DOLBY PRO LOGIC II**.

1 Toque NEXT en el menú de funciones DSP.

2 Toque DOLBY PRO LOGIC II.

3 Toque cualquiera de las siguientes teclas del teclado táctil para seleccionar el modo deseado.

- **MOVIE** – El modo Película es adecuado para la reproducción de películas
- **MUSIC** – El modo Música es adecuado para la reproducción de música
- **MATRIX** – Este modo Matriz es adecuado para los casos en que la recepción de radio FM es débil
- **OFF** – Desactiva Dolby Pro Logic II
- **MUSIC ADJUST** – Ajusta el modo Music
 - Se puede utilizar **MUSIC ADJUST** sólo si se ha seleccionado el modo **MUSIC**.

Ajuste del modo Music

Se puede ajustar el modo Music utilizando los tres controles que se indican a continuación.

- El control de panorama (**PANORAMA**) amplía la imagen estéreo frontal para incluir los altavoces surround y lograr un agradable efecto “envolvente”.
- El control de dimensión (**DIMENSION**) le permite ajustar gradualmente el campo sonoro hacia la parte delantera o la posterior.
- El control de ancho central (**CENTER WIDTH**) permite ubicar los sonidos del canal central entre el altavoz central y los altavoces izquierdos/derechos. Mejora la presentación de posición izquierda-centro-derecha para el conductor y su acompañante.

1 Toque NEXT en el menú de funciones DSP.

2 Toque DOLBY PRO LOGIC II.

3 Toque MUSIC y luego MUSIC ADJUST.

- Se puede utilizar **MUSIC ADJUST** sólo si se ha seleccionado el modo **MUSIC**.

4 Toque ▲ o ▼ para seleccionar PANORAMA (panorama).

Cada vez que se toca ▲ o ▼, se selecciona el elemento en el siguiente orden:

Accesorios disponibles

PANORAMA (panorama)—**DIMENSION** (dimensión)—**CENTER WIDTH** (ancho central)

5 Toque ► para activar el control de panorama.

- Para desactivar el control de panorama, toque ◀.

6 Toque ▼ para seleccionar DIMENSION y luego ◀ o ► para ajustar el balance entre los altavoces delanteros/surround.

Cada vez que se toca ◀ o ►, se mueve el sonido hacia adelante o los alrededores.

Se visualiza +3 a -3 mientras el balance entre los altavoces delanteros/surround se mueve desde delante hacia los alrededores.

7 Toque ▼ para seleccionar CENTER WIDTH y luego ◀ o ► para ajustar la imagen central.

Cada vez que se toca ◀ o ►, se propaga gradualmente el sonido del canal central hacia los altavoces delanteros izquierdo y derecho en una gama de 0 a 7.

3 es el ajuste predefinido recomendado para la mayoría de grabaciones. **0** sitúa todo el sonido central en el altavoz central. **7** sitúa todo el sonido central de igual manera en el altavoz izquierdo/derecho.

Ajustes de los altavoces

Se deberán habilitar/deshabilitar (o activar/desactivar) las unidades y seleccionar/ajustar su tamaño (capacidad de reproducción de graves) de acuerdo con los altavoces que estén instalados. Se deberá ajustar el tamaño en **LARGE** (grande) si el altavoz tiene capacidad para reproducir sonidos en el orden de los 100 Hz o menos. De lo contrario, se deberá seleccionar **SMALL** (pequeño).

- No se generará la gama de frecuencias si el altavoz de subgraves se ajusta en **OFF** y los altavoces delanteros y traseros se ajustan en **SMALL** o **OFF**.
- Es imprescindible que los altavoces no instalados se ajusten en **OFF**.

- Ajuste el altavoz delantero o trasero en **LARGE** si el altavoz tiene capacidad para reproducir graves o si no hay un altavoz de subgraves instalado.

1 Toque NEXT en el menú de funciones DSP.

2 Toque SPEAKER SETTING.

3 Toque ▲ o ▼ para seleccionar el altavoz a ajustar.

Cada vez que se toca ▲ o ▼, se selecciona el altavoz en el siguiente orden:

FRONT (altavoces delanteros)—**CENTER** (altavoz central)—**REAR** (altavoces traseros)—**SUB WOOFER** (altavoz de subgraves)—**PHASE** (ajuste de subgraves)

- Se puede cambiar a **PHASE** sólo si el altavoz de subgraves se ha ajustado en **ON**.

4 Toque ◀ o ► para escoger el tamaño correcto del altavoz seleccionado.

Cada vez que se toca ◀ o ►, se selecciona el tamaño en el siguiente orden:

OFF (desactivado)—**SMALL** (pequeño)—**LARGE** (grande)

- No se puede seleccionar **OFF**, si se ha seleccionado **FRONT** (altavoces delanteros).
- Se puede seleccionar **ON** o **OFF**, si se ha seleccionado **SUB WOOFER** (altavoz de subgraves).
- Se puede cambiar a **REVERSE** (fase inversa) o **NORMAL** (fase normal), si se ha seleccionado **PHASE** (ajuste de subgraves).

Corrección de la fase del altavoz de subgraves

Si al tratar de intensificar la salida de graves del altavoz de subgraves no logra buenos resultados o considera que los graves resultan más turbios, estos fenómenos pueden indicar que la salida del altavoz de subgraves y el contenido de graves que oye por los otros altavoces se cancelan recíprocamente. Para eliminar este problema, trate de cambiar el ajuste de la fase del altavoz de subgraves.

Accesorios disponibles

1 Toque NEXT en el menú de funciones DSP.

2 Toque SPEAKER SETTING.

3 Toque ▲ o ▼ para seleccionar SUB WOOFER (altavoz de subgraves).

Cada vez que se toca ▲ o ▼, se selecciona el altavoz en el siguiente orden:

FRONT (altavoces delanteros)—**CENTER** (altavoz central)—**REAR** (altavoces traseros)—**SUB WOOFER** (altavoz de subgraves)—**PHASE** (ajuste de subgraves)

4 Toque ► para activar la salida de subgraves.

■ Para desactivar la salida de subgraves, toque ◀.

5 Toque ▼ y luego, ◀ o ► para seleccionar la fase de la salida de subgraves.

Toque ► para seleccionar la fase normal y **NORMAL** aparece en el display. Toque ◀ para seleccionar la fase inversa y **REVERSE** aparece en el display.

Nota

Al reproducir una fuente mono de dos canales con la función Pro Logic activada, en algunas ocasiones se puede producir lo siguiente:

- No habrá salida de audio si el ajuste del altavoz central es **SMALL** o **LARGE** y no hay instalado un altavoz central.
- El audio se oye sólo por el altavoz central (si está instalado) y el ajuste del altavoz central es **SMALL** o **LARGE**.

Ajuste de los niveles de salida de los altavoces

Se puede efectuar el ajuste fino del nivel de los altavoces escuchando una salida de audio. Primero, utilice el tono de prueba para un ajuste aproximado del nivel de los altavoces y luego use esta función para el ajuste fino.

1 Toque NEXT en el menú de funciones DSP.

2 Toque SPEAKER LEVEL.

3 Toque ▲ o ▼ para seleccionar el altavoz a ajustar.

Cada vez que se toca ▲ o ▼, se selecciona el altavoz en el siguiente orden:

FRONT L (altavoz delantero izquierdo)—**CENTER** (altavoz central)—**FRONT R** (altavoz delantero derecho)—**REAR R** (altavoz trasero derecho)—**REAR L** (altavoz trasero izquierdo)—**SUB WOOFER** (altavoz de subgraves)

■ No se pueden seleccionar altavoces cuyo ajuste de tamaño sea **OFF** (consulte *Ajustes de los altavoces* en la página anterior).

4 Toque ◀ o ► para ajustar el nivel de salida de los altavoces.

Cada vez que se toca ◀ o ► se aumenta o disminuye el nivel de salida de los altavoces. Se visualiza **+10** a **-10** mientras se aumenta o disminuye el nivel.

Nota

Este procedimiento de ajuste de los niveles de salida de los altavoces es igual al que utiliza

TEST TONE. Los dos procedimientos ofrecen los mismos resultados.

Selección de una frecuencia de cruce

Se puede seleccionar una frecuencia, bajo la cual se reproducen los sonidos por el altavoz de subgraves. Si entre los altavoces instalados hay uno cuyo tamaño está ajustado en **SMALL**, se puede seleccionar una frecuencia, bajo la cual se reproducen los sonidos por un altavoz **LARGE** o un altavoz de subgraves.

1 Toque NEXT en el menú de funciones DSP.

2 Toque CROSS OVER.

Accesorios disponibles

3 Toque ▲ o ▼ para seleccionar el altavoz a ajustar.

Cada vez que se toca ▲ o ▼, se selecciona el altavoz en el siguiente orden:

FRONT (altavoces delanteros)—**CENTER** (altavoz central)—**REAR** (altavoces traseros)—**SUB WOOFER** (altavoz de subgraves)

4 Toque ◀ o ▶ para seleccionar la frecuencia de cruce.

Cada vez que se toca ◀ o ▶, se selecciona la frecuencia de cruce en el siguiente orden:

63Hz—80Hz—100Hz—125Hz—160Hz—200Hz



Nota

La selección de una frecuencia de cruce consiste en ajustar la frecuencia de cruce del filtro de paso bajo (L.P.F.) del altavoz de subgraves y la del filtro de paso alto (H.P.F.) del altavoz **SMALL**. El ajuste de la frecuencia de cruce no tendrá efecto si el altavoz de subgraves se ajusta en **OFF** y los demás altavoces se ajustan en **LARGE** u **OFF**.

Ajuste de los niveles de salida de los altavoces con un tono de prueba

Esta función le permite obtener con facilidad el balance general correcto entre los altavoces.

1 Toque NEXT en el menú de funciones DSP.

2 Toque TEST TONE.

3 Toque START para iniciar la salida del tono de prueba.

Se genera el tono de prueba. Pasa de un altavoz a otro en la siguiente secuencia a un intervalo de alrededor de dos segundos. Se visualizan en el display los ajustes actuales del altavoz por el cual escucha el tono de prueba.

FRONT L (altavoz delantero izquierdo)—**CENTER** (altavoz central)—**FRONT R** (altavoz

delantero derecho)—**REAR R** (altavoz trasero derecho)—**REAR L** (altavoz trasero izquierdo)—**SUB WOOFER** (altavoz de subgraves)
 Controle cada nivel de salida de los altavoces. Si no se necesitan ajustes, realice la operación indicada en el paso 5 para detener el tono de prueba.

- No se visualizarán los ajustes de los altavoces cuyo tamaño esté ajustado en **OFF** (consulte *Ajustes de los altavoces* en la página 79).

4 Toque ◀ o ▶ para ajustar el nivel de salida de los altavoces.

Cada vez que se toca ◀ o ▶ se aumenta o disminuye el nivel de salida de los altavoces. Se visualiza **+10** a **-10** mientras se aumenta o disminuye el nivel.

- El tono de prueba pasa al siguiente altavoz después de alrededor de dos segundos a partir de la última operación.

5 Toque STOP para detener la salida del tono de prueba.



Notas

- Si fuera necesario, seleccione los altavoces y ajuste sus niveles de salida "absolutos" (consulte *Ajuste de los niveles de salida de los altavoces* en la página anterior).
- Este procedimiento de ajuste de los niveles de salida de los altavoces es igual al que utiliza **SPEAKER LEVEL**. Los dos procedimientos ofrecen los mismos resultados.

Uso de la alineación temporal

La alineación temporal le permite ajustar la distancia que existe entre cada altavoz y la posición del oyente.

1 Toque NEXT en el menú de funciones DSP.

2 Toque TIME ALIGNMENT.

Accesorios disponibles

3 Toque cualquiera de las siguientes teclas del teclado táctil para seleccionar la alineación temporal.

- **INITIAL** – Alineación temporal inicial (ajuste de fábrica)
- **AUTO TA** – Alineación temporal creada con las funciones TA y EQ automáticas (consulte *TA y EQ automáticos (alineación temporal y ecualización automáticas)* en la página 84).
- **CUSTOM** – Alineación temporal ajustada que puede crear el usuario
- **OFF** – Desactiva la alineación temporal
- **ADJUSTMENT** – Ajusta la alineación temporal según lo deseado
 - No se puede seleccionar **AUTO TA** si no se han realizado los ajustes TA y EQ automáticos.
 - No se puede seleccionar **ADJUSTMENT** cuando no se selecciona **FRONT-L** o **FRONT-R** en **POSITION**.

Ajuste de la alineación temporal

Se puede ajustar la distancia entre cada altavoz y la posición seleccionada.

- La alineación temporal ajustada se memoriza en **CUSTOM**.

1 Toque NEXT en el menú de funciones DSP.

2 Toque TIME ALIGNMENT y luego ADJUSTMENT.

- No se puede seleccionar **ADJUSTMENT** cuando no se selecciona **FRONT-L** o **FRONT-R** en **POSITION**.

3 Toque ▲ o ▼ para seleccionar el altavoz a ajustar.

Cada vez que se toca ▲ o ▼, se selecciona el altavoz en el siguiente orden:

FRONT L (altavoz delantero izquierdo)—**CENTER** (altavoz central)—**FRONT R** (altavoz delantero derecho)—**REAR R** (altavoz trasero derecho)—**REAR L** (altavoz trasero izquierdo)—**SUB WOOFER** (altavoz de subgraves)

- No se pueden seleccionar altavoces cuyo ajuste de tamaño sea **OFF** (consulte *Ajustes de los altavoces* en la página 79).

4 Toque ◀ o ▶ para ajustar la distancia entre el altavoz seleccionado y la posición del oyente.

Cada vez que se toca ◀ o ▶, se aumenta o disminuye la distancia. Se visualiza **0.0cm** a **500.0cm** mientras se aumenta o disminuye la distancia.

Uso del ecualizador

El ecualizador le permite ajustar la ecualización de acuerdo con las características acústicas del interior del automóvil.

Recuperación de las curvas de ecualización

Hay siete tipos de curvas de ecualización memorizadas que se pueden recuperar con facilidad en cualquier momento. A continuación se ofrece una lista de estas curvas de ecualización.

Pantalla	Curva de ecualización
POWERFUL	Potente
NATURAL	Natural
VOCAL	Vocal
FLAT	Plana
CUSTOM1	Personalizada 1
CUSTOM2	Personalizada 2
SUPER BASS	Supergraves

- **CUSTOM1** y **CUSTOM2** son curvas de ecualización ajustadas.
- Cuando se selecciona **FLAT** no se introduce ningún suplemento ni corrección en el sonido. Esto es útil para verificar el efecto de los ajustes de ecualización al cambiar alternativamente entre **FLAT** y una curva de ecualización ajustada.

Accesorios disponibles

- **Presione EQ repetidamente para cambiar entre las siguientes opciones: POWERFUL—NATURAL—VOCAL—FLAT—CUSTOM1—CUSTOM2—SUPER BASS**

Ajuste del ecualizador paramétrico de 3 bandas

Cuando se trata de las curvas de ecualización **CUSTOM1** y **CUSTOM2**, se pueden ajustar las curvas frontales, posteriores y central por separado seleccionando una frecuencia central, un nivel de ecualización y un factor Q para cada banda.

- Se puede crear una curva **CUSTOM1** separada por cada fuente.
- Se puede crear una curva **CUSTOM2** común a todas las fuentes.
- El altavoz central determina en gran medida la imagen sonora y no resulta fácil obtener el balance adecuado. Se recomienda reproducir audio de 2 canales (por ejemplo, un CD) y obtener el balance adecuado entre los altavoces con la excepción del central, y luego reproducir audio de 5.1 canales (Dolby Digital o DTS) y ajustar la salida del altavoz central con el balance logrado entre los demás altavoces.

1 Toque NEXT dos veces en el menú de funciones DSP.

2 Toque PARAMETRIC EQ.

3 Toque ▲ o ▼ para seleccionar el elemento deseado.

Cada vez que se toca ▲ o ▼, se selecciona el elemento en el siguiente orden:

EQ (ecualizador)—**SP-SELECT** (altavoces)—**BAND** (bandas)—**FREQUENCY** (frecuencia central)—**LEVEL** (nivel de ecualización)—**Q. FACTOR** (factor Q)

4 Toque ► para seleccionar el ecualizador.

Toque ► repetidamente para cambiar entre las siguientes opciones:

POWERFUL—NATURAL—VOCAL—FLAT—CUSTOM1—CUSTOM2—SUPER BASS

5 Toque ▼ y luego toque ◀ o ► para seleccionar el altavoz a ajustar.

Toque ◀ o ► hasta que el altavoz deseado aparezca en el display.

REAR (altavoces traseros)—**CENTER** (altavoz central)—**FRONT** (altavoces delanteros)

- No se pueden seleccionar altavoces cuyo ajuste de tamaño sea **OFF** (consulte *Ajustes de los altavoces* en la página 79).

6 Toque ▼ y luego, ◀ o ► para seleccionar la banda de ecualización a ajustar.

Cada vez que se toca ◀ o ►, se seleccionan las bandas de ecualización en el siguiente orden:

LOW (bajo)—**MID** (medio)—**HIGH** (alto)

7 Toque ▼ y luego, ◀ o ► para seleccionar la frecuencia central de la banda seleccionada.

Toque ◀ o ► hasta que la frecuencia deseada aparezca en el display.

40Hz—50Hz—63Hz—80Hz—100Hz—125Hz—160Hz—200Hz—250Hz—315Hz—400Hz—500Hz—630Hz—800Hz—1kHz—1.25kHz—1.6kHz—2kHz—2.5kHz—3.15kHz—4kHz—5kHz—6.3kHz—8kHz—10kHz—12.5kHz

8 Toque ▼ y luego, ◀ o ► para ajustar el nivel de ecualización.

Cada vez que se toca ◀ o ►, se aumenta o disminuye el nivel de ecualización. Se visualiza **+12** a **-12** mientras se aumenta o disminuye el nivel.

9 Toque ▼ y luego, ◀ o ► para seleccionar el factor Q deseado.

Cada vez que se toca ◀ o ►, se cambia entre los siguientes factores Q:

NARROW (corto)—**WIDE** (ancho)

- Se pueden ajustar de la misma manera los parámetros de cada banda de los demás altavoces.

**Nota**

Puede seleccionar una frecuencia central para cada banda. Puede cambiar la frecuencia central en pasos de 1/3 de octava, pero no puede seleccionar las frecuencias que tienen intervalos inferiores a 1 octava entre las frecuencias centrales de las tres bandas.

Uso del autoecualizador

El autoecualizador memoriza la curva de ecualización creada por las funciones TA y EQ automáticas (alineación temporal y ecualización automáticas) en esta página).

Se puede activar o desactivar el autoecualizador.

1 Toque NEXT dos veces en el menú de funciones DSP.**2 Toque AUTO EQ.**

- No se puede usar esta función si no se han realizado los ajustes TA y EQ automáticos.

3 Toque ► para activar el autoecualizador.

- Toque ◀ para desactivar el autoecualizador.

TA y EQ automáticos (alineación temporal y ecualización automáticas)

La alineación temporal automática se ajusta automáticamente según la distancia que existe entre cada altavoz y la posición del oyente. El autoecualizador mide automáticamente las características acústicas del interior del automóvil y crea la curva de ecualización automática de acuerdo con la información recopilada.

**ADVERTENCIA**

Para evitar accidentes, nunca deben llevarse a cabo los ajustes TA y EQ automáticos mientras se conduce. Cuando esta función mide las características acústicas del interior del vehículo a fin

de crear una curva de ecualización automática, se puede generar un tono alto de medición (ruido) por los altavoces.

**PRECAUCIÓN**

- Si se realizan los ajustes TA y EQ automáticos en las siguientes condiciones, pueden dañarse los altavoces. Asegúrese de revisar a fondo las condiciones antes de efectuar los ajustes TA y EQ automáticos.
 - Cuando los altavoces están conectados de manera incorrecta (p. ej. cuando un altavoz trasero está conectado a una salida de subgraves).
 - Cuando un altavoz está conectado a un amplificador de potencia cuya salida es superior a la capacidad máxima de potencia de entrada del altavoz.
- Si el micrófono está ubicado en un lugar inadecuado, el tono de medición puede ser alto y la medición puede tardar mucho tiempo, por lo que se puede descargar la batería. Asegúrese de colocar el micrófono en el lugar especificado.

Antes de utilizar las funciones TA y EQ automáticas

- Realice los ajustes TA y EQ automáticos en un lugar que sea lo más silencioso posible, con el motor y el aire acondicionado del automóvil apagados. También desconecte los teléfonos móviles o portátiles del automóvil o quítelos antes de hacer estos ajustes. Sonidos distintos al tono de medición (sonidos del entorno, sonidos del motor, teléfonos que suenan, etc.) pueden impedir la medición correcta de las características acústicas del interior del vehículo.
- Asegúrese de realizar los ajustes TA y EQ automáticos con el micrófono provisto. Si se utiliza otro micrófono es posible que no se pueda realizar la medición o que se obtenga una medición incorrecta de las características acústicas del interior del vehículo.

Accesorios disponibles

- Si el altavoz delantero no está conectado, no se podrán hacer los ajustes TA y EQ automáticos.
- Cuando esta unidad está conectada a un amplificador de potencia con control de nivel de entrada, no se podrán realizar los ajustes TA y EQ automáticos si se disminuye el nivel de entrada de potencia del amplificador. Ajuste el nivel de entrada del amplificador de potencia en la posición estándar.
- Cuando esta unidad está conectada a un amplificador de potencia con un filtro de paso bajo (LPF), desactive el LPF del amplificador de potencia antes de realizar los ajustes TA y EQ automáticos. Además, se debe ajustar en el nivel máximo la frecuencia de corte correspondiente al LPF incorporado del altavoz de subgraves activo.
- El valor de la alineación de tiempo calculado por los ajustes TA y EQ automáticos puede ser diferente de la distancia real en las siguientes circunstancias. Sin embargo, la distancia calculada por el ordenador es el retardo óptimo para brindar resultados precisos dadas las circunstancias. Por ello, siga utilizando este valor.
 - Cuando el sonido reflejado en el interior del vehículo es fuerte y se producen demoras.
 - Cuando se producen demoras con sonidos bajos debido a la influencia del LPF de los altavoces de subgraves activos o de amplificadores externos.
- Los ajustes TA y EQ automáticos cambian los ajustes de audio según se indica a continuación:
 - Los ajustes de fader/balance vuelven a la posición central (consulte la página 77).
 - La curva del ecualizador cambia a **FLAT** (consulte la página 82).
 - Se configurará automáticamente el ajuste del filtro de paso alto para los altavoces delanteros, central y traseros.

- Si se utilizan las funciones TA y EQ automáticas cuando ya existen ajustes anteriores, se reemplazarán estos ajustes.

Para realizar los ajustes TA y EQ automáticos

1 Detenga el automóvil en un lugar que sea lo más silencioso posible, cierre todas las puertas, ventanas y el techo corredizo, y apague el motor.

Si se deja en marcha el motor, el ruido puede impedir que se realicen correctamente los ajustes TA y EQ automáticos.

2 Coloque el micrófono provisto en el centro del apoyacabezas del asiento del conductor, mirando hacia adelante, con la ayuda del cinturón (se vende por separado).

Los ajustes TA y EQ automáticos pueden presentar diferencias según el lugar en el que se coloque el micrófono. Si lo desea, coloque el micrófono en el asiento delantero del acompañante para realizar los ajustes TA y EQ automáticos.

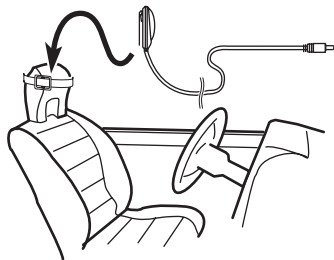

3 Coloque la llave de encendido del automóvil en ON o ACC.

Si el aire acondicionado o la calefacción del automóvil está encendido, apáguelo. El ruido del ventilador del aire acondicionado o de la calefacción puede impedir que se realicen los ajustes TA y EQ automáticos correctamente.

- Presione **SRC** para encender la fuente si esta unidad está apagada.

Accesorios disponibles

4 Seleccione la posición del asiento en que está colocado el micrófono.

Consulte *Uso del selector de posición* en la página 76.

- Si no se selecciona ninguna posición antes de comenzar con los ajustes TA y EQ automáticos, se seleccionará **FRONT-L** automáticamente.

5 Presione SRC y mantenga presionado hasta que se apague la unidad.

6 Mantenga pulsado EQ para ingresar al modo de medición de TA y EQ automáticos.

7 Enchufe el micrófono en el conector de entrada del procesador multicanal.

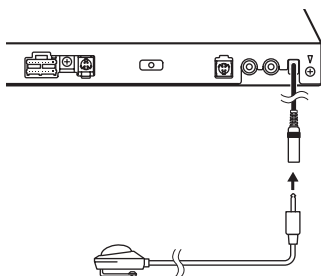

Para obtener más información, consulte el manual de instrucciones del procesador multicanal.

8 Toque START para comenzar los ajustes TA y EQ automáticos.

9 Baje del automóvil y cierre la puerta dentro de los 10 segundos cuando comienza la cuenta atrás de 10 segundos.

Se genera el tono de medición (ruido) por los altavoces y comienzan los ajustes TA y EQ automáticos.

- Cuando todos los altavoces están conectados, los ajustes TA y EQ automáticos finalizan en unos nueve minutos.
- Para detener los ajustes TA y EQ automáticos, toque **STOP**.
- Para cancelar los ajustes TA y EQ automáticos durante la operación, toque **BACK** o **ESC**.

10 Una vez finalizados los ajustes, se visualiza Complete.

Cuando no se puede obtener una medición correcta de las características acústicas del interior del automóvil, se visualiza un mensaje de error (consulte *Comprensión de los mensajes de error de los ajustes TA y EQ automáticos* en la página 91).

11 Toque ESC para cancelar el modo de TA y EQ automáticos.

12 Guarde el micrófono con cuidado en la guantera.

Guarde el micrófono con cuidado en la guantera o en otro lugar seguro. Si el micrófono queda expuesto a la luz solar directa durante mucho tiempo, se puede distorsionar, alterar su color o funcionar incorrectamente como consecuencia de las altas temperaturas. ■

Información adicional

Solución de problemas

Comunes

Síntoma	Causa	Acción (Consulte)
La unidad no se enciende. La unidad no funciona.	Los cables y conectores están conectados incorrectamente.	Confirme una vez más que todas las conexiones sean las correctas.
	El fusible está fundido.	Corrija el problema por el cual se fundió el fusible y cámbielo. Asegúrese de instalar un fusible del mismo régimen.
	El microprocesador incorporado funciona de manera incorrecta debido al ruido y a otros factores.	Presione RESET . (Página 13)
No se puede hacer funcionar la unidad con el mando a distancia. La unidad no funciona correctamente aunque se presionen los botones adecuados del mando a distancia.	El modo de funcionamiento del mando a distancia es el incorrecto.	Cambie al modo correcto del mando a distancia.
	El código del mando a distancia es incorrecto.	Asegúrese de que el ajuste del selector del mando a distancia y el ajuste del tipo de código sean los mismos.
	La batería tiene poca energía.	Coloque una batería nueva.
	Algunas operaciones están prohibidas con determinados discos.	Intente usar otro disco.
No se puede reproducir el disco.	El disco está sucio.	Limpie el disco. (Página 93)
	El disco cargado es de un tipo que esta unidad no puede reproducir.	Revise qué tipo de disco es.
	Está cargado un disco que no es compatible con el sistema de vídeo.	Cámbielo por un disco que sea compatible con el sistema de vídeo.
No se escucha el sonido. El nivel del volumen no aumenta.	Los cables no están conectados correctamente.	Conecte los cables correctamente.
	La unidad reproduce imágenes fijas, en cámara lenta o cuadro a cuadro.	No se emite sonido durante la reproducción de imágenes fijas, en cámara lenta o cuadro a cuadro.
No se ve ninguna imagen.	El cable del freno de mano no está conectado.	Conecte el cable del freno de mano y active el freno.
	El freno de mano no se activa.	Conecte el cable del freno de mano y active el freno.
Se visualiza el icono  y no se puede hacer funcionar la unidad.	La operación está prohibida para el disco.	Esta operación no es posible.
	La operación no es compatible con la organización del disco.	Esta operación no es posible.
La imagen se detiene (hace una pausa) y no se puede hacer funcionar la unidad.	Resulta imposible leer los datos durante la reproducción.	Después de detener la reproducción una vez, vuelva a comenzar la reproducción.
No se emite sonido. El nivel del volumen es bajo.	El nivel del volumen es bajo.	Ajuste el nivel del volumen.
	El atenuador está activado.	Desactive el atenuador.
Se producen saltos del audio y de las imágenes.	La unidad no está bien colocada.	Coloque bien la unidad.
La imagen se estira, el aspecto es incorrecto.	El ajuste del aspecto es incorrecto para el display.	Seleccione el ajuste correcto para el display. (Página 44)

Información adicional

Cuando la llave de encendido del automóvil se coloca en la posición de activado (o en la posición ACC), suena el motor.	La unidad confirma si un disco está cargado o no.	Es una operación normal.
No se visualiza ninguna imagen. No se puede usar el teclado táctil.	La cámara retrovisora no está conectada. El ajuste de CAMERA POLARITY es incorrecto.	Conecte una cámara retrovisora. Mantenga presionado VOLUME/MUTE para volver a la visualización de la fuente y seleccione el ajuste correcto de CAMERA POLARITY . (Página 53)

Problemas durante la reproducción de un DVD

Síntoma	Causa	Acción (Consulte)
No se puede reproducir el disco.	El disco cargado tiene un número de región que no corresponde al de esta unidad.	Cambie el disco por uno que tenga el mismo número de región que esta unidad. (Página 9, Página 104)
Se visualiza un mensaje de control de padres y no se puede reproducir el disco.	El control de padres está activado.	Desactive el control de padres o cambie el nivel. (Página 45)
No se puede cancelar el control de padres.	El número de código es incorrecto.	Ingrese el número de código correcto. (Página 45)
	No recuerda el número de código.	Toque C 10 veces para cancelar el número de código. (Página 46)
No se puede cambiar el idioma del diálogo (y el idioma de los subtítulos).	El DVD que se está reproduciendo no tiene grabaciones en varios idiomas.	No se puede cambiar entre distintos idiomas si no están grabados en el disco.
	Sólo se puede cambiar entre los elementos que aparecen en el menú del disco.	Cambie el elemento deseado usando el menú del disco.
No se visualizan los subtítulos.	El DVD que se está reproduciendo no tiene subtítulos.	Los subtítulos no se visualizan si no están grabados en el disco.
	Sólo se puede cambiar entre los elementos que aparecen en el menú del disco.	Cambie el elemento deseado usando el menú del disco.
El disco no se reproduce con los ajustes de idioma del audio y de los subtítulos seleccionados en DVD SETUP .	El DVD que se está reproduciendo no tiene diálogos ni subtítulos en el idioma seleccionado en DVD SETUP .	No se puede cambiar al idioma seleccionado si el idioma seleccionado en DVD SETUP no está grabado en el disco.
No se puede cambiar el ángulo de visión.	El DVD que se está reproduciendo no tiene escenas filmadas desde distintos ángulos.	No se puede cambiar entre distintos ángulos si el DVD no tiene escenas grabadas desde ángulos múltiples.
	Está tratando de cambiar a la función de visión de ángulos múltiples con una escena que no está grabada desde varios ángulos.	Cambie entre los distintos ángulos cuando vea escenas grabadas desde ángulos múltiples.

Información adicional

La imagen aparece muy borrosa/distorsionada y oscura durante la reproducción.	El disco tiene una señal que prohíbe el copiado (algunos discos pueden tener esta función).	Debido a que esta unidad es compatible con el sistema de protección de copias analógicas, al reproducir un disco que tiene una señal que prohíbe el copiado, la imagen puede presentar rayas horizontales u otras imperfecciones cuando la visualiza en algunos displays. Este fenómeno no significa que la unidad funcione incorrectamente.
---	---	--

Problemas durante la reproducción de un vídeo CD

Síntoma	Causa	Acción
No se puede activar la visualización del menú PBC (control de reproducción).	El vídeo CD que se está reproduciendo no tiene la función PBC.	No se puede realizar esta operación con un vídeo CD que no tiene la función PBC.
No se pueden utilizar las funciones de repetición de reproducción y de búsqueda de pistas/por tiempo.	El vídeo CD que se está reproduciendo tiene la función PBC.	No se puede realizar esta operación con un vídeo CD que tiene la función PBC.

Problemas durante la reproducción del iPod

Síntoma	Causa	Acción
El iPod no funciona correctamente.	Los cables están conectados incorrectamente.	Desconecte el cable del iPod. Una vez que aparezca el menú principal del iPod, conecte el cable nuevamente. Reinicie el iPod.
	La versión de iPod es antigua.	Actualice la versión del iPod.

Problemas durante la conexión del procesador multicanal

Síntoma	Causa	Acción (Consulte)
No se escucha el sonido. El nivel del volumen no aumenta.	Los cables ópticos no están conectados correctamente.	Conecte los cables correctamente.
Aunque está seleccionado el audio multicanal, la señal de salida es de 2 canales.	El ajuste de salida digital está en Li-near PCM .	Normalmente, la salida digital está ajustada a STREAM . (Página 46)



Mensajes de error

Cuando contacte con su proveedor o con el servicio técnico Pioneer más cercano, asegúrese de haber anotado el mensaje de error.

Reproductor de DVD incorporado

Mensaje	Causa	Acción
DIFFERENT REGION DISC	El disco no tiene el mismo número de región que esta unidad	Cambie el DVD vídeo por uno que tenga el número de región correcto.

Información adicional

ERROR-02-XX	Disco sucio	Limpié el disco.
	Disco rayado	Reemplace el disco.
	El disco está colocado al revés	Compruebe que el disco esté colocado correctamente.
	Problema eléctrico o mecánico	Presione RESET .
NON-PLAYABLE DISC	Esta unidad no puede reproducir este tipo de disco	Cambie el disco por uno que pueda reproducir esta unidad.
	El disco insertado no contiene archivos que se puedan reproducir	Reemplace el disco.
PROTECT	Todos los archivos del disco están protegidos con DRM	Reemplace el disco.
SKIPPED	El disco insertado contiene archivos WMA protegidos con DRM	Reemplace el disco.
TEMP	La temperatura de esta unidad está fuera de la gama normal de funcionamiento	Espere hasta que la temperatura de la unidad se encuentre nuevamente dentro de los límites normales de funcionamiento.



Reproductor de audio USB/memoria USB

Mensaje	Causa	Acción
NO AUDIO	No hay canciones	Transfiera archivos de audio al reproductor de audio portátil USB/memoria USB y conéctelo.
	La memoria USB está conectada con la seguridad activada	Para desactivar la seguridad, siga las instrucciones de la memoria USB.
SKIPPED	El reproductor de audio portátil USB/memoria USB conectado contiene archivos WMA protegidos con Windows Media DRM 9/10	Reproduzca un archivo de audio que no esté protegido con Windows Media DRM 9/10.
PROTECT	Todos los archivos del reproductor de audio portátil USB/memoria USB conectado están protegidos con Windows Media DRM 9/10	Transfiera archivos de audio no protegidos con Windows Media DRM 9/10 al reproductor de audio portátil USB/memoria USB y conéctelo.
N/A USB	El dispositivo USB conectado no es compatible con esta unidad.	Conecte un reproductor de audio portátil USB o una memoria USB que cumpla con la clase de almacenamiento masivo USB.
CHECK USB	El conector USB o el cable USB está cortocircuitado.	Verifique que no esté enganchado en algo ni dañado el conector USB o el cable USB.
	El reproductor de audio portátil USB/memoria USB conectado consume más de 500 mA (corriente máxima admisible).	Desconecte el reproductor de audio portátil USB/memoria USB y no lo utilice. Ponga en contacto para el arranque del automóvil en posición OFF, luego en ACC u ON y ,a continuación, conecte el reproductor de audio portátil USB/memoria USB compatible.

Información adicional

ERROR-19	Fallo de comunicación	Realice una de las siguientes operaciones. -Cambie la llave de encendido del automóvil a la posición de desactivación y luego pase de nuevo a activación. -Desconecte el reproductor de audio portátil USB/memoria USB. -Cambie a una fuente diferente. Después, vuelva al reproductor de audio portátil USB/memoria USB.
ERROR-23	El dispositivo USB no está formateado con FAT16 o FAT32	El dispositivo USB debe formatearse con FAT16 o FAT32.

iPod

Mensaje	Causa	Acción
ERROR-11	Fallo de comunicación	Desconecte el cable del iPod. Una vez que aparezca el menú principal del iPod, conecte el cable nuevamente. Reinicie el iPod.
ERROR-21	Versión de iPod antigua	Actualice la versión del iPod.
ERROR-30	Fallo del iPod	Reinicie el iPod.
No Songs	No hay canciones	Transfiera canciones al iPod.
STOP	No hay canciones en la lista actual	Seleccione una lista que contenga canciones.
	El iPod no está cargado pero funciona correctamente	Compruebe que el cable de conexión del iPod no esté cortocircuitado (p. ej., atrapado entre objetos metálicos). Una vez confirmado, cambie la llave de encendido del automóvil a la posición de desactivación y luego pase de nuevo a activación; o bien desconecte una vez el iPod y conéctelo de nuevo.
	Ha ocurrido un error al conectar el iPod a esta unidad	Vuelva a conectar el iPod. Cambie la llave de encendido del automóvil a la posición de desactivación y luego pase de nuevo a activación. Actualice la versión del iPod.



Comprensión de los mensajes de error de los ajustes TA y EQ automáticos

Cuando no se puede obtener una medición correcta de las características acústicas del interior del automóvil con las funciones TA y EQ automáticas, se visualiza un mensaje de error. En ese caso, consulte la siguiente tabla para determinar cuál es el problema y el método sugerido para su solución. Después de verificarlo, vuelva a intentar la operación.

Mensaje	Causa	Acción
Error. Please check MIC.	El micrófono no está conectado.	Enchufe bien el micrófono provisto en el conector.

Información adicional

Error. Please check front SP.

Error. Please check FL SP.

Error. Please check FR SP.

Error. Please check center SP.

Error. Please check rear SP.

Error. Please check RL SP.

Error. Please check RR SP.

Error. Please check subwoofer

El micrófono no puede captar el tono de medición de los altavoces.

- Verifique que los altavoces están conectados de manera correcta.
- Corrija el ajuste de nivel de entrada del amplificador de potencia conectado a los altavoces.
- Ajuste el micrófono correctamente.

Error. Please check noise.

El nivel de ruido del entorno es demasiado alto.

- Detenga el automóvil en un lugar que sea lo más silencioso posible y apague el motor, el aire acondicionado o la calefacción.
- Ajuste el micrófono correctamente.



Información adicional

Pautas para el manejo de discos y del reproductor

- Utilice sólo discos convencionales y completamente circulares. No use discos con formas irregulares.



- Utilice discos de 12 cm u 8 cm. No utilice un adaptador al reproducir discos de 8 cm.
- No coloque ningún otro elemento que no sea un disco en la ranura de carga de discos. Los discos que pueden reproducirse se describen en *Discos reproducibles* en la página 9.
- No use discos rajados, rotos, deformados o dañados de otro modo, ya que pueden causar daños al reproductor.
- No toque la superficie grabada de los discos.
- Almacene los discos en sus cajas cuando no los utilice.
- Evite dejar discos en ambientes excesivamente calientes o expuestos a la luz solar directa.
- No fije etiquetas, no escriba ni aplique sustancias químicas en la superficie de los discos.
- Para limpiar un disco, pásele un paño suave desde el centro hacia afuera.
- La condensación puede afectar temporalmente el rendimiento del reproductor. Deje que se adapte a la temperatura más cálida durante aproximadamente una hora. Además, si los discos tienen humedad, séquelos con un paño suave.
- Quizás no pueda reproducir algunos discos debido a sus características, formato, aplicación grabada, entorno de reproducción, condiciones de almacenamiento u otras causas.
- Las vibraciones en las carreteras pueden interrumpir la reproducción de un disco.
- Lea las advertencias de los discos antes de utilizarlos. ▣

Discos DVD

- Con algunos discos DVD vídeo, es posible que no se puedan utilizar determinadas funciones.
- Es posible que no se puedan reproducir algunos discos DVD vídeo.
- No se pueden reproducir discos DVD-ROM/DVD-RAM. ▣

Discos DVD-R/DVD-RW

- No se pueden reproducir discos DVD-R/-RW grabados con formato de vídeo (modo de vídeo) que no hayan sido finalizados (cerrados).
- Se pueden reproducir discos DVD-R/-RW grabados con formato Video Recording (modo VR). Sin embargo, si el disco no está finalizado, puede que no se reproduzca. Si un disco no es reproducible, debería ser finalizado. Además, un disco DVD-R DL (doble capa) finalizado no se puede grabar o editar.
- Se pueden reproducir discos DVD-R DL (doble capa) grabados con formato Video Recording (modo VR). Sin embargo, esta unidad no es compatible con el modo de grabación de salto de capa.
- Para más información sobre el modo de grabación, póngase en contacto con el fabricante de la aplicación o del grabador de DVD.
- El siguiente logotipo indica que esta unidad es compatible con discos DVD-RW grabados con el formato Video Recording (modo VR).

RW
COMPATIBLE



Información adicional

Discos grabados con el formato AVCHD

- Esta unidad no es compatible con discos grabados en formato AVCHD (Advanced Video Codec High Definition, Códecs de Vídeo Avanzados de Alta Definición). No introduzca discos AVCHD. De hacerlo, es posible que el disco no pueda ser expulsado. 

Discos CD-R/CD-RW

- Cuando se utilizan discos CD-R/CD-RW, sólo se pueden reproducir los discos finalizados.
- Es posible que no se puedan reproducir los discos CD-R/CD-RW grabados en un grabador de CD de música o un PC debido a sus características, por las rayaduras o la suciedad que pueda tener el disco, o por la suciedad, condensación, etc. acumulada en la lente del producto.
- Es posible que no se puedan reproducir los discos grabados en un PC por los ajustes de la aplicación y el entorno utilizados. Grabe los discos con el formato correcto (para obtener información, póngase en contacto con el fabricante de la aplicación).
- Puede resultar imposible reproducir los discos CD-R/CD-RW en caso de exposición a la luz solar directa, altas temperaturas o debido a las condiciones de almacenamiento en el vehículo.
- Es posible que no se puedan visualizar los títulos y demás información de texto grabados en un disco CD-R/CD-RW en esta unidad (en el caso de datos de audio (CD-DA)).
- Lea las precauciones que se incluyen con los discos CD-R/CD-RW antes de utilizarlos. 

Discos dobles

- Los discos dobles son discos de dos caras que incluyen CD grabable de audio en una

cara y DVD grabable de vídeo en la otra cara.

- Esta unidad permite reproducir la cara de DVD. Sin embargo, debido a que la cara CD de los discos dobles no es físicamente compatible con el estándar CD general, es posible que no se pueda reproducir la cara CD en esta unidad.
- La carga y expulsión frecuente de un disco doble puede producir ralladuras en el disco. Las ralladuras graves pueden producir problemas de reproducción en esta unidad. En algunos casos, un disco doble puede atascarse en la ranura de inserción del disco y no se expulsará. Para evitarlo, recomendamos que no utilice un disco doble en esta unidad.
- Consulte la información del fabricante del disco para obtener más información sobre los discos dobles. 

Información adicional

Archivos de audio comprimidos en el disco

- Según la versión del Windows Media Player utilizada para codificar los archivos WMA, puede que no se visualicen correctamente los nombres de los álbumes y demás información de texto.
- La reproducción de archivos de audio codificados con datos de imagen puede tardar varios minutos en comenzar.
- Conforme con ISO 9660 Nivel 1 y 2. Los sistemas de archivo Romeo y Joliet son compatibles con este reproductor.
- Es posible la reproducción multi-sesión.
- Los archivos de audio comprimidos no son compatibles con la transferencia de datos en formato Packet Write.
- Se pueden visualizar sólo 64 caracteres desde el principio como nombre de fichero (incluida la extensión, como .wma o .mp3) o nombre de carpeta.
- La secuencia de selección de carpetas u otras operaciones pueden cambiar, dependiendo del código de codificación o escritura.
- Independientemente de la longitud de la sección en blanco que haya entre las canciones de la grabación original, los discos de audio comprimidos se reproducirán con una breve pausa entre canciones.
- Las extensiones de fichero como .wma, .mp3 o .m4a se deben utilizar adecuadamente.

Ejemplo de una jerarquía

📁: Carpeta

🎵: Archivo de audio comprimido

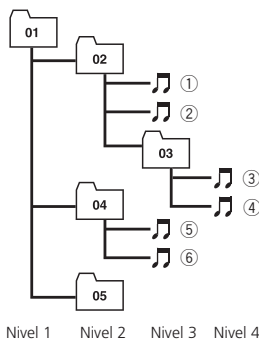

- Esta unidad asigna los números de carpetas. El usuario no puede asignarlos.
- Se pueden reproducir hasta 255 carpetas de un disco.

Compatibilidad con audio comprimido

WMA

- Formato compatible: WMA codificado con Windows Media Player
- Velocidad de grabación: 5 kbps a 320 kbps (CBR), VBR
- Frecuencia de muestreo: 8 kHz a 48 kHz
- Windows Media Audio 9 Professional, Lossless, Voice: No

MP3

- Velocidad de grabación: 8 kbps a 320 kbps (CBR), VBR
- Frecuencia de muestreo: 8 kHz a 48 kHz (8 kHz a 48 kHz para enfatizar)
- Versiones de etiqueta ID3 compatibles: 1.0, 1.1, 2.2, 2.3 (la etiqueta ID3 Versión 2.x tiene prioridad sobre la Versión 1.x.)
- Lista de reproducción M3u: No
- MP3i (MP3 interactivo), mp3 PRO: No

Información adicional

AAC

- Formato compatible: AAC codificados con iTunes®
- Velocidad de grabación: 8 kbps a 320 kbps (CBR)
- VBR: No
- Frecuencia de muestreo: 8 kHz a 44,1 kHz
- Apple Lossless: No

Reproductor de audio USB/ memoria USB

Compatibilidad del reproductor de audio USB/memoria USB

- Versión USB: 2.0, 1.1 y 1.0
- Velocidad de transferencia de datos USB: velocidad total
- Clase USB: Dispositivo MSC (Clase de almacenamiento masivo)
- Protocolo: bulk
- Cantidad mínima de memoria: 250 MB
- Cantidad máxima de memoria: 250 GB
- Sistema de archivos: FAT32 y FAT16
- Corriente de suministro: 500 mA



Notas

- La memoria USB particionada no es compatible con esta unidad.
- Según el tipo de reproductor de audio portátil USB/memoria USB que utilice, es posible que esta unidad no reconozca el reproductor de audio USB/memoria USB o que los archivos de audio no puedan ser reproducidos correctamente.
- La unidad puede reproducir archivos de una reproductor de audio portátil USB/memoria USB que cumpla con la clase de almacenamiento masivo USB. Sin embargo, no se podrán reproducir los archivos protegidos almacenados en dichos dispositivos USB.
- No se puede conectar el reproductor de audio portátil USB/memoria USB a esta unidad a través de un concentrador USB.

Pautas para el manejo e información complementaria

- No deje el reproductor de audio portátil USB/memoria USB expuesto a la luz solar directa durante un largo periodo de tiempo. La exposición prolongada a la luz solar directa puede causar un fallo de funcionamiento del reproductor de audio portátil USB/memoria USB como consecuencia de la alta temperatura generada.
- No exponga el reproductor de audio portátil USB/memoria USB a altas temperaturas.
- Asegure bien el reproductor de audio portátil USB/memoria USB al conducir. No deje caer el reproductor de audio portátil USB/memoria USB al suelo, ya que puede quedar atascado debajo del freno o del acelerador.
- La reproducción de archivos de audio codificados con datos de imagen puede tardar varios minutos en comenzar.
- En función de los dispositivos USB que se conecten a esta unidad, se puede generar ruido en la radio.
- Se pueden visualizar sólo 22 caracteres desde el principio como un nombre de fichero (incluida la extensión) o un nombre de carpeta cuando se seleccione como fuente el reproductor de audio portátil USB/memoria USB.
- Es posible que la información de texto de algunos archivos de audio no se visualice correctamente.
- Las extensiones de archivo se deben utilizar adecuadamente.
- Pueden reproducirse hasta 15 000 ficheros en un reproductor de audio portátil USB/memoria USB.
- Pueden reproducirse hasta 500 carpetas en un reproductor de audio portátil USB/memoria USB.
- Puede reproducirse un directorio de hasta ocho niveles en un reproductor de audio portátil USB/memoria USB.

Información adicional

- Puede producirse una pequeña demora cuando se inicie la reproducción de archivos de audio en un reproductor de audio portátil USB/memoria USB con numerosas jerarquías de carpetas.
- No conecte otro dispositivo que no sea un reproductor de audio portátil USB/memoria USB.
- Las operaciones pueden variar según el tipo de reproductor de audio USB y el tipo de memoria USB.

Secuencia de archivos de audio en la memoria USB

Para los reproductores de audio portátiles USB, la secuencia es diferente de la hallada en la memoria USB y depende del tipo de reproductor.

Ejemplo de una jerarquía

📁: Carpeta

🎵: Archivo de audio comprimido

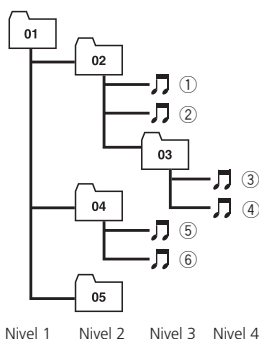

- 01 a 05 representan los números de carpeta asignados. ① a ⑥ representan la secuencia de reproducción. El usuario no puede asignar números de carpeta ni especificar la secuencia de reproducción con esta unidad.
- La secuencia de reproducción del archivo de audio es la misma que la secuencia grabada en el dispositivo USB.
- Para especificar la secuencia de reproducción, se recomienda el siguiente método.

- 1 Cree el nombre del archivo incluyendo números que especifiquen la secuencia de reproducción (p. ej., 001xxx.mp3 y 099yyy.mp3).
- 2 Coloque esos archivos en una carpeta.
- 3 Grabe la carpeta que contiene los archivos en el dispositivo USB.

Sin embargo, dependiendo del entorno del sistema, tal vez no pueda especificar la secuencia de reproducción del archivo.

Compatibilidad con audio comprimido

WMA

- Formato compatible: WMA codificado con Windows Media Player
- Velocidad de grabación: 48 kbps a 320 kbps (CBR), 48 kbps a 384 kbps (VBR)
- Frecuencia de muestreo: 32 kHz a 48 kHz
- Windows Media Audio 9 Professional, Lossless, Voice: No

MP3

- Velocidad de grabación: 8 kbps a 320 kbps
- Frecuencia de muestreo: 16 kHz a 48 kHz (32, 44,1, 48 kHz para énfasis)
- Versiones de etiqueta ID3 compatibles: 1.0, 1.1, 2.2, 2.3, 2.4 (la etiqueta ID3 Versión 2.x tiene prioridad sobre la Versión 1.x)
- Lista de reproducción M3u: No
- MP3i (MP3 interactivo), mp3 PRO: No

AAC

- Formato compatible: AAC codificados con iTunes®
- Frecuencia de muestreo: 11,025 kHz a 48 kHz
- Velocidad de transmisión: 16 kbps a 320 kbps
- Apple Lossless: No

WAV

- Formato compatible: PCM lineal (LPCM), MS ADPCM
- Bits de cuantificación: 8 y 16 (LPCM), 4 (MS ADPCM)

Información adicional

- Frecuencia de muestreo: 16 kHz a 48 kHz (LPCM), 22,05 kHz a 44,1 kHz (MS ADPCM)

Ficheros de vídeo DivX

- Según la composición de la información de fichero, como por ejemplo el número de stream de audio, es posible que se produzca un ligero retardo al iniciar la reproducción de los discos.
- Es posible que algunas funciones especiales estén prohibidas debido a la composición de los ficheros DivX.
- Los ficheros DivX descargados solamente de una página web de socios de DivX tienen un funcionamiento garantizado. Es posible que un fichero DivX sin autorización no funcione correctamente.
- El fichero alquilado DRM no se puede operar hasta que se inicie la reproducción.
- Esta unidad corresponde a una visualización de fichero DivX de hasta 1 590 minutos y 43 segundos. También se prohíbe ejecutar una búsqueda más allá de este límite de tiempo.
- Si un fichero tiene un tamaño superior a 4 GB, se detendrá la reproducción en curso.
- La reproducción del fichero DivX VOD requiere el envío de un código ID de esta unidad al proveedor DivX VOD. Para obtener información sobre el código ID, consulte *Visualización del código de registro de DivX® VOD* en la página 46.
- Las extensiones de fichero como .avi o .divx se deben utilizar adecuadamente.
- Para obtener más detalles sobre DivX, visite la página web:
<http://www.divx.com/>

Compatibilidad con DivX

- Formato compatible: Formato de vídeo DivX implementado conforme a las normas DivX
- Formato DivX Ultra: No
- Ficheros DivX sin datos de vídeo: No

- Códecs de audio compatibles: MP2, MP3, Dolby Digital
- LPCM: No
- Velocidad de grabación: 8 kbps a 320 kbps (CBR), VBR
- Frecuencia de muestreo: 8 kHz a 48 kHz
- Extensión de fichero de subtítulos externos compatible: .srt

Acerca del manejo del iPod



PRECAUCIÓN

- Pioneer no asume ninguna responsabilidad por la pérdida de datos en el iPod, incluso si la pérdida ocurre durante el uso de esta unidad.
- No deje el reproductor el iPod expuesto a la luz solar directa durante un largo periodo de tiempo. La exposición prolongada a la luz solar puede causar un fallo de funcionamiento del iPod como consecuencia de las altas temperaturas generadas.
- No exponga el iPod a altas temperaturas.
- Cuando conduzca, ajuste el iPod correctamente. No deje caer el iPod al suelo, ya que puede quedar atascado debajo del freno o del acelerador.

Consulte los manuales del iPod para obtener mayores detalles.

Acerca de los ajustes del iPod

- No se puede utilizar el Ecualizador del iPod en los productos Pioneer. Recomendamos que desactive el Ecualizador del iPod antes de conectarlo a esta unidad.
- No puede desactivar la Repetición del iPod cuando utiliza esta unidad. Aunque la desactive, se cambiará automáticamente a Todo cuando conecte el iPod a la unidad.

Información adicional

Uso correcto del display

PRECAUCIÓN

- En caso de que ingresen elementos extraños o líquido en esta unidad, apáguela de inmediato y consulte a su concesionario o al servicio técnico oficial de PIONEER más próximo a su domicilio. No utilice la unidad en este estado ya que se puede producir un incendio, una descarga eléctrica u otros fallos.
- Si detecta humo, ruidos u olores extraños, o cualquier otro síntoma anormal en el display, apáguelo de inmediato y consulte a su concesionario o al servicio técnico oficial de PIONEER más próximo a su domicilio. Si se utiliza la unidad en este estado, el sistema puede sufrir daños permanentes.
- No desarme ni modifique esta unidad, ya que tiene componentes internos de alta tensión que pueden causar una descarga eléctrica. Consulte a su concesionario o al servicio técnico oficial de PIONEER más próximo a su domicilio cuando se trate de una inspección interna, ajustes o reparaciones.

Manejo del display

- Si se expone el display a la luz solar directa durante un período prolongado, se recalentará demasiado y se puede dañar la pantalla LCD. Cuando no utilice esta unidad, cierre el display y evite su exposición a la luz solar directa.
- El display se debe usar dentro de las gamas de temperaturas que se indican a continuación.
Gama de temperatura de almacenamiento: -20 °C a +80 °C
Es posible que el display no funcione normalmente si lo expone a temperaturas superiores o inferiores a las de la gama de funcionamiento.
- La pantalla LCD de esta unidad está expuesta para aumentar su visibilidad dentro del vehículo. No la presione con fuerza excesiva ya que la puede dañar.

- No empuje la pantalla LCD con mucha fuerza ya que la puede rayar.
- Tenga cuidado con sus dedos, el cabello largo y las prendas holgadas ya que podrían engancharse entre el display y el cuerpo principal, y causarle lesiones graves.

Pantalla de visualización de cristal líquido (LCD)

- Si el display está cerca de la abertura de un equipo de aire acondicionado cuando está abierto, asegúrese de que el aire del aparato no se dirija directamente al display. Por su parte, el calor de un calefactor puede dañar la pantalla LCD y el aire frío del enfriador puede hacer que se acumule humedad en la parte interna del display, por lo que puede dañarse. Además, si el display se enfría con el enfriador, la pantalla se puede oscurecer o se puede reducir la vida útil del pequeño tubo fluorescente que se utiliza dentro de la pantalla.
- Pueden aparecer pequeños puntos negros o blancos (puntos brillantes) en la pantalla LCD. Estos puntos se deben a las características de la pantalla LCD y no indican que haya un problema con el display.
- A temperaturas bajas, la pantalla LCD puede aparecer oscura durante un momento después de que se encienda la unidad.
- Será difícil ver la pantalla LCD si está expuesta a la luz solar directa.
- Al utilizar un teléfono portátil, mantenga la antena del teléfono alejada del display para evitar interrupciones de las imágenes por la aparición de manchas, rayas de color, etc.

Mantenimiento del display en buen estado

- Al eliminar el polvo de la pantalla o al limpiar el display, primero apague el sistema y luego limpie la pantalla con un paño suave y seco.
- Al limpiar la pantalla, tenga cuidado de no rayar la superficie. No use productos químicos de limpieza que sean fuertes o abrasivos.

Tubo fluorescente pequeño

- Se utiliza un tubo fluorescente pequeño dentro del display para iluminar la pantalla LCD.
 - El tubo debe durar aproximadamente 10 000 horas, según las condiciones de funcionamiento (el uso del display a temperaturas bajas reduce la vida útil del tubo fluorescente).
 - Cuando se agota el tubo fluorescente, la pantalla aparecerá oscura y no se proyectará ninguna imagen más. Si esto ocurre, consulte a su concesionario o al servicio técnico oficial de PIONEER más próximo a su domicilio. ■

Información adicional

Tabla de códigos de idioma para el DVD

Idioma (código), código de ingreso	Idioma (código), código de ingreso	Idioma (código), código de ingreso
Japonés (ja), 1001	Guaraní (gn), 0714	Pastún (ps), 1619
Inglés (en), 0514	Gujarati (gu), 0721	Quechua (qu), 1721
Francés (fr), 0618	Hausa (ha), 0801	Retrorromano (rm), 1813
Español (es), 0519	Hindi (hi), 0809	Kirundi (rn), 1814
Alemán (de), 0405	Croata (hr), 0818	Rumano (ro), 1815
Italiano (it), 0920	Húngaro (hu), 0821	Kinyarwanda (rw), 1823
Chino (zh), 2608	Armenio (hy), 0825	Sánscrito (sa), 1901
Holandés (nl), 1412	Interlingua (ia), 0901	Sindhi (sd), 1904
Portugués (pt), 1620	Interlingue (ie), 0905	Sangho (sg), 1907
Sueco (sv), 1922	Inupiak (ik), 0911	Serbo-croata (sh), 1908
Ruso (ru), 1821	Indonesio (in), 0914	Cingalés (si), 1909
Coreano (ko), 1115	Islandés (is), 0919	Eslovaco (sk), 1911
Griego (el), 0512	Hebreo (iw), 0923	Esloveno (sl), 1912
Afar (aa), 0101	Yiddish (ji), 1009	Samoano (sm), 1913
Abjasio (ab), 0102	Javanés (jw), 1023	Shona (sn), 1914
Afrikaans (af), 0106	Georgiano (ka), 1101	Somalí (so), 1915
Amharic (am), 0113	Kazakh (kk), 1111	Albanés (sq), 1917
Árabe (ar), 0118	Groenlandés (kl), 1112	Serbio (sr), 1918
Asamés (as), 0119	Camboyano (km), 1113	Siswati (ss), 1919
Aymara (ay), 0125	Kannada (kn), 1114	Sesotho (st), 1920
Azerí (az), 0126	Cachemir (ks), 1119	Sundanés (su), 1921
Bashkir (ba), 0201	Kurdo (ku), 1121	Swahili (sw), 1923
Bielorruso (be), 0205	Kirghiz (ky), 1125	Tamil (ta), 2001
Búlgaro (bg), 0207	Latín (la), 1201	Telugu (te), 2005
Biharí (bh), 0208	Lingala (ln), 1214	Tayiko (tg), 2007
Bislama (bi), 0209	Laosiano (lo), 1215	Tailandés (th), 2008
Bengalí (bn), 0214	Lituano (lt), 1220	Tigrinya (ti), 2009
Tibetano (bo), 0215	Letón (lv), 1222	Turkmeno (tk), 2011
Bretón (br), 0218	Malgache (mg), 1307	Tagalo (tl), 2012
Catalán (ca), 0301	Maorí (mi), 1309	Setswana (tn), 2014
Corso (co), 0315	Macedonio (mk), 1311	Tongano (to), 2015
Checo (cs), 0319	Malayalam (ml), 1312	Turco (tr), 2018
Galés (cy), 0325	Mongol (mn), 1314	Tsonga (ts), 2019
Danés (da), 0401	Moldavo (mo), 1315	Tártaro (tt), 2020
Bhutanés (dz), 0426	Marati (mr), 1318	Twi (tw), 2023
Esperanto (eo), 0515	Malayo (ms), 1319	Ucraniano (uk), 2111
Estonio (et), 0520	Maltés (mt), 1320	Urdu (ur), 2118
Euskera (eu), 0521	Birmanio (my), 1325	Uzbeko (uz), 2126
Persa (fa), 0601	Nauru (na), 1401	Vietnamita (vi), 2209
Finlandés (fi), 0609	Nepalí (ne), 1405	Volapük (vo), 2215
Fijiano (fj), 0610	Noruego (no), 1415	Wolof (wo), 2315
Faroés (fo), 0615	Occitano (oc), 1503	Xhosa (xh), 2408
Frisiano (fy), 0625	Oromo (om), 1513	Yoruba (yo), 2515
Irlandés (ga), 0701	Oriyano (or), 1518	Zulú (zu), 2621
Escocés gaélico (gd), 0704	Punjabi (pa), 1601	
Gallego (gl), 0712	Polaco (pl), 1612	



Información adicional

Glosario

AAC

AAC es la abreviatura de Advanced Audio Coding y alude a una norma de tecnología de compresión de audio usada con MPEG 2 y MPEG 4.

Capítulo

Los títulos de un DVD se dividen a su vez en capítulos que se enumeran de la misma manera que los capítulos de un libro. Cuando un disco DVD vídeo tiene capítulos, se puede encontrar rápidamente la escena deseada usando la búsqueda de capítulos.

Control de gama dinámica

Dolby Digital tiene una función para comprimir la diferencia entre los sonidos más fuertes y los más débiles: el control de gama dinámica. Este control garantiza que se puedan oír con claridad los sonidos con una mayor gama dinámica, incluso a niveles de volumen bajo.

Control de padres

Algunos discos DVD vídeo con escenas violentas u orientadas a adultos vienen con la función de control de padres que impide que los niños vean estas escenas. Con este tipo de disco, si se ajusta el nivel de control, se desactivará la reproducción de escenas que no son aptas para los niños o se saltarán estas escenas.

Control de reproducción (PBC)

Es una señal de control de reproducción grabada en un vídeo CD (Versión 2.0). Usando las visualizaciones del menú provistas con los vídeo CD con el PBC, podrá disfrutar de la reproducción de software interactivo simple y software con funciones de búsqueda. También podrá disfrutar de imágenes fijas de alta resolución y de resolución estándar.

DivX

DivX es una tecnología de medios popular creada por DivX, Inc. Los ficheros de medios DivX contienen vídeo de alta compresión con

alta calidad visual que mantienen un tamaño de archivo relativamente pequeño. Los ficheros DivX también incluyen funciones avanzadas de medios, tales como menús, subtítulos y pistas de audio alternas. Muchos ficheros de medios DivX pueden descargarse por Internet, y puede crear sus propios contenidos personales y utilizar herramientas de fácil uso en DivX.com.

DivX Certified

Los productos DivX Certified han sido verificados oficialmente por los creadores de DivX y garantizan la reproducción de las versiones de vídeo DivX, incluida la DivX 6.

Dolby Digital

Dolby Digital ofrece audio multicanal proveniente de hasta 5.1 canales independientes. Se trata del mismo sistema de sonido surround Dolby Digital que se utiliza en los cines.

Dolby Pro Logic II

Dolby Pro Logic II puede crear cinco canales de salida de ancho de banda total a partir de fuentes de dos canales. Esta nueva tecnología permite una reproducción discreta de 5 canales con 2 canales delanteros, 1 canal central y 2 canales traseros. Además del modo de película, también hay disponible un modo de música para fuentes de 2 canales.

DTS

Estas siglas significan "Digital Theater Systems". Se trata de un sistema de sonido envolvente que ofrece audio multicanal proveniente de hasta 6 canales independientes.

Información adicional

Etiqueta ID3

Es un método para incorporar información relacionada con las pistas en un fichero MP3. Esta información incorporada puede consistir en el título de la pista, el nombre del artista, el título del álbum, el género musical, el año de producción, comentarios y otros datos. El contenido se puede editar libremente utilizando programas con funciones de edición de etiquetas ID3. Si bien las etiquetas están limitadas en la cantidad de caracteres, se puede visualizar la información cuando se reproduce la pista.

Formato ISO9660

Es la norma internacional para la lógica del formato de las carpetas y los ficheros de un CD-ROM. En relación con el formato ISO9660, existen reglas para los siguientes dos niveles.

Nivel 1:

Para el nombre del fichero se utiliza un formato 8.3 (el nombre consta de hasta 8 caracteres, mayúsculas en inglés de medio byte, números de medio byte y el signo "_", con una extensión de tres caracteres).

Nivel 2:

El nombre del fichero puede tener hasta 31 caracteres (incluido el signo "." y la extensión del fichero). Cada carpeta contiene menos de 8 jerarquías.

Formatos extendidos

Joliet:

Los nombres de los ficheros pueden tener hasta 64 caracteres.

Romeo:

Los nombres de los ficheros pueden tener hasta 128 caracteres.

m3u

Las listas de reproducción creadas con el programa "WINAMP" tienen la extensión (.m3u).

MP3

MP3 es la abreviatura de "MPEG Audio Layer 3". Es una norma de compresión de audio definida por un grupo de trabajo (MPEG) de la ISO (Organización Internacional de Normaliza-

ción). El MP3 puede comprimir los datos de audio hasta aproximadamente una décima parte del nivel de un disco convencional.

MPEG

MPEG son las siglas de "Moving Pictures Experts Group" y es una norma internacional para la compresión de imágenes de vídeo. Algunos DVD vienen con el audio digital comprimido y grabado con este sistema.

Multi-ángulo

Con los programas de TV convencionales, si bien se utilizan varias cámaras para filmar simultáneamente las escenas, sólo las imágenes provenientes de una cámara por vez se transmiten a la TV. Algunos DVD vienen con escenas filmadas desde ángulos múltiples, lo que le permite al usuario escoger el ángulo de visión deseado.

Multi-audio (Diálogos multilingües)

Algunos DVD vienen con diálogos grabados en varios idiomas. En un solo disco se pueden grabar diálogos en hasta 8 idiomas, lo que le permite al usuario seleccionar el idioma deseado.

Multi-sesión

La multi-sesión es un método de grabación que permite grabar datos adicionales en otro momento. Al grabar datos en un CD-ROM, CD-R o CD-RW, etc., se considera a todos los datos desde el comienzo hasta el final como una sola unidad o sesión. Este método permite grabar más de 2 sesiones en un solo disco.

Multi-subtítulos

En un solo DVD se pueden grabar subtítulos en hasta 32 idiomas, lo que le permite al usuario escoger el idioma deseado.

Información adicional

Número de región

Los reproductores de DVD y los discos DVD vienen con números de región que indican la zona en que los adquirió. No se podrá reproducir un DVD a menos que tenga el mismo número de región que el reproductor de DVD. El número de región de esta unidad se encuentra en la parte inferior de la unidad.

Packet Write

Es un término general que se refiere a un método para escribir ficheros en un CD-R, etc., en el momento necesario, al igual que en el caso de los ficheros que se escriben en un disquete o en el disco duro.

PCM lineal (LPCM)/Modulación de códigos de impulso

LPCM son las siglas de Linear Pulse Code Modulation (modulación lineal de códigos de impulso) y representan el sistema de grabación de señal que se utiliza para discos DVD y CD de música. Por lo general, los DVD se graban con una mayor frecuencia de muestreo y velocidad de grabación que los CD. Por lo tanto, los DVD pueden ofrecer una mayor calidad de sonido.

Relación de aspecto

Es la relación de ancho/altura de una pantalla de TV. Un display normal tiene una relación de aspecto de 4:3. Los displays panorámicos tienen una relación de aspecto de 16:9, por lo que ofrecen una imagen más grande y una presencia y atmósfera de características excepcionales.

Salida/entrada óptica digital

Al transmitir y recibir señales de audio en un formato de señal digital, se reducen al mínimo las posibilidades de que la calidad del sonido se deteriore durante la transmisión. Las salidas/entradas ópticas digitales están diseñadas para transmitir y recibir señales digitales por medios ópticos.

Título

Los discos DVD vídeo poseen una alta capacidad de almacenamiento de datos, lo que permite grabar varias películas en un solo disco. Si, por ejemplo, un disco tiene tres películas separadas, éstas se dividen en título 1, título 2 y título 3. Esto permite al usuario disfrutar de la comodidad que brinda la función de búsqueda de títulos así como las demás funciones.

VBR

VBR es la abreviatura de velocidad de grabación variable. En general, se utiliza mucho más la velocidad de grabación constante (CBR). Pero al ajustar con flexibilidad la velocidad de grabación de acuerdo con las necesidades de compresión de audio, se puede lograr un nivel de calidad del sonido con prioridades de compresión.

Velocidad de grabación

Expresa el volumen de datos por segundo o unidades bps (bits por segundo). Cuanto mayor sea la velocidad, más información habrá para reproducir el sonido. Si se utiliza el mismo método de codificación (tal como MP3), cuanto mayor sea la velocidad, la calidad del sonido será superior.

WMA

WMA es la abreviatura de Windows Media™ Audio, y se refiere a la tecnología de compresión de audio desarrollada por Microsoft Corporation. Los datos WMA se pueden cifrar utilizando la versión 7 o posterior del Windows Media Player.

Windows Media y el logo de Windows son marcas comerciales o registradas de Microsoft Corporation en los EE.UU. y/o en otros países. ■

Información adicional

Especificaciones

Generales

Fuente de alimentación nominal	14,4 V CC
	(gama de tensión permisible: 12,0 V a 14,4 V CC)
Sistema de conexión a tierra	Tipo negativo
Consumo máximo de corriente	10,0 A
Dimensiones (An × Al × Pr):	
DIN	
Bastidor	178 mm × 100 mm × 162 mm
Cara anterior	171 mm × 97 mm × 9 mm
Peso	1,8 kg

Pantalla

Tamaño de la pantalla/relación de aspecto	6,1 pulgadas de ancho/16:9 (área efectiva de visualización: 136 × 72 mm)
Píxeles	336 960 (1 440 × 234)
Metodo de visualizacion	Matriz activa TFT, tipo transmisor
Sistema de color	Compatible con NTSC/PAL/PAL-M/SECAM
Gama de temperatura de resistencia (apagado)	-20 °C a +80 °C

Audio

Potencia de salida máxima	50 W × 4 50 W × 2/4 Ω + 70 W × 1/2 Ω (para altavoz de subgraves)
Potencia de salida continua	22 W × 4 (1 kHz, 5% THD, 4 Ω de carga, ambos canales activados)
Impedancia de carga	4 Ω a 8 Ω × 4 4 Ω a 8 Ω × 2 + 2 Ω × 1
Nivel de salida máx. del preamplificador (Pre-out)	4,0 V
Ecuador (ecualizador paramétrico de 3 bandas):	
Baja	Frecuencia 40/80/100/160 Hz Factor Q 0,35/0,59/0,95/1,15 (+6 dB si intensificado) Ganancia ±12 dB
Media	Frecuencia 200/500/1k/2k Hz

Factor Q	0,35/0,59/0,95/1,15 (+6 dB si intensificado)
Ganancia	±12 dB
Alta	Frecuencia 3,15k/8k/10k/12,5k Hz Factor Q 0,35/0,59/0,95/1,15 (+6 dB si intensificado) Ganancia ±12 dB
HPF:	Frecuencia 50/63/80/100/125 Hz Pendiente -12 dB/oct
Altavoz de subgraves (mono):	Frecuencia 50/63/80/100/125 Hz Pendiente -18 dB/oct Ganancia +6 dB a -24 dB Fase Normal/Inversa
Intensificación de graves:	Ganancia +12 dB a 0 dB

Reproductor de DVD

Sistema	DVD vídeo, DVD-VR, Vídeo CD, CD, WMA, MP3, AAC, sistema DivX
Discos utilizables	DVD vídeo, Vídeo CD, CD, CD-R/RW, DVD-R/RW
Número de región	4
Formato de la señal:	Frecuencia de muestreo 44,1/48/96 kHz Número de bits de cuantificación 16/20/24; lineal
Respuesta de frecuencia	5 Hz a 44 000 Hz (con DVD, a una frecuencia de muestreo de 96 kHz)
Relacion de senal a ruido	97 dB (1 kHz) (red IEC-A) (CD: 96 dB (1 kHz) (red IEC-A)) (nivel RCA)
Nivel de salida:	Vídeo 1,0 Vp-p/75 Ω (±0,2 V)
Número de canales	2 (estéreo)
Formato de decodificación MP3	MPEG-1 & 2 Audio Layer 3
Formato de decodificación WMA	Ver. 7, 7.1, 8, 9, 10 (audio 2 canales) (Windows Media Player)
Formato de decodificación AAC	MPEG-4 AAC (solo codificado con iTunes®) (.m4a)
Formato de decodificación DivX	Home Theater Ver. 3, 4, 5.2 (.avi, .divx)

Información adicional

USB

Especificación	USB 2.0 velocidad máxima
Corriente suministrada	500 mA
Cantidad máxima de memoria	250 GB
Sistema de archivos	FAT16, FAT32
Formato de decodificación MP3	MPEG-1 & 2 Audio Layer 3
Formato de decodificación WMA	Ver. 7, 7.1, 8, 9, 10, 11 (audio 2 canales) (Windows Media Player)
Formato de decodificación AAC	MPEG-4 AAC (solo codificado con iTunes®) (.m4a) (Ver. 7.2 y anteriores)
Formato de señal WAV	PCM lineal & MS ADPCM (No comprimido)

Sintonizador de FM

Gama de frecuencias	87,5 MHz a 108,0 MHz
Sensibilidad utilizable	8 dBf (0,7 μ V/75 Ω , mono, Señal/ruido: 30 dB)
Relación de señal a ruido ...	75 dB (red IEC-A)

Sintonizador de AM

Gama de frecuencias	531 kHz a 1 602 kHz (9 kHz) 530 kHz a 1 640 kHz (10 kHz)
Sensibilidad utilizable	18 μ V (Señal/ruido: 20 dB)
Relación de señal a ruido ...	65 dB (red IEC-A)



Nota

Las especificaciones y el diseño están sujetos a posibles modificaciones, a fin de incorporar mejoras, sin previo aviso.

Índice

A	
Aspecto de TV	44
B	
Brillo	52
C	
Capítulo	102
Color	52
Contraste	52
Control de gama dinámica	102
Control de padres	45, 102
Control de reproducción (PBC)	102
D	
DivX	102
DivX Certified	102
Dolby Digital	10, 102
Dolby Pro Logic II	102
DTS	10, 102
I	
Icono de ángulo	29, 44
Idioma de los subtítulos	29, 43
Idioma de menús	44
Idioma del audio	28, 43
M	
Marcador	27
Modo panorámico	51
MPEG	103
Multi-ángulo	29, 103
Multi-audio	28, 103
Multi-subtítulos	29, 103
N	
Número de código	45
Número de región	9, 104
P	
PBC (control de reproducción)	24
PCM lineal (LPCM)	104
R	
Relación de aspecto	44, 104
S	
Salida/entrada óptica digital	104
T	
Tabla de códigos de idioma	101
Título	104
Tono	52
V	
Vídeo CD	9

Visit us on the World Wide Web at

<http://pioneer.jp/group/index-e.html>

<Middle East & Africa>

Pioneer Gulf.FZE

<http://www.pioneer-uae.com>

<Oceania>

Pioneer Electronics Australia. Pty.Ltd

<http://www.pioneeraus.com.au>

<Asia>

Pioneer Electronics Asiacentre.Pte

<http://www.pioneer.com.sg>

Pioneer (HK) Ltd.

<http://www.pioneerhongkong.com.hk>

Pioneer High Fidelity Taiwan Co., Ltd.

<http://www.pioneer-twn.com.tw>

<Latin>

Pioneer International Latin America S.A.

<http://www.pioneer-latin.com>

PIONEER CORPORATION

4-1, MEGURO 1-CHOME, MEGURO-KU
TOKYO 153-8654, JAPAN

PIONEER ELECTRONICS (USA) INC.

P.O. Box 1540, Long Beach, California 90801-1540, U.S.A.
TEL: (800) 421-1404

PIONEER EUROPE NV

Haven 1087, Keetberglaan 1, B-9120 Melsele, Belgium
TEL: (0) 3/570.05.11

PIONEER ELECTRONICS ASIACENTRE PTE. LTD.

253 Alexandra Road, #04-01, Singapore 159936
TEL: 65-6472-7555

PIONEER ELECTRONICS AUSTRALIA PTY. LTD.

178-184 Boundary Road, Braeside, Victoria 3195, Australia
TEL: (03) 9586-6300

PIONEER ELECTRONICS OF CANADA, INC.

300 Allstate Parkway, Markham, Ontario L3R 0P2, Canada
TEL: 1-877-283-5901
TEL: 905-479-4411

PIONEER ELECTRONICS DE MEXICO, S.A. de C.V.

Bldv.Manuel Avila Camacho 138 10 piso
Col.Lomas de Chapultepec, Mexico, D.F. 11000
TEL: 55-9178-4270

先鋒股份有限公司

總公司：台北市中山北路二段44號13樓
電話：(02) 2521-3588

先鋒電子（香港）有限公司

香港九龍尖沙咀海港城世界商業中心
9樓901-6室
電話：(0852) 2848-6488

Publicado por Pioneer Corporation.
Copyright © 2007 por Pioneer
Corporation. Todos los derechos
reservados.

Impreso en Tailandia

<CRB2523-A/N> RD

<KSNZX> <07K00000>