

El paquete incluye:

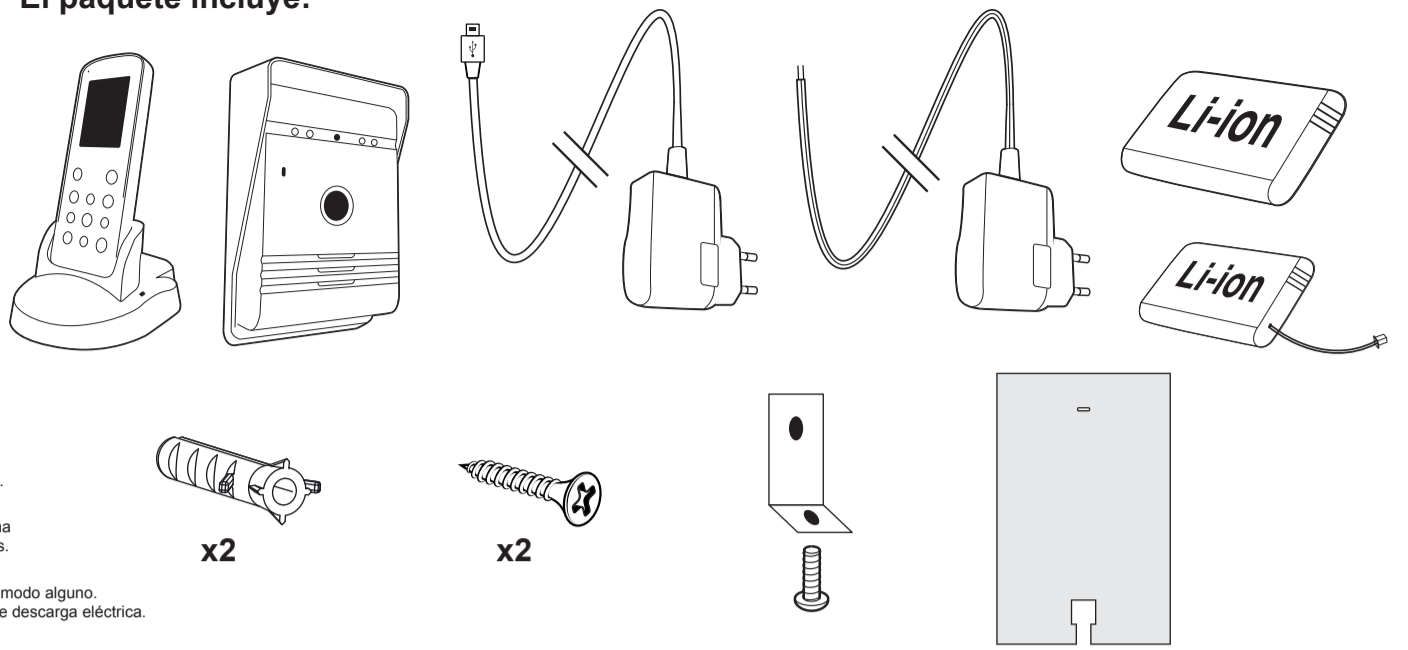

ADVERTENCIA

1. Por favor, lea detenidamente estas instrucciones antes de instalar y utilizar el producto.
2. No corte el cable de alimentación para ampliarlo, el transformador no funcionará con un cable más largo.  
No enchufe el transformador hasta que haya finalizado de conectar el cableado.
3. Este producto no es un juguete. Mantenga el producto fuera del alcance de los niños.
4. No utilice productos con alimentación eléctrica en atmósferas explosivas, como por ejemplo en presencia de líquidos inflamables, gases o polvo.  
Los productos con alimentación eléctrica crean chispas que pueden causar fuego en contacto con polvo o humos.
5. Las advertencias, precauciones e instrucciones incluidas en este manual de instrucciones no pueden cubrir todas las posibles situaciones y condiciones que pueden ocurrir.  
El operador debe comprender que es necesario utilizar en todo momento el sentido común y usar la precaución adecuada cuando utilice este producto.
6. No exponga el adaptador de alimentación de este producto a lluvia o condiciones de humedad.  
El agua que entre en el adaptador de alimentación aumentará el riesgo de descarga eléctrica.
7. No abuse del cable de alimentación. Nunca utilice el cable para desenchufar el cable de la toma de corriente. Mantenga el cable alejado de fuentes de calor, esquinas afiladas y piezas móviles.  
Un cable dañado o retorcido aumentará el riesgo de descarga eléctrica.
8. El adaptador debe encajar perfectamente en la toma de corriente. No modifique el enchufe en modo alguno.  
El uso de un enchufe sin modificar que encaje correctamente en una toma reducirá el riesgo de descarga eléctrica.

Principales características

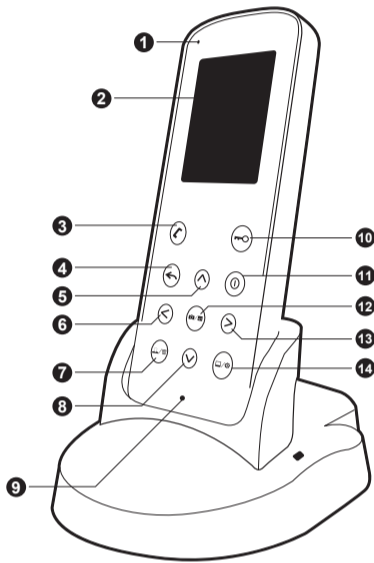

Monitor para interiores

1. LED de carga
2. Pantalla
3. Botón intercomunicador
4. Botón Salir
5. Botón Subir
6. Botón Izquierda
7. Botón Monitor / Borrar
8. Botón Bajar
9. Micrófono
10. Botón de desbloqueo
11. Encendido / Apagado
12. Botón Confirmar / Foto
13. Botón Derecha
14. Botón Configuración / Reproducir

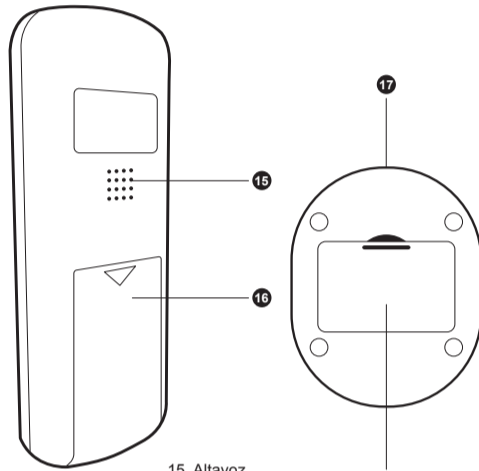

15. Altavoz
16. Caja de la batería
17. Entrada CC
18. Cargador de batería exterior

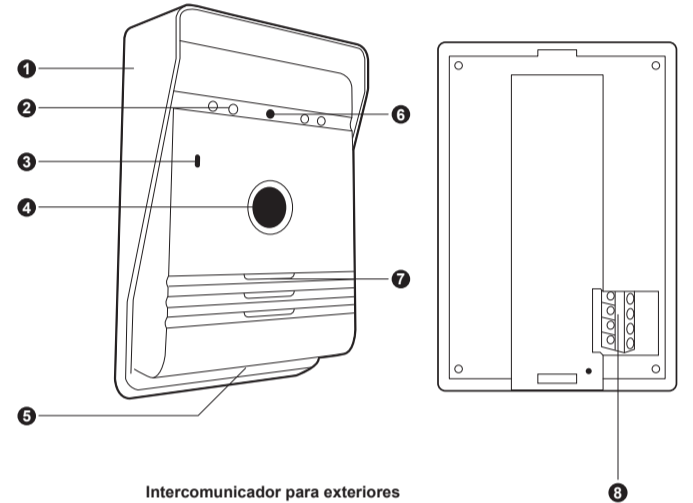

Intercomunicador para exteriores

1. Cubierta para la lluvia
2. Luz de visión nocturna
3. Micrófono
4. Botón de llamada
5. Sensor de luz
6. Lente de la cámara
7. Altavoz
8. Caja del conector

Instalación y configuración

Pruebe el producto en la ubicación seleccionada antes de realizar la instalación. Tenga en cuenta que los diferentes materiales entre el intercomunicador exterior y el monitor de interiores afectarán al rendimiento operativo del producto. Siga las instrucciones de instalación del cableado y sincronización para probar el producto.

Instale el intercomunicador de exteriores en una zona seca si es posible.

Instale el intercomunicador en una altura adecuada y colóquelo de modo que la cámara pueda ver al visitante

Instalación de la batería:

Intercomunicador para exteriores

1. En el lateral del intercomunicador de exteriores se encuentra el compartimento de la batería. Deslice la cubierta empujándola hacia arriba.
2. Introduzca el paquete de la batería en el soporte asegurándose de que queda correctamente introducida con el texto "batería de ión de litio recargable" mirando al frente, consulte la imagen.
3. Deslice la cubierta hacia abajo y haga "clic" en su posición.

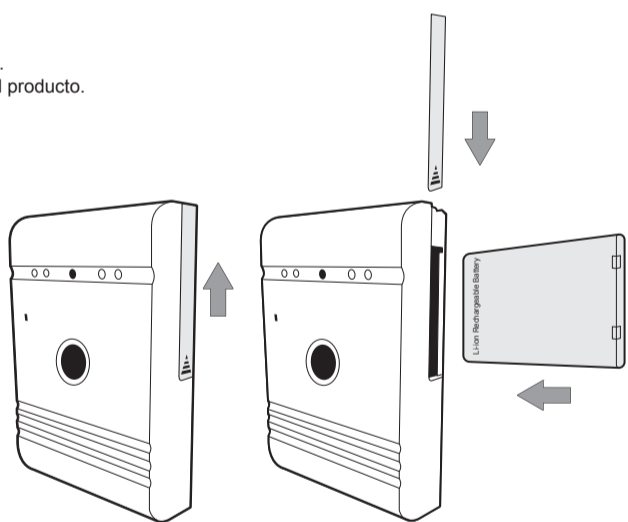

Intercomunicador para exteriores

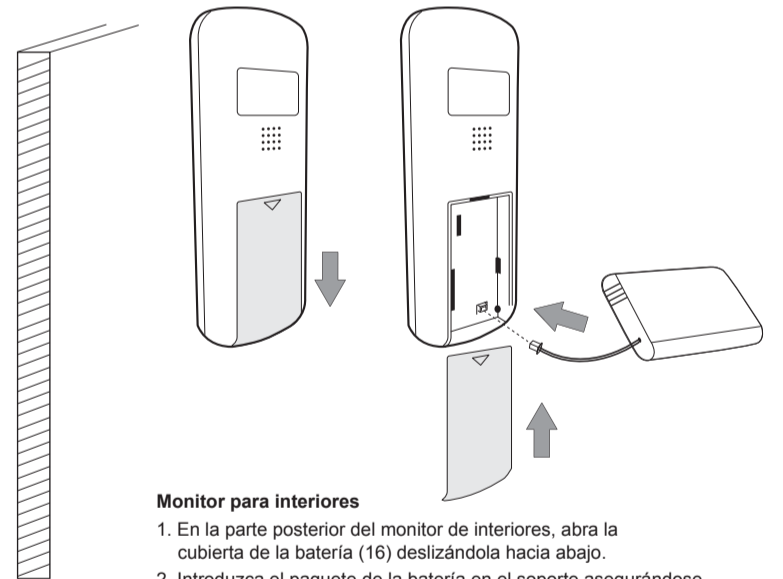

Monitor para interiores

1. En la parte posterior del monitor de interiores, abra la cubierta de la batería (16) deslizando hacia abajo.
2. Introduzca el paquete de la batería en el soporte asegurándose de que esté correctamente conectada. Fijese en la imagen.
3. Deslice la cubierta hacia arriba y haga "clic" en su posición.

Instalación en pared

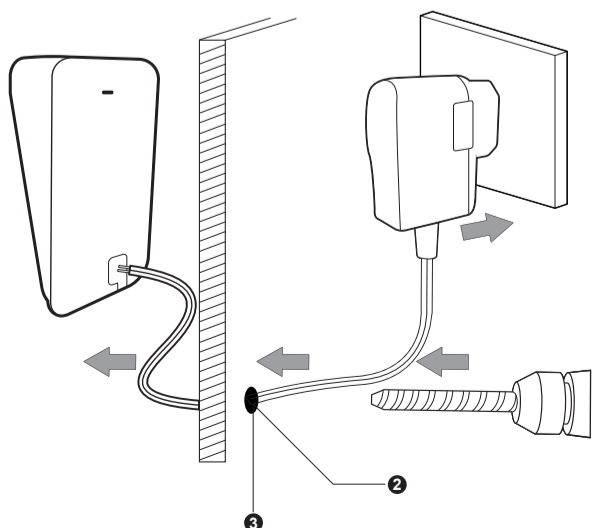

1. Seleccione la ubicación para el intercomunicador de exteriores y utilice la cubierta para lluvia como una marca para perforar los orificios en los que poder introducir los adaptadores de pared proporcionados. (fig 1)
2. Perfore también el agujero necesario para pasar los cables de alimentación a través de la pared. (fig 2)
3. Empuje los cables de alimentación desde el interior hasta que se vean desde el exterior. (fig 3)
4. Peque la almohadilla sellante en el interior de la cubierta para lluvia. (fig 4)
5. Asegure la cubierta para lluvia en su posición utilizando las fijaciones proporcionadas. Preste atención al soporte angular (fig 5) en la fijación inferior asegurando que los cables de alimentación pasen por el orificio del sello de la placa trasera en la parte inferior derecha.
6. Asegure los cables de alimentación en el intercomunicador como se muestra en el diagrama de cableado.
7. Introduzca en primer lugar la parte superior del intercomunicador y empuje la parte inferior hasta que quede en posición sobre el soporte angular.
8. Asegure el intercomunicador en posición en la cubierta para lluvia usando el tornillo de fijación. (fig 6)

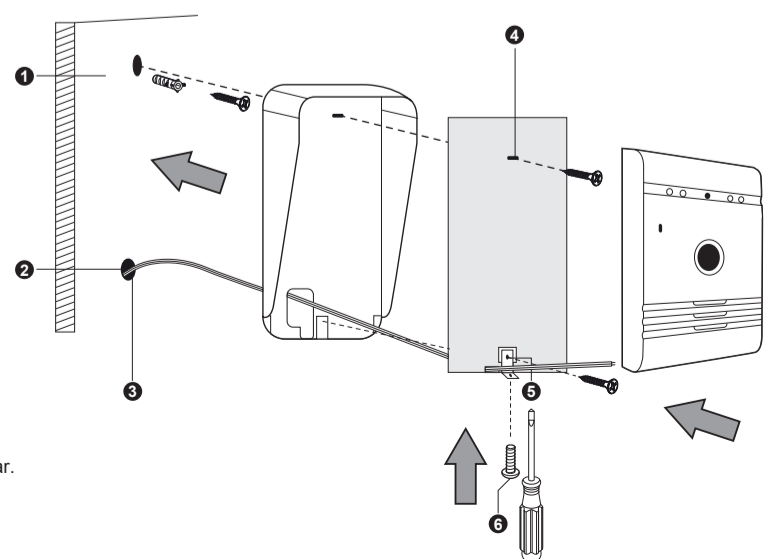

## Cableado

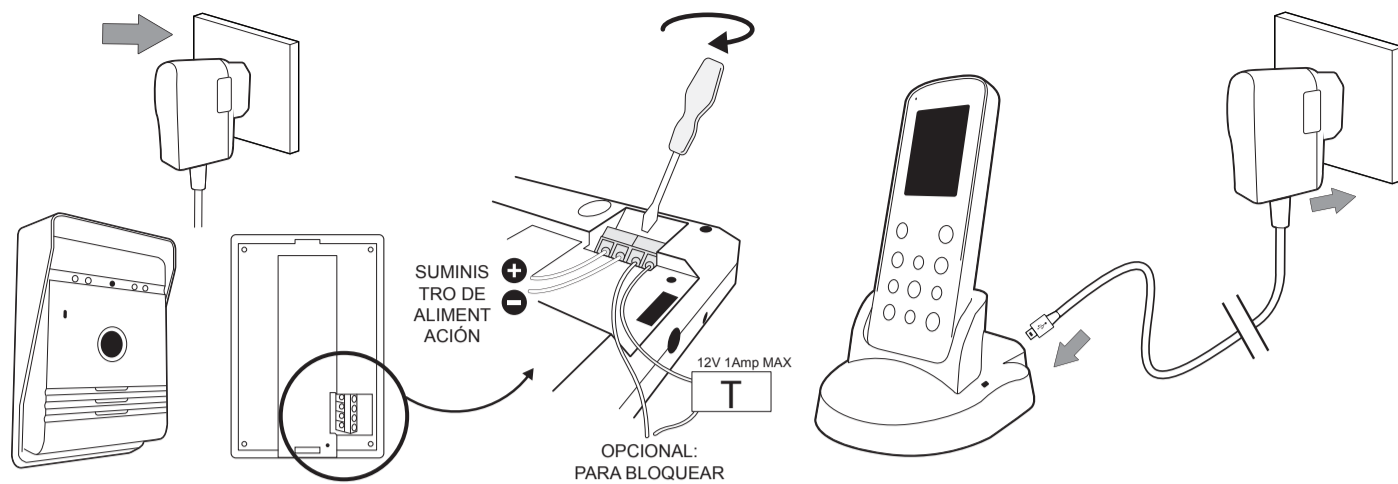

### Intercomunicador para exteriores

1. Conecte la alimentación CC a los terminales con la marca + y -, asegurándose que los cables queden conectados correctamente (consulte la imagen de arriba).
2. Si es necesario, conecte los cables de bloqueo de la puerta a los 2 terminales asegurándose de que se utiliza una fuente de alimentación adecuada para proporcionar energía al bloqueo de la puerta.  
(Artículos DB5005 y DB5005L - no proporcionados)

### Carga del monitor de interiores:

1. Conecte el cable USB a la base del monitor de interiores, conecte el adaptador a una toma de pared y ENCIENDA la toma.

## Iconos de pantalla

### Intercomunicador para exteriores

1. Cuando un visitante presiona el botón de llamada (4) del intercomunicador de exteriores, el monitor de interiores emitirá un sonido de timbre y activará el monitor de vigilancia. La pantalla del monitor de interiores mostrará automáticamente una imagen del visitante.
2. Pulse el botón del intercomunicador (3) y hable con el visitante.
3. Pulse el botón de Salida (4) para finalizar la llamada y la pantalla entrará en modo espera.

### Monitor para interiores:

1. El Botón Monitor / Borrar (7) se puede utilizar para ver quién está en la puerta cuando no se ha presionado el botón de LLAMADA exterior. (Solamente disponible cuando el intercomunicador de exteriores recibe alimentación eléctrica)
2. Pulse el botón del intercomunicador (3) y hable con el visitante.
3. Pulse el botón de Salida (4) para finalizar la llamada y la pantalla entrará en modo espera.

### Desbloqueo:

1. Una vez haya identificado al visitante, pulse el botón de Desbloqueo (10) para desbloquear la puerta. (Para utilizar solamente con un sistema de apertura de puerta automático de MÁX 12 v 1A utilizando una fuente de alimentación independiente, los artículos DB5005 y DB5005L no se incluyen con la unidad.

## Funcionamiento

### Ajuste del volumen del timbre:

1. Presione el botón Configuración /Reproducir (14) durante 3 segundos para entrar en el menú principal.
2. Pulse el botón subir (5) o bajar (8) para desplazarse por las opciones del menú y configurar el volumen.
3. Pulse el botón Confirmar / Foto (12) para entrar en el menú secundario.
4. Pulse el botón subir (5) o bajar (8) para seleccionar el nivel.
6. Pulse el botón Confirmar / Foto (12) para guardar y salir.
7. Pulse el botón Salir (4) para salir.

### Configurar el volumen de la campana:

1. Presione el botón Configuración /Reproducir (14) durante 3 segundos para entrar en el menú principal.
2. Pulse el botón subir (5) o bajar (8) para desplazarse por las opciones de la campana.
3. Pulse el botón Confirmar / Foto (12) para entrar en el menú secundario.
4. Pulse el botón subir (5) o bajar (8) para seleccionar el nivel del sonido.
5. Pulse el botón Confirmar / Foto (12) para guardar y salir.
6. Pulse el botón Salir (4) para salir.

## Alcance

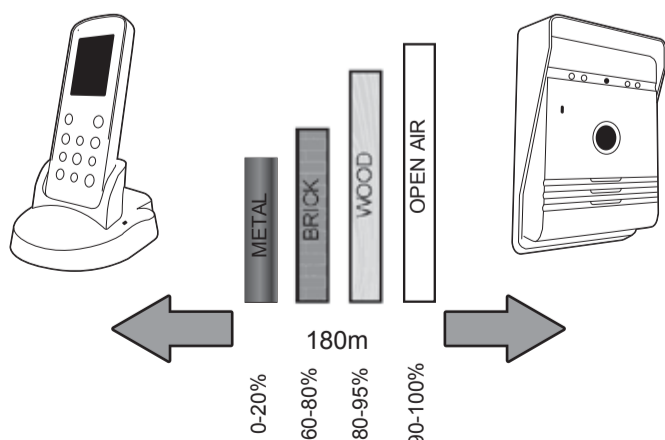

Pruebe la campana antes de perforar ningún orificio para asegurarse de que la unidad esté dentro del rango operativo.

La cobertura inalámbrica puede verse afectada por algunos materiales/estructuras.

Pruebe antes de realizar la instalación.

## Funcionamiento

### Fotografías

1. Cuando un visitante presiona el botón de llamada (4) del intercomunicador de exteriores, el monitor de interior sacará una foto de forma automática.
2. En el monitor de interior, presione el botón Confirmar / Foto (12) para sacar una foto adicional del visitante

### Ver / Borrar foto:

1. En el monitor de interior, pulse el botón Configuración /Reproducir (14) para entrar en el menú Imagen.
2. Pulse el botón subir (5) o bajar (8) para ver las imágenes almacenadas.
3. Pulse el botón Monitor/ Borrar (7) para entrar en el cuadro de diálogo.
4. Pulse el botón Izquierda (6) o Derecha (13) para seleccionar Sí / No.
5. Pulse el botón Foto/Confirmar (12) para confirmar.
6. Pulse el botón Salir (4) para salir.

### Para borrar todas las fotos:

1. En el monitor de interior, pulse el botón Configuración /Reproducir (14) para entrar en el menú Imagen.
2. Presione el botón Monitor / Borrar (7) durante 3 segundos y aparecerá "borrar todo".
3. Pulse el botón Izquierda (6) o Derecha (13) para seleccionar Sí / No.
4. Pulse el botón Foto/Confirmar (12) para confirmar.
5. Pulse el botón Salir (4) para salir

## En más detalle

## Especificaciones técnicas

### Especificaciones:

Frecuencia operativa	: 2400-2483.5MHz
Alcance de transmisión	: 15-25fps (solo para distancia efectiva)
Rango operativo en espacio abierto	: 180 m
Potencia TX	: 14 - 18 dBm
Sensibilidad RX	: -85 dBm
Temperatura operativa	: -10°C - +50°C
Temperatura de almacenamiento	: -20°C - +60°C
Humedad operativa	: ≤85% RH

### Cámara de exteriores

Tipo de sensor de imagen	: CMOS
Ángulo de visión	: 55°
Voltaje de suministro	: CC 5V / 1A
Corriente de consumo	: 250mA (± 50mA)
Tiempo de carga	: Aproximadamente 5 horas
Batería	: 3.7v 1500MAH
Adaptador	: IP: 240v OP: 5v 1A

### Monitor para interiores

Tamaño de la pantalla	: 2.4"
Resolución	: 320 x 240 (RGB)
Voltaje de suministro	: CC 5V / 1A
Corriente de consumo	: 350mA (± 50mA)
Tiempo de carga	: Aproximadamente 5 horas
Formato de imagen	: JPEG
Batería	: 3.7v 1200MAH
Adaptador	: IP: 240v OP: 5v 1A

## Notas

No deje el producto en superficies no estables o no planas para evitar que sufra daños por una caída.

Trate de evitar colocar el producto sobre superficies con temperaturas altas, alto nivel de humedad, mucho polvo, sal u otros entornos agresivos, ya que esto causaría la reducción de la vida útil del producto.

**CE** Cumple con todas las Normativas Europeas relevantes.

Smartwares declara que la unidad modelo [VD36W], cumple con los requisitos principales de la normativa R&TTE, 1999/5/CE. Puede solicitar una declaración de conformidad completa en:

<b>smartwares</b> safety & lighting Broekakkerweg 15 5126 BD Gilze The Netherlands WWW.SMARTWARES.EU	NL : 0900-2088888 lokaal tarief
	BE : 070-233031 lokaal tarief
	FR : 0825 560 650 15ct/min.
	DE : +49 (0) 1805 010762 14Ct/Min. dt. Festnetz, Mobil max. 42Ct/Min
	UK : +44 (0) 345 230 1231 ES : +34 938427589

**R&TTE**  
APPROVED Frequency 2.4GHz

Estos símbolos indican que el producto no puede desecharse junto con los residuos domésticos en la Unión Europea. Para evitar daños al medio ambiente o a la salud humana causados por un incorrecto desecho de estos productos, recicle correctamente esta unidad para posibilitar la reutilización de los recursos materiales. Para devolver su dispositivo usado, utilice los sistemas de devolución y recogida adecuados, o contacte con el distribuidor que le vendió el producto. Le recogerá el producto para proteger el medio ambiente.

## Pairing

1. Pulse el botón de alimentación (11) para encender la pantalla.
2. Presione el botón (3) durante 3 segundos y la pantalla mostrará "sincronizando"
3. Pulse el botón de LLAMADA (CALL) (4) en el botón del intercomunicador de exteriores para encenderlo.
4. PRESIONE el botón de LLAMADA (4) durante 10 segundos en el intercomunicador de exteriores.
5. Una vez que se haya realizado la sincronización correctamente, el monitor indicará "Sincronización realizada con éxito".
6. Si la sincronización no se ha realizado correctamente, se mostrará "fallo en la sincronización", en ese caso deberá repetir los pasos 2, 3 y 4 de nuevo.

### Configuración de la fecha / hora:

1. Presione el botón Configuración /Reproducir (14) durante 3 segundos para entrar en el menú principal.
2. Pulse el botón subir (5) o bajar (8) para desplazarse por las opciones de fecha/hora del menú.
3. Pulse el botón Confirmar / Foto (12) para entrar en el menú secundario.
4. Pulse el botón subir (5) o bajar (8) para ajustar la configuración.
5. Pulse el botón izquierda (6) o derecha (13) para desplazarse por las opciones de fecha/hora del menú.
6. Pulse el botón Confirmar / Foto (12) para guardar y salir.
7. Pulse el botón Salir (4) para salir.

### Ajuste del brillo del monitor:

1. Presione el botón Configuración /Reproducir (14) durante 3 segundos para entrar en el menú principal.
2. Pulse el botón subir (5) o bajar (8) para desplazarse por las opciones del menú y configurar el brillo.
3. Pulse el botón Confirmar / Foto (12) para entrar en el menú secundario.
4. Pulse el botón subir (5) o bajar (8) para seleccionar el nivel.
5. Pulse el botón Confirmar / Foto (12) para guardar y salir.
6. Pulse el botón Salir (4) para salir.

## Información de seguridad

### Precaución

- No cubra las aperturas de ventilación con objetos como manteles, periódicos, cortinas, etc.
- No permita que este producto entre en contacto directo con calor o llamas descubiertas.
- El funcionamiento normal del producto puede verse afectado negativamente por las interferencias electromagnéticas fuertes.
- Esta unidad está diseñada exclusivamente para su uso doméstico.
- El producto no puede quedar expuesto a salpicaduras y nunca se puede sumergir en agua.
- No se puede colocar sobre la unidad ningún recipiente de agua, como un vaso con agua.
- Mantenga una distancia de seguridad mínima de 10 cm alrededor de la unidad para garantizar una ventilación adecuada.
- Asegúrese de que el botón de pulsación del timbre está instalado en una zona no expuesta a agua o lluvia directa.
- No permita a los niños jugar con esta unidad.

### Advertencia sobre las baterías

- Solamente puede quitar e instalar las baterías un adulto
- Retire las baterías agotadas del producto.
- No deseché las baterías en el fuego, las baterías pueden explotar o presentar fugas.
- No cause un cortocircuito en los terminales de las baterías.
- No mezcle baterías alcalinas estándar (carbono-zinc), baterías de litio o baterías recargables.
- No permita que este producto entre en contacto directo con calor o llamas descubiertas.
- No permita la entrada de agua en la zona de las baterías o el cableado.
- Instale con precaución para evitar daños en las baterías.
- Durante la instalación de las baterías, por favor asegúrese de seguir la polaridad correcta (+) / (-).
- Utilice solamente las baterías recomendadas.
- Retire las baterías si no va a utilizar la unidad durante un periodo de tiempo prolongado.
- Mantenga la unidad fuera del alcance de los niños pequeños.
- Guarde las baterías sin utilizar en su embalaje original.
- Cuando el producto ya no funcione, devuélvalo a un centro de procesamiento de residuos para que extraigan las baterías y las reciclen.