

# 4K SxS Player

Manual de instrucciones

BKM-XP1



---

## Descripción general

El BKM-XP1 es un equipo opcional para el monitor de vídeo profesional PVM-X300 y se acopla a la parte posterior del monitor.

El BKM-XP1 dispone de una ranura para tarjetas de memoria SxS y puede reproducir contenidos XAVC (4K/HD) almacenados en una tarjeta de memoria SxS en el monitor.

---

## Preparativos

---

### Formato reproducible

El BKM-XP1 puede reproducir clips de los siguientes formatos almacenados en una tarjeta de memoria SxS.  
XAVC Intra 4096 × 2160, 23.98P/25P/29.97P/50P/59.94P  
XAVC Intra 1920 × 1080, 23.98P/25P/29.97P/50P/59.94P

---

### Acerca de las tarjetas de memoria SxS

Puede utilizar las siguientes tarjetas de memoria SxS de Sony.  
No se garantiza el funcionamiento con otras tarjetas de memoria.

- **SxS PRO+**  
SBP-128B, SBP-64B: XAVC 4K (4096 × 2160),  
XAVC HD (1920 × 1080)
- **SxS PRO**  
SBP-64A, SBP-32: XAVC HD (1920 × 1080) P

Estas tarjetas de memoria se ajustan a la norma ExpressCard.

*Para obtener más información sobre la utilización de las tarjetas de memoria SxS y sobre las precauciones relacionadas con su utilización, consulte el manual de instrucciones de la tarjeta de memoria SxS.*

SxS y SxS PRO son marcas comerciales de Sony Corporation.

El símbolo y el logotipo de ExpressCard son propiedad de Personal Computer Memory Card International Association (PCMCIA) y su uso por parte de Sony Corporation está sujeto a una licencia. Las demás marcas comerciales son propiedad de sus respectivos propietarios.

---

## Inserción de una tarjeta de memoria SxS

Inserte la tarjeta de memoria SxS en la ranura para tarjetas, haciendo coincidir la marca triangular de la tarjeta con la marca triangular de la ranura.

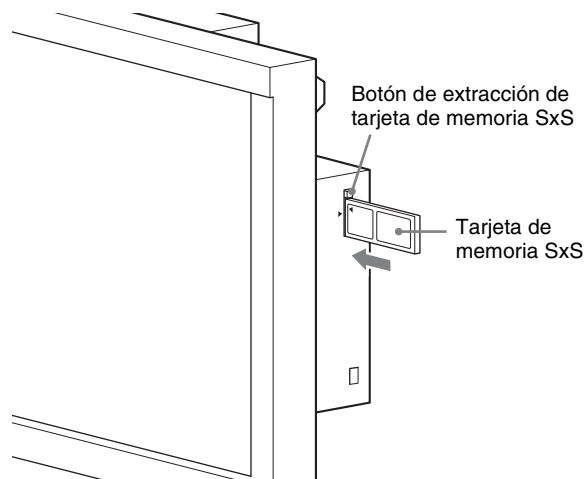

---

## Extracción de una tarjeta de memoria SxS

- 1 Seleccione **▲** (Eject) en el menú general (página 4) y seleccione “Yes” cuando aparezca el mensaje.
- 2 Presione el botón de extracción de tarjeta de memoria SxS en la ranura para tarjetas.
- 3 Presione de nuevo el botón y extraiga la tarjeta de memoria.

### Nota

No se garantiza la integridad de los datos si se desconecta el cable de alimentación de CA del monitor o si se extrae una tarjeta de memoria durante su utilización. En estos casos, los datos de la tarjeta podrían quedar inservibles. Para garantizar la extracción segura de una tarjeta de memoria con el monitor encendido, seleccione **▲** (Eject) en el menú global antes de extraer la tarjeta de memoria.

# Utilización del BKM-XP1

Utilice el BKM-XP1 con los botones del panel frontal del monitor o con el ratón conectado al conector MOUSE.

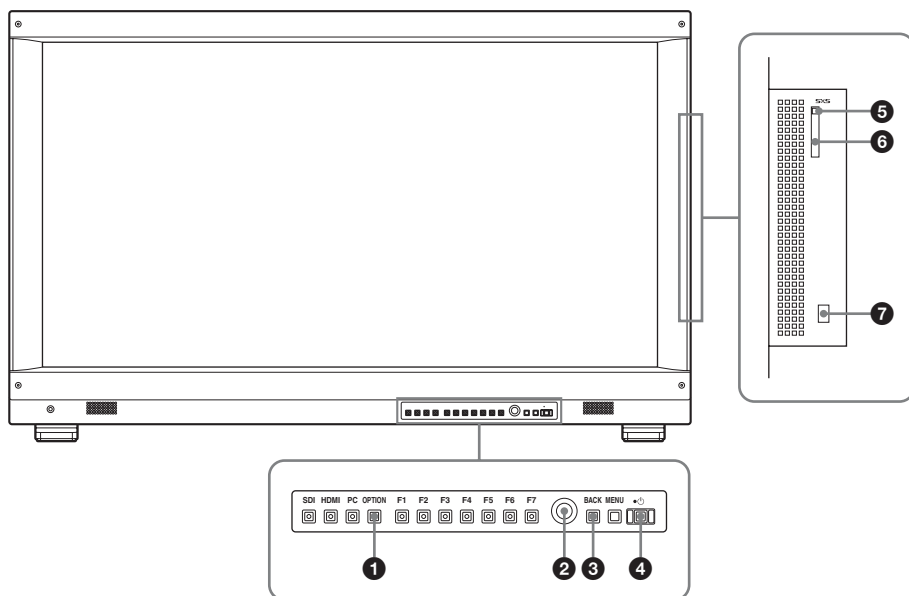

## 1 Botón OPTION

Pulse este botón para ajustar la entrada del monitor para la señal del BKM-XP1.

## 2 Mando de selección de menú

Gírelo para seleccionar el menú general o el clip y presiónelo para confirmar.

Para obtener más información sobre operaciones como la reproducción o la pausa, consulte “Operaciones durante la reproducción/pausa” (en la página 5).

## 3 Botón BACK

Pulse este botón para detener la reproducción y volver a la pantalla de la lista de clips.

Pulse el botón cuando el cursor esté en la zona de visualización de la lista para desplazar el cursor al menú general.

## 4 Interruptor (espera)

Presione este interruptor para encender el equipo cuando el monitor esté en el modo de espera.

## 5 Botón de extracción de tarjeta de memoria SxS

Presione este botón para extraer una tarjeta de memoria SxS.

## 6 Ranura para tarjetas de memoria SxS

Inserte la tarjeta de memoria SxS en esta ranura.

## 7 Conector MOUSE

Conecte un ratón (se recomienda el modelo Sony VGP-UMS32).

### Nota

No se garantiza el funcionamiento si se conectan equipos diferentes de los especificados.

## Pantalla de lista de clips

### Pantalla de lista de archivos

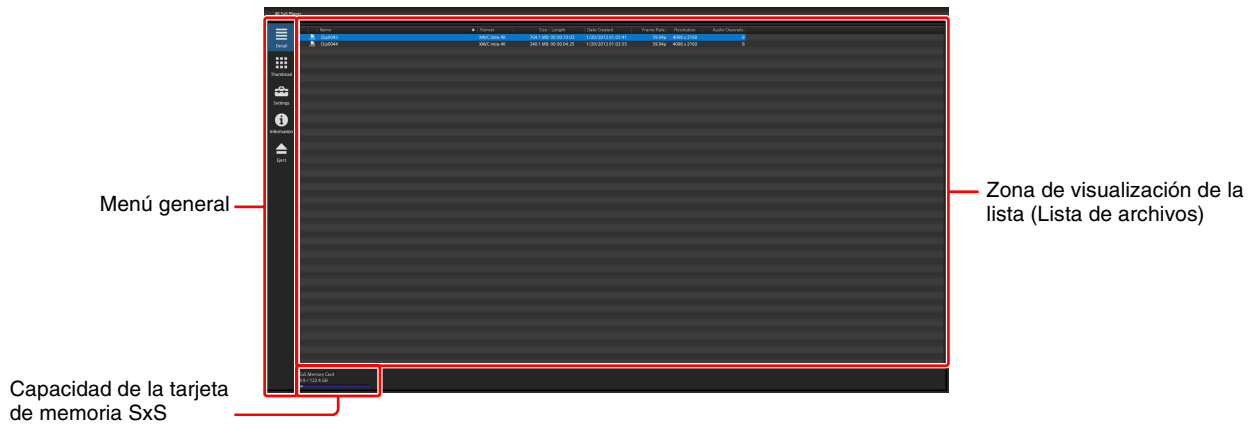

### Pantalla de lista de miniaturas

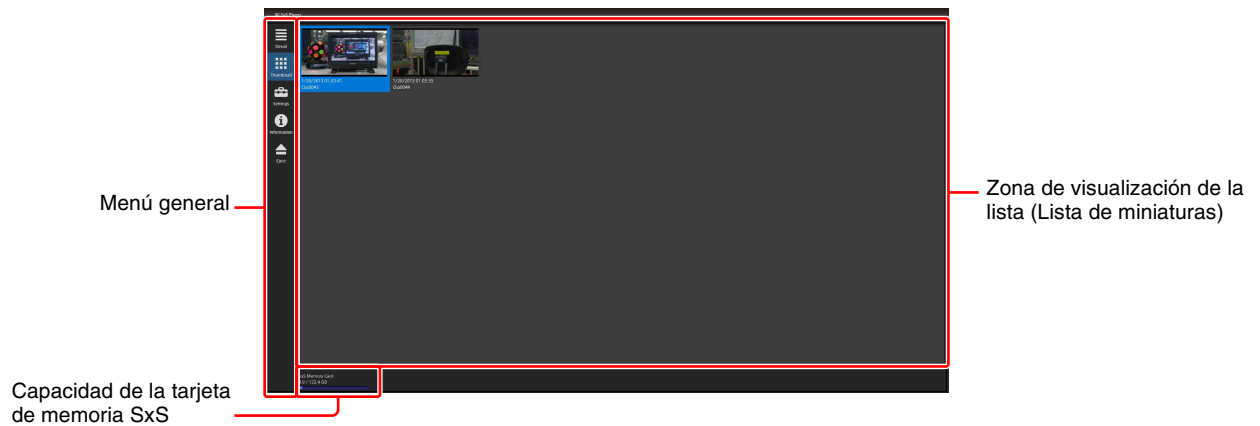

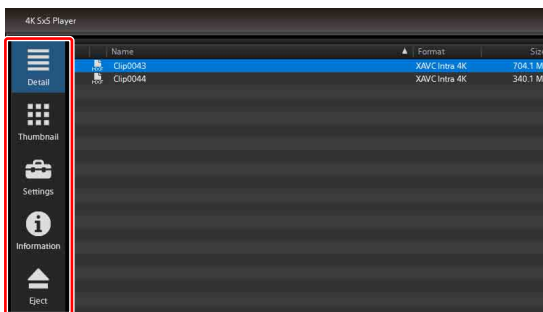

## Menú general



Menú general

Puede alternar entre la lista de archivos y la lista de miniaturas, mostrar el menú de configuración o información y extraer una tarjeta de memoria SxS utilizando el menú general.

- 1 Presione el botón  (espera) para encender el monitor.
- 2 Presione el botón OPTION.  
Aparece la pantalla de lista de clips.
- 3 Seleccione  (Detail) o  (Thumbnail) en el menú general.  
Aparece la lista de archivos o la lista de miniaturas en la zona de visualización de la lista.
- 4 Seleccione un clip de la zona de visualización de la lista para reproducirlo.  
Empezará la reproducción.

### Notas

- Un clip que no puede reproducirse no aparece.
- No se reproducirá el sonido grabado del clip.

## Operaciones durante la reproducción/pausa

Para	Operaciones en el monitor	Operaciones del ratón
Reproducción/pausa	Presionar el mando de selección de menú. (Volver a la velocidad normal después de usar el avance rápido/retroceso rápido.)	Clic con el botón izquierdo. (Volver a la velocidad normal después de usar el avance rápido/retroceso rápido.)
Avance rápido (2x → 4x → 8x → 16x)	Gire el mando de selección de menú a la derecha.	Mantenga presionado el botón izquierdo del ratón y mueva el ratón hacia la derecha durante la reproducción.
Retroceso rápido (1x → 2x → 4x → 8x → 16x)	Gire el mando de selección de menú a la izquierda.	Mantenga presionado el botón izquierdo del ratón y mueva el ratón hacia la izquierda durante la reproducción.
Saltar al principio del clip siguiente.	Gire el mando de selección de menú a la derecha y presione al mismo tiempo el botón de selección de menú.	Mantenga presionado el botón derecho del ratón y mueva el ratón hacia la derecha.
Volver al principio del clip anterior.	Gire el mando de selección de menú a la izquierda y presione al mismo tiempo el botón de selección de menú.	Mantenga presionado el botón derecho del ratón y mueva el ratón hacia la izquierda.
Saltar al principio del clip actual.	–	Mantenga presionado el botón derecho del ratón y mueva el ratón hacia adelante.
Saltar al final del clip actual.	–	Mantenga presionado el botón derecho del ratón y mueva el ratón hacia su posición.
Reproducir fotograma a fotograma.	Gire el mando de selección de menú a la derecha en el modo de pausa.	Gire la ruedecilla hacia adelante en el modo de pausa.
Reproducir fotograma a fotograma en el modo de retroceso.	Gire el mando de selección de menú a la izquierda en el modo de pausa.	Gire la ruedecilla hacia su posición en el modo de pausa.
Detener la reproducción y volver a la pantalla de la lista de clips.	Presione el botón BACK.	Doble clic con el botón izquierdo.

### Para cambiar a otra señal de entrada

Presione el botón de selección de entrada del monitor.

### Para ordenar los elementos de la zona de visualización de la lista (solo para la lista de archivos)

Haga clic en el encabezado del elemento que desee ordenar. El orden de los elementos de la lista cambia entre el orden ascendente y el descendente.

### Para mostrar una descripción emergente

La información del clip aparece durante 5 segundos al desplazar el cursor al clip en la zona de visualización de la lista.

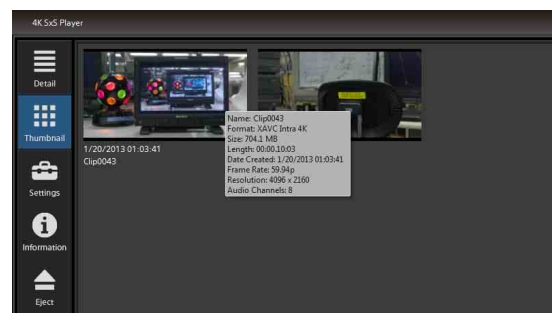

### Apagado del equipo

Pulse el interruptor  (espera) para apagar el monitor. Durante la reproducción del BKM-XP1, el monitor se apaga después de detener la reproducción.

# Configuración

Tiene la opción de configurar los métodos de visualización y reproducción desde la opción  (Settings) del menú general (página 4).

- 1 Seleccione  (Settings) en el menú general.  
Aparece el menú de configuración.

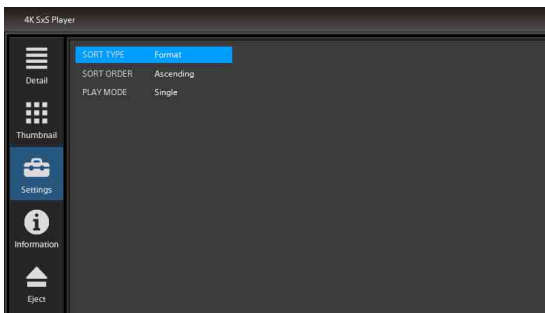

- 2 Seleccione el elemento que desee configurar en el menú.

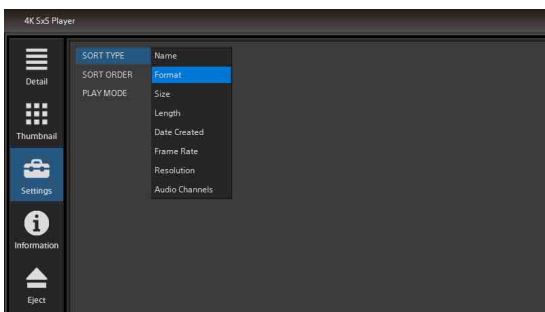

## Lista de elementos

### **SORT TYPE (Tipo de clasificación)**

Configure los elementos ordenados en la lista de archivos.

- Name (nombre del clip)
- Format (Formato)
- Size (Tamaño)
- Length (duración)
- Date Created (Fecha de creación)
- Frame Rate (Velocidad de fotogramas)
- Resolution (Resolución)
- Audio Channels (Canales de audio)

### **SORT ORDER (Orden de clasificación)**

Seleccione el orden de los elementos de la lista entre el orden ascendente y el descendente.

- Ascending (Ascendente)
- Descending (Descendente)

### **PLAY MODE (Modo de reproducción)**

Configure el modo de reproducción del clip.

- Single: reproducción de 1 clip.
- Repeat: repetición de 1 clip.

# Visualización de la información del BKM-XP1

Seleccione **i** (Information) para mostrar el número de serie y la versión del software del BKM-XP1.

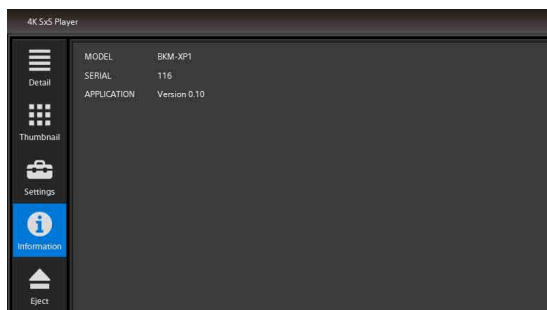

# Especificaciones

## Información general

Alimentación 12 V (suministrada desde el monitor)

Consumo de energía

Aprox. 20 W

Condiciones de funcionamiento

Temperatura De 0 °C a 35 °C (de 32 °F a 95 °F)

Temperatura recomendada

De 20 °C a 30 °C (de 68 °F a 86 °F)

Humedad Del 30% al 85% (sin condensación)

Condiciones de almacenamiento y transporte

Temperatura De -20 °C a +60 °C

(de -4 °F a +140 °F)

Humedad Del 0% al 90%

Dimensiones externas máximas (an/al/pr)

Aprox. 158 × 242 × 66 mm (6 1/4 ×

9 5/8 × 2 5/8 pulgadas) (sin incluir las partes salientes)

Peso

Aprox. 1,0 kg (2 lb 3,3 oz)

## Conectores de entrada/salida

MOUSE Para la conexión de un ratón Sony VGP-UMS32 (1)

## Accesorios suministrados

Antes de utilizar esta unidad (1)

Manual de instrucciones (CD-ROM) (1)

INSTALLATION MANUAL (1)

El diseño y las especificaciones están sujetos a cambios sin previo aviso.

## Notas

- Verifique siempre que esta unidad funciona correctamente antes de utilizarlo. SONY NO SE HACE RESPONSABLE POR DAÑOS DE NINGÚN TIPO, INCLUYENDO PERO NO LIMITADO A LA COMPENSACIÓN O PAGO POR LA PÉRDIDA DE GANANCIAS PRESENTES O FUTURAS DEBIDO AL FALLO DE ESTA UNIDAD, YA SEA DURANTE LA VIGENCIA DE LA GARANTÍA O DESPUÉS DEL VENCIMIENTO DE LA GARANTÍA NI POR CUALQUIER OTRA RAZÓN.
- SONY NO SE HACE RESPONSABLE POR RECLAMACIONES DE NINGÚN TIPO REALIZADAS POR USUARIOS DE ESTA UNIDAD O POR TERCEROS.
- SONY NO SE HACE RESPONSABLE DE LA FINALIZACIÓN NI DE LA INTERRUPCIÓN, POR LA CIRCUNSTANCIA QUE FUERA, DE CUALQUIER SERVICIO RELACIONADO CON ESTA UNIDAD.

---

# Licencias

---

## Licencia MPEG-4 Visual Patent Portfolio

ESTE PRODUCTO ESTÁ BAJO LICENCIA DE PORTAFOLIO DE PATENTE MPEG-4 VISUAL. PARA EL PERIODO Y USO NO COMERCIAL DE UN CONSUMIDOR PARA

(i) VÍDEO CODIFICADO QUE CUMPLA CON LA NORMA MPEG-4 (“MPEG-4 VIDEO”)

Y/O

(ii) DESCODIFICACIÓN DE VÍDEO MPEG-4 CODIFICADA PARA UN CONSUMIDOR QUE REALIZA ACTIVIDADES PERSONALES O NO COMERCIALES Y/U OBTUVO DE UN PROVEEDOR DE VÍDEO CON LICENCIA DE MPEG LA PARA LA ENTREGA DE VÍDEO MPEG-4.

NO SE CONCEDERÁ NI SE CONSIDERARÁ NINGUNA LICENCIA PARA CUALQUIER OTRO USO. PUEDE OBTENER INFORMACIÓN ADICIONAL, INCLUIDA LA RELACIONADA CON LOS USOS PROMOCIONALES, INTERNOS Y COMERCIALES Y LAS LICENCIAS, EN MPEG LA, LLC. VISITE [HTTP://WWW.MPEGLA.COM](http://www.mpegla.com)

MPEG LA ofrece licencias para (i) fabricación/venta de cualquier disco que contenga información de vídeo MPEG-4 Visual (ii) distribución/retransmisión de información de vídeo MPEG-4 Visual en cualquier medio (como el servicio de distribución de vídeo en línea, retransmisión por Internet y televisión). Cualquier otro uso de este producto podría requerir la obtención de una licencia de MPEGLA. Para más información, póngase en contacto con MPEG LA. MPEG LA, L.L.C., 250 STEELE STREET, SUITE 300, DENVER, COLORADO 80206, EE.UU. <http://www.mpegla.com>

---

## Licencia MPEG-2 Video Patent Portfolio

QUEDA EXPRESAMENTE PROHIBIDO CUALQUIER USO DE ESTE PRODUCTO QUE DIFIERA DE ALGÚN MODO DEL USO PERSONAL QUE CUMPLA LA NORMA MPEG-2 DE CODIFICACIÓN DE INFORMACIÓN DE VÍDEO PARA UN PAQUETE DE SOPORTE SIN UNA LICENCIA BAJO PATENTES APLICABLES EN EL PORTAFOLIO DE PATENTE MPEG-2 CUYA LICENCIA PUEDE OBTENERSE EN MPEG LA, L.L.C., 250 STEELE STREET, SUITE 300, DENVER, COLORADO 80206, EE.UU.

“PAQUETE DE SOPORTE” se refiere a cualquier soporte con información de vídeo MPEG-2 almacenada como películas en DVD que se venden o distribuyen a consumidores generales. Quienes efectúen copias de los discos o vendan PACKAGED MEDIA deben obtener licencias para sus propias empresas de MPEG LA. Póngase en contacto con MPEG LA para más información. MPEG LA, L.L.C., 250 STEELE STREET, SUITE 300, DENVER, COLORADO 80206, EE.UU.

<http://www.mpegla.com>

---

## Licencias de software de código abierto

En base a los contratos de licencia entre Sony y los propietarios del copyright del software, este producto utiliza software de código abierto.

Para cumplir los requisitos de los propietarios del copyright del software, Sony está obligado a informarle del contenido de estas licencias.

Para el contenido de estas licencias, consulte “License1.pdf” en la carpeta “License” del CD-ROM suministrado.

---

## Licencias de software de Microsoft

En base a los contratos de licencia entre Sony y los propietarios del copyright del software, este producto utiliza software de Microsoft.

Para cumplir los requisitos de los propietarios del copyright del software, Sony está obligado a informarle del contenido de estas licencias.

Para el contenido de estas licencias, consulte “License2\_GB.pdf” en la carpeta “License” del CD-ROM suministrado.