

Istruzioni per  
l'uso

Manual de  
instrucciones

Frigorifero

Frigorífico

## Indice

Informazioni per la sicurezza	2	Pulizia e cura	6
Uso dell'apparecchio	4	Cosa fare se...	7
Primo utilizzo	5	Dati tecnici	9
Utilizzo quotidiano	5	Installazione	9
Consigli e suggerimenti utili	6	Considerazioni ambientali	10



Con riserva di modifiche



## Informazioni per la sicurezza

Per garantire un impiego corretto e sicuro dell'apparecchio, prima dell'installazione e del primo utilizzo leggere con attenzione il libretto istruzioni, inclusi i suggerimenti e le avvertenze. Per evitare errori e incidenti, è importante garantire che tutte le persone che utilizzano l'apparecchio ne conoscano il funzionamento e le caratteristiche di sicurezza. Conservare queste istruzioni e accertarsi che rimangano unite all'apparecchio in caso di vendita o trasloco, in modo che chiunque lo utilizzi sia correttamente informato sull'uso e sulle norme di sicurezza.

Per la sicurezza delle persone e delle cose osservare le precauzioni indicate nelle presenti istruzioni per l'utente, il produttore non è responsabile dei danni provocati da eventuali omissioni.

### Sicurezza dei bambini e delle persone fragili

- Questo apparecchio non deve essere usato da persone, bambini inclusi, con ridotte capacità fisiche, sensoriali o psichiche, oppure prive di conoscenza e esperienza, a meno che non siano state istruite all'uso dell'apparecchio da parte dei responsabili della loro sicurezza, oppure sotto vigilanza di questi.

I bambini devono essere sorvegliati per assicurarsi che non giochino con l'apparecchio.

- Tenere i materiali di imballaggio al di fuori della portata dei bambini. Alcuni materiali possono creare rischi di soffocamento.
- Qualora l'apparecchio venga demolito, estrarre la spina dalla presa, tagliare il cavo di collegamento (il più vicino possibile all'apparecchio) e smontare lo sportello per evitare che i bambini giocando possano

subire scosse elettriche o chiudersi dentro l'apparecchio.

- Se questo nuovo apparecchio, che è dotato di guarnizioni magnetiche nello sportello, va a sostituirne uno più vecchio avente sportello o coperchio con chiusure a molla, si deve rendere inutilizzabili tali chiusure prima di eliminare l'apparecchio sostituito, per evitare che diventi una trappola mortale per i bambini.

### Sicurezza generale



**Attenzione** Assicurarsi che le aperture di ventilazione non siano otturate.

- L'apparecchio è progettato per la conservazione di alimenti e bevande per il normale uso domestico, come spiegato nelle presenti istruzioni per l'uso.
- Non utilizzare dispositivi meccanici o altri mezzi artificiali per accelerare lo sbrinamento.
- Non utilizzare altri apparecchi elettrici (per esempio gelatiere) all'interno dei frigoriferi, a meno che non siano approvati per questo scopo dal produttore.
- Non danneggiare il circuito refrigerante.

- Nel circuito refrigerante dell'apparecchio è contenuto il refrigerante isobutano (R600a), un gas naturale con un elevato livello di compatibilità ambientale, che è però infiammabile.

Durante il trasporto e l'installazione dell'apparecchio, assicurarsi che nessuno dei componenti del circuito refrigerante venga danneggiato.

Se il circuito refrigerante dovesse venire danneggiato:

- evitare fiamme libere e sorgenti di accensione
  - ventilare la stanza in cui si trova l'apparecchio
- È pericoloso cambiare le specifiche o cercare di modificare il prodotto in qualunque modo. Se il cavo è danneggiato potrebbe provocare cortocircuiti, incendi e/o scosse elettriche.



**Avvertenza** Ogni componente elettrico (cavo elettrico, spina, compressore) deve essere sostituito da un tecnico certificato o da personale d'assistenza qualificato.

1. Non si devono applicare prolunghe al cavo elettrico.
  2. Controllare che la spina non venga schiacciata o danneggiata dal retro dell'apparecchio. Una spina schiacciata o danneggiata può surriscaldarsi e provocare incendi.
  3. Accertare di riuscire a raggiungere la spina dell'apparecchio.
  4. Non tirare il cavo di rete.
  5. Se la presa è allentata, non inserire la spina: si potrebbero provocare scosse elettriche o incendi.
  6. Non mettere in funzione l'apparecchio senza la copertura della lampadina <sup>1)</sup> di illuminazione interna.
- Questo apparecchio è pesante. Spostarlo con cautela.
  - Non rimuovere né toccare alimenti riposti nel vano congelatore con le mani bagnate/umide, si potrebbero provocare abrasioni della pelle o bruciate da gelo.
  - Evitare un'esposizione prolungata dell'apparecchio alla luce solare diretta.

## Uso normale

- Non collocare pentole calde sulle parti in plastica dell'apparecchio.
- Non collocare gas e liquidi infiammabili nell'apparecchio, perché potrebbero esplodere.
- Osservare rigorosamente i consigli per la conservazione degli alimenti del produttore dell'apparecchio. Vedere le relative istruzioni.

## Pulizia e cura

- Prima di eseguire qualunque intervento di manutenzione, spegnere l'apparecchiatura ed estrarre la spina dalla presa.
- Non pulire l'apparecchiatura con oggetti metallici.
- Ispezionare regolarmente lo scarico dell'acqua di sbrinamento. Lo scarico deve essere sempre perfettamente libero. L'ostruzione dello scarico può causare un deposito di acqua sul fondo dell'apparecchiatura.

## Installazione

**Importante** Per il collegamento elettrico, seguire attentamente le istruzioni dei paragrafi corrispondenti.

- Disimballare l'apparecchio e assicurarsi che non presenti danni. Non collegare l'apparecchio se è danneggiato. Segnalare immediatamente gli eventuali danni al negozio in cui è stato acquistato. In questo caso conservare l'imballaggio.
- Si consiglia di attendere almeno due ore prima di collegare l'apparecchio per consentire all'olio di arrivare nel compressore.
- Attorno all'apparecchio vi deve essere un'adeguata circolazione dell'aria, altrimenti si può surriscaldare. Per ottenere una ventilazione sufficiente seguire le istruzioni di installazione.
- Se possibile il retro dell'apparecchio dovrebbe essere posizionato contro una parete per evitare di toccare le parti calde o di rimanervi impigliati (compressore, condensatore), evitando così possibili scottature.
- L'apparecchio non deve essere posto vicino a radiatori o piani di cottura a gas.

1) Se la copertura della lampadina è prevista

- Installare l'apparecchio in modo che la presa rimanga accessibile.
- Per il collegamento idrico, usare solo sorgenti d'acqua potabile. <sup>2)</sup>

### Assistenza tecnica

- Tutti gli interventi elettrici richiesti per gli interventi di assistenza dell'apparecchio devono essere eseguiti da un elettricista qualificato o da una persona competente.
- Gli interventi di assistenza sul prodotto devono essere eseguiti esclusivamente da tecnici autorizzati e utilizzando solo ricambi originali.

### Tutela ambientale

 Questo apparecchio non contiene gas che potrebbero danneggiare lo strato di

ozono nel circuito refrigerante o nei materiali isolanti. L'apparecchio non deve essere smaltito assieme ai rifiuti urbani e alla spazzatura. La schiuma dell'isolamento contiene gas infiammabili: lo smaltimento dell'apparecchio va eseguito secondo le prescrizioni vigenti da richiedere alle autorità locali. Evitare di danneggiare il gruppo refrigerante, specialmente nella parte posteriore vicino allo scambiatore di calore. I materiali usati su questo apparecchio contrassegnati dal simbolo  sono riciclabili.

## Uso dell'apparecchio



**1** Regolatore di temperatura

### Accensione

Inserire la spina nella presa.  
Ruotare il termostato in senso orario fino a una regolazione media.

### Spegnimento

Per spegnere l'apparecchio, ruotare il termostato in posizione "0".

### Regolazione della temperatura

La temperatura è regolata automaticamente. Per utilizzare l'apparecchio, procedere come segue:

- ruotare il termostato verso una regolazione bassa per un raffreddamento minimo.
- ruotare il termostato verso una regolazione alta per un raffreddamento massimo.

 Una regolazione media è in genere la più adatta.

Tuttavia la regolazione esatta dovrebbe essere scelta tenendo a mente che la temperatura all'interno dell'apparecchio dipende da:

- temperatura ambiente
- frequenza di apertura della porta
- quantità di cibo conservato
- posizione dell'apparecchio.

**Importante** Se la temperatura ambiente è elevata o l'apparecchio è a pieno carico ed è regolato su temperature minime, può funzionare in continuo causando la formazione di brina sulla parete posteriore. In questo caso la manopola deve essere regolata su una temperatura per consentire lo sbrinamento automatico riducendo così il consumo di energia.

2) Per gli apparecchi che prevedono un collegamento alla rete idrica

## Primo utilizzo

### Pulizia dell'interno

Prima di utilizzare l'apparecchio per la prima volta, lavare l'interno e gli accessori con acqua tiepida e sapone neutro per eliminare il tipico odore dei prodotti nuovi, quindi asciugare accuratamente.

## Utilizzo quotidiano

### Ripiani mobili

Le pareti del frigorifero sono equipaggiate con una serie di guide che permettono di collocare i ripiani nella posizione desiderata. Per un migliore sfruttamento dello spazio, i semiripiani anteriori possono essere collocati sopra a quelli posteriori.

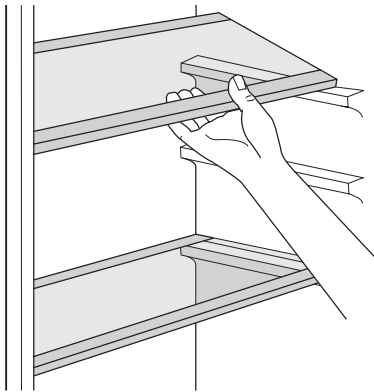

### Posizionamento delle mensole

Per facilitare l'introduzione di alimenti di diverse dimensioni, le mensole della porta possono essere posizionate ad altezze differenti. Per regolare l'altezza delle mensole, procedere come segue:

Tirare delicatamente il ripiano nella direzione indicata dalle frecce fino a sganciarlo, poi riposizionarlo dove necessario.

**Importante** Non usare detergenti corrosivi o polveri abrasive che possano danneggiare la finitura.

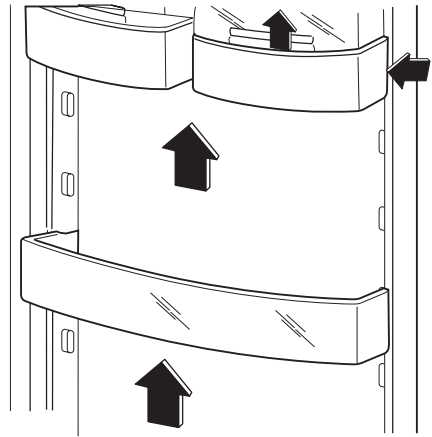

### Controllo dell'umidità

Il ripiano di vetro incorpora un dispositivo a fessure, regolabili per mezzo di una leva scorrevole, che consente di regolare la temperatura del cassetto o dei cassettei delle verdure.

Quando le fessure di ventilazione sono chiuse,

l'umidità naturale del cibo conservato negli scomparti della frutta e della verdura viene preservata più a lungo.

Quando le fessure di ventilazione sono aperte,

la maggiore circolazione di aria riduce l'umidità presente negli scomparti della frutta e della verdura.

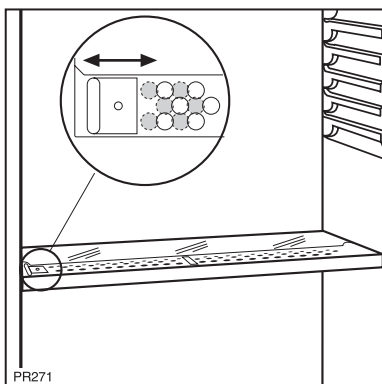

## Consigli e suggerimenti utili

### Consigli per il risparmio energetico

- Non aprire frequentemente la porta e non lasciarla aperta più di quanto assolutamente necessario.
- Se la temperatura ambiente è elevata, il termostato è impostato su una regolazione alta e l'apparecchio è a pieno carico, il compressore può funzionare in continuo causando la formazione di brina o ghiaccio sull'evaporatore. In questo caso, ruotare il termostato su una regolazione più bassa per consentire lo scongelamento automatico risparmiando così energia.

### Consigli per la refrigerazione di cibi freschi

Per ottenere i migliori risultati:

- non riporre nel frigorifero cibi caldi o liquidi in fase di evaporazione
- coprire o avvolgere il cibo, in particolare se emana un odore forte
- posizionare il cibo in modo che l'aria possa circolare liberamente attorno ad esso

## Pulizia e cura

 **Attenzione** Staccare la spina dell'apparecchio prima di eseguire lavori di manutenzione.

 Questo apparecchio contiene idrocarburi nell'unità di raffreddamento; la manutenzione e la ricarica devono pertanto essere effettuate esclusivamente da tecnici autorizzati.

### Consigli per la refrigerazione

Consigli utili:

Carne (tutti i tipi): avvolgerla in sacchetti di polietilene e collocarla sul ripiano di vetro sopra il cassetto delle verdure.

Per motivi di sicurezza, conservarla in queste condizioni solo per uno o due giorni al massimo.

Cibi cucinati, piatti freddi ecc...: dovrebbero essere coperti e possono essere collocati su qualsiasi ripiano.

Frutta e verdura: dovrebbero essere pulite accuratamente e collocate nell'apposito/i cassetto/i speciale/i.

Burro e formaggio: dovrebbero essere posti in contenitori ermetici speciali o avvolti in pellicole di alluminio o sacchetti di polietilene per escludere per quanto possibile l'aria.

Bottiglie di latte: dovrebbero essere tappate e conservate nell'apposito ripiano sulla porta. Non conservare nel frigorifero banane, patate, cipolle o aglio se non sono confezionati.

### Pulizia periodica

L'apparecchio deve essere pulito regolarmente:

- pulire l'interno e gli accessori con acqua tiepida e un po' di sapone neutro.
- controllare regolarmente le guarnizioni della porta e verificare che siano pulite e prive di residui.
- risciacquare e asciugare accuratamente.

**Importante** Non tirare, spostare o danneggiare tubi e/o cavi all'interno dell'apparecchio.

Non usare mai detersivi, polveri abrasive, prodotti per la pulizia con una forte profumazione o cere lucidanti per pulire l'interno, in quanto danneggiano la superficie e lasciano un odore forte.

Pulire il condensatore (griglia nera) e il compressore sul retro con una spazzola o un aspirapolvere. Questa operazione migliorerà le prestazioni dell'apparecchio riducendo i consumi elettrici.

**Importante** Non danneggiare il sistema di raffreddamento.

Molti detersivi per cucine di marca contengono sostanze chimiche in grado di attaccare/danneggiare la plastica impiegata in questo apparecchio. Per questo motivo si raccomanda di pulire l'involucro esterno dell'apparecchio solo con acqua calda con un po' di liquido detersivo.

Dopo la pulizia, ricollegare l'apparecchio alla rete di alimentazione.

### Sbrinamento del frigorifero

Durante l'uso normale la brina è eliminata automaticamente dall'evaporatore del vano frigorifero ogni volta che il motore compressore si arresta. L'acqua di sbrinamento è scaricata attraverso un condotto in un contenitore speciale sul retro dell'apparecchio, sopra il motore compressore, dove evapora.

È importante pulire periodicamente il foro di scarico dell'acqua di sbrinamento al centro del canale nel vano frigorifero per evitare che

l'acqua fuoriesca gocciolando sul cibo all'interno. Usare lo speciale detersivo in dotazione, già inserito nel foro di scarico.

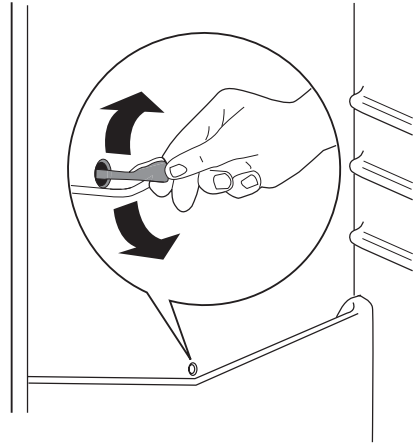

### Periodi di inutilizzo

Quando l'apparecchio non è utilizzato per lunghi periodi, adottare le seguenti precauzioni:

- **scollegare l'apparecchio dalla rete elettrica**

- rimuovere tutto il cibo
- sbrinare<sup>3)</sup> e pulire l'apparecchio e tutti gli accessori
- lasciare la/e porta/e socchiusa/e per evitare odori sgradevoli.

Se l'apparecchio rimane acceso, chiedere a qualcuno di controllare ogni tanto per evitare che il cibo contenuto marcisca in caso di interruzione dell'alimentazione elettrica.

### Cosa fare se...

**!** **Avvertenza** Prima della ricerca guasti, staccare la spina dalla presa. Le operazioni di ricerca guasti non contenute nel presente manuale sono riservate solo ad elettricisti qualificati o a persone competenti.

**Importante** Durante l'uso normale sono emessi alcuni suoni (compressore, circolazione del refrigerante).

Problema	Possibile causa	Soluzione
L'apparecchio non funziona. La lampada non si accende.	L'apparecchio è spento.	Accendere l'apparecchio.

3) Se previsto.

Problema	Possibile causa	Soluzione
	La spina non è collegata correttamente alla presa.	Collegare correttamente la spina alla presa.
	L'apparecchio non riceve energia. Non arriva tensione alla presa.	Collegare alla presa un apparecchio elettrico diverso. Contattare un elettricista qualificato.
<b>La lampada non funziona.</b>	La lampada è difettosa.	Vedere "Sostituzione della lampada".
<b>Il compressore funziona senza interruzione.</b>	La temperatura non è regolata correttamente.	Impostare una temperatura superiore.
	La porta non è chiusa correttamente.	Vedere "Chiusura della porta".
	La porta è stata aperta troppo frequentemente.	Non tenere la porta aperta più a lungo del necessario.
	La temperatura del prodotto è troppo alta.	Prima di riporlo, lasciare che il prodotto raggiunga la temperatura ambiente.
	La temperatura ambiente è troppo alta.	Ridurre la temperatura ambiente.
<b>L'acqua scorre sulla piastra posteriore del frigorifero.</b>	Durante il processo di sbrinamento automatico, la brina sulla piastra posteriore si scongela.	Questo è corretto.
<b>L'acqua scorre nel frigorifero.</b>	Lo scarico dell'acqua è ostruito.	Pulire lo scarico dell'acqua.
	I prodotti impediscono che l'acqua scorra nel relativo collettore.	Accertare che i prodotti non tocchino la piastra posteriore.
<b>L'acqua scorre sul pavimento.</b>	Lo scarico dell'acqua sciolta non fluisce nella bacinella di evaporazione sopra il compressore.	Attaccare lo scarico dell'acqua di fusione alla bacinella di evaporazione.
<b>La temperatura nell'apparecchio è troppo bassa.</b>	Il termostato non è regolato correttamente.	Impostare una temperatura superiore.
<b>La temperatura nell'apparecchio è troppo alta.</b>	Il termostato non è regolato correttamente.	Impostare una temperatura inferiore.
	La porta non è chiusa correttamente.	Vedere "Chiusura della porta".
	La temperatura del prodotto è troppo alta.	Prima di riporlo, lasciare che il prodotto raggiunga la temperatura ambiente.
	Molti prodotti sono riposti contemporaneamente.	Riporre meno prodotti contemporaneamente.
	Nell'apparecchio non circola aria fredda.	Accertare che nell'apparecchio circolino aria fredda.

### Sostituzione della lampadina

Per sostituire la lampadina, procedere come segue:

1. Spegnerne l'apparecchiatura e staccare la spina dalla presa.
2. Premere sul gancio posteriore e contemporaneamente fare scorrere il coprilampada nella direzione della freccia.
3. Sostituire la lampadina con una di uguale potenza (la potenza massima è indicata sul coprilampada)



4. Rimontare il coprilampada facendolo scorrere nella posizione originale.
5. Reinscrivere la spina nella presa e accendere l'apparecchio.
6. Aprire la porta e verificare che la luce si accenda.

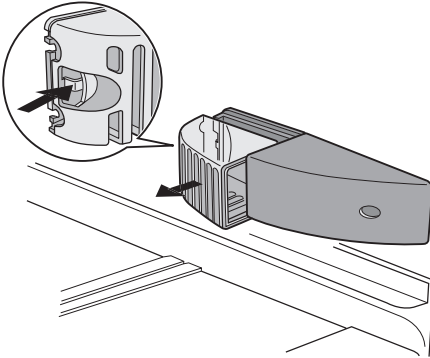

### Chiusura della porta

1. Pulire le guarnizioni della porta.
2. Se necessario, regolare la porta. Vedere "Installazione".
3. Se necessario, sostituire le guarnizioni della porta difettose. Contattare il Centro di assistenza locale.

### Dati tecnici

Nicchia di incasso		
	Altezza	1030 mm
	Larghezza	560 mm
	Profondità	550 mm

Le informazioni tecniche sono riportate sulla targhetta sul lato sinistro interno dell'apparecchio e sull'etichetta dei valori energetici.

### Installazione

**!** Prima di procedere all'installazione, leggere con attenzione le avvertenze di sicurezza, che riportano le misure precauzionali da osservare per la propria incolumità e per il corretto funzionamento dell'apparecchiatura.

#### Posizionamento

Installare questo apparecchio in un punto in cui la temperatura ambiente corrisponda alla classe climatica indicata sulla sua targhetta:

Classe climatica	Temperatura ambiente
SN	da + 10°C a + 32°C
N	da + 16°C a + 32°C
ST	da + 16°C a + 38°C
T	da + 16°C a + 43°C

#### Rimozione dei fermi dei ripiani

L'apparecchio è equipaggiato con fermi dei ripiani che permettono di assicurarli durante il trasporto.

Per rimuoverli, procedere come segue:

1. Spostare i fermi dei ripiani in direzione della freccia (A).

2. Sollevare il ripiano dalla parte posteriore e spingerlo in avanti fino a liberarlo (B).
3. Rimuovere i fermi (C).

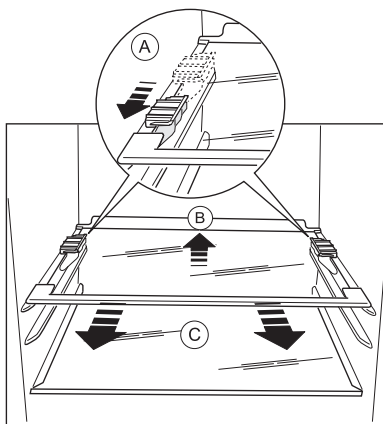

### Collegamento elettrico

Prima di inserire la spina, verificare che la tensione e la frequenza riportate sulla targhetta corrispondano ai valori della rete elettrica domestica.

L'apparecchio deve essere collegato a massa. La spina del cavo di alimentazione è dotata di un contatto a tale scopo. Se la presa della rete elettrica domestica non è collegata

a massa, collegare l'apparecchio ad una massa separata in conformità alle norme relative alla corrente, consultando un elettricista qualificato.

Il fabbricante declina qualsiasi responsabilità se le precauzioni suddette non sono rispettate.

Il presente apparecchio è conforme alle direttive CEE.

### Requisiti di ventilazione

Il flusso d'aria dietro l'apparecchio deve essere sufficiente.

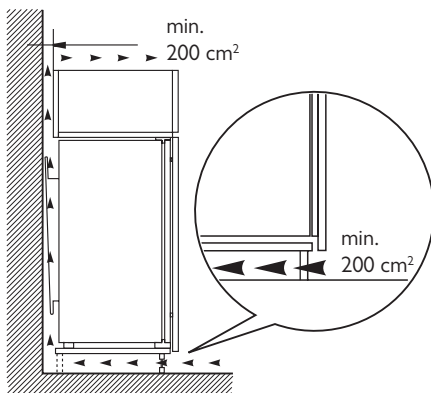

### Considerazioni ambientali

Il simbolo  sul prodotto o sulla confezione indica che il prodotto non deve essere considerato come un normale rifiuto domestico, ma deve essere portato nel punto di raccolta appropriato per il riciclaggio di apparecchiature elettriche ed elettroniche. Provvedendo a smaltire questo prodotto in modo appropriato, si contribuisce a evitare

potenziali conseguenze negative per l'ambiente e per la salute, che potrebbero derivare da uno smaltimento inadeguato del prodotto. Per informazioni più dettagliate sul riciclaggio di questo prodotto, contattare l'ufficio comunale, il servizio locale di smaltimento rifiuti o il negozio in cui è stato acquistato il prodotto.

## Índice de materias

Información sobre seguridad	11	Cuidado y limpieza	15
Funcionamiento	13	Qué hacer si...	16
Primer uso	13	Datos técnicos	18
Uso diario	13	Instalación	18
Consejos útiles	14	Aspectos medioambientales	19



Salvo modificaciones

## Información sobre seguridad

Por su seguridad y para garantizar el funcionamiento correcto del aparato, antes de instalarlo y utilizarlo por primera vez lea atentamente este manual del usuario, incluidos los consejos y advertencias. Para evitar errores y accidentes, es importante que todas las personas que utilicen el aparato estén perfectamente al tanto de su funcionamiento y de las características de seguridad. Conserve estas instrucciones y no olvide mantenerlas junto al aparato en caso de su desplazamiento o venta para que quienes lo utilicen a lo largo de su vida útil dispongan siempre de la información adecuada sobre el uso y la seguridad.

Por la seguridad de personas y bienes, siga las normas de seguridad indicadas en estas instrucciones, ya que el fabricante no se hace responsable de daños provocados por omisiones.

### Seguridad de niños y personas vulnerables

- Este electrodoméstico no está diseñado para que lo usen personas (incluidos niños) con discapacidad física, sensorial o mental, o con experiencia y conocimiento insuficientes, a menos que una persona responsable de su seguridad les supervise o instruya en el uso del electrodoméstico. No permita que los niños jueguen con el electrodoméstico.
- Mantenga los materiales de embalaje alejados de los niños. Existe riesgo de asfixia.
- Si va a desechar el aparato, extraiga el enchufe de la toma, corte el cable de conexión (tan cerca del aparato como pueda) y retire la puerta para impedir que los niños al jugar puedan sufrir descargas eléctricas o quedar atrapados en su interior.

- Si este aparato, que cuenta con juntas de puerta magnéticas, sustituirá a un aparato más antiguo con cierre de muelle (pestillo) en la puerta, cerciórese de inutilizar el cierre de muelle antes de desechar el aparato antiguo. Evitará así que se convierta en una trampa mortal para niños.

### Instrucciones generales de seguridad

 **Precaución** Mantenga las aberturas de ventilación sin obstrucciones.

- El aparato está diseñado para conservar los alimentos y bebidas de una vivienda normal, como se explica en este folleto de instrucciones.
- No utilice dispositivos mecánicos ni medios artificiales para acelerar el proceso de descongelación.
- No utilice otros aparatos eléctricos (como máquinas de hacer helados) dentro de aparatos de refrigeración, a menos que el fabricante haya autorizado su utilización.
- No dañe el circuito refrigerante.
- El circuito refrigerante del aparato contiene isobutano (R600a). Es un gas natural con un gran nivel de compatibilidad medioambiental, aunque es inflamable. Durante el transporte y la instalación del aparato, cerciórese de no provocar daños al circuito de refrigerante. Si el circuito de refrigerante se daña:
  - evite fuegos al descubierto y fuentes de encendido
  - ventile bien la habitación en la que se encuentra el aparato

- Es peligroso alterar las especificaciones o intentar modificar este producto en modo alguno. Cualquier daño en el cable de alimentación puede provocar cortocircuito, incendio o descarga eléctrica.

 **Advertencia** Los componentes eléctricos (cable de alimentación, enchufe, compresor) debe sustituirlos un técnico autorizado o personal de reparaciones profesional.

1. El cable de alimentación no se debe prolongar.
  2. Compruebe que el enchufe no está aplastado ni dañado por la parte trasera del aparato. Un enchufe aplastado o dañado puede recalentarse y provocar un incendio.
  3. Cerciórese de que tiene acceso al enchufe del aparato.
  4. No tire del cable de alimentación.
  5. Si la toma de red está floja, no introduzca el enchufe. Existe riesgo de descarga eléctrica o incendio.
  6. No debe utilizar el aparato sin la cubierta de la bombilla <sup>4)</sup> de la iluminación interior.
- Este aparato es pesado. Debe tener precauciones durante su desplazamiento.
  - No retire ni toque elementos del compartimento congelador con las manos húmedas o mojadas, ya que podría sufrir abrasión de la piel o quemaduras por congelación.
  - Evite la exposición prolongada del aparato a la luz solar directa.

### Uso diario

- No coloque recipientes calientes sobre las piezas plásticas del aparato.
- No almacene gas ni líquido inflamable en el aparato, ya que podrían estallar.
- Se deben seguir estrictamente las recomendaciones del fabricante del aparato sobre el almacenamiento. Consulte las instrucciones correspondientes.

### Cuidado y limpieza

- Antes de realizar cualquier tarea de mantenimiento, apague el aparato y desenchúfelo de la toma de corriente.

- No limpie el aparato con objetos metálicos.
- Revise regularmente el desagüe del agua descongelada del frigorífico. Si es necesario, limpie el desagüe. Si el desagüe se bloquea, el agua se acumulará en la base del aparato.

### Instalación

**Importante** Para realizar la conexión eléctrica, siga atentamente las instrucciones de los párrafos correspondientes.

- Desembale el aparato y compruebe que no tiene daños. No conecte el aparato si está dañado. Informe de los posibles daños de inmediato a la tienda donde lo adquirió. En ese caso, conserve el material de embalaje.
- Es recomendable esperar al menos dos horas antes de conectar el aparato, para permitir que el aceite regrese al compresor.
- El aparato debe contar con circulación de aire adecuada alrededor, ya que de lo contrario se produce recalentamiento. Para conseguir una ventilación suficiente, siga las instrucciones correspondientes a la instalación.
- Siempre que sea posible, la parte posterior del producto debe estar contra una pared, para evitar que se toquen las partes calientes (compresor, condensador) y se produzcan quemaduras.
- El aparato no debe colocarse cerca de radiadores ni de hornillas de cocina.
- Asegúrese de que es posible acceder al enchufe después de instalar el electrodoméstico.
- Realice la conexión sólo con el suministro de agua potable. <sup>5)</sup>

### Servicio técnico

- Un electricista homologado deberá realizar las tareas que se requieran para ejecutar el servicio o mantenimiento de este electrodoméstico.
- Las reparaciones de este aparato debe realizarlas un centro de servicio técnico autorizado y sólo se deben utilizar recambios originales.

4) Si está previsto el uso de cubierta para la bombilla

5) Si está prevista una conexión de agua

## Protección del medio ambiente



Este aparato no contiene gases perjudiciales para la capa de ozono, ni en el circuito de refrigerante ni en los materiales aislantes. El aparato no se debe desechar junto con los residuos urbanos. La espuma aislante contiene gases inflamables: el aparato se debe desechar

de acuerdo con la normativa vigente, que puede solicitar a las autoridades locales. No dañe la unidad de refrigeración, en especial la parte trasera, cerca del intercambiador de calor. Los materiales de este aparato marcados con el símbolo ♻️ son reciclables.

## Funcionamiento



### 1 Regulador de temperatura

#### Encendido

Introduzca el enchufe en la toma. Gire el regulador de temperatura hacia la derecha, a un ajuste intermedio.

#### Apagado

Para apagar el aparato, gire el regulador de temperatura hasta la posición "0".

#### Regulación de la temperatura

La temperatura se regula automáticamente. Para utilizar el aparato, proceda de la manera siguiente:

- Gire el regulador de temperatura hacia ajustes más bajos para obtener el frío mínimo.
- Gire el regulador de temperatura hacia ajustes más altos para obtener el frío máximo.



Lo más conveniente es ajustar la temperatura en una posición intermedia.

Sin embargo, el ajuste exacto debe elegirse teniendo en cuenta que la temperatura interior del aparato depende de:

- la temperatura ambiente
- la frecuencia con que se abre la puerta
- la cantidad de alimentos guardados
- la ubicación del aparato.

**Importante** Si la temperatura ambiente es elevada o el aparato está totalmente lleno y se ha ajustado a las temperaturas más bajas, puede mantenerse en marcha de manera continua provocando la formación de escarcha en la pared posterior. En tal caso, el mando debe colocarse a temperatura más elevada para permitir la descongelación automática y reducir así el consumo energético.

## Primer uso

### Limpeza de las partes internas

Antes del empleo limpiar todas las partes internas con agua tibia y jabón neutro, a fin de eliminar el característico olor de nuevo y secarlas luego cuidadosamente.

**Importante** No emplear detergentes o polvos abrasivos que podrían dañar las superficies.

## Uso diario

### Estantes móviles

Las paredes del frigorífico cuentan con guías para colocar los estantes del modo que se prefiera.

Para aprovechar mejor el espacio, los estantes frontales más pequeños pueden colocarse encima de los traseros.

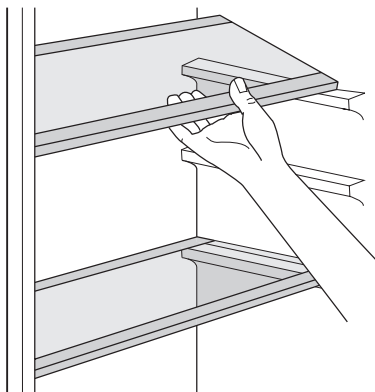

### Colocación de los estantes de la puerta

Para poder guardar alimentos de distintos tamaños, los estantes de la puerta se pueden colocar a diferentes alturas.

Para realizar esos ajustes proceda de la manera siguiente:

eleve paulatinamente el estante en la dirección de la flecha hasta retirarlo del soporte y colóquelo en la posición que desee.

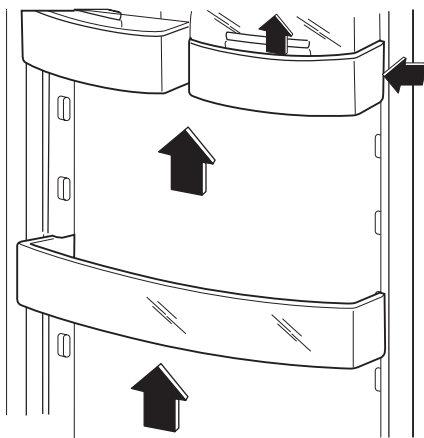

### Control de humedad

El estante de cristal incorpora un dispositivo con ranuras (ajustables mediante un palanca deslizante), que permite regular la temperatura de los cajones para verduras.

Cuando las ranuras de ventilación están cerradas:

la humedad natural de los alimentos guardados en los compartimentos para frutas y verduras se mantiene durante más tiempo.

Cuando las ranuras de ventilación están abiertas:

el aumento del aire circulante reduce el contenido de humedad de los alimentos.

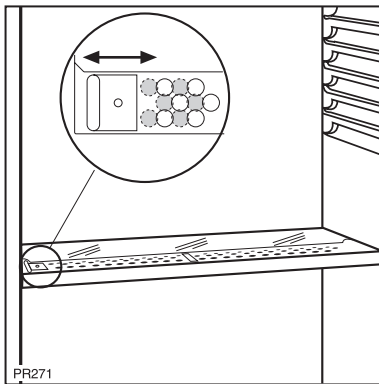

### Consejos útiles

#### Consejos para ahorrar energía

- No abra la puerta con frecuencia ni la deje abierta más tiempo del estrictamente necesario.
- Si la temperatura ambiente es elevada, la temperatura del aparato se ha ajustado en

los valores más altos y está totalmente lleno, el compresor podría funcionar de manera continua, provocando la formación de escarcha o hielo en el evaporador. Si esto sucede, gire el regulador de temperatura a valores inferiores para permitir la

descongelación automática y ahorrar en el consumo eléctrico.

### Consejos para la refrigeración de alimentos frescos

Para obtener los mejores resultados:

- no guarde en el frigorífico alimentos calientes ni líquidos en evaporación;
- cubra o envuelva los alimentos, en especial si tienen sabores fuertes;
- coloque los alimentos de modo que el aire pueda circular libremente entre ellos.

### Consejos para la refrigeración

Consejos útiles:

Carne (de todo tipo): guárdela en bolsas de plástico y colóquela en el estante de vidrio, sobre el cajón de las verduras.

Por razones de seguridad, guárdela de ese modo durante uno o dos días, como máximo.

Alimentos cocinados, platos fríos, etc.: los debe cubrir y puede colocarlos en cualquiera de los estantes.

Frutas y verduras: se deben limpiar a conciencia y colocar en los cajones especiales suministrados a tal efecto.

Mantequilla y queso: colóquelos en recipientes herméticos especiales o envueltos en papel de aluminio o en bolsas de plástico, para excluir tanto aire como sea posible.

Botellas de leche: deben tener tapa y se colocarán en el estante para botellas de la puerta.

Los plátanos, las patatas, las cebollas y los ajos, si no están empaquetados, no deben guardarse en el frigorífico.

## Cuidado y limpieza



**Precaución** Antes de realizar tareas de mantenimiento, desenchufe el aparato.



Este equipo contiene hidrocarburos en la unidad de refrigeración; por tanto, el mantenimiento y la recarga deben estar a cargo exclusivamente de técnicos autorizados.

### Limpieza periódica

El equipo debe limpiarse de manera habitual:

- limpie el interior y los accesorios con agua templada y un jabón neutro.
- revise periódicamente las juntas de la puerta y límpielas para mantenerlas limpias y sin restos.
- aclare y seque a fondo.

**Importante** No mueva, dañe ni tire de los conductos o cables del interior del armario. No utilice detergentes, polvos abrasivos, productos de limpieza perfumados ni cera para limpiar el interior, ya que dañarán la superficie y dejarán un fuerte olor.

Limpie el condensador (rejilla negra) y el compresor de la parte posterior del aparato con un cepillo o un aspirador. Esa operación mejorará el rendimiento del aparato y reducirá el consumo eléctrico.

**Importante** Tenga cuidado de no dañar el sistema de refrigeración.

Muchas marcas de limpiadores de superficies de cocina contienen químicos que pueden atacar o dañar los plásticos del aparato. Por tal razón, se recomienda que el exterior del aparato se limpie sólo con agua templada a la que se añadirá un poco de líquido lavavajillas.

Después de la limpieza, vuelva a conectar el aparato a la toma de red.

### Descongelación del frigorífico

La escarcha se elimina automáticamente del evaporador del frigorífico cada vez que se detiene el compresor, durante el funcionamiento normal. El agua de la descongelación se descarga hacia un recipiente especial situado en la parte posterior del aparato, sobre el motor compresor, donde se evapora.

Es importante limpiar periódicamente el orificio de salida del agua de descongelación situado en la mitad del canal del compartimento frigorífico para evitar que el agua desborde y caiga sobre los alimentos del interior. Utilice el limpiador especial suministrado, que hallará ya colocado en el orificio de desagüe.

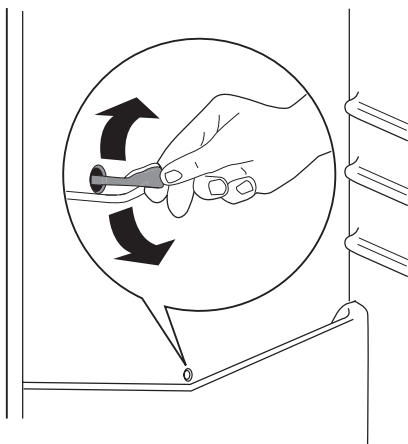

### Periodos sin funcionamiento

Si el aparato no se utiliza durante un tiempo prolongado, tome las siguientes precauciones:

- **desconecte el aparato de la red eléctrica;**
- extraiga todos los alimentos;
- descongele <sup>6)</sup> y limpie el aparato y todos los accesorios;
- deje la puerta(s) entreabierta para prevenir olores desagradables.

Si va a mantener el armario en marcha, solicite a alguien que lo inspeccione de vez en cuando para evitar que los alimentos se echen a perder en caso de un corte de energía.

### Qué hacer si...

**!** **Advertencia** Antes de realizar cualquier reparación, desconecte el enchufe del aparato de la toma de red. Sólo un electricista o un técnico profesional debe llevar a cabo cualquier reparación que no figure en este manual.

**Importante** Se producen ruidos durante el funcionamiento normal (compresor, circulación del refrigerante).

Problema	Causa posible	Solución
<b>El aparato no funciona. La luz no se enciende.</b>	El aparato se apaga.	Encienda el aparato.
	El enchufe no está bien conectado a la toma de red.	Conecte el enchufe correctamente.
	El aparato no recibe corriente. No hay voltaje en la toma de red.	Conecte otro aparato eléctrico a la toma de red. Llame a un electricista profesional.
<b>La bombilla no funciona.</b>	La bombilla es defectuosa.	Consulte "Cambio de la bombilla".
<b>El compresor funciona continuamente.</b>	El ajuste de temperatura es incorrecto.	Seleccione una temperatura más elevada.
	La puerta no está bien cerrada.	Consulte "Cierre de la puerta".
	La puerta se ha abierto con excesiva frecuencia.	No mantenga la puerta abierta más tiempo del necesario.
	La temperatura del producto es muy elevada.	Deje que la temperatura del producto descienda a la temperatura ambiente antes de guardarlo.
	La temperatura ambiente es muy elevada.	Reduzca la temperatura ambiente.
<b>El agua fluye por la placa posterior del frigorífico.</b>	Durante el proceso de descongelación automática, la escarcha se derrite en la placa posterior.	Esto es correcto.

6) Si está previsto.



Problema	Causa posible	Solución
<b>El agua fluye al interior del frigorífico.</b>	La salida de agua está obstruida.	Limpie la salida de agua.
	Los productos impiden que el agua fluya al colector de agua.	Compruebe que los productos no tocan la placa posterior.
<b>El agua fluye hacia el suelo.</b>	La salida de agua de la descongelación no fluye hacia la bandeja de evaporación situada sobre el compresor.	Fije la salida de agua de descongelación a la bandeja de evaporación.
<b>La temperatura del aparato es muy baja.</b>	El regulador de temperatura no está situado correctamente.	Seleccione una temperatura más elevada.
<b>La temperatura del aparato es muy alta.</b>	El regulador de temperatura no está situado correctamente.	Fije una temperatura más baja.
	La puerta no está bien cerrada.	Consulte "Cierre de la puerta".
	La temperatura del producto es muy elevada.	Deje que la temperatura del producto descienda a la temperatura ambiente antes de guardarlo.
	Se han almacenado muchos productos a la vez.	Almacene menos productos a la vez.
	No hay circulación de aire frío en el aparato.	Compruebe que existe circulación de aire frío en el aparato.

### Cambio de la bombilla

Siga estos pasos para cambiar la bombilla:

1. Desenchufe el aparato.
2. Pulse el gancho trasero al tiempo que desliza la tapa en la dirección de la flecha.
3. Cambie la bombilla por otra de la misma potencia (la potencia máxima se indica en la tapa de la bombilla)
4. Deslice la tapa para colocarla de nuevo en su posición original.
5. Vuelva a enchufar el aparato.
6. Abra la puerta y compruebe que se enciende la luz.

### Cierre de la puerta

1. Limpie las juntas de la puerta.
2. Si es necesario, ajuste la puerta. Consulte "Instalación".
3. Si es necesario, cambie las juntas de puerta defectuosas. Contacte al Centro de servicio técnico.

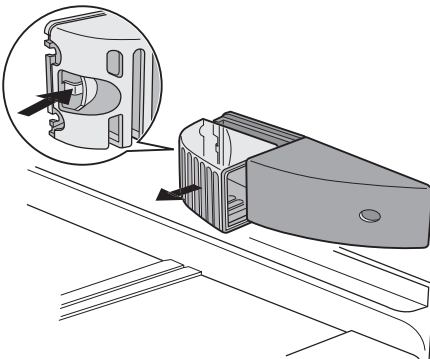

## Datos técnicos

Medidas de la cavidad		
	Altura	1030 mm
	Anchura	560 mm
	Fondo	550 mm

La información técnica se encuentra en la placa de datos técnicos en el lado interior iz-

quiero del aparato y en la etiqueta de energía.

## Instalación

**!** Lea atentamente el apartado "Información de seguridad" para garantizar su propia seguridad y el correcto funcionamiento del electrodoméstico antes de instalarlo.

### Colocación

Instale el aparato en un punto en el que la temperatura ambiente se corresponda con la clase climática indicada en la placa de datos técnicos del aparato:

Clase climática	Temperatura ambiente
SN	+10°C a + 32°C
N	+16°C a + 32°C
ST	+16°C a + 38°C
T	+16°C a + 43°C

### Retirada de las sujeciones para estantes

El aparato va equipado con sujeciones que permiten mantener los estantes fijos durante el transporte.

Retire las sujeciones como se indica a continuación:

1. Desplace las sujeciones de los estantes en la dirección de la flecha (A).
2. Eleve el estante desde atrás y empújelo hacia delante hasta que quede libre (B).
3. Retire las sujeciones (C).

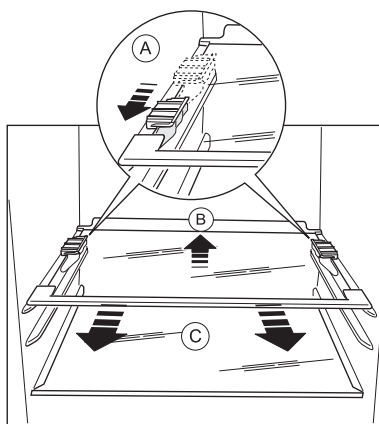

### Conexión eléctrica

Antes de conectar el aparato, compruebe que el voltaje y la frecuencia que aparecen en la placa de datos técnicos se corresponden con el suministro de la vivienda.

El aparato debe tener conexión a tierra. El enchufe del cable de alimentación se suministra con un contacto para tal fin. Si la toma de red de la vivienda carece de conexión a tierra, conecte el aparato a una toma de tierra conforme con la normativa, después de consultar a un electricista profesional.

El fabricante rechaza toda responsabilidad si no se toman las precauciones antes indicadas.

Este aparato es conforme con las directivas de la CEE.

### Requisitos de ventilación

El flujo de aire de la parte posterior del aparato debería ser suficiente.

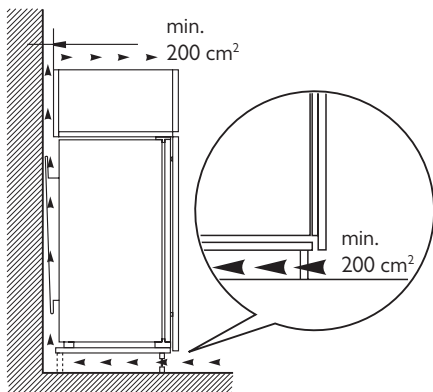

## Aspectos medioambientales

El símbolo  que aparece en el aparato o en su embalaje, indica que este producto no se puede tratar como un residuo normal del hogar. Se deberá entregar, sin coste para el poseedor, bien al distribuidor, en el acto de la compra de un nuevo producto similar al que se deshecha, bien a un punto municipal de recolección selectiva de equipos eléctricos y electrónicos para su reciclaje. Al asegurarse de que este producto se

desecha correctamente, usted ayudará a evitar posibles consecuencias negativas para el medio ambiente y la salud pública, lo cual podría ocurrir si este producto no se gestionara de forma adecuada. Para obtener información más detallada sobre el reciclaje de este producto, póngase en contacto con el Ayuntamiento de su Municipio, ó con la tienda donde lo compró.

