

**INSTRUCTION MANUAL ENCLOSED  
MANUEL D'INSTRUCTION À L'INTÉRIEUR  
MANUAL DE INSTRUCCIONES ADJUNTO**

**STOP**

## **ATTENTION**

**STOP**

**IF YOU HAVE ANY PROBLEMS OR QUESTIONS, EMAIL  
OR CALL CUSTOMER SERVICE BEFORE YOU RETURN  
THIS PRODUCT TO THE STORE WHERE IT WAS PURCHASED.**

For Customer Service:

**[www.twinstarhome.com](http://www.twinstarhome.com)  
in English Call: 866-661-1218**

**ARRÊT**

## **ATTENTION**

**ARRÊT**

**SI VOUS AVEZ DES PROBLÈMES OU QUESTIONS,  
ENVOYEZ UN COURRIEL AU SERVICE À LA CLIENTÈLE OU  
APPELEZ LE SERVICE À LA CLIENTÈLE AVANT DE RETOURNER  
CE PRODUIT OÙ VOUS L'AVEZ ACHETÉ.**

Pour le service à la clientèle:

**[www.twinstarhome.com](http://www.twinstarhome.com)  
pour le service en français: 866-661-1219**

**PARE**

## **ATENCIÓN**

**PARE**

**SI TIENE ALGÚN PROBLEMA O PREGUNTAS, ENVÍE UN  
MENSAJE DE CORREO ELECTRÓNICO O LLAME AL SERVICIO  
DE ATENCIÓN AL CLIENTE ANTES DE DEVOLVER ESTE  
PRODUCTO A LA TIENDA EN LA QUE LO COMPRÓ.**

Servicio de atención al cliente:

**[www.twinstarhome.com](http://www.twinstarhome.com)  
Línea para llamadas en español: 866-661-1219**

**INSTRUCTION MANUAL ENCLOSED  
MANUEL D'INSTRUCTION À L'INTÉRIEUR  
MANUAL DE INSTRUCCIONES ADJUNTO**

# PRESTON CONSOLE

## TC60-1064

### ASSEMBLY INSTRUCTIONS

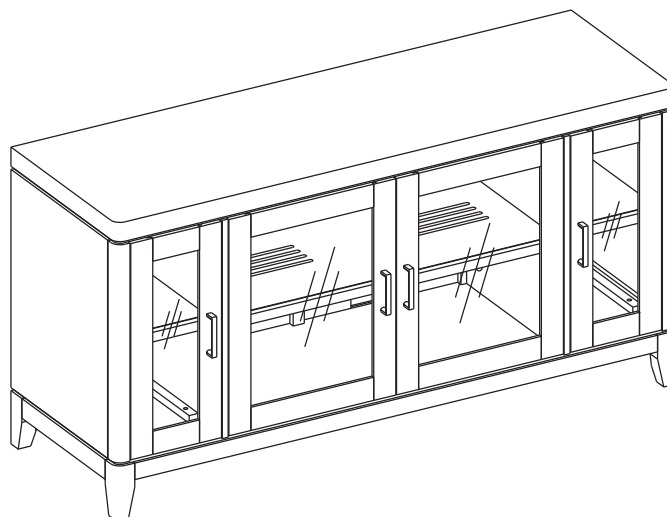

D-1

#### PARTS LIST

| Part            | Description                | Quantity |
|-----------------|----------------------------|----------|
| <b>PARTS</b>    |                            |          |
| A               | Base                       | 1        |
| B               | Center Left Side Panel     | 1        |
| C               | Center Right Side Panel    | 1        |
| D               | Support Bar                | 1        |
| E               | Left Side Panel            | 1        |
| F               | Right Side Panel           | 1        |
| G               | Top Panel                  | 1        |
| J               | Center Back Panel          | 2        |
| K               | Side Back Panel            | 2        |
| H1              | Side Wood Shelf            | 2        |
| H2              | Center Wood Shelf          | 1        |
| R               | Left Front Door            | 1        |
| S               | Center Left Front Door     | 1        |
| T               | Center Right Front Door    | 1        |
| U               | Right Front Door           | 1        |
| <b>HARDWARE</b> |                            |          |
| L               | Bolt 1/4"*1-1/4"           | 16       |
| M               | Flat Washer                | 16       |
| N               | Wood Dowel                 | 20       |
| O               | Shelf Pin                  | 12       |
| Q               | Wood Screw                 | 20       |
| V               | Handle (with Bolt)         | 4        |
| W               | Tipping Restraint Hardware | 2        |
| Z               | Touch-Up Pen               | 1        |

Twin-Star International, Inc.  
Delray Beach, FL 33445

E-1

Made in China  
Printed in China

For Customer Service:

[www.twinstarhome.com](http://www.twinstarhome.com)

English Call: 866-661-1218

Spanish /French Call: 866-661-1219

# PLEASE READ AND FOLLOW ALL SAFETY TIPS

## GETTING STARTED

1. Before assembly, CAREFULLY use scissors or utility knife to cut and unwrap all parts. Make sure you do not discard the hardware.
2. Make sure that you have all the parts listed. If you are missing any parts please email Customer Service: [parts@twinstarhome.com](mailto:parts@twinstarhome.com) or call 1-866-661-1218 in English, 1-866-661-1219 in French or 1-866-661-1219 in Spanish. Please identify the parts you need and model number. Make sure to include your name and address.

## HELPFUL HINTS

- Some steps are more easily handled with two adults.
- Use care in assembling your new cabinet, take your time and use the hardware provided and a quality Phillips head screwdriver.
- Do not sit on any part of the cabinet.

## CARE & CLEANING

1. Dust your cabinet regularly with a soft non-lint producing cloth or household dusting product.
2. You can clean your cabinet with a gentle non-abrasive household cleaner. Make sure to dry your cabinet immediately with a soft cloth or towel.

**FIT UP TO 62" PLASMA/LCD TELEVISIONS  
MAXIMUM LOAD 135 lb. (61.22 kg)**

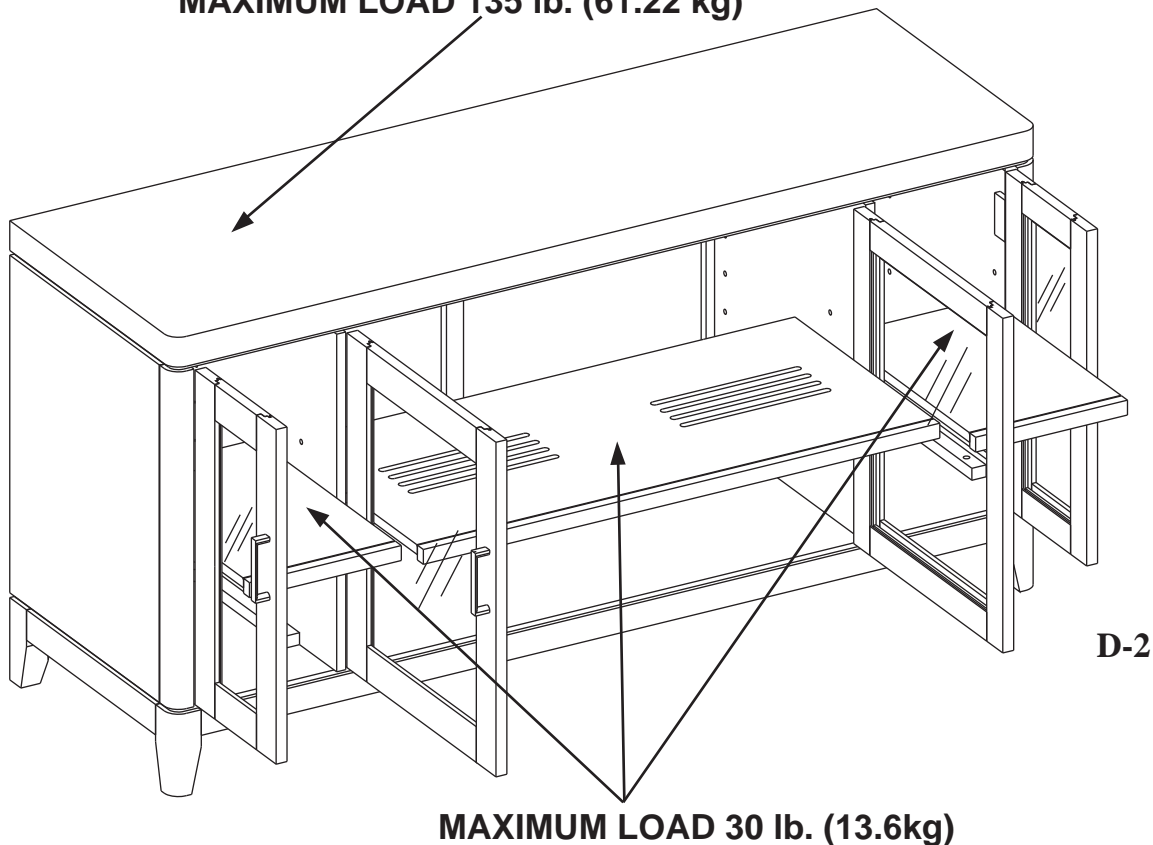

**▲ CAUTION:** This unit is intended for use only with the products and maximum weights indicated. Use with other products or products heavier than the maximum weights indicated may result in instability causing possible injury.

**Note:** Flat Panel TVs with base support should be placed squarely in the center of the stand with no overhang on any side.

**Remove all parts from carton and lay out on a non scratch surface such as a rug or carpet.**

**ASSEMBLY REQUIRES TWO ADULTS**

1. Locate Base (A) and set out finished side up on the floor.
2. Locate the Center Right Side Panel (C) and Right Side Panel (F), insert one Wood Dowel (N) into each of the pre-drilled holes. Then use Bolts (L) and Washers (M) through the pre-drilled holes in the mounting blocks. Attach the side panel to Base (A).

**And repeat for the opposite side.**

3. The Cabinet must be level, for the proper functionality of doors and as a safety precaution. There is a leveler located on the bottom of the Support/Leveling Foot, the height can be increased by twisting counter-clockwise.

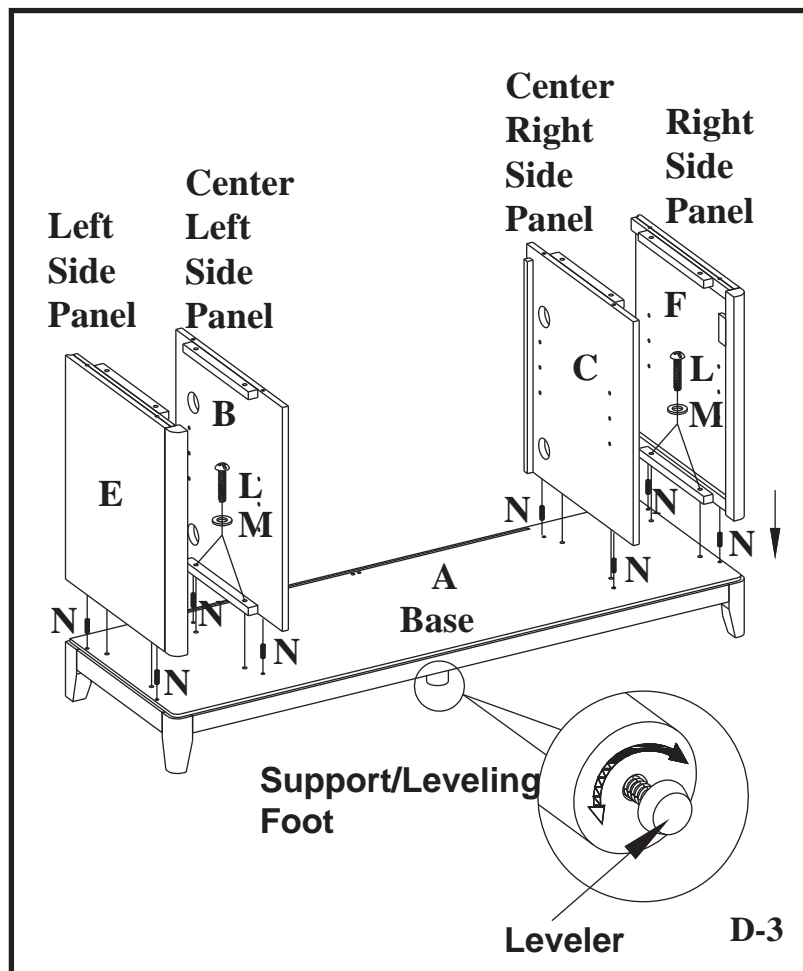

4. Insert one Wood Dowel (N) into each of the pre-drilled holes on the Base (A), attach the Support Bar (D) to the Base (A).
5. Insert one Wood Dowel (N) into each of the pre-drilled holes on the top edges of the Assembly from step 4. Then locate Top Panel (G) and lay finished side up on top of completed assembly. From the inside, attach Top Panel (G) using Bolts (L) and Washers (M) through the pre-drilled holes in the mounting blocks. **HAND TIGHTEN ONLY.**

6. Using Phillips head screwdriver tighten all Bolts alternating top and bottom, left and right.

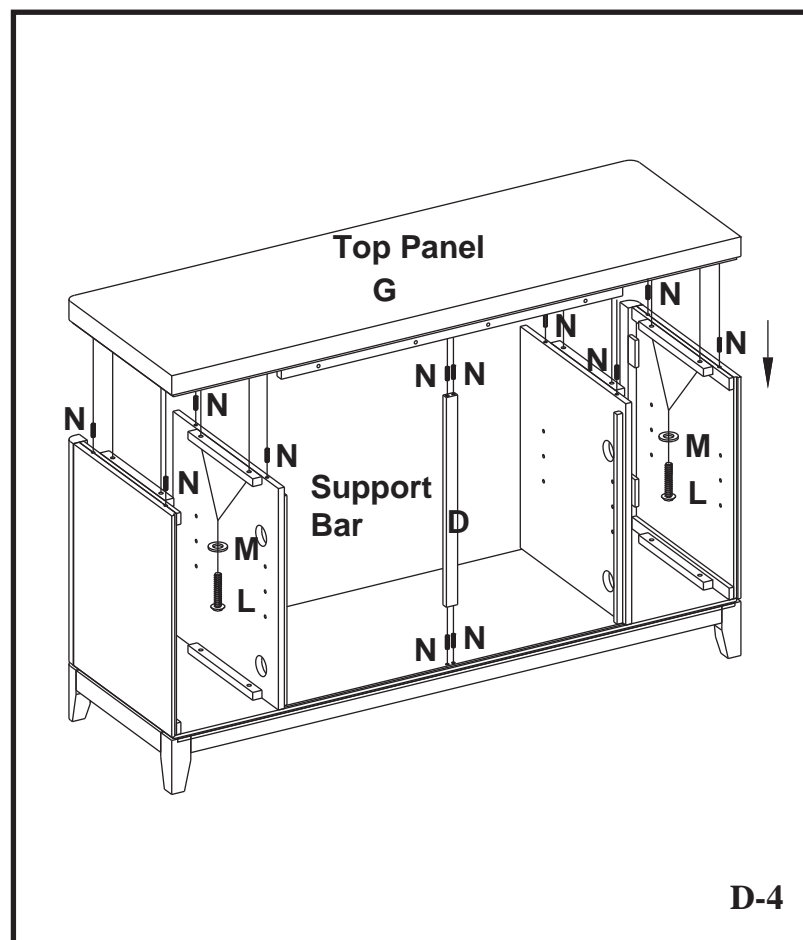

7. Attach Side Back Panels (K) to the back of the completed assembly from step 6. Use a Phillips Head Screw Driver, tighten Wood Screws (Q) through the pre-drilled holes in the Side Back Panels (K).
8. Rest Center Back Panel (J) onto the base of the console as shown in diagram (D-5). Allow the pre-installed magnets to keep the Center Back Panel (J) in closed position.
9. Attached the Hinge (X) to the Left Front Door (R) and Center Left Front Door (S), tighten the Hinge Screws through the pre-drilled holes, following Diagram (D-6, figure 1).

**And repeat for the opposite side.**

**Two adult are required for step 8!**

10. Locate Hinge Screws, with one person holding the Left Front Door (R) another person secures the adjustable side of Hinge (X) to the console wall using Screws, following Diagram (D-6, figure 2).

And repeat for all doors.

#### **TO ADJUST HINGES**

To adjust door forward or backward change keyhole slot position.

**(As Shown In Diagram 3a)**

To adjust door right or left loosen/tighten screw.

**(As Shown In Diagram 3b)**

To adjust door up or down adjust bracket height.

**(As Shown In Diagram 3c)**

11. Attach the Knob (V) to the Center Left Front Door (S) and Left Front Door (R), use the bolts attached through the pre-drilled holes in the doors. Then use a Phillips Head Screwdriver to tighten the bolts.

**And repeat for opposite side.**

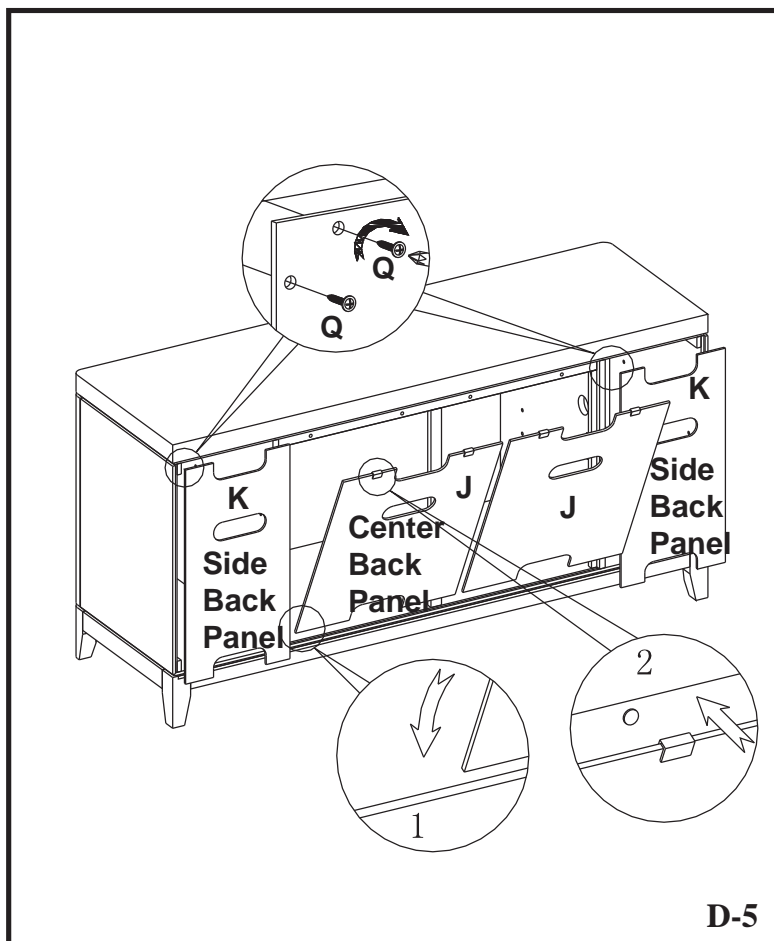

**D-5**

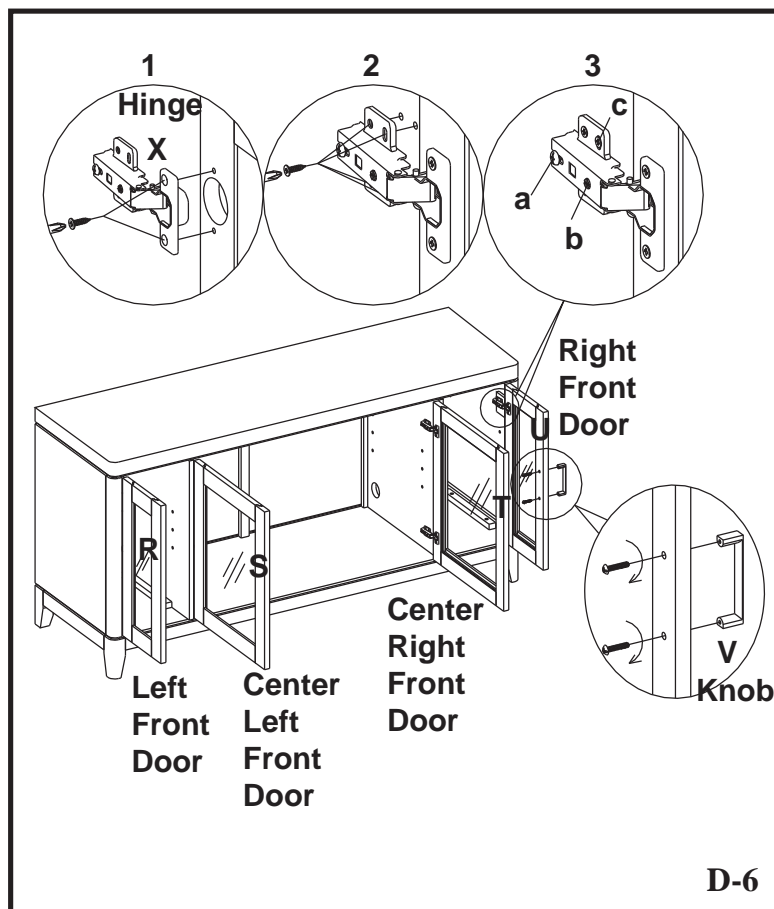

**D-6**

12. Choose desired height of Shelves (H1, H2) and place the four Shelf Pin (O) into same height shelf holes inside side Panels. Insert Shelves (H1, H2), allow Shelves (H1, H2) to rest on the Shelf Pin (O).

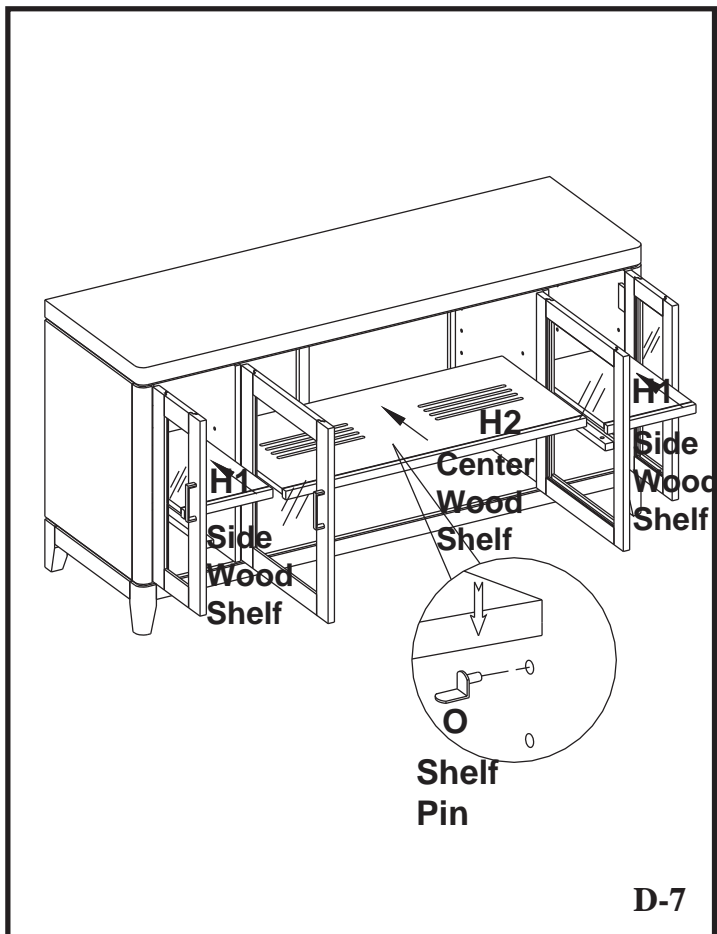

13. We have included two Tipping Restraints for this unit. You must install this hardware to prevent accidents or injuries. When properly installed, this restraint can provide protection against unexpected tipping of the Unit due to small tremors, bumps or climbing. We strongly recommend mounting this hardware to a wall stud and your Unit.

**Warning:** You must install the Tipping Restraint Hardware to help prevent any accidents or damage to the unit.

Twin-Star International, Inc.  
 Delray Beach, FL 33445  
 In English: 1-866-661-1218  
 In French: 1-866-661-1219  
 In Spanish: 1-866-661-1219

Model# TC60-1064  
 Made in China  
 Printed in China

© 2012, Twin-Star International, Inc.

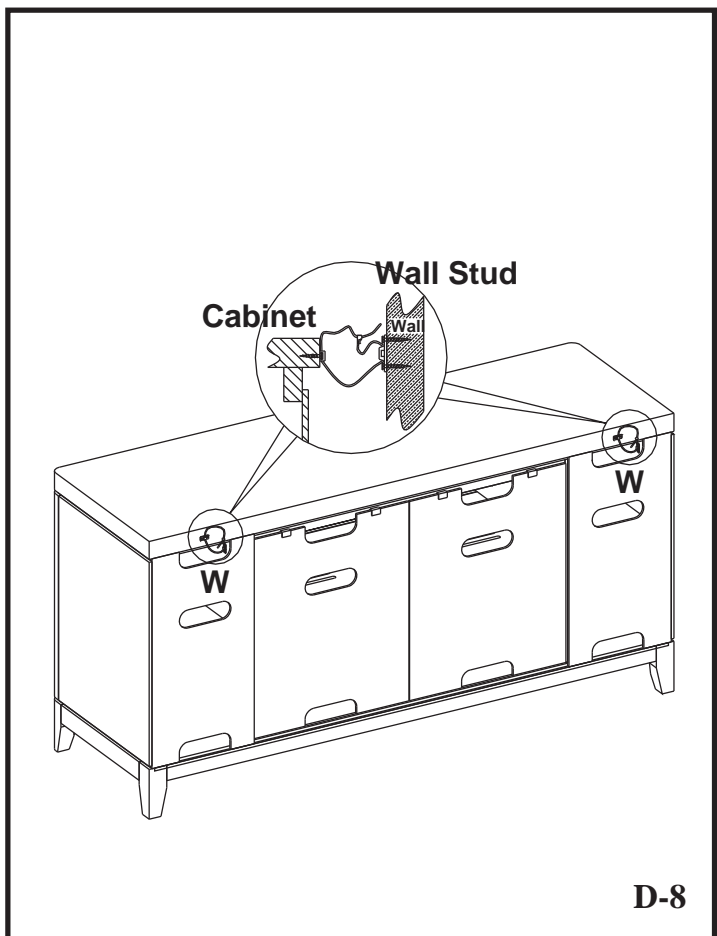

# CONSOLA PRESTON

Meijer.com

## TC60-1064

### MANUAL DEL PROPIETARIO

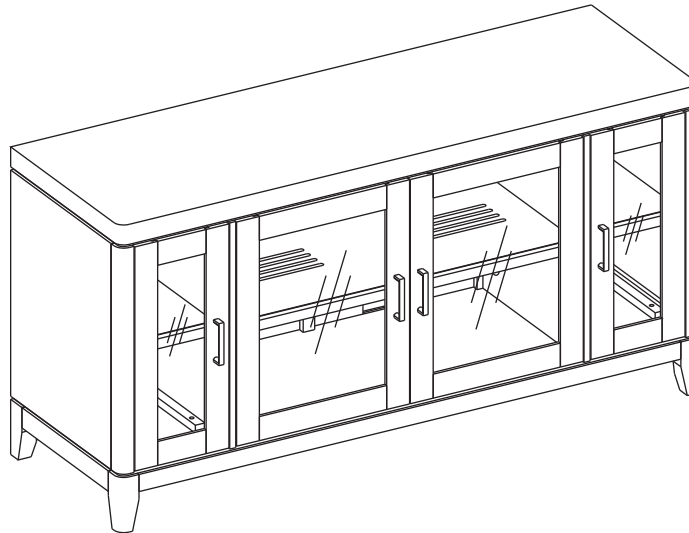

D-1

#### LISTA DE PIEZAS

| Pieza                            | Descripción                        | Cantidad |
|----------------------------------|------------------------------------|----------|
| <b>PIEZAS</b>                    |                                    |          |
| A                                | Base                               | 1        |
| B                                | Panel Central-Lado Izquierdo       | 1        |
| C                                | Panel Central-Lado Derecho         | 1        |
| D                                | Barra De Soporte                   | 1        |
| E                                | Panel Lateral Izquierdo            | 1        |
| F                                | Panel Lateral Derecho              | 1        |
| G                                | Panel Superior                     | 1        |
| J                                | Panel Posterior Central            | 2        |
| K                                | Panel Posterior Lateral            | 2        |
| H1                               | Estante Lateral De Madera          | 2        |
| H2                               | Estante Central De Madera          | 1        |
| R                                | Puerta Delantera Izquierda         | 1        |
| S                                | Puerta Delantera Izquierda Central | 1        |
| T                                | Puerta Delantera Derecha Central   | 1        |
| U                                | Puerta Delantera Derecha           | 1        |
| <b>ELEMENTOS PARA EL MONTAJE</b> |                                    |          |
| L                                | Perno 1/4" * 1-1/4"                | 16       |
| M                                | Arandela Plana                     | 16       |
| N                                | Espiga De Madera                   | 20       |
| O                                | Clavijas Del Estante               | 12       |
| Q                                | Tornillo Para Madera               | 20       |
| V                                | Mango (Con Perno)                  | 4        |
| W                                | Herrajes Contra Caídas             | 2        |
| Z                                | Bolígrafo Para Retocar             | 1        |

Twin-Star International, Inc.  
Delray Beach, FL 33445

Fabricado en China  
Impreso en China

Servicio de atención al cliente:

[www.twinstarhome.com](http://www.twinstarhome.com)

Inglés llamadas: 866-661-1218

Español / Français llamadas: 866-661-1219



# LEA TODOS LOS CONSEJOS PRÁCTICOS DE SEGURIDAD

## COMIENZO

1. Antes de comenzar con el montaje, utilice las tijeras o una navaja para cortar el envoltorio **CON MUCHO CUIDADO** y, a continuación, extraiga todas las piezas. Tenga cuidado de no arrojar los elementos que utilizará en el montaje de la unidad.
2. Controle que estén todas las piezas de la lista. Si le falta alguna pieza, envíe un mensaje de correo electrónico o llame a Servicios de atención al cliente: [Parts@twinstarhome.com](mailto:Parts@twinstarhome.com), o llame al: (línea en inglés) 1-866-661-1218; (línea en francés) 1-866-661-1219; (línea en español) 1-866-661-1219. Describa las piezas que necesita y el número del modelo. No se olvide de colocar su nombre y dirección.

## CONSEJOS PRÁCTICOS

- Para realizar algunos pasos, le recomendamos que solicite ayuda a personas adultas.
- Tómese el tiempo necesario para armar su nuevo gabinete, hágalo con cuidado, y utilice los elementos de montaje provistos y un destornillador Phillips de buena calidad.
- No se siente sobre ninguna parte del gabinete.

## CUIDADO Y LIMPIEZA

1. Quite el polvo del gabinete periódicamente con un paño suave que no deje pelusa, o bien utilice un producto de limpieza para el hogar.
2. Asimismo, puede aplicar un limpiador no abrasivo. Recuerde secar el gabinete inmediatamente con un paño o toalla suave.

**APTO PARA TELEVISORES DE PLASMA O LCD DE 42" a 62"  
CARGA MÁXIMA: 135 LIBRAS (61.22 KILOS)**

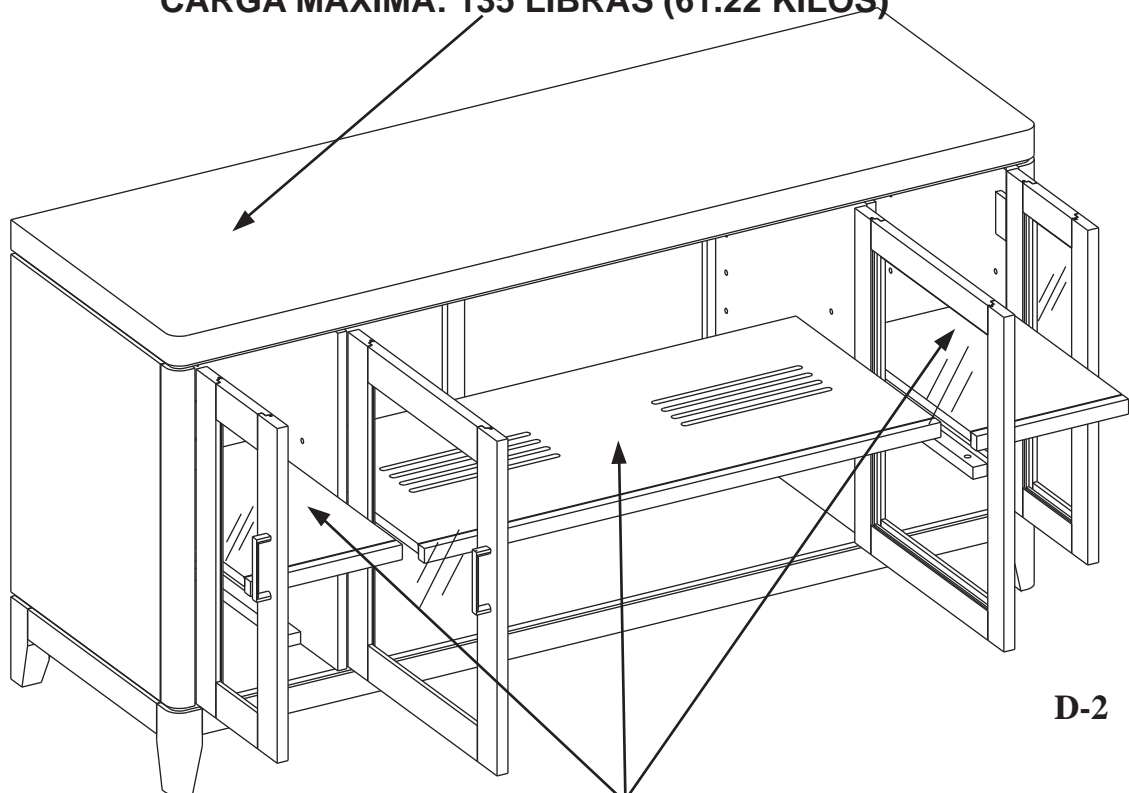

**CARGA MÁXIMA: 30 LIBRAS (13.6 KILOS)**

**▲ PRECAUCIÓN:** Esta unidad está diseñada para ser usada únicamente con los productos y con los pesos máximos indicados. El uso con otros productos, o con productos de peso mayor a los pesos máximos indicados, puede producir inestabilidad, lo que posiblemente causaría lesiones.

**Nota:** Los televisores de pantalla plana con soporte de base deben colocarse perfectamente en el centro de la base del gabinete, sin que ninguno de los laterales sobresalga.



**Retire todas las piezas de la caja, identifique cada una según el número de pieza indicado en la lista y asegúrese de que las cantidades sean las correctas.**

1. Localice la Base (A) y coloque esta pieza sobre el suelo, orientando el lado acabado hacia arriba.
2. Tome el Panel Central -Lado Derecho (C) y el Panel Lateral Derecho (F) e inserte una Espiga de Madera (N) en cada uno de los orificios previamente perforados. Luego, coloque Perno (L) y Arandelas (M) en los orificios previamente perforados de los bloques de montaje. Sujete los Paneles Laterales a la Base (A).

**Repita los mismos pasos para el otro lado.**

3. Como medida de seguridad, el Gabinete debe estar nivelado para garantizar el funcionamiento adecuado de las puertas. Hay niveladores debajo de las patas del gabinete. Para aumentar la altura, se deben girar en sentido contrario a las agujas del reloj.

4. Inserte una Espiga de Madera (N) en cada orificio previamente perforado de la Base (A); fije la Barra de Soporte (D) a la Base (A).
5. Inserte una espiga de madera (N) en cada uno de los orificios previamente perforados del borde superior del Conjunto que armó en el paso 4. Luego, tome la Panel Superior (G) y colóquela, con el lado acabado hacia arriba, sobre el conjunto armado. Desde el interior, ajuste la Repisa colocando un Pernos (L) y una Arandelas (M) en los orificios previamente perforados de los bloques de montaje.

**APRIETELOS SOLAMENTE A MANO.**

6. Utilice un destornillador Phillips para ajustar todos los Tornillos (alterne entre la parte superior e inferior y los lados izquierdo y derecho).

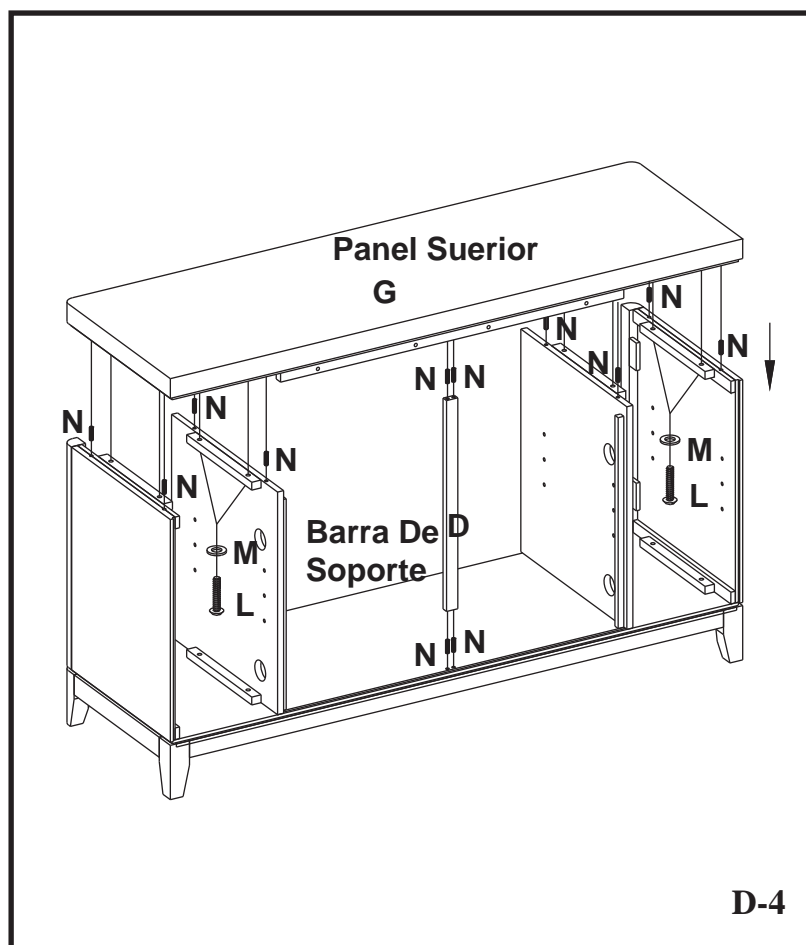
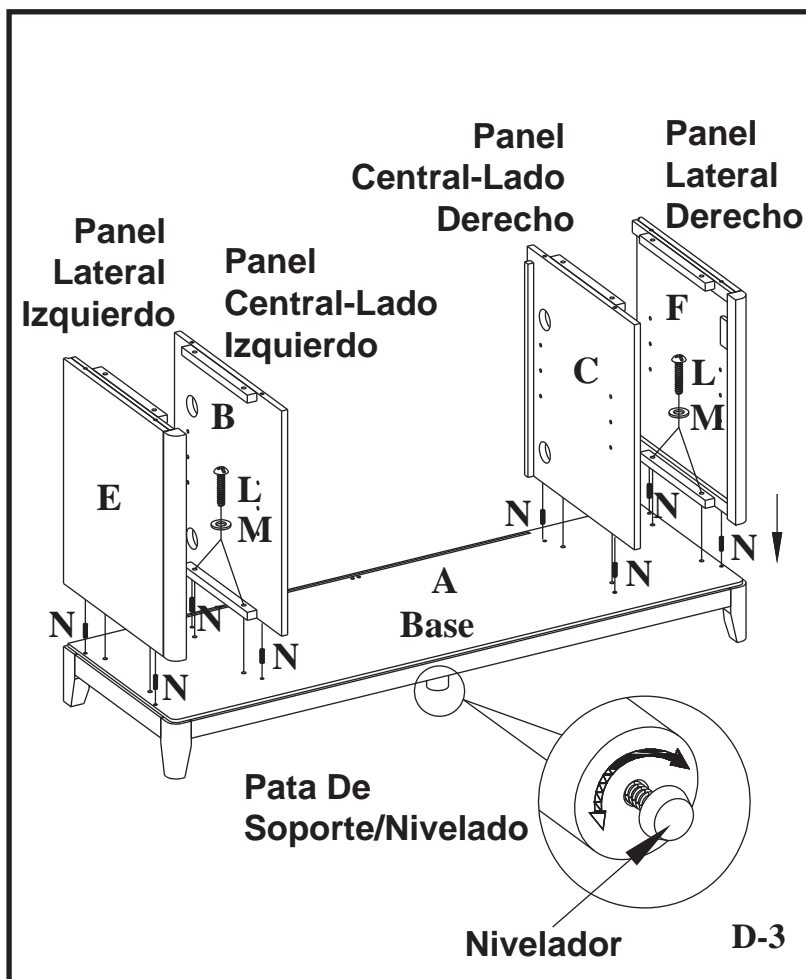

7. Fije los Paneles Posteriores Laterales (K) a la parte posterior del conjunto que armó en el paso 6. Con un destornillador Phillips, ajuste los Tornillos Para Madera (Q) en los orificios previamente perforados de los Paneles Posteriores Laterales (K).
8. Apoye el Panel Posterior Central (J) sobre la base de la consola, como se muestra en el diagrama (D-5). Deje que los imanes preinstalados mantengan el Panel Posterior Central (J) en posición cerrada.
9. Fije la Bisagra (X) a la Puerta Delantera Izquierda (R) y a la Puerta Delantera Izquierda Central (S); ajuste los tornillos de la bisagra a través de los orificios previamente perforados según el Diagrama (D-6, figura 1).

**Repita los mismos pasos para el otro lado.**

**Para el paso 10 se necesitan dos personas.**

10. Ubique los tornillos de bisagra; una persona sostiene la Puerta Delantera Izquierda (R) y la otra fija el lado ajustable de la Bisagra (X) a la pared de la consola con los tornillos según el Diagrama (D-6, figura 2).

**Repita los mismos pasos para todas las puertas.**

#### **PARA AJUSTAR LAS BISAGRAS**

Para ajustar la puerta hacia adelante o hacia atrás, cambie la posición de la ranura en forma de cerradura.

**(Como se muestra en el diagrama 3a)**

Para ajustar la puerta hacia la derecha o hacia la izquierda, apriete o destornille el tornillo.

**(Como se muestra en el diagrama 3b)**

Para ajustar la puerta hacia arriba o hacia abajo, ajuste la altura del soporte de bisagra.

**(Como se muestra en el diagrama 3c)**

11. Fije el Mango (V) a la Puerta Delantera Izquierda Central (S) y la Puerta Delantera Derecha (R), utilice los pernos fijos a través de los orificios pretaladrados en las puertas. Después, utilice un destornillador Phillips (cruciforme) para apretar los pernos.

**Repita los mismos pasos para el otro lado.**

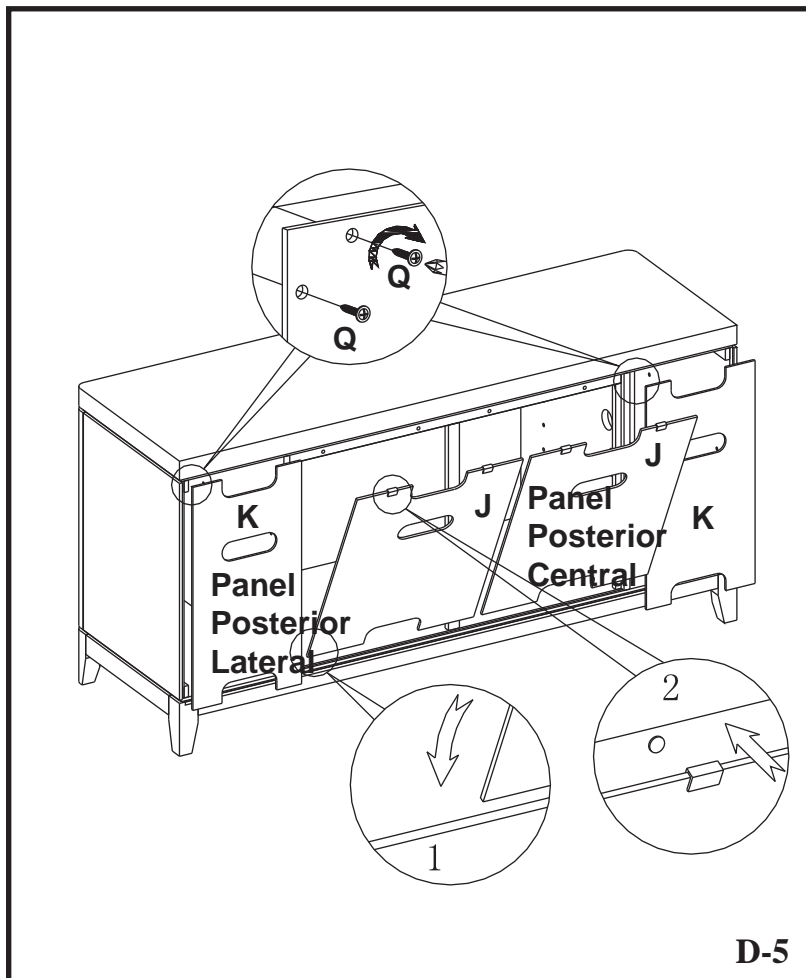

D-5

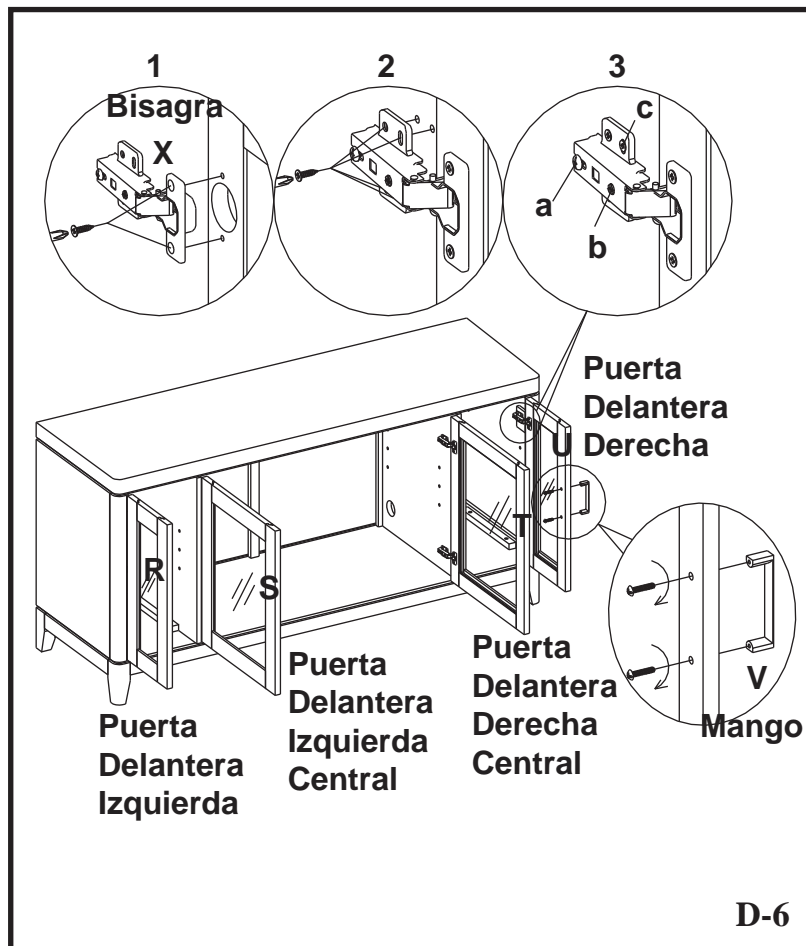

D-6

12. Elija la altura deseada para los Estantes (H1, H2) y coloque las cuatro Clavijas Del Estante (O) en los orificios ubicados a la misma altura en el interior de los paneles laterales. Coloque los Estantes (H1, H2) de modo que queden apoyados en las Clavijas Del Estante (O).

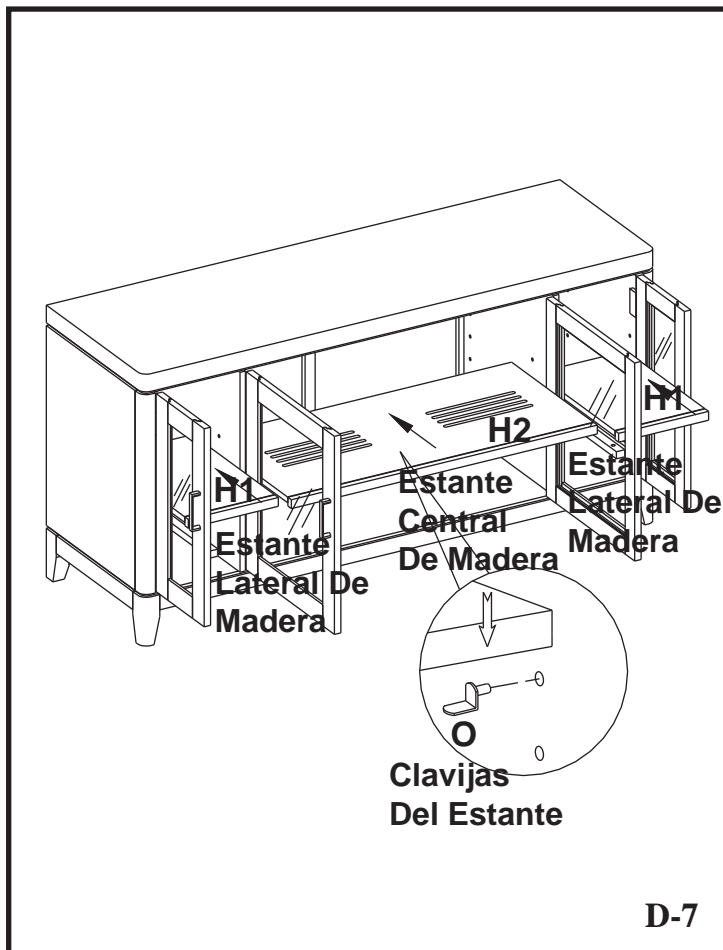

13. Hemos incluido dos Herrajes contra Caídas para esta unidad. Debe instalar estos herrajes para evitar accidentes o lesiones. Cuando se los instala correctamente, brindan protección contra la caída inesperada del gabinete debido a temblores leves, o a que alguien choque la unidad o se trepe a ella. Recomendamos montar estos herrajes a un taco de pared y a la Unidad.

**Advertencia: Debe instalar el Herraje contra Caídas para evitar accidentes o que se dañe la unidad.**

Twin-Star International, Inc.  
Delray Beach, FL 33445

Línea para llamadas en inglés: 866-661-1218  
Línea para llamadas en francés: 866-661-1219  
Línea para llamadas en español: 866-661-1219

Modelo N° TC60-1064  
Fabricado en China  
Impreso en China

© 2012, Twin-Star International, Inc.

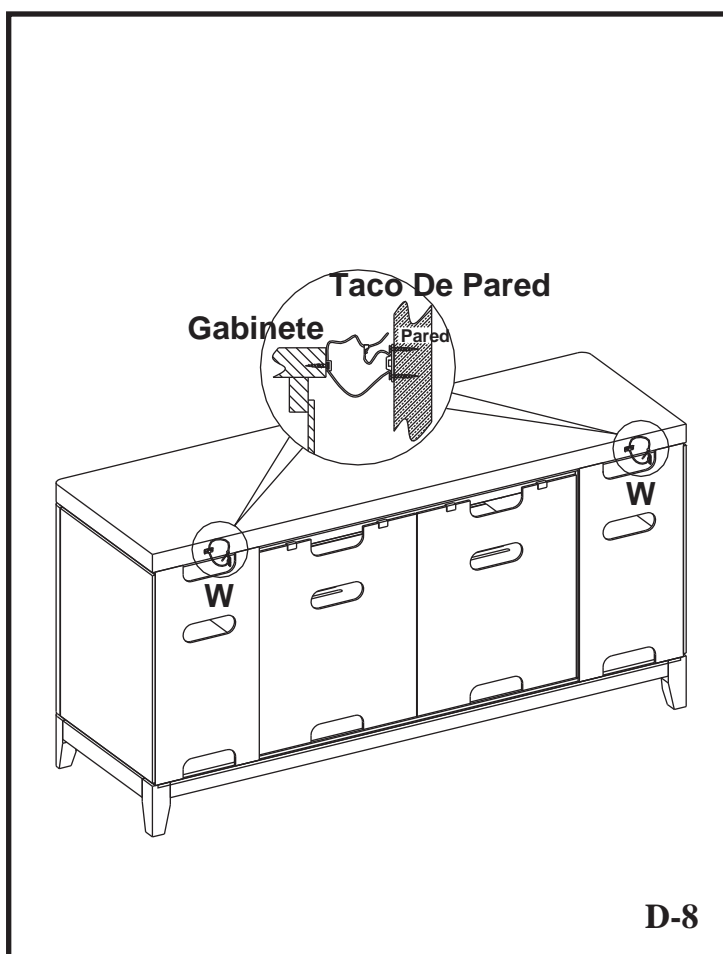

# CONSOLE PRESTON

## TC60-1064

### MANUEL DU PROPRIÉTAIRE

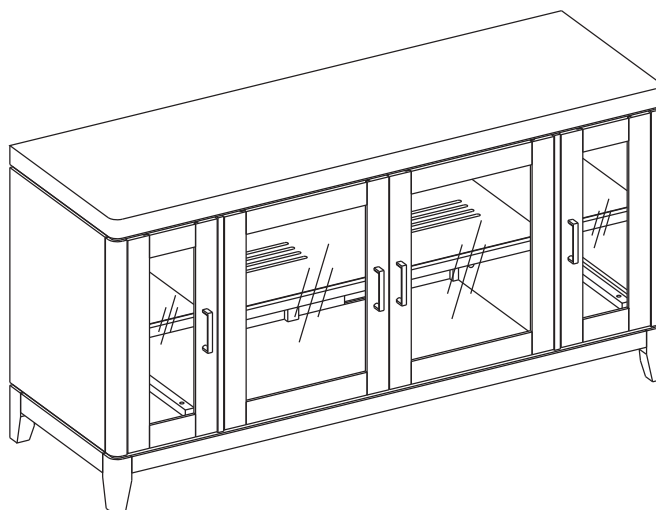

D-1

#### PARTS LIST

| Part | Description                               | Quantité |
|------|---|----------|
|      | <b>PIÈCES</b>                             |          |
| A    | Base                                      | 1        |
| B    | Panneau central - côté gauche             | 1        |
| C    | Panneau central - côté droit              | 1        |
| D    | Barre de support                          | 1        |
| E    | Panneau latéral gauche                    | 1        |
| F    | Panneau latéral droit                     | 1        |
| G    | Panneau supérieur                         | 1        |
| J    | Panneau arrière central                   | 2        |
| K    | Panneau arrière latéral                   | 2        |
| H1   | Étagère latérale en bois                  | 2        |
| H2   | Étagère centrale en bois                  | 1        |
| R    | Porte avant gauche                        | 1        |
| S    | Porte avant centrale gauche               | 1        |
| T    | Porte avant centrale droite               | 1        |
| U    | Porte avant droite                        | 1        |
|      | <b>QUINCAILLERIE</b>                      |          |
| L    | Boulon 1/4 Po x 1-1/4 Po                  | 16       |
| M    | Rondells plate                            | 16       |
| N    | Chevilles en bois                         | 20       |
| O    | Cheville pour tablette                    | 12       |
| Q    | Vis                                       | 20       |
| V    | Poignée (avec boulon)                     | 4        |
| W    | quincaillerie d'arrimage anti basculement | 2        |
| Z    | Crayon pour retouches                     | 1        |

#### ATTENTION

Nécessite AUSSI un foyer-insert électrique avec chauffage

Twin-Star International, Inc.  
Delray Beach, FL 33445

F-1

Fabriqué en Chine  
Imprimé en Chine

# VEUILLEZ LIRE ET SUIVRE TOUS LES CONSEILS DE SÉCURITÉ

## AVANT DE COMMENCER

1. Avant l'installation, utilisez des ciseaux ou un couteau universel pour couper et débarrasser tous les composants. Faites ATTENTION de ne pas endommager le manteau. Assurez-vous de ne pas jeter la quincaillerie d'installation incluse.
2. Assurez-vous d'avoir toutes les pièces indiquées sur la liste. S'il manque des pièces, veuillez envoyer un courriel au service à la clientèle à l'adresse parts@twinstarhome.com ou composez les numéros suivants : pour le service en anglais : 1-866-661-1218; pour le service en français : 1-866-661-1219 ou pour le service en espagnol 1-866-661-1219. Veuillez indiquer les pièces manquantes ainsi que le numéro de modèle. Assurez-vous d'inclure vos nom et adresse.

## CONSEILS UTILES

- Certaines étapes seront plus faciles à réaliser avec l'aide d'un autre adulte.
- Au moment d'assembler le nouveau meuble, faire preuve de prudence, prendre son temps et utiliser le matériel fourni ainsi qu'un tournevis à pointe cruciforme de bonne qualité.
- Ne vous asseyez sur aucune partie du meuble.

## SOINS ET NETTOYAGE

1. Épousseter régulièrement le meuble avec un chiffon doux non pelucheux ou un produit domestique pour l'époussetage.
2. Il est possible de nettoyer le meuble avec un nettoyant domestique doux non abrasif. S'assurer de l'essuyer immédiatement avec un linge doux ou une serviette.

**CONVIENT AUX TÉLÉVISEURS PLASMA ET À CRISTAUX LIQUIDES DE 42 PO À 62 PO  
PEUT SUPPORTER UNE CHARGE MAXIMALE DE 61,22 kg (135 lb)**

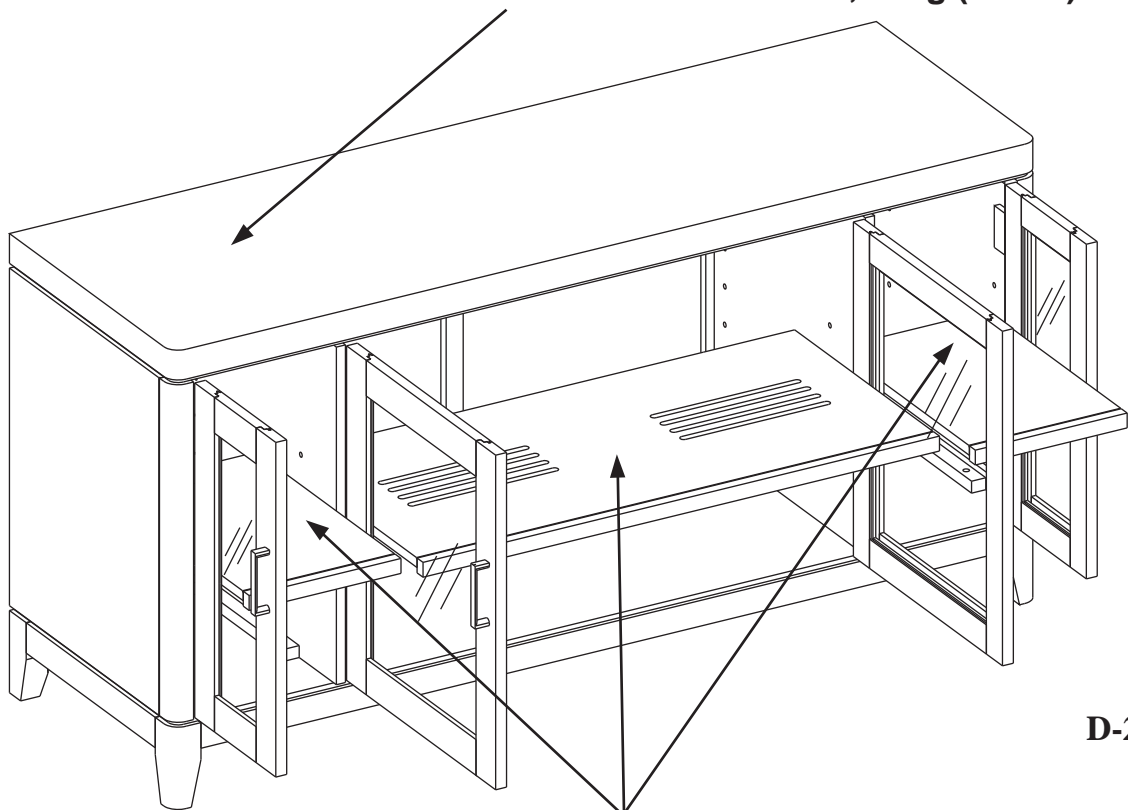

**PEUT SUPPORTER UNE CHARGE MAXIMALE DE 13,6 kg (30 lb)**

**▲ ATTENTION** : cette unité est uniquement compatible avec les produits spécifiés et ne peut supporter que la charge maximale indiquée. Le fait d'utiliser cette unité avec d'autres produits ou avec des produits dont le poids excède la charge maximale indiquée peut entraîner de l'instabilité et causer des blessures.

**Remarque** : Placez le téléviseur à écran plat avec support de base au centre du pied, tout en évitant qu'il dépasse des bords.

**Retirer toutes les pièces de l'emballage, les séparer en fonction des numéros de pièces indiqués sur la liste et vérifier les quantités.**

**DEUX ADULTES SONT NÉCESSAIRES POUR L'ASSEMBLAGE**

1. Retrouver la base (A) et placer cette pièce sur le plancher, en dirigeant le côté fini vers le haut.
2. Localisez le panneau Central-côté Droit (C) et le panneau latéral droit (F), puis insérez une cheville en bois (N) dans chaque trou prépercé. Puis insérez les boulons (L) dotés des rondelles (M) dans les trous prépercés dans les blocs de montage. Fixez le panneau latéral à la base (A).  
**Refaites la même chose pour le côté opposé.**
3. Le meuble doit être placé de niveau pour assurer le bon fonctionnement des portes et la sécurité de l'utilisateur. Des vérins se trouvent sous les pieds du meuble; il est possible d'augmenter leur hauteur en les tournant dans le sens antihoraire.
4. Insérez une cheville en bois (N) dans chaque trou prépercé dans la base (A) et fixez la barre de support (D) à la base (A).
5. Insérez un chevilles en bois (N) dans chacun des trous pré-percés de la bordure supérieure du panneau assemblé à l'étape 4. Trouvez ensuite le panneau supérieur (G). Déposez le côté fini du manteau sur le dessus du panneau entièrement monté. De l'intérieur, fixez le manteau à l'aide d'un boulons (L) et d'une rondelles (M), en les insérant dans les trous pré-percés des blocs de montage.  
**SERRER UNIQUEMENT À LA MAIN.**
6. Avec un tournevis cruciforme, serrez tous les goujons, en alternant entre le haut et le bas, la gauche et la droite.

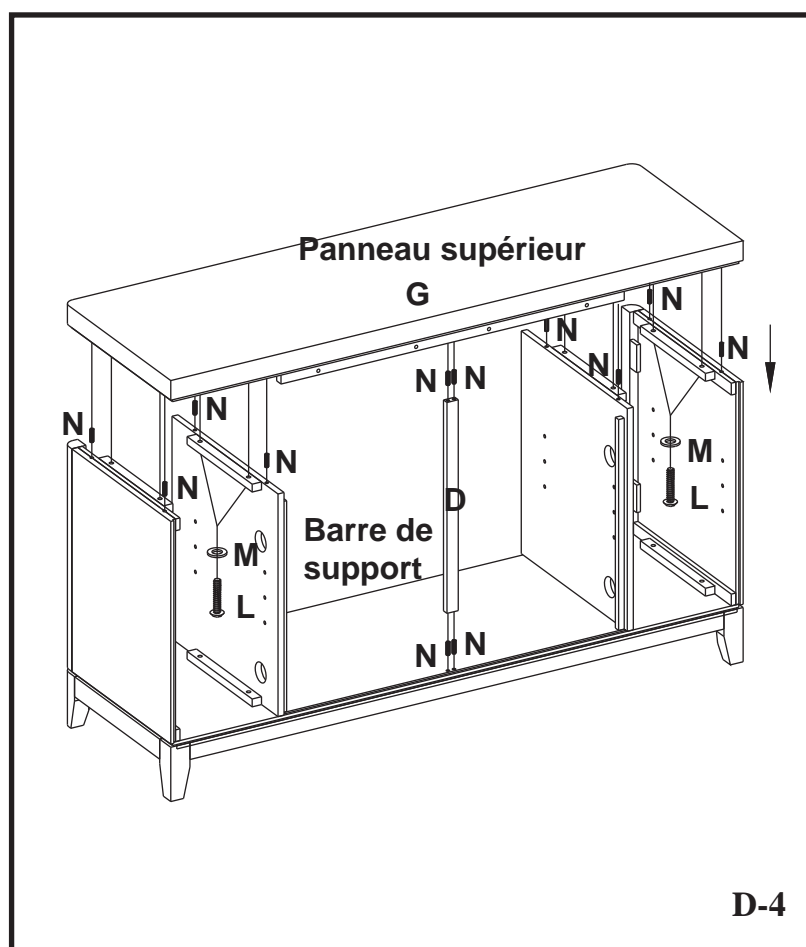
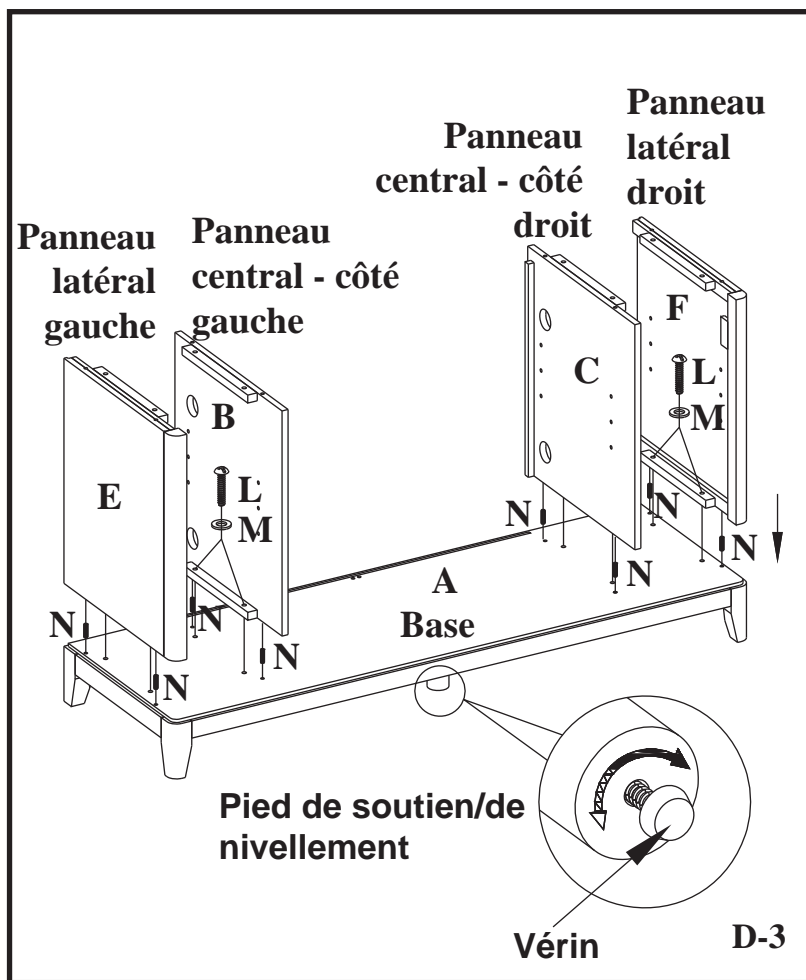



7. Installez les panneau arrière latéral (K) sur l'arrière de l'assemblage de l'étape 6. Utilisez un tournevis à tête cruciforme pour serrer les vis en bois (Q) qui ont été vissées dans les trous prépercés des panneau arrière latéral (K).

8. Posez le panneau arrière central (J) sur la base de la console, comme illustré sur le diagramme (D-5). Veillez à ce que le panneau arrière central (J) soit maintenu fermé par les aimants préinstallés.

9. Fixez la charnière (X) à la porte avant gauche (R) et à la porte avant centrale gauche (S), en utilisant les trous prépercés et en serrant les vis (voir diagramme (D-6, figure 1).

**Refaites la même chose pour le côté opposé.**

**L'ÉTAPE 10 DOIT ÊTRE EFFECTUÉE PAR DEUX PERSONNES!**

10. Localisez les vis des charnières. Tandis qu'une personne tient la porte avant gauche (R), l'autre visse la partie réglable de la charnière (X) à la paroi de la console, comme illustré sur le diagramme (D-6, figure 2).

**Répétez la procédure avec toutes les portes.**

**AJUSTEMENT DES PENTURES**

Pour ajuster la porte vers l'avant ou vers l'arrière, changer la position de la rainure en forme de serrure.

**(Tel que démontré dans le diagramme 3a)**

Pour un ajustement de la porte vers la droite ou la gauche, serrer ou relâcher les vis.

**(Tel que démontré dans le diagramme 3b)**

Pour un ajustement de la porte vers le haut ou vers le bas, remonter le support de penture.

**(Tel que démontré dans le diagramme 3c)**

11. Fixer les poignée (V) à la porte avant centrale gauche (S) et la porte avant gauche (R), en vissant les boulons dans les orifices préperforés des portes. Par la suite, utiliser un tournevis Phillips (cruciforme) pour serrer les boulons.

**Refaites la même chose pour le côté opposé.**

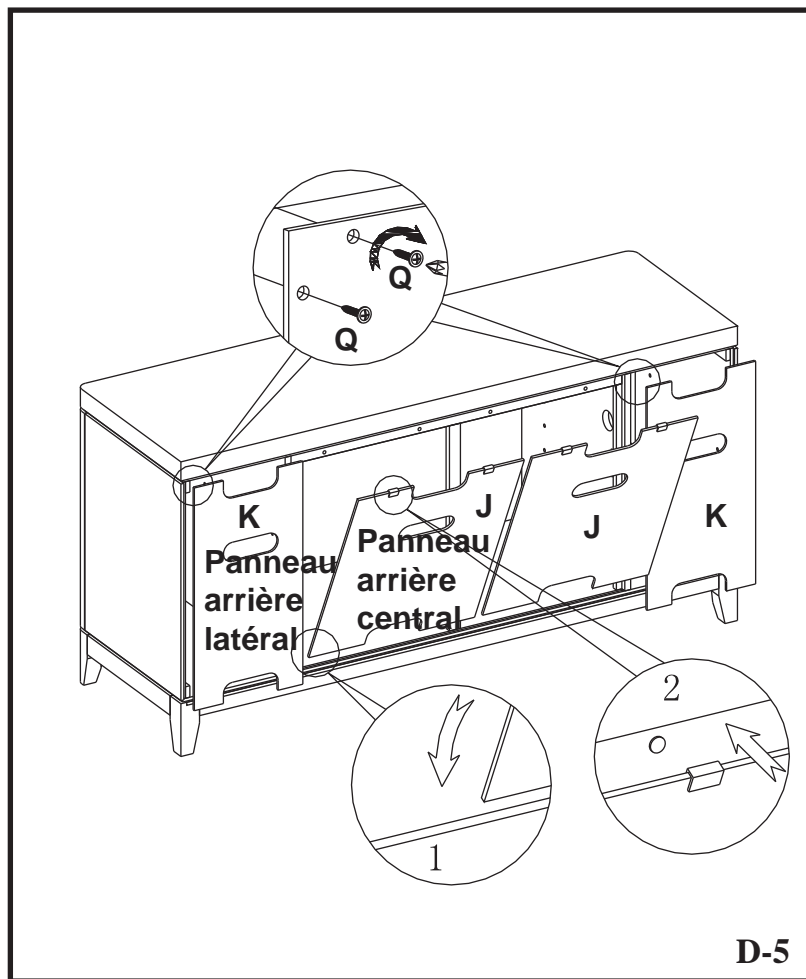

D-5

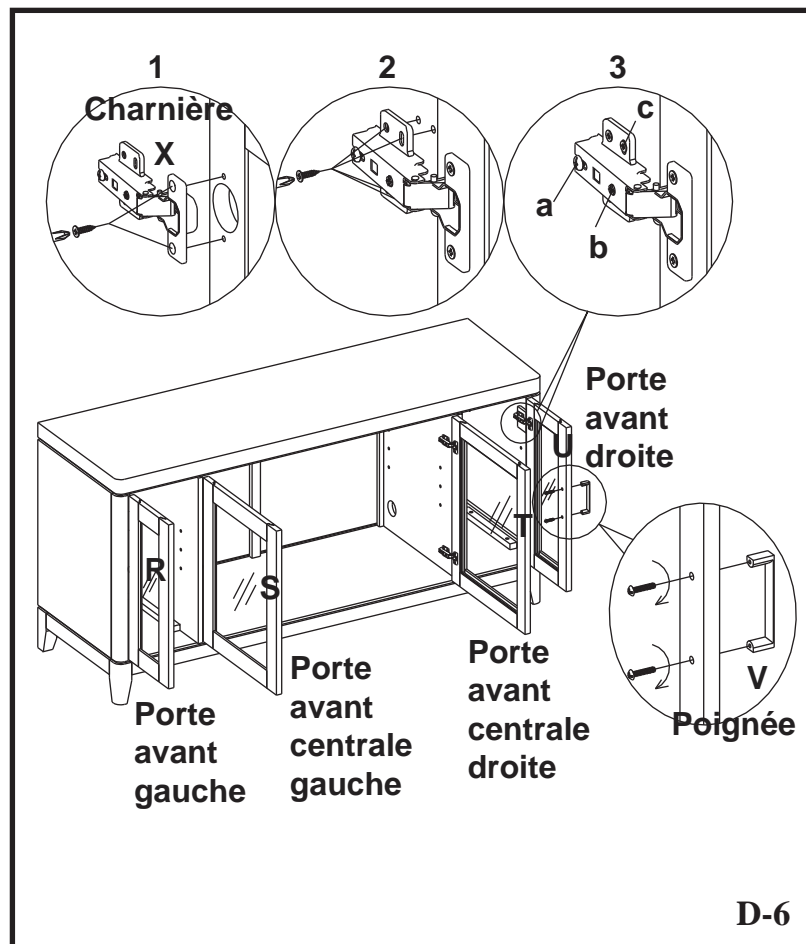

D-6



12. Sélectionnez la hauteur des étagères (H1, H2) et placez les quatre broches d'étagère (O) à la même hauteur dans les trous d'étagère à l'intérieur des panneaux latéraux. Placez les étagères (H1, H2) sur les broches d'étagère (O).

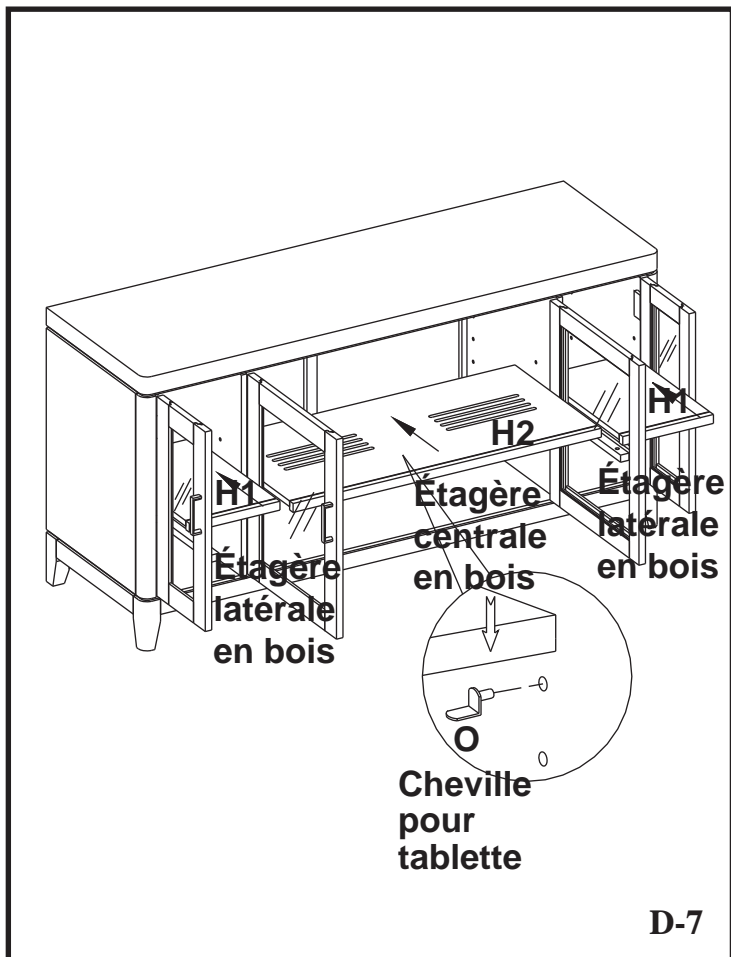

13. Deux pièces pour l'arrimage anti basculement ont été incluses avec le meuble. Il est nécessaire d'installer ces pièces pour éviter les accidents ou les blessures. Si ces pièces sont installées correctement, elles constituent une protection contre tout basculement imprévu du meuble attribuable à de faibles tremblements, à des secousses ou à des tentatives d'escalade. Il est fortement recommandé de fixer ces pièces sur un poteau mural et sur le meuble.

**Avertissement: Il est nécessaire d'installer les pièces d'arrimage anti basculement pour prévenir les accidents ou les dommages à l'unité.**

Twin-Star International, Inc.  
 Delray Beach, FL 33445  
 pour le service en anglais, composez le 866-661-1218  
 pour le service en français, composez le 866-661-1219  
 pour le service en espagnol, composez le 866-661-1219

Modèle TC60-1064  
 Fabriqué en Chine  
 Imprimé en Chine

© 2012, Twin-Star International, Inc.

