

FLOOR STAND

Instructions _____ **US**

Mode d'emploi _____ **FR**

Instrucciones _____ **ES**

SU-FL71M

On Safety

Thank you for purchasing this product. Products by Sony are designed with safety in mind. Incorrect use may result in a serious injury through fire, electric shock, the product toppling over, or the product being dropped. Be sure to observe the precautions for safety to prevent such accidents.

For customers

For secure installation, this product should only be installed by qualified Sony service representatives, as it requires two or more people, special care, safety, and technique.

This instructions manual shows the correct handling of the product and important precautions necessary to prevent accidents. Be sure to read this manual thoroughly and use the product correctly. Keep this manual available for future reference.

For Sony dealers

Installation of a TV requires two or more people, special care and technique. When installing a TV, refer to this manual carefully. Sony is not liable for any accidents or damages caused by incorrect installation or handling. Please provide this manual to the customer after installation.

CAUTION

Specified products

The following products are subject to change without notice. Certain models may be out of stock or discontinued, or may not be available in certain regions. Do not install other than the specified products. It could cause injury or damage.

	LCD color TV
SU-FL71M	KDL-46Z4100/46XBR6
	KDL-46WL140/46W4150/46W4100
	KDL-46V4100/46SL140/46S4100
	KDL-42V4100
	KDL-40Z4100/40XBR7/40XBR6
	KDL-40WL140/40W4100/40V4150
	KDL-40V4100/40SL140/40S4100
	KDL-40M4000
	KDL-37XBR6/37NL140/37N4000
	KDL-37M4000/37L4000/37FA400
	KDL-32XBR6/32VL140/32NL140
	KDL-32N4000/32M4000/32L4000
	KDL-32FA400

(As of July 2008)

This stand is designed for use with the products specified above. For other TVs, refer to their operating instructions, or the supplied leaflet to verify that the stand can be used.

WARNING

If the following precautions are not observed, serious injury or death can result through fire, electric shock, or the product toppling over.

Be sure to attach the stand securely by following the instructions.

If a screw is not tightened securely or it has fallen out, it may cause the stand to topple over or the TV may fall. This may cause damage or injury.

Be sure to take measures to prevent the stand from toppling over.

If you fail to do so, the stand may topple over or the TV may fall and cause injury. Anchor the TV to a wall, pillar, etc., to prevent it from toppling over.

Be sure to install the stand on a solid and level floor.

Do not install the stand so that it leans in one direction. If you do so, it may topple over or the TV may fall. This may cause injury or damage.

If you install the stand on a soft surface such as a mat or carpet, lay a board over the designated location to stabilize the floor beforehand.

Do not use a cracked stand.

Do not use the stand if it has sustained any cracks. The glass may break and cause the TV to topple over, which could cause serious injury or damage.

Do not climb on the stand and do not use the stand as a footstool.

Serious injury or death can result if the glass breaks or the stand and the TV topple over.

Do not pinch the AC power cord or the connecting cable.

Do not allow the AC power cord or the connecting cable to be pinched when you install the TV on the stand or move the stand. If the AC power cord or the connecting cable is damaged, this may result in fire or electric shock.

Do not move the stand with the TV attached or with connected equipment inside.

Moving excessive weight may cause physical injuries or cause the stand to topple over. Also, any connected equipment within may fall and cause the glass shelf to break or other property damage.

CAUTION

If the following precautions are not observed, injury or property damage may occur.

Be sure that two or more people do the assembly and installation.

If one person does the installation work alone, this may result in an accident or injury. Be sure to keep children away during the installation.

Do not modify the stand.

It may fall and cause injury.

Do not place anything hot directly on the stand.

The heat may cause discoloration or deformation of the stand.

NOTE ON USE

Notes on installation

- When assembling, lay the packing materials on the floor to avoid damage to the floor.
- Before assembling the stand, decide on the installation location.

About load capacity

Do not place any equipment exceeding the maximum weight capacity on the shelf as indicated by the illustration or it may break.

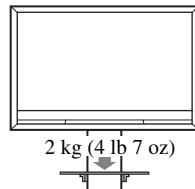

When moving the stand

Trying to move the stand alone, may cause injury. To avoid this, be sure to follow the advice given below.

- Do not drag the stand. The base parts of the stand may disassemble and damage the floor.
- Be careful not to allow your hands or feet to be pinched under the bottom plate.

How to clean the stand

Occasionally wipe it with a dry soft cloth. Stubborn stains may be removed by wiping with a cloth slightly dampened with mild soap. Be sure to dry the area afterwards with a dry soft cloth. Do not use chemicals, such as alcohol, thinner or benzine, as they damage the finish of the stand.

Preparing for assembly

Before assembling

- Be sure to have a Phillips screwdriver that fits the screws prior to the assembly.
- When using an electric screwdriver, set the torque setting to approximately 1.5 N·m { 15 kgf·cm }.

Specifications

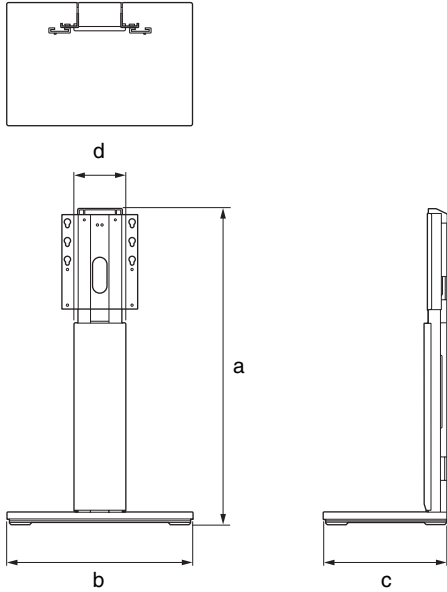







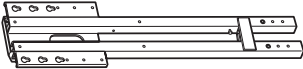
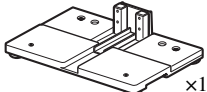
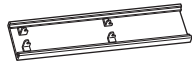

Dimensions: mm (inches)	a	1,022 (40 1/4)
	b	600 (23 5/8)
	c	400 (15 3/4)
	d	163 (6 1/2)
Weight:	45 kg (99 lb 4 oz)	

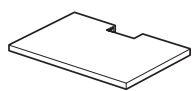
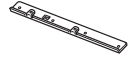
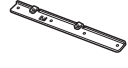
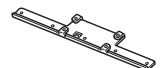
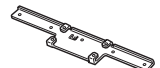
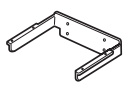
Design and specifications are subject to change without notice.

Checking the parts

- Verify that all parts are included.
- The parts bags are labeled alphabetically.

(A) Pillar  ×1	(B) Base  ×1	
(C) Front Cover  ×1	(D) Rear Cover Top  ×1	
(E) Rear Cover Bottom  ×1	(F) Base Cover  ×1	
(G) Bracket 32" L  ×1	(H) Bracket 32" R  ×1	
(I) Bracket L  ×1	(J) Bracket R  ×1	
(K) Arm  ×1	(L) Shelf  ×1	
(M) Hook  ×2	(N) Lock Screw  ×2	(O) Screw (M6 × 16)  ×8
(P) Screw (M5 × 12)  ×8	(Q) Screw (M4 × 8)  ×8	

Installing

The installation should be handled by more than two people.

1 Assembling the floor stand

1 Attach Pillar (A) to Base (B).

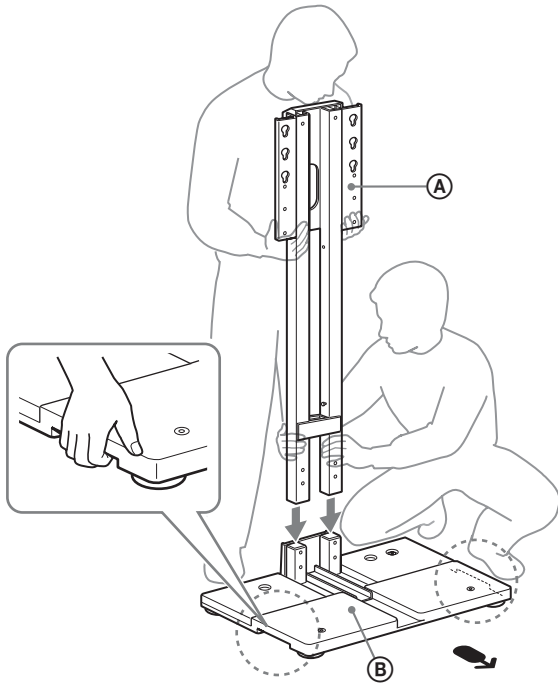

← Arrow direction points to the front of the floor stand.

2 Secure Pillar (A) and Base (B) with Screw (M5 x 12) (P) (eight).

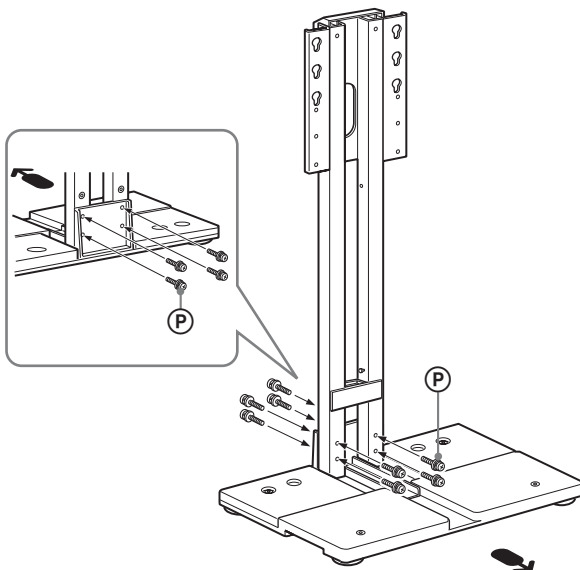

3 Attach Base Cover (F) to Base (B).

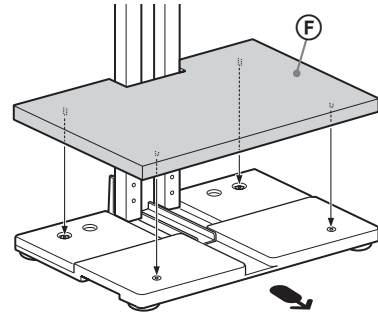

4 Attach Front Cover (C) to Pillar (A).

- 1 Screw 2 Lock Screws (N) to Pillar (A). Do not over tighten.
- 2 Attach Front Cover (C) to Pillar (A).
- 3 Secure Lock Screw (N) (two) tighten firmly.

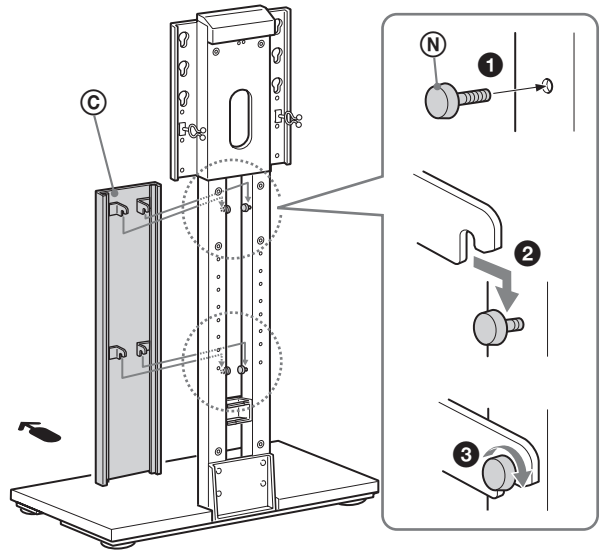

5 Secure Pillar (A) with strong rope or chain (a) (sold separately) to the wall.

- Be sure to take measures to prevent the floor stand from toppling over before attaching the TV to the floor stand. You cannot secure (a) to (A).

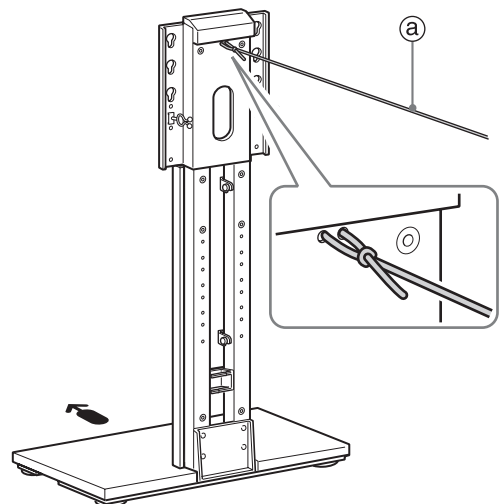

2 Preparing for the installation of the TV

The parts installation differs depending on your TV screen size.

1 Attach 32" bracket (G)(H) or Bracket (I)(J) to the TV.

A For 37 inch to 46 inch:

- 1 Align the tab on the rear of Bracket (I)(J) to the square hole on the rear of the TV.
- 2 Secure them with Screw (M6 × 16) (O) (four).

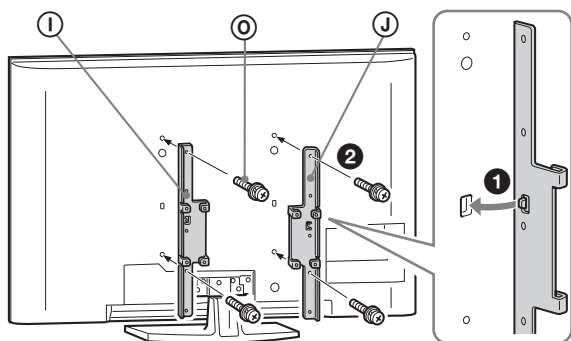

B For 32 inch:

- 1 Align the tab on the rear of 32" bracket (G)(H) to the square hole on the rear of the TV.
- 2 Secure them with Screw (M6 × 16) (O) (four).

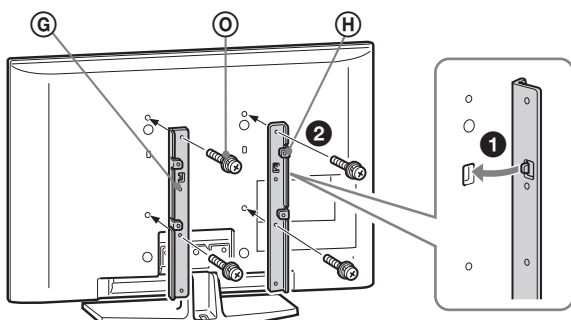

2 Attach Hook (M) to 32" bracket (G)(H) or Bracket (I)(J).

A For 37 inch to 46 inch:

Adjust Hook (M) with Screw (O) (M6 × 16) (two) to the top position (inner side).

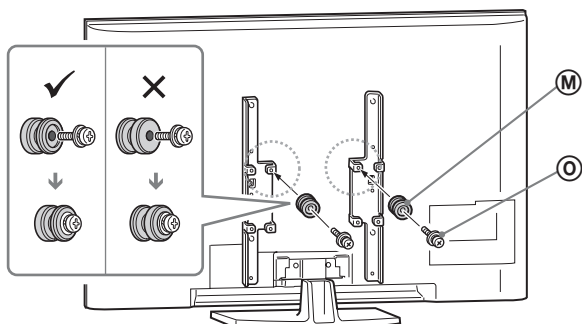

B For 32 inch:

Adjust Hook (M) with Screw (O) (M6 × 16) (two) to the top position.

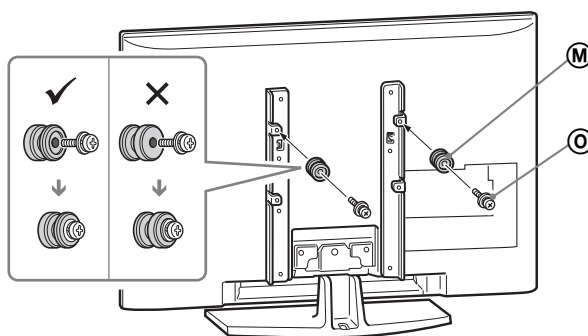

3 Connecting the AC power cord and the other cables to the TV.



- If the AC power cord is already connected to the TV, connect the other cables only.
- The cables connecting position differs depending on the TV model. Be sure to read the operating instructions of your TV.
- Depending on the TV model, you may not be able to connect the cables to the TV after installing it to the floor stand.

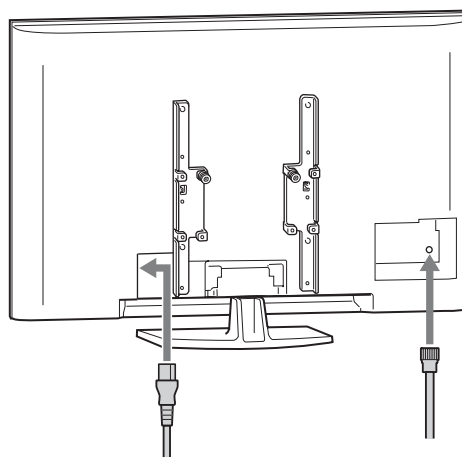

4 Detach the Table-Top Stand from the TV.

Refer to the operating instructions supplied with your TV for information on how to remove the Table-Top Stand from the TV.



- The number and position of the screws on the rear of the TV differs, depending on the model of TV; be sure to read the operating instructions of your TV.
- Do not attach the stand rear covers (if supplied with the TV).

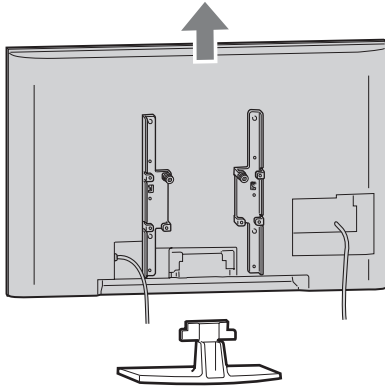

3 Installing the TV

1 Attach Pillar (A) to the TV.

- 1 Insert Hook (M) which is attached to the TV into the holes of Pillar (A).

The floor stand is adjustable to 3 heights.



- Be careful not to pinch the AC power cord between the Front Cover (C) and the TV.
- 2 Secure the TV and Pillar (A) with Screw (M6 x 16) (O) (two).

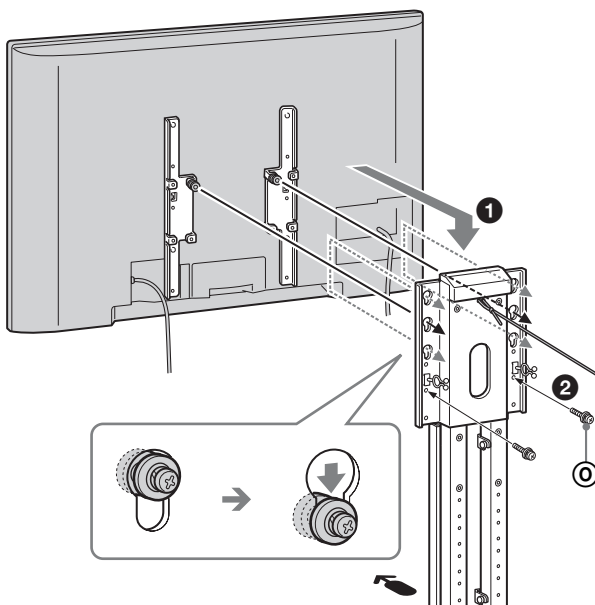

4 Bundling the cables

1 After connecting the cables to the TV, bundle the cables.

Secure the AC power cord in the clammer, and bundle the other cables in the cable holder.



- Do not bundle the AC power cord with the cable holder.

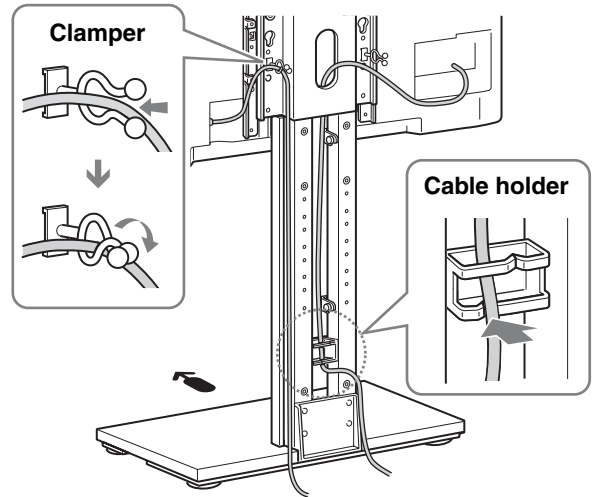

5 Safety measures to prevent toppling over

For the Center Speaker users:

Attach Arm (K) and Shelf (L) first, then take measures to prevent toppling over. (Refer to "Installing the Center Speaker table (For Home Theatre Systems only)".)

1 Secure Pillar (A) to the wall.

Secure wall anchor bracket (b) (sold separately) to a solid wall and secure with strong rope or chain (a).

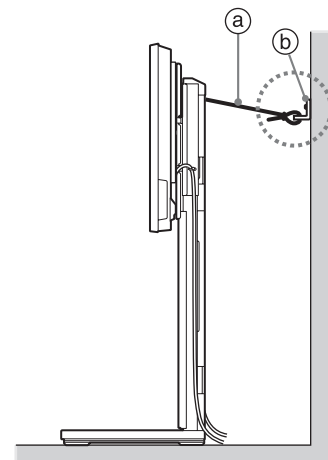

(Continued)

2 Attach Rear Cover Top (D) and Rear Cover Bottom (E) to Pillar (A).

- 1 Attach Rear Cover Top (D) to Pillar (A).
- 2 Attach Rear Cover Bottom (E) to Pillar (A).

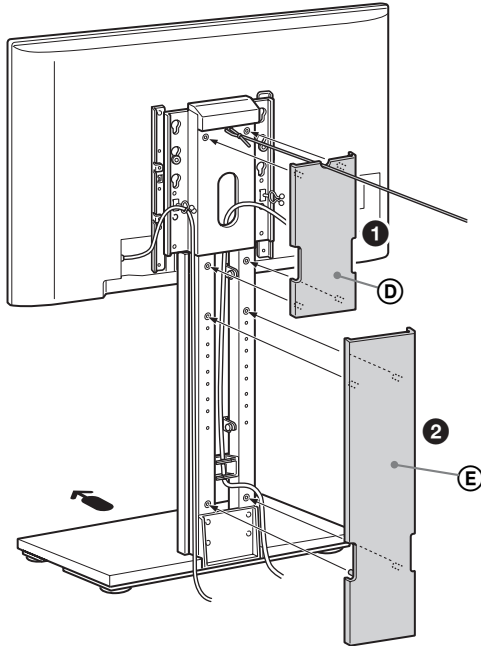

Installing the Center Speaker Table (For Home Theatre Systems only)

- 1 Attach Arm (K) to Pillar (A) with Screw (M4 x 8) (Q) (four).
Arm (K) is adjustable to 4 heights.

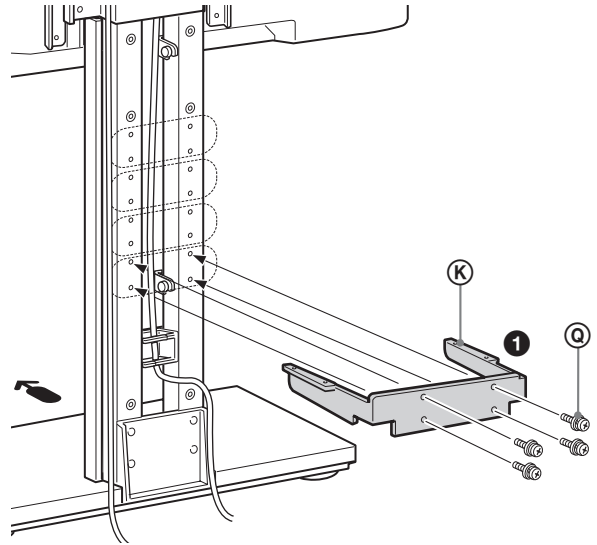

- 2 Secure Shelf (L) with Screw (M4 x 8) (Q) (four).



- Do not use an electric screwdriver when securing the acrylic board since it may break if the tightening strength is excessive.
- The maximum weight capacity is 2 kg (4 lb 7 oz). Do not place any equipment which exceeds 2 kg (4 lb 7 oz) or 380 mm (15 inches) plate width.

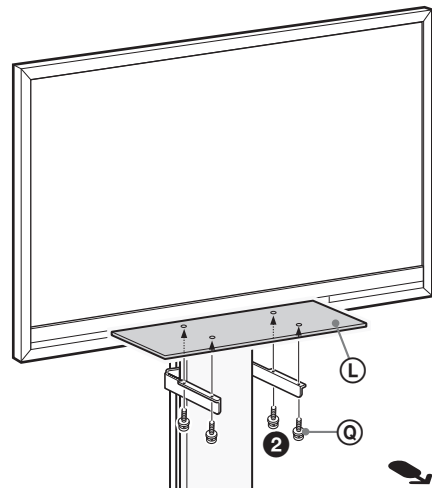

À propos de la sécurité

Merci d'avoir fait l'acquisition de ce produit. Les produits Sony sont conçus pour vous offrir un maximum de sécurité. Une utilisation inappropriée peut causer des blessures graves en cas d'incendie et d'électrocution, ou si l'appareil tombe ou bascule. Veuillez suivre les consignes de sécurité pour éviter de tels accidents.

À l'attention des clients

Pour assurer votre sécurité, ce produit ne doit être installé que par des représentants qualifiés de Sony, car il exige la présence d'au moins deux personnes, de mesures de sécurité, de connaissances techniques et de précautions particulières.

Ce mode d'emploi contient la procédure d'utilisation du produit et les consignes de sécurité essentielles pour éviter tout accident. Lisez ce manuel attentivement et utilisez le produit correctement. Conservez ce manuel pour pouvoir le consulter ultérieurement.

À l'attention des détaillants Sony

Un téléviseur doit être installé par au moins deux personnes, en prenant des précautions particulières et en utilisant les techniques appropriées. Lors de l'installation d'un téléviseur, consultez ce mode d'emploi. Sony n'assume aucune responsabilité pour tout accident ou dommage causé par une installation ou une utilisation incorrecte. Ce mode d'emploi doit être remis au client après installation.

ATTENTION

Produits spécifiés

Les produits suivants sont sujets à modification sans préavis. Il est possible que certains modèles soient en rupture de stock ou discontinués, ou qu'ils ne soient plus disponibles dans certaines régions.

N'installez pas d'autres appareils que les produits spécifiés. Vous pourriez endommager le produit ou vous blesser.

	Téléviseur couleur ACL
SU-FL71M	KDL-46Z4100/46XBR6
	KDL-46WL140/46W4150/46W4100
	KDL-46V4100/46SL140/46S4100
	KDL-42V4100
	KDL-40Z4100/40XBR7/40XBR6
	KDL-40WL140/40W4100/40V4150
	KDL-40V4100/40SL140/40S4100
	KDL-40M4000
	KDL-37XBR6/37NL140/37N4000
	KDL-37M4000/37L4000/37FA400
	KDL-32XBR6/32VL140/32NL140
	KDL-32N4000/32M4000/32L4000
	KDL-32FA400

(En date de juillet 2008)

Ce support est conçu pour être utilisé avec les produits spécifiés ci-dessus. Pour les autres téléviseurs, consultez leur mode d'emploi ou dépliant pour vérifier s'ils peuvent être utilisés avec ce support.

AVERTISSEMENT

Le non-respect des consignes suivantes peut entraîner des blessures graves ou fatales en cas d'incendie, d'électrocution ou de chute de l'appareil.

Veillez à fixer le support solidement en suivant les instructions.

Si une vis n'est pas correctement serrée ou si elle est tombée, le support risque de basculer ou de faire tomber le téléviseur. Vous pourriez alors vous blesser ou endommager le téléviseur.

Veillez prendre toutes les mesures nécessaires pour éviter que le support ne bascule.

Sinon, le support pourrait basculer ou faire tomber le téléviseur, et ainsi causer des blessures. Ancrez le téléviseur à un mur, une colonne, etc., afin d'éviter qu'il ne bascule.

Veillez à installer le support sur une surface plane et solide.

N'installez pas le support s'il penche d'un côté. Sinon, le support pourrait basculer ou faire tomber le téléviseur. Vous pourriez alors vous blesser ou endommager le téléviseur.

Si vous installez le support sur une surface moelleuse, comme un tapis ou une moquette, placez d'abord une plaque sur l'emplacement concerné pour assurer plus de stabilité.

N'utilisez pas de support fissuré.

N'utilisez pas le support s'il est fissuré. Le verre risque de se briser et de faire basculer le téléviseur, provoquant ainsi des blessures graves ou des dégâts.

Ne montez pas sur le support et ne l'utilisez pas comme tabouret.

Le verre risque de se briser ou le support et le téléviseur peuvent basculer, provoquant ainsi des blessures graves ou fatales.

Veillez à ne pas pincer le cordon d'alimentation ou le câble de raccordement.

Veillez à ne pas coincer le cordon d'alimentation ou le câble de raccordement lorsque vous installez le téléviseur sur le support ou lorsque vous déplacez ce dernier. Les cordons d'alimentation et câbles de raccordement endommagés peuvent causer des incendies ou électrocutions.

Ne déplacez pas le support si le téléviseur est sur le dessus ou si des appareils raccordés sont à l'intérieur.

Vous pourriez vous blesser ou faire basculer le support en déplaçant un poids excessif. De plus, les appareils raccordés pourraient tomber et briser la tablette en verre, ou causer d'autres dommages.

ATTENTION

Le non-respect des précautions suivantes peut entraîner des blessures ou des dommages matériels.

Veillez à ce que l'assemblage et l'installation soient effectués par au moins deux personnes.

Si une seule personne se charge de l'installation, un accident ou des blessures pourraient survenir. Veillez à éloigner les enfants lors de l'installation.

Ne modifiez pas le support.

Il pourrait tomber et vous blesser.

Ne placez aucun objet chaud directement sur le support.

La chaleur pourrait décolorer ou déformer le support.

REMARQUE À PROPOS DE L'UTILISATION

Remarques à propos de l'installation

- Lors de l'assemblage, placez les matériaux d'emballage au sol pour protéger le plancher.
- Avant d'assembler le support, choisissez l'emplacement d'installation.

À propos de la capacité de charge

Ne placez aucun équipement dépassant le poids maximal spécifié sur la tablette, tel qu'indiqué sur l'illustration. Sinon, le support pourrait se briser.

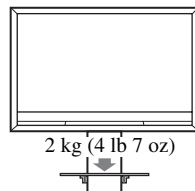

Lors du déplacement du support

Vous risquez de vous blesser en déplaçant le support sans aide. Pour éviter de vous blesser, suivez les consignes ci-dessous.

- Ne faites pas glisser le support. Les pièces de la base du support pourraient s'enlever et endommager le plancher.
- Veillez à ne pas coincer vos mains ou vos pieds sous la plaque inférieure.

Procédure de nettoyage du support

Essayez-le occasionnellement avec un chiffon doux et sec. Les taches tenaces peuvent être nettoyées avec un chiffon légèrement imbibé d'une solution savonneuse douce. Veillez ensuite à essuyer la surface avec un chiffon doux et sec. N'utilisez pas de produits chimiques, comme l'alcool, un diluant ou du benzène, car ils peuvent endommager la surface du support.

Préparation pour l'assemblage

Avant l'assemblage

- Avant de procéder à l'assemblage, assurez-vous d'avoir un tournevis à tête étoilée correspondant aux vis.
- Pour utiliser un tournevis électrique, réglez le couple de serrage sur 1,5 N·m {15 kgf·cm} environ.

Caractéristiques

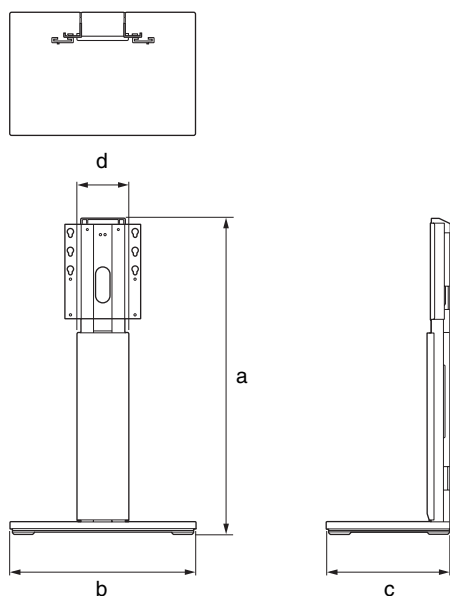







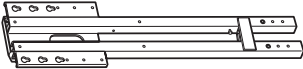
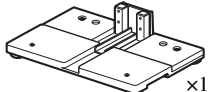
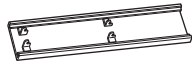

Dimensions : mm (pouces)	a	1.022 (40 1/4)
	b	600 (23 5/8)
	c	400 (15 3/4)
	d	163 (6 1/2)
Poids :	45 kg (99 lb 4 oz)	

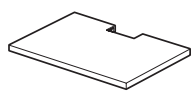
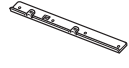
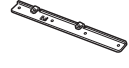
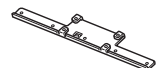
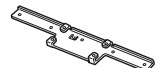
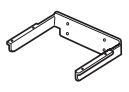
La conception et les caractéristiques sont sujettes à modifications sans préavis.

Vérification des pièces

- Vérifiez si toutes les pièces sont fournies.
- Les sachets des pièces sont étiquetés dans l'ordre alphabétique.

(A) Montant  x1	(B) Base  x1	
(C) Panneau avant  x1	(D) Panneau arrière supérieur  x1	
(E) Panneau arrière inférieur  x1	(F) Panneau de base  x1	
(G) Support pour 32 pouces gauche  x1	(H) Support pour 32 pouces droit  x1	
(I) Support gauche  x1	(J) Support droit  x1	
(K) Bras  x1	(L) Tablette  x1	
(M) Crochet  x2	(N) Vis de blocage  x2	(O) Vis (M6 x 16)  x8
(P) Vis (M5 x 12)  x8	(Q) Vis (M4 x 8)  x8	

Installation

Veillez à ce que l'installation soit effectuée par au moins deux personnes.

1 Assemblage du support

1 Installez le montant **A** sur la base **B**.

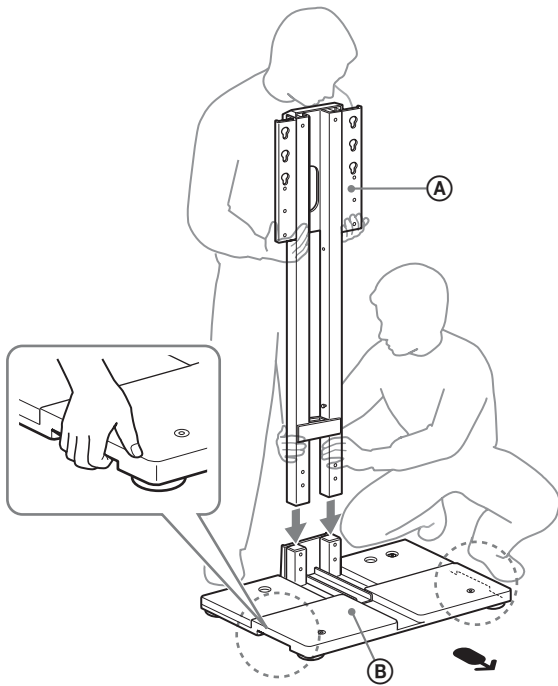

← Le flèche pointe vers l'avant du support.

2 Fixez le montant **A** à la base **B** avec les vis (M5 x 12) **P** (huit).

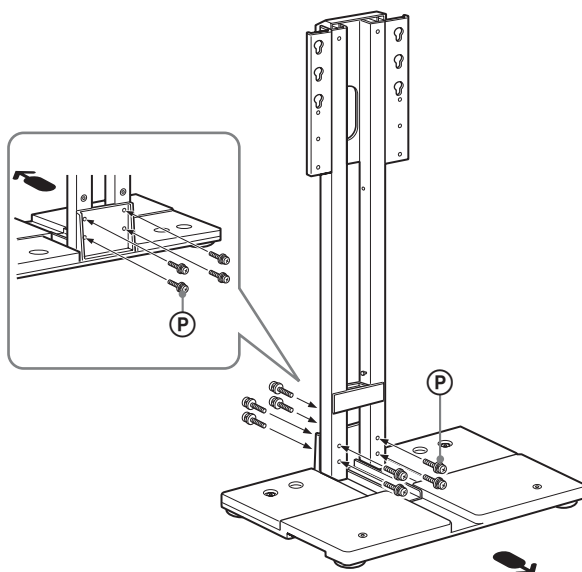

3 Installez le panneau de la base **F** sur la base **B**.

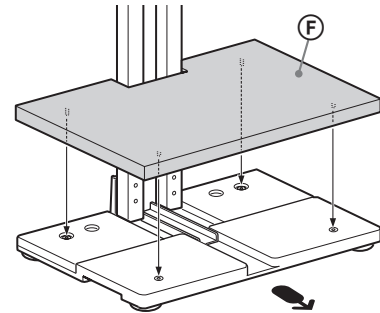

4 Installez le panneau avant **C** sur le montant **A**.

- 1 Vissez 2 vis de blocage **N** sur le montant **A**. Ne les serrez pas trop.
- 2 Installez le panneau avant **C** sur le montant **A**.
- 3 Serrez solidement les vis de blocage **N** (deux).

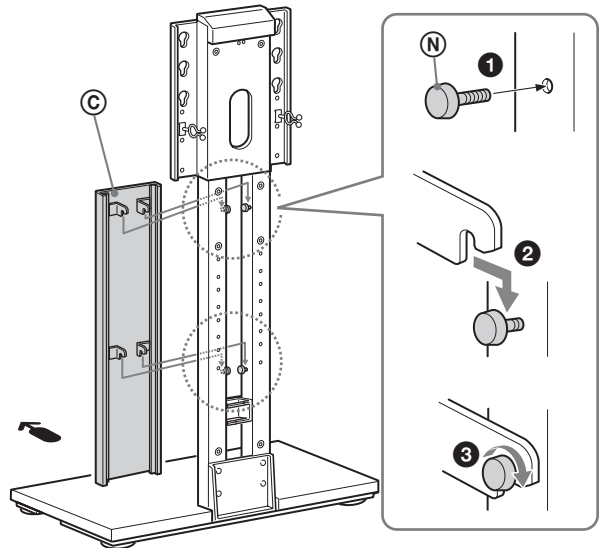

5 Reliez le montant **A** au mur avec une corde ou une chaîne solide **a** (vendue séparément).

- Avant de fixer le téléviseur au support, assurez-vous de prendre toutes les précautions nécessaires pour éviter qu'il ne bascule. Vous ne pouvez pas fixer **a** sur **A**.

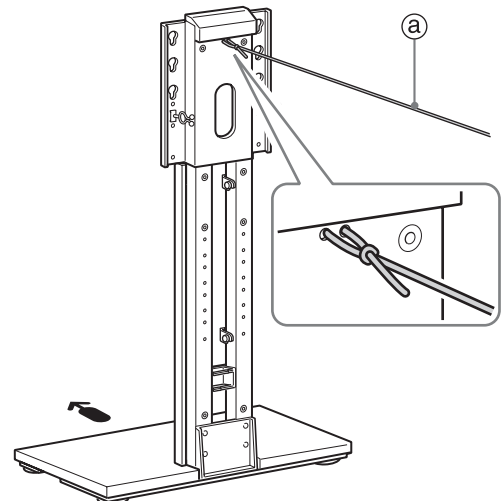

2 Préparation pour l'installation du téléviseur

L'installation varie selon la taille de l'écran du téléviseur.

1 Fixez le support pour 32 pouces (G)(H) ou le support (I)(J) au téléviseur.

A Pour les écrans de 37 à 46 pouces :

- 1 Alignez la patte située à l'arrière du support (I)(J) sur l'ouverture carrée à l'arrière du téléviseur.
- 2 Fixez-les avec les vis (M6 × 16) (O) (quatre).

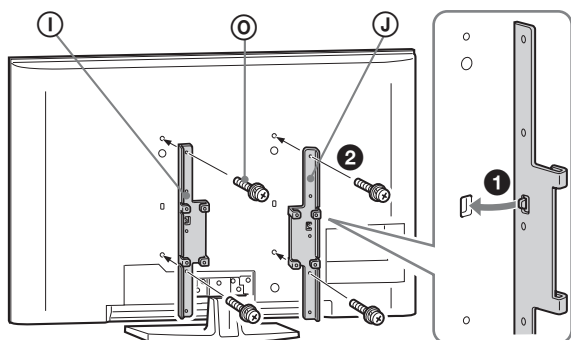

B Pour les écrans de 32 pouces :

- 1 Alignez la patte située à l'arrière du support pour 32 pouces (G)(H) sur l'ouverture carrée à l'arrière du téléviseur.
- 2 Fixez-les avec les vis (M6 × 16) (O) (quatre).

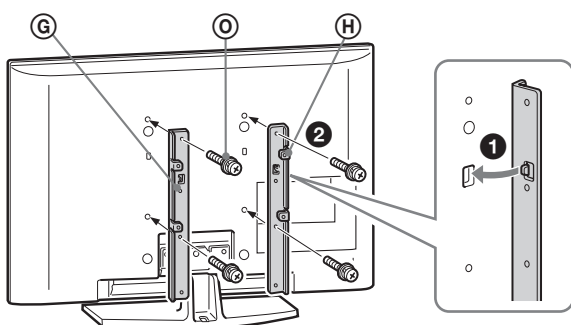

2 Fixez le crochet (M) au support pour 32 pouces (G)(H) ou au support (I)(J).

A Pour les écrans de 37 à 46 pouces :

Ajustez le crochet (M) avec les vis (O) (M6 × 16) (deux) sur la position supérieure (côté intérieur).

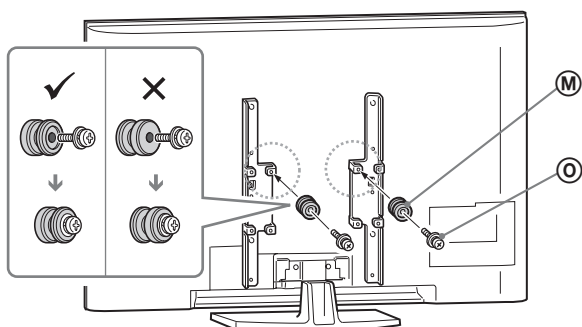

B Pour les écrans de 32 pouces :

Ajustez le crochet (M) avec les vis (O) (M6 × 16) (deux) sur la position supérieure.

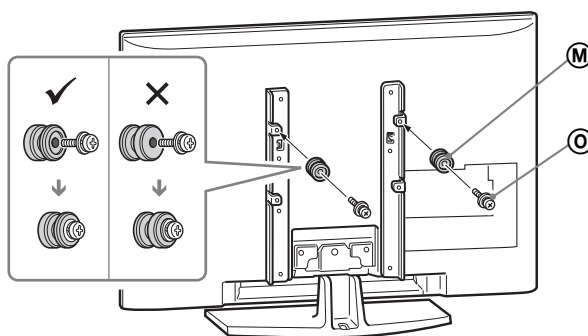

3 Connectez le cordon d'alimentation et les autres câbles au téléviseur.



- Si le cordon d'alimentation est déjà connecté au téléviseur, connectez uniquement les autres câbles.
- La position de connexion des câbles varie selon le modèle de téléviseur. Assurez-vous de lire les instructions d'utilisation de votre téléviseur.
- Selon le modèle de votre téléviseur, il se peut que vous ne puissiez pas connecter les câbles après avoir installé le téléviseur sur le support.

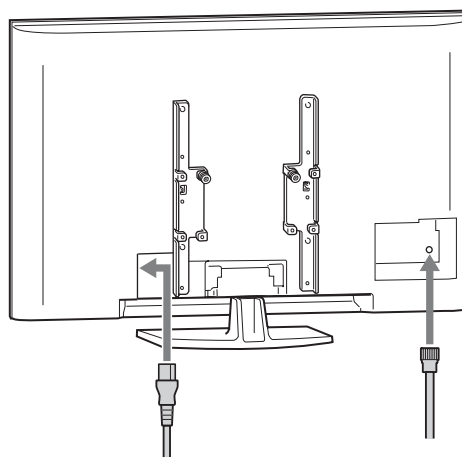

4 Retirez le support de table du téléviseur.

Pour savoir comment retirer le support de table du téléviseur, consultez le mode d'emploi fourni avec ce dernier.



- Le nombre et la position des vis à l'arrière du téléviseur peuvent varier selon le modèle. Veuillez lire le mode d'emploi qui l'accompagne.
- Ne fixez pas les panneaux arrière du support (s'ils sont fournis avec le téléviseur).

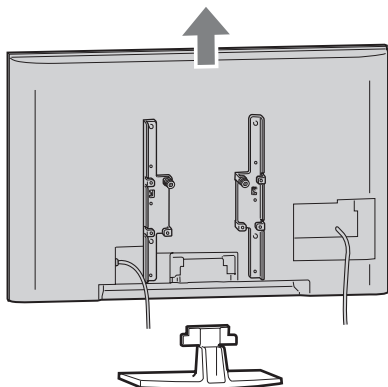

3 Installation du téléviseur

1 Fixez le montant (A) au téléviseur.

- 1 Insérez le crochet (M) fixé au téléviseur dans les ouvertures du montant (A).
Le support peut être réglé sur 3 hauteurs.



- Assurez-vous de ne pas coincer le cordon d'alimentation entre le panneau avant (C) et le téléviseur.
- 2 Fixez le téléviseur au montant (A) avec les vis (M6 x 16) (O) (deux).

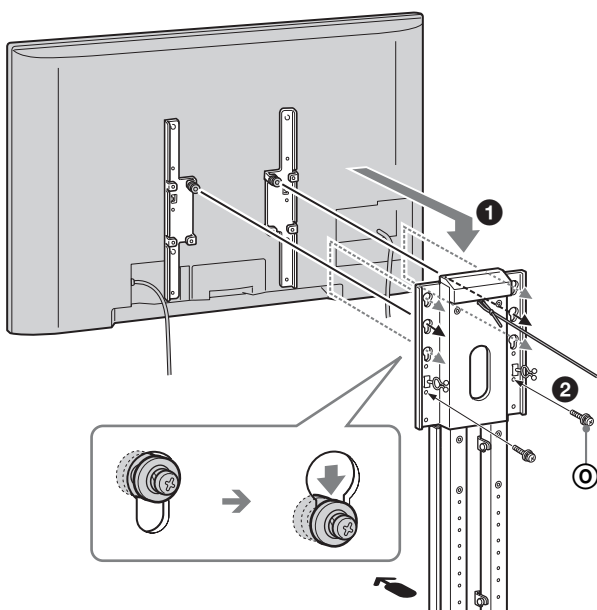

4 Regroupement des câbles

1 Une fois les câbles connectés au téléviseur, regroupez-les.

Fixez le cordon d'alimentation dans la bride, puis regroupez les autres câbles dans le porte-câble.



- Ne placez pas le cordon d'alimentation dans le porte-câble.

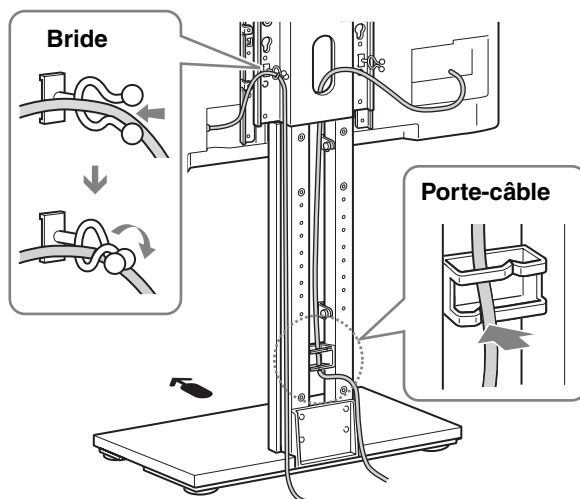

5 Mesures de sécurité pour éviter le basculement

Pour les utilisateurs de l'enceinte centrale :

Fixez d'abord le bras (K) et la tablette (L), puis prenez les précautions nécessaires pour éviter que le support puisse basculer.

(Consultez la section « Installation de la table de l'enceinte centrale (uniquement pour les cinémas maison) ».)

1 Fixez le montant (A) au mur.

Installez le support de fixation murale (b) (vendu séparément) sur un mur solide et fixez une corde ou une chaîne résistante (a).

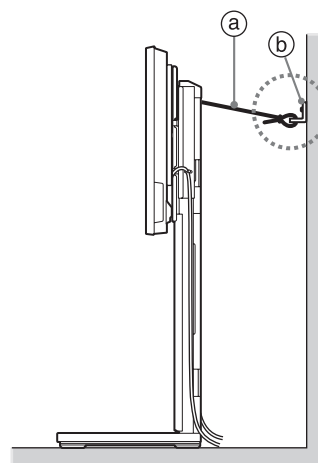

(Suite)

2

Fixez le panneau arrière supérieur **D** et le panneau arrière inférieur **E** au montant **A**.

- 1 Fixez le panneau arrière supérieur **D** au montant **A**.
- 2 Fixez le panneau arrière inférieur **E** au montant **A**.

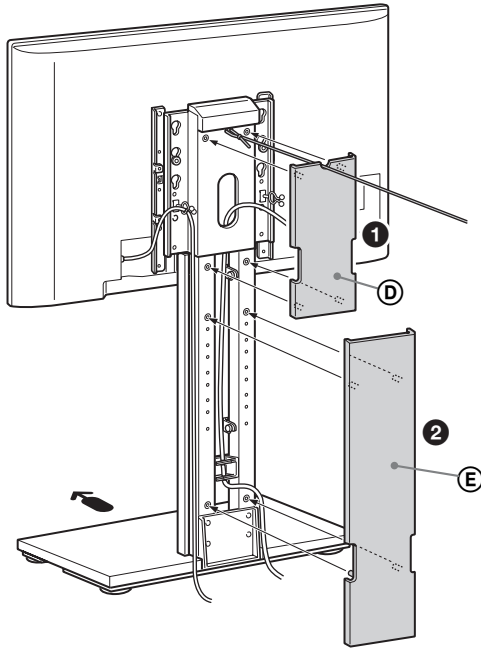

Installation de la table de l'enceinte centrale (uniquement pour les cinémas maison)

- 1 Fixez le bras **K** au montant **A** avec les vis (M4 x 8) **Q** (quatre).
Le bras **K** peut être réglé sur 4 hauteurs.

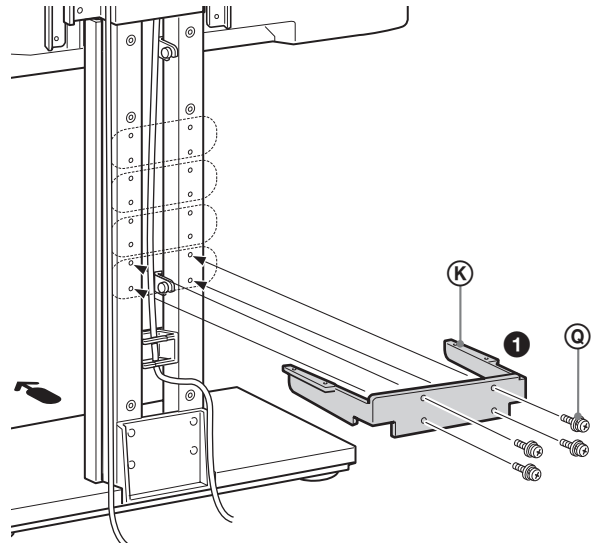

- 2 Fixez la tablette **L** avec les vis (M4 x 8) **Q** (quatre).



- N'utilisez pas de tournevis électrique pour fixer le panneau acrylique car il pourrait se briser en cas de force de serrage excessive.
- La capacité de charge maximale est de 2 kg (4 lb 7 oz). N'installez aucun équipement de plus de 2 kg (4 lb 7 oz) ou d'une largeur supérieure à 380 mm (15 pouces).

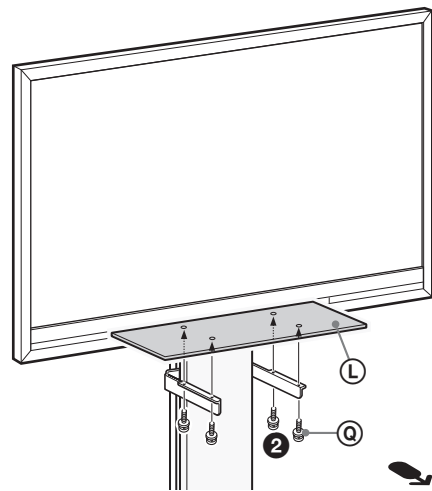

Sobre la seguridad

Gracias por adquirir este producto. Los productos Sony están diseñados pensando en la seguridad. El uso incorrecto del producto puede provocar lesiones graves a raíz de un incendio o una descarga eléctrica, o si el producto vuelca o se cae. Para evitar tales accidentes, asegúrese de cumplir con las precauciones de seguridad.

Información para los clientes

Para garantizar una instalación segura, únicamente deben instalar este producto representantes de servicio Sony cualificados, ya que se requieren al menos dos personas, además de cuidado, medidas de seguridad y conocimientos técnicos especiales.

Este manual de instrucciones muestra la manera correcta de manipular el producto, así como precauciones importantes necesarias para evitar accidentes. Asegúrese de leer este manual atentamente y de utilizar el producto correctamente. Conserve este manual para consultarlo en el futuro.

Información para los distribuidores de Sony

La instalación de un televisor requiere al menos dos personas, además de cuidado y conocimientos técnicos especiales. Al instalar un televisor, consulte este manual cuidadosamente. Sony no se responsabiliza de los accidentes o daños que se produzcan debido a una instalación o manipulación incorrectas. Entregue este manual al cliente tras la instalación.

PRECAUCIÓN

Productos especificados

Los siguientes productos están sujetos a cambios sin previo aviso. Es posible que no queden existencias de determinados modelos, o que se hayan dejado de producir o no se encuentren disponibles en determinadas regiones. No instale productos distintos de los especificados. Si lo hace, podría provocar lesiones o daños.

	Televisor LCD en color
SU-FL71M	KDL-46Z4100/46XBR6 KDL-46WL140/46W4150/46W4100 KDL-46V4100/46SL140/46S4100 KDL-42V4100 KDL-40Z4100/40XBR7/40XBR6 KDL-40WL140/40W4100/40V4150 KDL-40V4100/40SL140/40S4100 KDL-40M4000 KDL-37XBR6/37NL140/37N4000 KDL-37M4000/37L4000/37FA400 KDL-32XBR6/32VL140/32NL140 KDL-32N4000/32M4000/32L4000 KDL-32FA400

(a partir de julio de 2008)

Este soporte se ha diseñado para utilizarse con los productos especificados anteriormente. Para comprobar si se puede utilizar este soporte con otros televisores, consulte los manuales de instrucciones correspondientes o el folleto suministrado.

ADVERTENCIA

Si no se tienen en cuenta las precauciones siguientes, pueden producirse lesiones graves o incluso la muerte a raíz de un incendio o una descarga eléctrica, o si el producto vuelca.

Asegúrese de seguir las instrucciones para instalar firmemente el soporte.

Si un tornillo no está apretado firmemente o se ha caído, el soporte podría volcar o el televisor podría caer y provocar daños o lesiones.

Asegúrese de tomar las debidas precauciones para evitar que el soporte vuelque.

De lo contrario, el soporte podría volcar o el televisor podría caer y provocar lesiones. Fije el televisor a una pared, una columna, etc., para evitar que vuelque.

Asegúrese de instalar el soporte en una superficie plana y sólida.

No instale el soporte de modo que se incline en alguna dirección. Si lo hace, el soporte podría volcar o el televisor podría caer y provocar lesiones o daños.

Si instala el soporte en una superficie blanda, como un tapete o una alfombra, cubra primero dicha zona con un panel para estabilizarla.

No utilice un soporte roto.

No utilice el soporte si presenta fisuras. El cristal podría romperse y hacer caer el televisor, lo que podría provocar lesiones o daños graves.

No suba en el soporte ni lo utilice como taburete.

La rotura del cristal del soporte o el vuelco del soporte y el televisor podrían ocasionar lesiones graves o la muerte.

No aplaste el cable de alimentación de ca ni el cable de conexión.

Evite aplastar el cable de alimentación de ca o el cable de conexión cuando instale el televisor en el soporte o cuando desplace el soporte. Si se daña alguno de estos cables, puede producirse un incendio o una descarga eléctrica.

No mueva el soporte con el televisor acoplado o con equipos conectados en su interior.

El movimiento de peso excesivo podría ocasionarle lesiones o provocar el vuelco del soporte. Asimismo, cualquier equipo conectado en el interior podría caer y provocar la rotura de la repisa de cristal u otros daños materiales.

PRECAUCIÓN

Si no se tienen en cuenta las siguientes precauciones, pueden producirse lesiones o daños materiales.

Asegúrese de que al menos dos personas realizan el trabajo de montaje e instalación.

Si una persona realiza sola la instalación, podría sufrir accidentes o lesiones. Durante la instalación, asegúrese de mantener alejados a los niños.

No modifique el soporte.

Podría caer y provocar lesiones.

No coloque ningún objeto caliente directamente sobre el soporte.

El calor podría provocar la decoloración o deformación del soporte.

NOTAS SOBRE EL USO

Notas sobre la instalación

- Cuando realice el montaje, coloque los materiales de embalaje sobre el suelo para evitar dañarlo.
- Antes de montar el soporte, decida la ubicación de instalación.

Acerca de la capacidad de carga

No coloque sobre la repisa ningún equipo que supere el peso máximo permitido que se indica en la ilustración, ya que podría romperse.

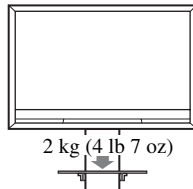

Desplazamiento del soporte

Si intenta mover el soporte, podría sufrir lesiones. Para evitarlo, asegúrese de seguir los consejos que se ofrecen a continuación.

- No arrastre el soporte. Las piezas de la base del soporte podrían soltarse y dañar el suelo.
- Procure que las manos o los pies no le queden atrapados debajo de la placa inferior.

Limpieza del soporte

De vez en cuando, limpie el soporte con un paño suave y seco. Las manchas difíciles pueden eliminarse con un paño ligeramente humedecido con jabón neutro. Asegúrese de secar la zona a continuación con un paño suave y seco. No utilice productos químicos, como alcohol, disolventes o bencina, ya que podrían dañar el acabado del soporte.

Preparativos para el montaje

Antes del montaje

- Antes de comenzar el montaje, asegúrese de disponer de un destornillador Phillips adecuado para los tornillos.
- Si utiliza un destornillador eléctrico, ajuste el par a aproximadamente 1,5 N·m { 15 kgf·cm }.

Especificaciones

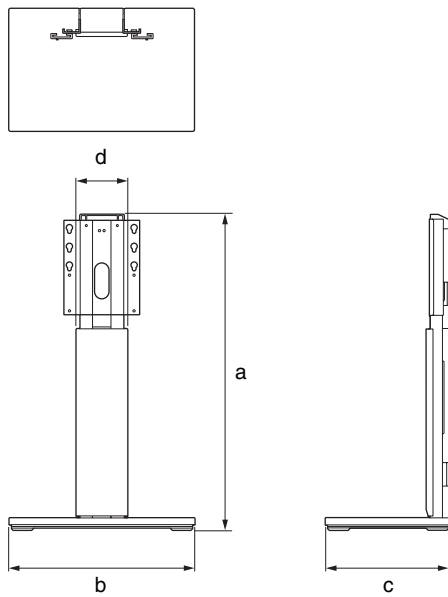









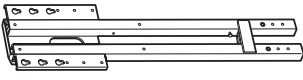
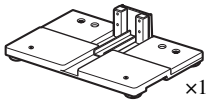
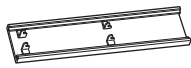

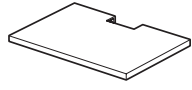
Dimensiones: mm (pulgadas)	a	1.022 (40 1/4)
	b	600 (23 5/8)
	c	400 (15 3/4)
	d	163 (6 1/2)
Peso:	45 kg (99 lb 4 oz)	

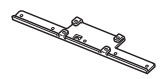
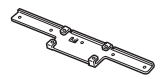
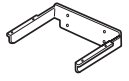
El diseño y las especificaciones están sujetos a cambios sin previo aviso.

Comprobación de las piezas

- Compruebe que se incluyen todas las piezas.
- Las bolsas de las piezas están etiquetadas alfabéticamente.

(A) Pilar  x1	(B) Base  x1	
(C) Cubierta frontal  x1	(D) Cubierta posterior superior  x1	
(E) Cubierta posterior inferior  x1	(F) Cubierta de la base  x1	
(G) Soporte 32" I  x1	(H) Soporte 32" D  x1	
(I) Soporte I  x1	(J) Soporte D  x1	
(K) Brazo  x1	(L) Repisa  x1	
(M) Enganche  x2	(N) Tornillo de bloqueo  x2	(O) Tornillo (M6 x 16)  x8
(P) Tornillo (M5 x 12)  x8	(Q) Tornillo (M4 x 8)  x8	

Instalación

La instalación deben realizarla entre dos personas como mínimo.

1 Montaje del soporte para el suelo

1 Coloque el pilar (A) en la base (B).

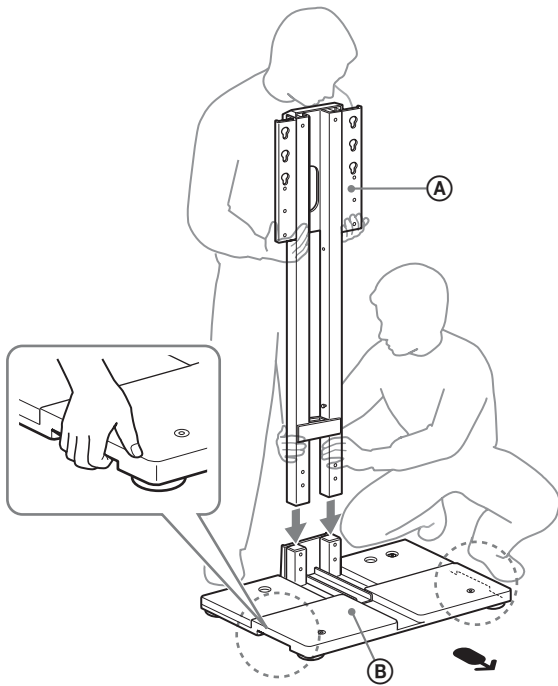

La dirección de la flecha  señala la parte frontal del soporte para el suelo.

2 Fije el pilar (A) y la base (B) con los tornillos (M5 x 12) (P) (ocho).

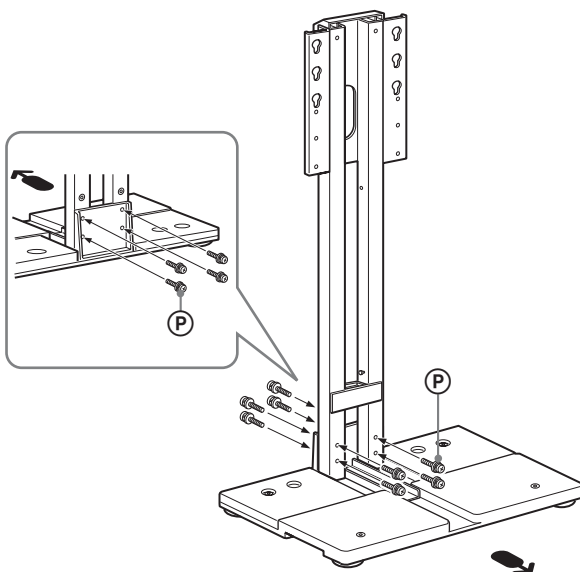

3 Coloque la cubierta de la base (F) en la base (B).

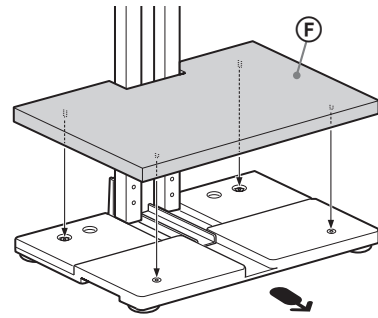

4 Coloque la cubierta frontal (C) en el pilar (A).

- 1 Fije 2 tornillos de bloqueo (N) en el pilar (A). No los apriete demasiado.
- 2 Coloque la cubierta frontal (C) en el pilar (A).
- 3 Apriete los tornillos de bloqueo (N) (dos) firmemente.

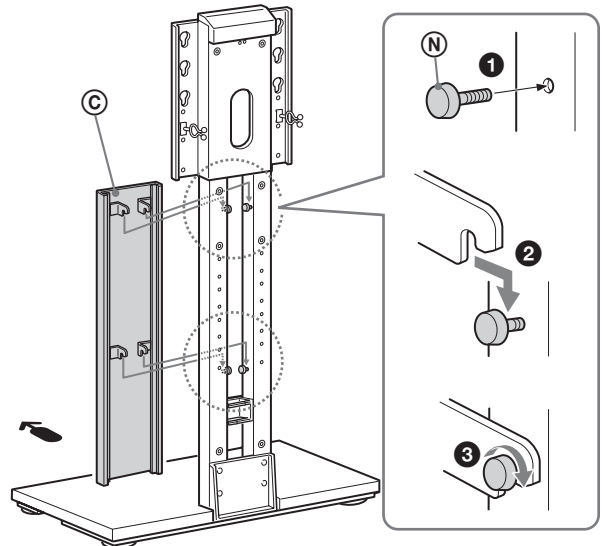

5 Fije el pilar (A) a la pared con una cuerda o cadena resistente (a) (se vende por separado).

- 
- Asegúrese de tomar las debidas precauciones para evitar que el soporte para el suelo vuelque antes de instalar el televisor en éste. La cuerda o cadena (a) no se puede fijar al pilar (A).

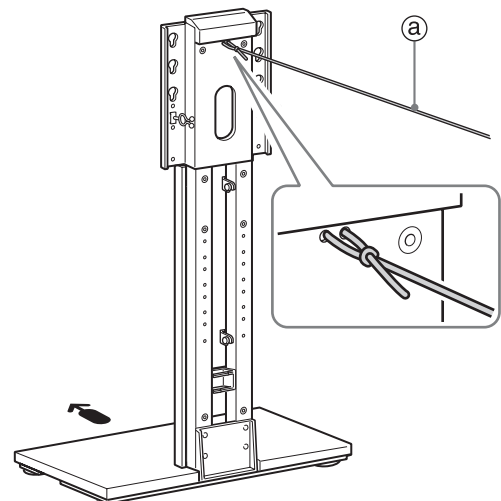

2 Preparativos para la instalación del televisor

La instalación de las piezas varía en función del tamaño de la pantalla del televisor.

1 Coloque el soporte de 32" **G****H** o el soporte **I****J** en el televisor.

A Para pantallas de entre 37 y 46 pulgadas:

- 1 Alinee la pestaña de la parte posterior del soporte **I****J** con el orificio cuadrado de la parte posterior del televisor.
- 2 Fije ambas partes con los tornillos (M6 x 16) **O** (cuatro).

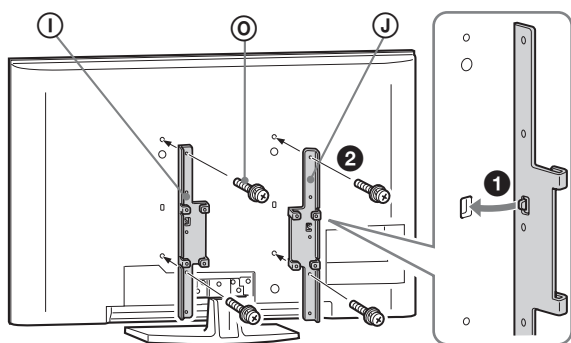

B Para pantallas de 32 pulgadas:

- 1 Alinee la pestaña de la parte posterior del soporte de 32" **G****H** con el orificio cuadrado de la parte posterior del televisor.
- 2 Fije ambas partes con los tornillos (M6 x 16) **O** (cuatro).

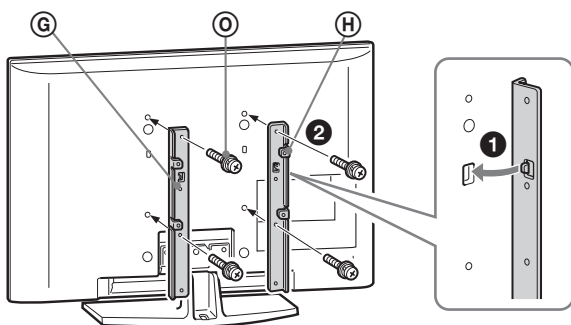

2 Coloque el enganche **M** en el soporte de 32" **G****H** o el soporte **I****J**.

A Para pantallas de entre 37 y 46 pulgadas:

Ajuste el enganche **M** con los tornillos **O** (M6 x 16) (dos) en la posición superior (parte interna).

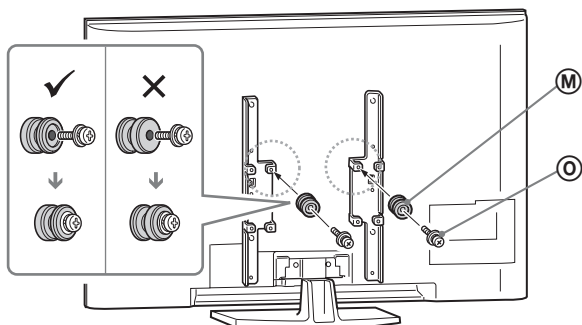

B Para pantallas de 32 pulgadas:

Ajuste el enganche **M** con los tornillos **O** (M6 x 16) (dos) en la posición superior.

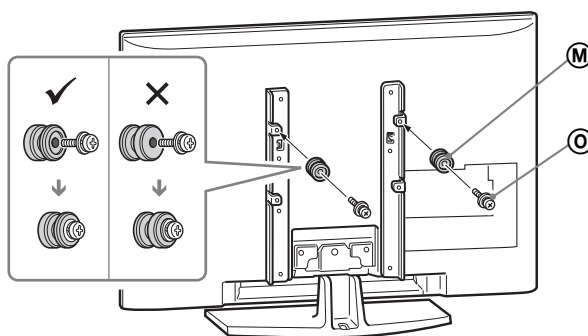

3 Conecte el cable de alimentación de ca y los demás cables al televisor.



- Si el cable de alimentación de ca ya se encuentra conectado al televisor, conecte únicamente los demás cables.
- La posición de conexión de los cables varía en función del modelo de televisor. Asegúrese de leer el manual de instrucciones del televisor.
- En función del modelo de televisor, es posible que no pueda conectarle los cables después de instalarlo en el soporte para el suelo.

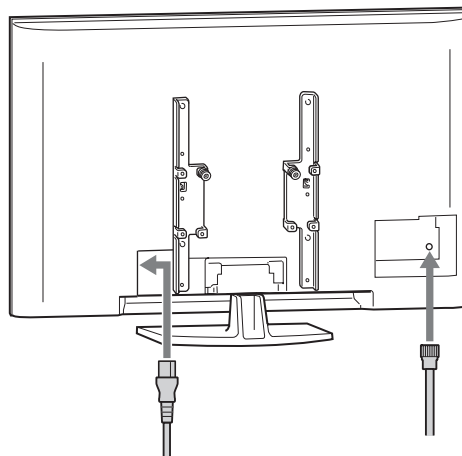

4 Retire el soporte de sobremesa del televisor.

Consulte el manual de instrucciones suministrado con el televisor para obtener información acerca de la extracción del soporte de sobremesa del televisor.



- El número y la posición de los tornillos de la parte posterior del televisor varía en función del modelo de televisor. Asegúrese de leer el manual de instrucciones del televisor.
- No instale las cubiertas posteriores del soporte (si se suministran con el televisor).

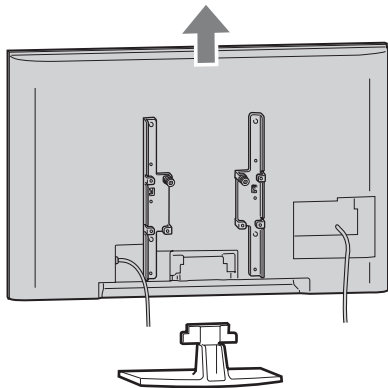

3 Instalación del televisor

1 Coloque el pilar (A) en el televisor.

- 1 Inserte el enganche (M) que se encuentra colocado en el televisor en los orificios del pilar (A). El soporte para el suelo puede ajustarse en tres alturas.



- Procure no aplastar el cable de alimentación de ca entre la cubierta frontal (C) y el televisor.
- 2 Fije el televisor y el pilar (A) con los tornillos (M6 x 16) (O) (dos).

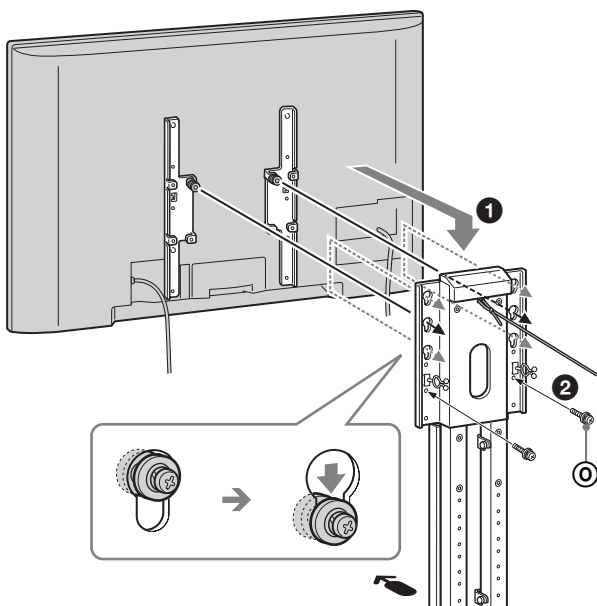

4 Enrollado de los cables

1 Tras conectar los cables al televisor, enróllelos.

Fije el cable de alimentación de ca en la abrazadera y enrrolle los demás cables en el sujetacables.



- No enrrolle el cable de alimentación de ca en el sujetacables.

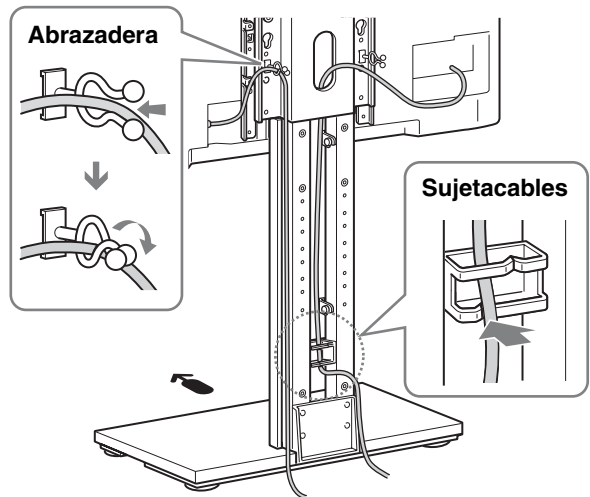

5 Medidas de seguridad para evitar el vuelco

Para los usuarios del altavoz central:

Fije primero el brazo (K) y la repisa (L) y, a continuación, tome las medidas oportunas para evitar el vuelco. (Consulte la sección "Instalación de la tabla del altavoz central (solo en sistemas de cine doméstico)").

1 Fije el pilar (A) a la pared.

Fije el soporte de anclaje en la pared (b) (se vende por separado) a una pared firme y asegúrelo con una cuerda o cadena resistente (a).

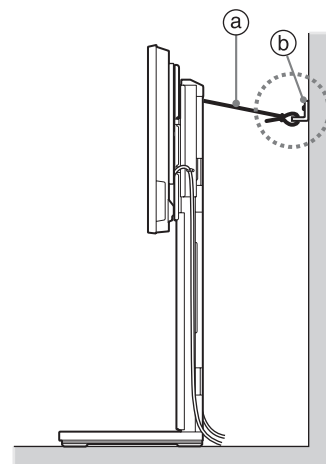

(Continúa)

2

Coloque la cubierta posterior superior (D) y la cubierta posterior inferior (E) en el pilar (A).

- 1 Coloque la cubierta posterior superior (D) en el pilar (A).
- 2 Coloque la cubierta posterior inferior (E) en el pilar (A).

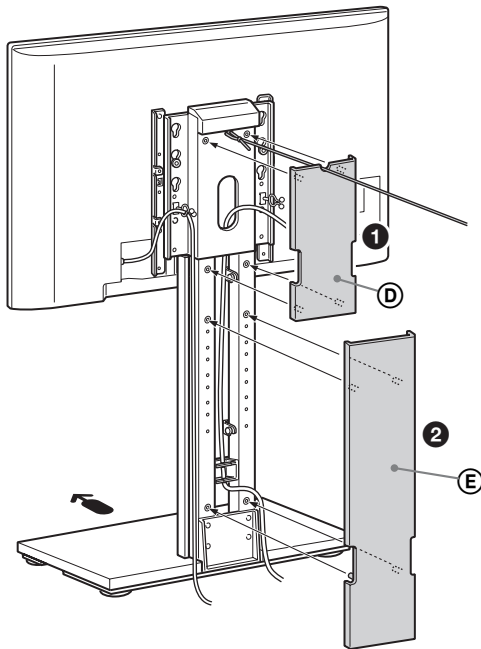

Instalación de la tabla del altavoz central (solo en sistemas de cine doméstico)

- 1 Fije el brazo (K) al pilar (A) con los tornillos (M4 x 8) (Q) (cuatro).
El brazo (K) puede ajustarse en 4 alturas.

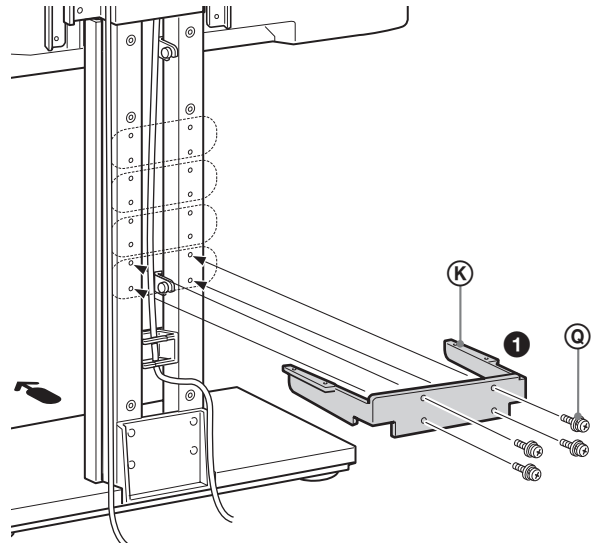

- 2 Fije la repisa (L) con los tornillos (M4 x 8) (Q) (cuatro).



- No utilice un destornillador eléctrico para fijar la placa acrílica, ya que podría romperse si se aprieta demasiado.
- El peso máximo es de 2 kg (4 lb 7 oz). No coloque ningún equipo que pese más de 2 kg (4 lb 7 oz) o con un ancho de base superior a los 380 mm (15 pulgadas).

