



**PROJECT  
SOURCE.**<sup>TM</sup>

ITEM #0553402

# PULL-DOWN UTILITY FAUCET

MODEL #553402

Français / Español p. 8

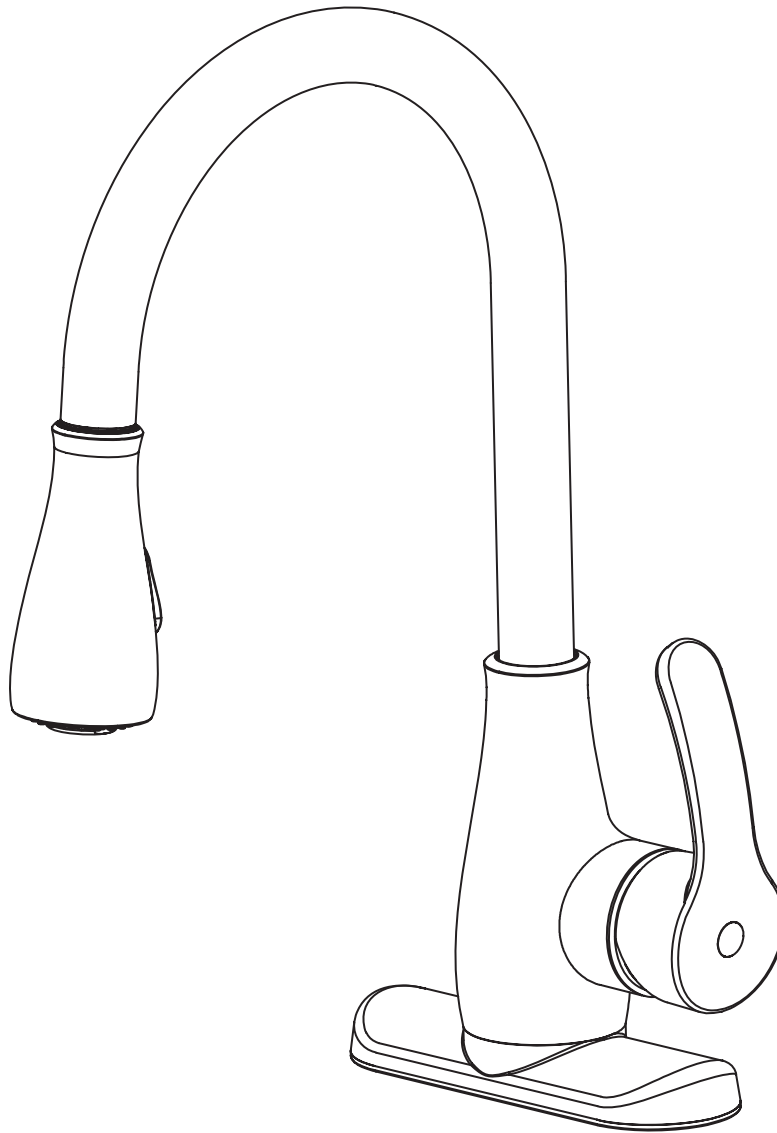

**ATTACH YOUR RECEIPT HERE**

Serial Number \_\_\_\_\_ Purchase Date \_\_\_\_\_



**Questions, problems, missing parts?** Before returning to your retailer, call our customer service department at 1-866-389-8827, 8 a.m. - 8 p.m., EST, Monday - Friday.

## PACKAGE CONTENTS

---

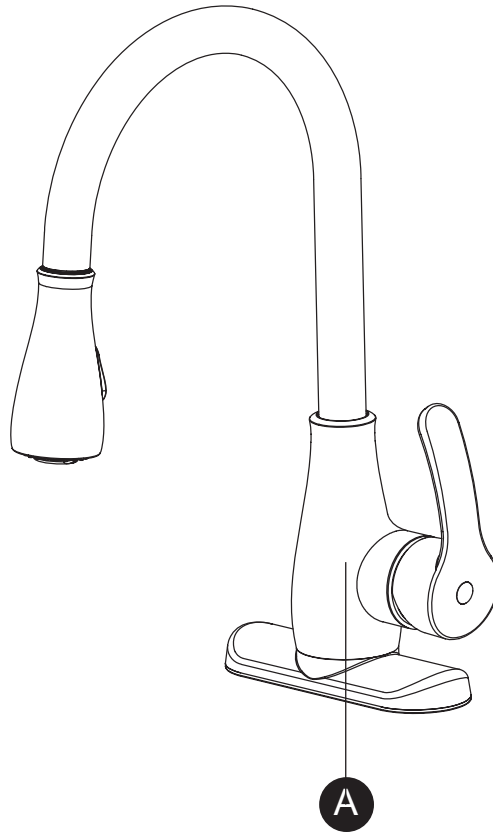

PART	DESCRIPTION	QUANTITY
A	Faucet body	1

## HARDWARE CONTENTS (not shown actual size)

---

AA

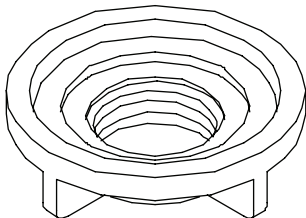

Mounting  
Nut

Qty. 2

BB

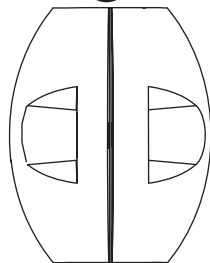

Weight

Qty. 1



## SAFETY INFORMATION

---

Please read and understand this entire manual before attempting to assemble, operate or install the product.

### CAUTION

- If you solder the joints during installation of the faucet, the seats, cartridges, and washers must be removed before using a flame or the warranty will be voided on these parts.
- Cover the sink drain to avoid losing parts.

### WARNING

- Protect your eyes with safety glasses when cutting or soldering water supply lines.

## PREPARATION

---

Before beginning assembly of product, make sure all parts are present. Compare parts with package contents list and hardware contents list. If any part is missing or damaged, do not attempt to assemble the product.

### Estimated Assembly Time: 30 minutes

Tools Required for Assembly (not included): Adjustable Wrench, Groove Joint Pliers, Pipe Wrench, Phillips Screwdriver, and Supply Lines

Installations may vary depending on how the previous faucet was installed. Supplies necessary for the installation of the faucet are not all included; however, they are available wherever plumbing supplies are sold.

Prior to beginning installation, turn off the hot and cold water lines, then turn on the old faucet to release built-up pressure. When installing the new faucet, hand tighten the connector nuts. **DO NOT OVERTIGHTEN.** Connections that are too tight will reduce the integrity of the system.

## PRODUCT SPECIFICATIONS

---

SPECIFICATIONS
Max. flow rate: 2.5 GPM (9,5 LPM) at 60 PSI
ASME A112.18.1/CSA B125

SPECIFICATIONS
Ceramic cartridges
Total weight of item: 2.301 lbs.

## ASSEMBLY INSTRUCTIONS

1. Turn off water at the supply valve at the main water supply, disconnect the supply lines, and remove old shower head and faucet body.

Clean and dry surface area where new shower will be mounted.

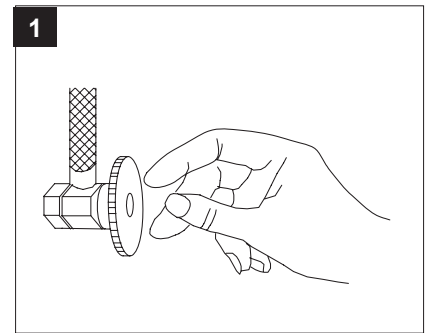

2. Place new faucet (A) through holes in top of the sink. From underside, slide mounting nuts onto threaded rods. Secure with mounting nuts (AA).

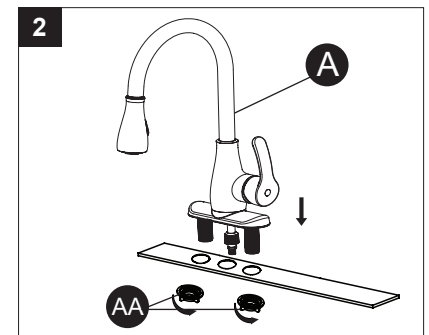

3. Attach spray assembly hose (3.1) to the connection (3.2) beneath the faucet by tightening the swivel nut (3.3) by hand. Be careful not to twist the hose or overtighten the nut.

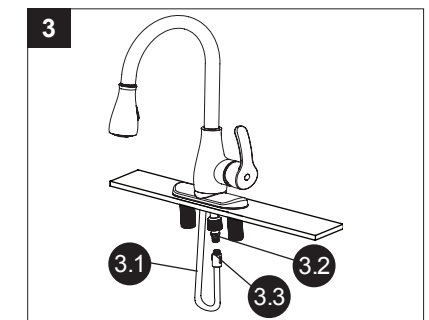

4. Loosen top of balance weight (BB) by turning counterclockwise. Slide weight (BB) to desired position on spray hose, just above hose bend on the spray head side. Re-tighten weight (BB) to lock into position.

Pull spray hose in and out to check for smooth operation.

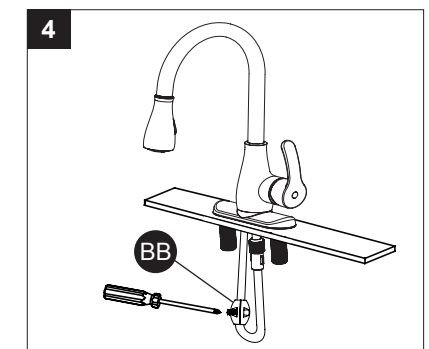

### 5. Connect Water Supply Lines

(5.1) Use 1/2 in. IPS faucet supply lines or (5.2) use coupling nuts (not supplied) with (5.3) ball-nose risers (not included).

Turn water supply or shut-off valve back on and check for leaks. If leaks occur, gently tighten the faucet connections.

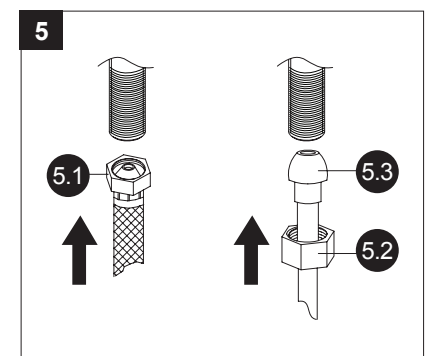

## OPERATING INSTRUCTIONS

The lever handle controls the flow of either hot or cold water to the faucet.

Rotating the handle either forward or backward controls the cold (forward) or hot (backward) flow of water. Moving the handle out from the faucet body (right) opens the cartridge and causes water to flow out from the spout. The degree of handle opening determines the volume of water flow. Returning the handle to the original position (towards the faucet body) stops the flow of water.

## CARE AND MAINTENANCE

Clean periodically with a soft cloth. Avoid abrasive cleaners, steel wool, and harsh chemicals as these will dull the finish and void your warranty.

## TROUBLESHOOTING

PROBLEM	POSSIBLE CAUSE	CORRECTIVE ACTION
Leaks underneath handle.	Bonnet has come loose or O-ring on cartridge is dirty or twisted.	<ol style="list-style-type: none"> <li>1. Move the handle to the off position. Unscrew the handle screw and remove the handle.</li> <li>2. Tighten the bonnet by turning it clockwise. Move the cartridge stem to the on position. The leak should stop draining out from around the cartridge stem.</li> <li>3. If the leak does not stop, shut off the water supply. Remove the bonnet by turning it counterclockwise. Lift out the cartridge valve. Inspect the larger O-ring on the cartridge bonnet and the smaller O-ring on the cartridge stem. Remove any debris from the O-rings. If either O-ring is twisted, straighten it out. If either O-ring is damaged, replace the cartridge by calling Customer Service.</li> <li>4. Position the cartridge back into the faucet body. Make sure the ridges on the two sides of the cartridge bonnet fit into the grooves on the two sides of the faucet body. Tightly screw the bonnet onto the faucet body.</li> <li>5. Re-install the handle.</li> </ol>
Water does not completely shut off.	Rubber valve seat is dirty, stuck, or broken.	<ol style="list-style-type: none"> <li>1. Shut off the cold water supply. If leak stops, the problem is on the cold side. If leak continues, the problem is on the hot side. Shut off the hot water supply to determine if both the cold and hot side have a problem.</li> <li>2. Remove the handle on the problem side. Loosen the bonnet by turning it counterclockwise. Lift out the cartridge assembly.</li> <li>3. Inspect the rubber valve seat in the faucet body. If there is debris or brass scrap on the surface of the seat, remove it. If the rubber seat is stuck tightly in the water inlet hole, push it gently with a fingertip so that it moves up and down smoothly. The spring (smaller end up) must be replaced underneath the valve seat. If the rubber valve seat is worn out or broken, replace the cartridge by calling Customer Service.</li> <li>4. Replace the cartridge in the faucet body. Make sure that the ridges on the two sides of the cartridge bonnet fit into the grooves on the two sides of the faucet body. Tightly screw the bonnet onto the faucet body.</li> <li>5. Re-install the handle.</li> </ol>

## TROUBLESHOOTING

PROBLEM	POSSIBLE CAUSE	CORRECTIVE ACTION
Improper water pattern.	Aerator dirty or small parts inside aerator improperly installed.	<ol style="list-style-type: none"> <li>1. Remove the aerator from the spout end by turning it clockwise.</li> <li>2. Gently flush the small parts inside the aerator to clear away any debris.</li> <li>3. Re-install the small parts as shown in the exploded diagram. Metal screens must be flat and plastic supporter must be straight.</li> <li>4. Screw the aerator onto the spout end and tighten.</li> </ol>

## REPLACEMENT PARTS LIST

For replacement parts, call our customer service department at 1-866-389-8827, 8 a.m. - 8 p.m., EST, Monday - Friday.

PART	DESCRIPTION	PART #
1	Handle cover	RP5534021
2	Screw	RP5534022
3	Handle	RP5534023
4	Cover	RP5534024
5	Nut	RP5534025
6	Ceramic cartridge	RP5534026
7	Body shell	RP5534027
8	Support	RP5534028
9	PVC hose	RP5534029
10	Pull-down assembly	RP55340210
11	Body (1)	RP55340211
12	Escutcheon	RP55340212
13	Body (2)	RP55340213
14	Base plate	RP55340214
15	Mounting nut	RP55340216
16	Check valve	RP55340217
17	Weight	RP55340218

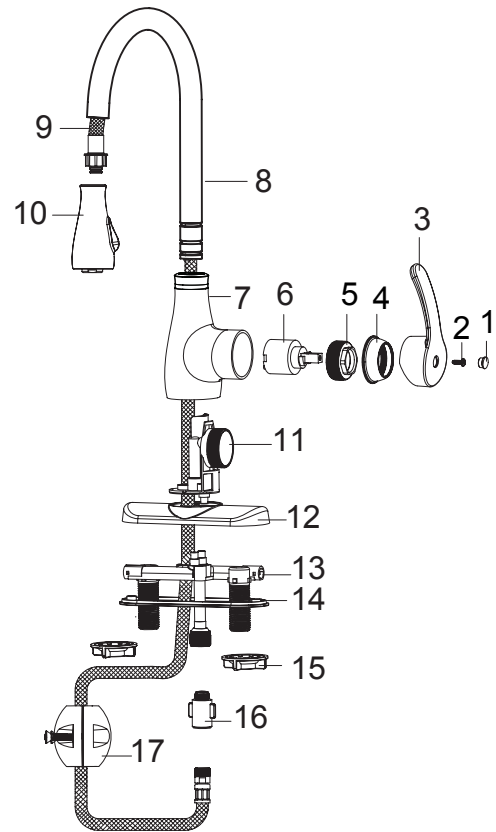

## LIMITED LIFETIME WARRANTY

---

The distributor warrants to the original purchaser of this product to be free from defects in material and workmanship under normal use in residential applications. At its option, the Company will provide repair parts or replace defective product when the product is used in accordance with the manufacturer's specifications.

The distributor provides a limited 5-year warranty on the finish of this product to the original purchaser. At its option, the distributor will provide repair parts or replace defective product when the product is used in accordance with the manufacturer's specifications. Use of mild abrasive, abrasive or chemical cleaners may damage the finish of the product. We recommend cleaning your faucet with a soft cloth, moistened with water. Damage resulting from the use of abrasive or chemical cleaners SHALL VOID THIS WARRANTY.

This warranty is not applicable to any products or parts of products where damage is caused by use of non-genuine parts; is due to installation error, product misuse, negligence or faulty maintenance; or where the product is not installed according to local building codes.

This warranty excludes labor charges or damage incurred during installation, repair or replacement, and any indirect, incidental or consequential damages, losses, injury or costs of any nature. This warranty is in lieu of and excludes all other warranties, conditions and guarantees, whether expressed or implied, including without restriction those of merchantability or fitness of use.

Liability under this warranty will not exceed the purchase price for the product claimed to be defective by the original consumer purchaser. Some states or provinces do not allow the exclusion or limitation of consequential damages so the above limitations or exclusions may not apply. This warranty gives you specific legal rights and you may also have other rights which vary from state to state, or province to province.

Inquiries regarding warranty claims can be directed to 1-866-389-8827, 8 a.m. - 8 p.m., EST, Monday - Friday.



**PROJECT  
SOURCE.**<sup>TM</sup>

ARTICLE #0553402

# ROBINET À BEC RÉTRACTABLE

MODÈLE #553402

ARTÍCULO #0553402

# GRIFO ABATIBLE PARA USO GENERAL

MODELO #553402

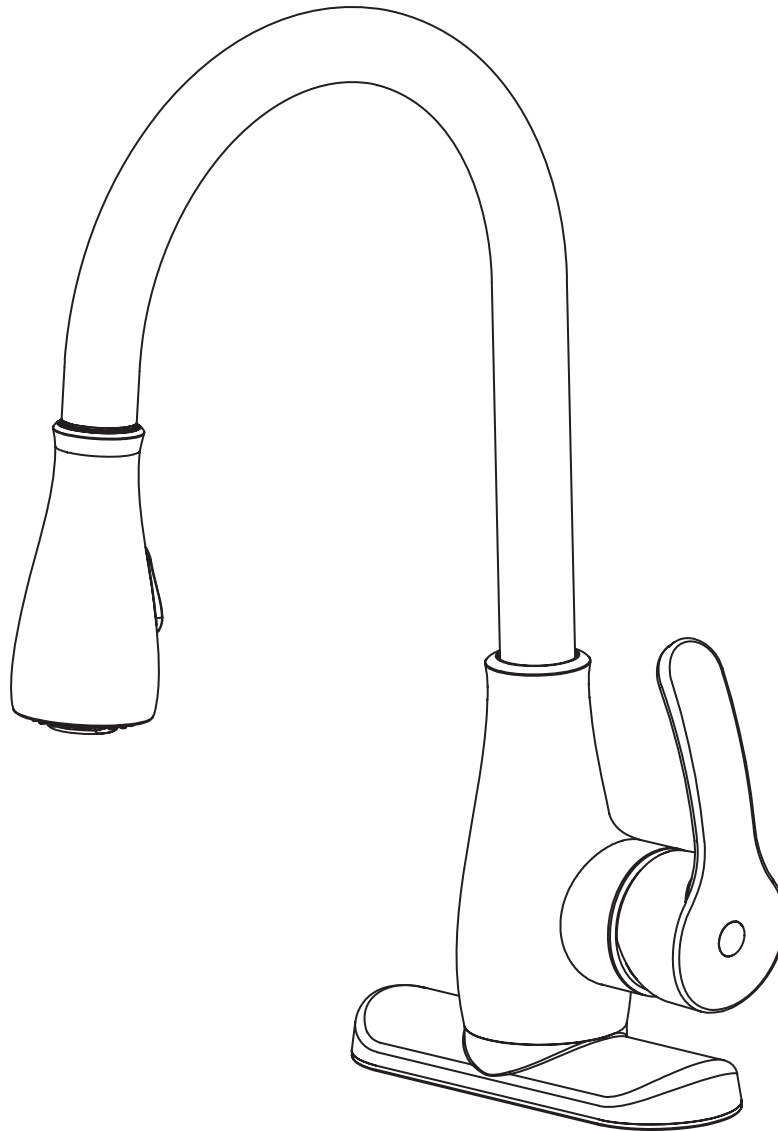

**Des questions, des problèmes, des pièces manquantes?** Avant de retourner l'article au détaillant, appelez notre service à la clientèle au 1 866 389-8827, entre 8 h et 20 h (HNE), du lundi au vendredi.



**¿Preguntas, problemas, piezas faltantes?** Antes de volver a la tienda, llame a nuestro Departamento de Servicio al Cliente al 1-866-389-8827, de lunes a viernes de 8 a.m. a 8 p.m., hora estándar del Este.



**CONTENU DE L'EMBALLAGE / CONTENIDO DEL PAQUETE**

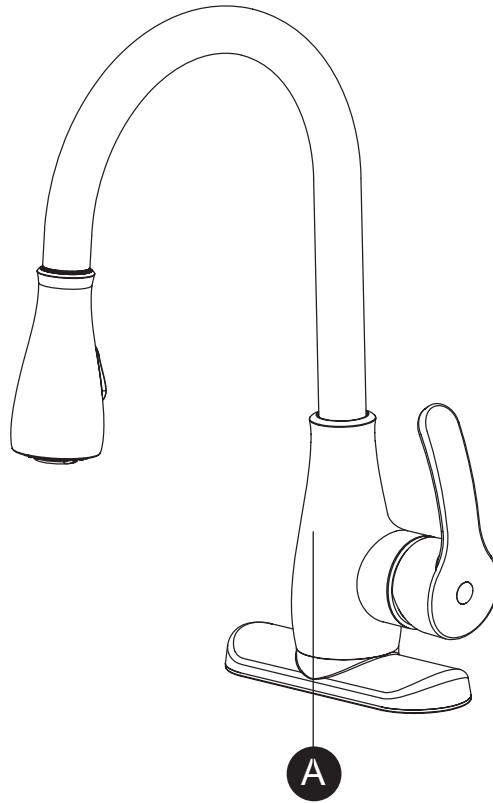

PIÈCE / PIEZA	DESCRIPTION / DESCRIPCIÓN	QUANTITÉ / CANTIDAD
A	Corps de robinet / Cuerpo del grifo	1

**QUINCAILLERIE INCLUSE (taille réelle n'apparaissant pas) / ADITAMENTOS (no es el tamaño real)**

AA

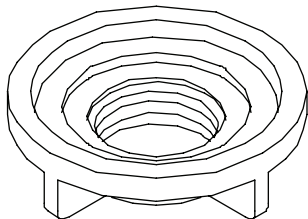

Écrous de montage  
Tuercas de montaje

Qty. 2

BB

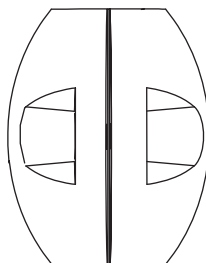

Poids / Peso

Qty. 1



## CONSIGNES DE SÉCURITÉ / INFORMACIÓN DE SEGURIDAD

---

Assurez-vous de lire et de comprendre l'intégralité de ce manuel avant de tenter d'assembler, d'installer ou d'utiliser le produit.

### ATTENTION

- Si vous avez l'intention de souder les joints pendant l'installation du robinet, retirez d'abord les sièges, les cartouches et les rondelles; sans quoi, la garantie ne couvrira plus ces pièces.
- Couvrez le drain du lavabo pour éviter de perdre des pièces.

### AVERTISSEMENT

- Protégez vos yeux à l'aide de lunettes de sécurité lorsque vous coupez ou soudez des conduites d'alimentation en eau.

Lea y comprenda completamente este manual antes de intentar ensamblar, usar o instalar el producto.

### PRECAUCIÓN

- Si suelda las juntas durante la instalación del grifo, se deben retirar los asientos, los cartuchos y las arandelas antes de usar la llama. De lo contrario, se anulará la garantía de dichas piezas.
- Cubra el desagüe para evitar que se pierdan piezas.

### ADVERTENCIA

- Proteja sus ojos con las gafas de seguridad al cortar o soldando líneas de suministro del agua

## PRÉPARATION / PREPARACIÓN

---

Avant de commencer l'assemblage du produit, assurez-vous d'avoir toutes les pièces. Comparez le contenu de l'emballage avec la liste des pièces et celle de la quincaillerie. S'il y a des pièces manquantes ou endommagées, ne tentez pas d'assembler le produit. Communiquez avec le service à la clientèle pour obtenir des pièces de rechange.

### Temps d'assemblage approximatif : 30 minutes

Outils nécessaires pour l'assemblage (non inclus) : clé à molette, pince multiprises, clé à tuyau, tournevis cruciforme, ruban d'étanchéité ou pâte d'étanchéité pour joint fileté et, conduites d'alimentation. L'installation dépend de la façon dont le robinet actuel a été fixé. Les fournitures nécessaires à l'installation du robinet ne sont pas incluses. Cependant, elles sont offertes là où l'on vend des articles de plomberie.

Avant de commencer l'installation, fermez l'arrivée d'eau chaude et d'eau froide, puis ouvrez le robinet pour laisser échapper la pression. À l'installation du nouveau robinet, vissez solidement les écrous de raccord, puis utilisez une clé pour tenir l'assemblage et une clé pour serrer l'écrou. Les raccords trop serrés altèrent l'état du système.

Antes de comenzar a ensamblar el producto, asegúrese de tener todas las piezas. Compare las piezas con la lista del contenido del paquete y los aditamentos. Si falta alguna pieza o hay piezas dañadas, no intente ensamblar el producto. Póngase en contacto con el Departamento de Servicio al Cliente para obtener piezas de repuesto.

### Tiempo calculado de ensamblaje: 30 minutos

Las instalaciones pueden variar según cómo se instaló el grifo anterior. No se incluyen todos los materiales necesarios para la instalación del grifo; no obstante, estos están disponibles en cualquier lugar donde se vendan artículos de plomería.

Antes de comenzar la instalación, corte el suministro de agua fría y caliente, y luego abra el grifo viejo para liberar la presión acumulada. Cuando instale el grifo nuevo, ajuste las tuercas del conector con los dedos; luego, utilice una llave inglesa para sostener el conector y otra llave para apretar la tuerca. Las conexiones que estén muy apretadas reducirán la integridad del sistema.

## INSTRUCTIONS POUR L'ASSEMBLAGE / INSTRUCCIONES DE ENSAMBLAJE

1. Couvrez tous les raccords filetés avec du ruban d'étanchéité en PTFE. Appliquez toujours le ruban dans le sens des aiguilles d'une montre.

Cierre la válvula de suministro de agua que se encuentra debajo del lavamanos o el suministro de agua principal, desconecte la tubería de suministro y retire el grifo viejo.

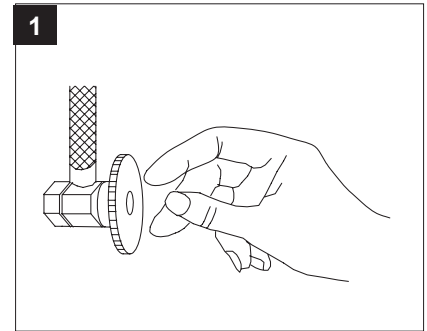

2. Insérez le nouveau robinet (A) dans les trous du haut du lavabo. Placez-vous sous l'évier et insérez les écrous de montage (AA) sur les tiges filetées.

Pase el grifo nuevo (A) por los orificios en la parte superior del lavamanos. Desde debajo, coloque las tuercas de montaje en las varillas roscadas.

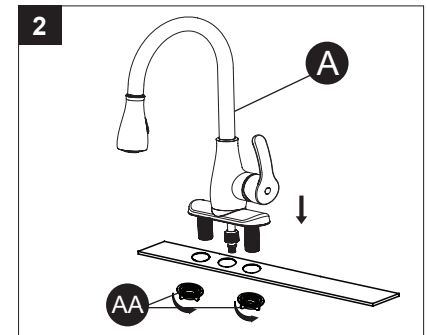

3. Raccordez le tuyau de l'ensemble de douchette (3.1) au branchement (3.2) sous le robinet en serrant l'écrou (3.3) à la main. Faites attention à ne pas tordre le tuyau ni serrer excessivement l'écrou.

Fije la manguera del ensamble de rociador (3.1) a la conexión (3.2) por debajo del grifo apretando con la mano la tuerca giratoria (3.3). Tenga cuidado de no torcer la manguera ni apretar demasiado la tuerca.

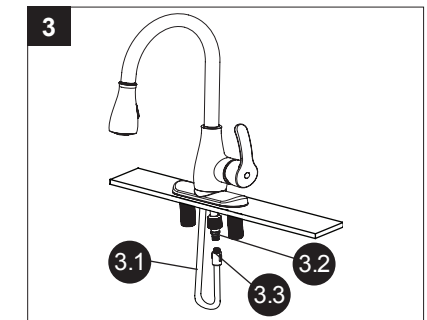

4. Desserrez le dessus du contrepoids en tournant dans le sens contraire des aiguilles d'une montre. Placez le poids (BB) à l'endroit désiré sur le tuyau de la douchette, juste au-dessus du pli du tuyau, sur la partie où se trouve la tête de vaporisation. Resserrez le poids (BB) pour le fixer en place.

Tirez sur le tuyau de la douchette et faites-le rentrer et sortir afin de vérifier la fluidité du mouvement.

Suelte la parte superior del peso de equilibrio (BB) girando en dirección contraria a las manecillas del reloj. Coloque el peso (BB) en la posición deseada sobre la manguera del rociador, justo sobre el punto donde se dobla la manguera en el costado del cabezal del rociador. Vuelva a apretar el peso (BB) en la posición de bloqueo.

Tire de la manguera del rociador para comprobar su funcionamiento correcto.

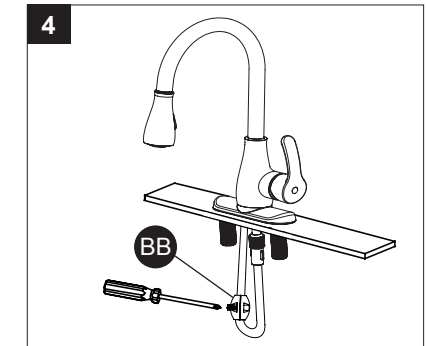

## INSTRUCTIONS POUR L'ASSEMBLAGE / INSTRUCCIONES DE ENSAMBLAJE

### 5. Raccordez eau lignes de ravitaillement / Conecte las tuberías de suministro de agua

Raccordez les conduites d'alimentation en eau aux tiges du robinet (5.2). Utilisez des raccords de robinet IPS de 1,27 cm (5.1) (non inclus) ou des écrous d'accouplement (non incluse) avec une colonne montante à bout sphérique à diamètre extérieur de 0,95 cm (5.3) (non incluse). **SERREZ À LA MAIN. ÉVITEZ DE SERRER EXCESSIVEMENT.**

Ouvrir l'alimentation en eau ou le robinet d'arrêt arrière et vérifier s'il ya des fuites. En cas de fuite, serrer doucement les raccords du robinet.

Conecte a las líneas de suministro de agua (5.2). Use conexiones para grifo IPS de 1,27 cm (5.1) (no se incluyen) o las tuercas de acoplamiento (no se incluyen) con elevadores OD de punta esférica de 0,95 cm (5.3) (no se incluyen). **APRIETE A MANO. NO APRIETE DEMASIADO.**

Abra el suministro de agua o la válvula de cierre de nuevo y comprobar si hay fugas. Si hay fugas, apriete suavemente las conexiones de las llaves.

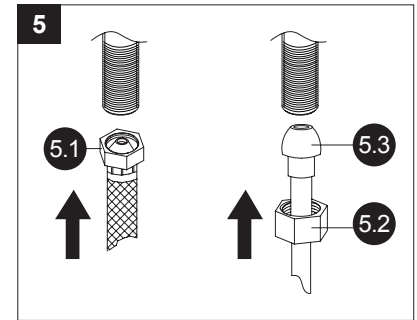

## INSTRUCTIONS D'UTILISATION / MANUAL DE INSTRUCCIONES

Le levier règle le débit d'eau chaude ou froide sortant du robinet.

Tournez le levier vers l'avant ou vers l'arrière pour contrôler le débit d'eau froide (vers l'avant) ou d'eau chaude (vers l'arrière). Lorsque vous tournez la poignée vers l'extérieur du corps du robinet (vers la droite), la cartouche s'ouvre, ce qui fait en sorte que l'eau s'écoule du bec. Le degré d'ouverture de la poignée détermine le débit d'eau. Une fois que la poignée est de retour à sa position initiale (vers le corps du robinet), l'eau arrête de couler.

La manija de palanca controla el flujo de agua caliente o fría del grifo.

Al girar la manija hacia delante o hacia atrás se controla el flujo de agua caliente (hacia delante) o fría (hacia atrás). Al alejar la manija del cuerpo del grifo (hacia la derecha) se abre el cartucho y el agua fluye desde la boquilla. El grado en que abra la manija determina el volumen del flujo de agua. Al volver la manija a su posición original (hacia el cuerpo del grifo) se detiene el flujo de agua.

## ENTRETIEN / CUIDADO Y MANTENIMIENTO

Nettoyez régulièrement le robinet avec un linge doux. Évitez d'utiliser des nettoyeurs abrasifs, de la laine d'acier et des produits chimiques forts, car ils pourraient endommager le fini, ce qui par le fait même annulerait la garantie.

Limpie periódicamente con un paño suave. Evite utilizar limpiadores abrasivos, lana de acero y químicos agresivos, ya que pueden dañar el acabado y anular su garantía.

## DÉPANNAGE / SOLUCIÓN DE PROBLEMAS

PROBLÈME PROBLEMA	CAUSE POSSIBLE CAUSA POSIBLE	MESURE CORRECTIVE ACCIÓN CORRECTIVA
<p>La poignée fuit. Hay goteras debajo de la manija.</p>	<p>Le chapeau s'est desserré ou le joint torique sur la cartouche est sale ou tordu. El bonete está flojo o la junta tórica del cartucho está sucia o torcida.</p>	<ol style="list-style-type: none"> <li>1. Tournez la poignée à la position d'arrêt. Dévissez les vis de la poignée et retirez la poignée.</li> <li>1. Mueva la manija a la posición de apagado. Desatornille el tornillo de la manija y retire la manija.</li> <li>2. Serrez le chapeau en le tournant dans le sens des aiguilles d'une montre. Placez la tige de la cartouche en position ouverte. L'eau devrait cesser de fuir le long de la tige de la cartouche.</li> <li>2. Apriete el bonete girándolo en dirección de las manecillas del reloj. Coloque el vástago del cartucho en la posición de encendido. La fuga debe dejar de drenar alrededor del vástago del cartucho.</li> <li>3. Si la fuite persiste, fermez la conduite d'eau. Retirez le chapeau en le tournant dans le sens contraire des aiguilles d'une montre. Retirez la valve à cartouches en la soulevant. Vérifiez le grand joint torique sur le chapeau de la cartouche et le petit joint torique sur la tige de la cartouche. Retirez tout débris des joints toriques. Si l'un des joints toriques est tordu, redressez-le. Si l'un des joints toriques est endommagé, remplacez la cartouche. Pour ce faire, appelez au service à la clientèle.</li> <li>3. Si la fuga no se detiene, cierre el suministro de agua. Retire el bonete girándolo en dirección contraria a las manecillas del reloj. Levante la válvula del cartucho. Inspeccione la junta tórica mayor del bonete del cartucho y la junta tórica menor del vástago del cartucho. Elimine todos los desechos de las juntas tóricas. Si una de las juntas tóricas está torcida, estírela. Si una de las juntas tóricas está dañada, llame a Servicio al Cliente para reemplazar el cartucho.</li> <li>4. Remplacez la cartouche dans le corps du robinet. Assurez-vous que les sillons des deux côtés du chapeau de la cartouche s'insèrent parfaitement dans les encoches des deux côtés du corps du robinet. Vissez solidement le chapeau dans le corps du robinet.</li> <li>4. Vuelva a colocar el cartucho en el cuerpo del grifo. Asegúrese de que los bordes de ambos lados del bonete del cartucho encajen en las ranuras de ambos lados del cuerpo del grifo. Atornille con firmeza el bonete en el cuerpo del grifo.</li> <li>5. Remplacez la poignée.</li> <li>5. Vuelva a instalar la manija.</li> </ol>
<p>L'alimentation en eau ne peut être coupée complètement. El paso de agua no se cierra completamente.</p>	<p>Le siège de valve en caoutchouc est sale, bloqué ou brisé. El alojamiento de la válvula de goma está sucio, atascado o roto.</p>	<ol style="list-style-type: none"> <li>1. Fermez l'alimentation en eau froide. S'il n'y a plus de fuite, le problème est de ce côté. S'il y a fuite, le problème provient de la conduite d'eau chaude. Fermez l'alimentation en eau chaude afin de déterminer si le problème provient des deux côtés (eau froide et eau chaude).</li> <li>1. Cierre el suministro de agua fría. Si la fuga se detiene, el problema está del lado del agua fría. Si la fuga continúa, el problema está del lado del agua caliente. Cierre el suministro de agua caliente para determinar si ambos lados, el del agua fría y el del agua caliente, tienen un problema.</li> </ol>

## DÉPANNAGE / SOLUCIÓN DE PROBLEMAS

PROBLÈME PROBLEMA	CAUSE POSSIBLE CAUSA POSIBLE	MESURE CORRECTIVE ACCIÓN CORRECTIVA
		<ol style="list-style-type: none"> <li>2. Retirez la poignée du côté de la fuite. Desserrez le chapeau en tournant dans le sens contraire des aiguilles d'une montre. Retirez l'assemblage de la cartouche.</li> <li>2. Retire la manija del lado con el problema. Afloje el bonete girándolo en dirección contraria a las manecillas del reloj. Levante el ensamblaje del cartucho.</li> <li>3. Vérifiez le siège de soupape en caoutchouc dans le corps du robinet. S'il y a des débris ou des déchets de laiton sur la surface du siège, enlevez-les. Si le siège en caoutchouc est complètement bloqué dans la conduite d'alimentation en eau, poussez-le doucement pour qu'il se déplace convenablement de haut en bas et de bas en haut. Le ressort (plus petite extrémité du haut) doit être remplacé sous le siège de soupape. Si le siège de soupape en caoutchouc est usé ou endommagé, remplacez la cartouche. Pour ce faire, appelez au service à la clientèle.</li> <li>3. Inspeccione el alojamiento de la válvula de goma del cuerpo del grifo. Si hay desechos o restos de latón en la superficie del alojamiento, retírelos. Si el alojamiento de goma está muy atascado en el orificio de entrada de agua, empújelo cuidadosamente con el dedo para que se mueva hacia arriba y hacia abajo con suavidad. El resorte (extremo menor) se debe volver a colocar debajo del alojamiento de la válvula. Si el alojamiento de la válvula de goma está desgastado o roto, llame al servicio al cliente para reemplazar el cartucho.</li> <li>4. Remplacez la cartouche dans le corps du robinet. Assurez-vous que les sillons des deux côtés du chapeau de la cartouche s'insèrent parfaitement dans les encoches des deux côtés du corps du robinet. Vissez solidement le chapeau dans le corps du robinet.</li> <li>4. Vuelva a colocar el cartucho en el cuerpo del grifo. Asegúrese de que los bordes de ambos lados del bonete del cartucho encajen en las ranuras de ambos lados del cuerpo del grifo. Atornille con firmeza el bonete en el cuerpo del grifo.</li> <li>5. Le robinet fuit autour de l'aérateur.</li> <li>5. El grifo tiene fugas alrededor del aireador.</li> </ol>
<p>La forme du jet d'eau est inadéquate. El patrón de agua no es adecuado.</p>	<p>L'aérateur est sale ou les petites pièces dans l'aérateur sont mal installées. El aireador está sucio o las piezas pequeñas dentro del aireador se instalaron de manera incorrecta.</p>	<ol style="list-style-type: none"> <li>1. Retirez l'aérateur de l'extrémité du bec en tournant dans le sens des aiguilles d'une montre.</li> <li>1. Retire el aireador del extremo de la boquilla girándolo en dirección de las manecillas del reloj.</li> <li>2. Nettoyez doucement avec de l'eau les petites pièces dans l'aérateur pour enlever les débris.</li> <li>2. Limpie cuidadosamente las piezas pequeñas dentro del aireador para retirar cualquier desecho.</li> <li>3. Réinstallez les petites pièces comme l'illustre la vue éclatée. Les filtres en métal doivent être plats et le support en plastique doit être droit.</li> <li>3. Vuelva a instalar las piezas pequeñas como se muestra en el diagrama detallado. Las mallas de metal deben ser planas y el soporte de plástico debe ser recto.</li> <li>4. Vissez l'aérateur sur l'extrémité du bec et serrez-le fermement.</li> <li>4. Atornille el aireador en el extremo de la boquilla y apriételo.</li> </ol>

## LISTE DES PIÈCES DE RECHANGE / LISTA DE PIEZAS DE REPUESTO

Pour obtenir des pièces de rechange, communiquez avec le service à la clientèle au 1 866 389-8827, entre 8 h et 20 h (HNE), du lundi au vendredi.

Para obtener piezas de repuesto, llame a nuestro Departamento de Servicio al Cliente al 1-866-389-8827, de lunes a viernes de 8 a.m. a 8 p.m., hora estándar del Este.

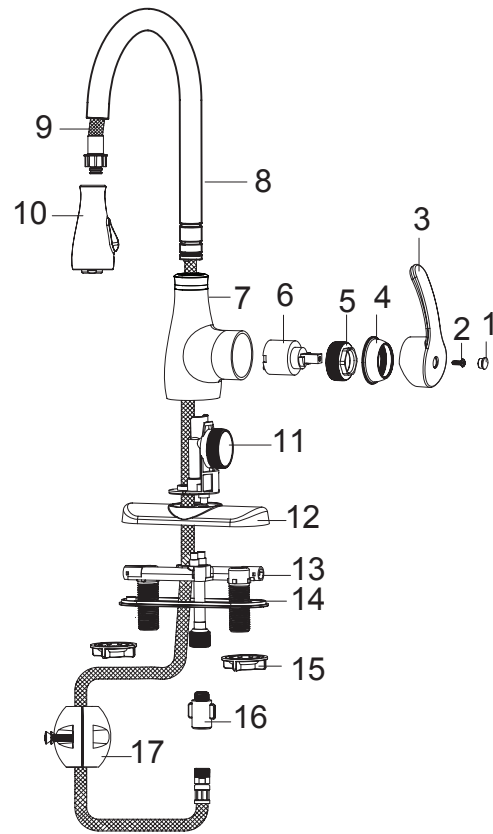

PIÈCE PIEZA	DESCRIPTION DESCRIPCIÓN	N° DE PIÈCE PIEZA #
1	Poignée couvercle / Cubierta de la manija	RP5534021
2	Hélice / Tornillo	RP5534022
3	Poignée / Manija	RP5534023
4	Couverture / Cubierta	RP5534024
5	Écrou / Tuerca	RP5534025
6	Cartouche céramique / Cartucho de cerámica	RP5534026
7	Coque du corps / Carrocería	RP5534027
8	Support / Soporte	RP5534028
9	PVC Tuyau / PVC Manguera	RP5534029
10	Déroulez ensemble / Tire hacia abajo el montaje	RP55340210
11	Corps (1) / Cuerpo (1)	RP55340211
12	Écusson / Escudete	RP55340212
13	Corps (2) / Cuerpo (2)	RP55340213
14	Plaque de base / Placa base	RP55340214
15	Écrou de montage / Tuerca de montaje	RP55340216
16	Clapet de retenue / Válvula de retención	RP55340217
17	Poids / Peso	RP55340218



## GARANTIE À VIE LIMITÉE / GARANTÍA LIMITADA DE POR VIDA

Le distributeur garantit à l'acheteur ou au consommateur initial que ce produit sera exempt de tout défaut de matériaux ou de fabrication dans des conditions d'utilisation résidentielle normales. Le distributeur choisira de fournir des pièces de rechange ou de remplacer le produit défectueux si ce dernier a été utilisé selon les directives du fabricant.

Le distributeur offre à l'acheteur initial une garantie limitée de 5 ans sur le fini de ce produit. À sa discrétion, il choisira de fournir des pièces de rechange ou de remplacer le produit défectueux si ce dernier a été utilisé selon les directives du fabricant. L'utilisation de nettoyants abrasifs, de nettoyants abrasifs doux ou de produits chimiques pourrait endommager le fini. Nous recommandons de nettoyer le robinet avec un linge doux humide. Les dommages causés par l'utilisation de nettoyants abrasifs ou de produits chimiques ANNULENT CETTE GARANTIE.

La présente garantie ne s'applique pas aux produits ni aux pièces si les dommages sont causés par des pièces qui ne sont pas d'origine, si le produit n'est pas installé conformément au code du bâtiment local, si l'acheteur initial commet une erreur d'installation, si l'acheteur initial fait un usage inapproprié des produits ou des pièces ou s'il néglige leur entretien ou l'exécute de façon inadéquate.

Cette garantie ne couvre pas les frais de main-d'oeuvre ni les dommages occasionnés pendant l'installation, les réparations ou le remplacement, ni les dommages indirects, accessoires ou consécutifs, y compris les bris, les pertes, les blessures et les frais de toute nature. Cette garantie est exclusive et prévaut sur toute autre garantie et condition, explicite ou implicite, y compris, sans s'y limiter, les garanties de qualité marchande et d'adéquation à un usage particulier.

En vertu de cette garantie, la responsabilité se limite au prix d'achat du produit jugé défectueux par le consommateur ou l'acheteur initial. Certains États ou certaines provinces ne permettent pas l'exclusion ou la limitation des dommages accessoires ou consécutifs, de sorte que les exclusions ou limitations susmentionnées peuvent ne pas s'appliquer à vous. Cette garantie vous confère des droits précis. Il est possible que vous disposiez également d'autres droits, qui varient d'un État ou d'une province à l'autre.

Pour toute question ou demande concernant les réclamations au titre de la garantie, veuillez appeler au 1 866 389-8827, entre 8 h et 20 h (HNE), du lundi au vendredi.

El distribuidor garantiza al comprador/consumidor original que este producto está libre de defectos en cuanto a los materiales y la mano de obra en condiciones de uso normal en aplicaciones residenciales. A su elección, la Compañía proporcionará piezas de repuesto o reemplazará un producto defectuoso si el producto se utilizó de acuerdo con las especificaciones del fabricante.

El distribuidor le brinda al comprador original una garantía limitada de 5 años para el acabado de este producto. A su elección, el distribuidor proporcionará piezas de repuesto o reemplazará un producto defectuoso si el producto se utilizó de acuerdo con las especificaciones del fabricante. El uso de limpiadores abrasivos suaves, abrasivos o químicos puede dañar el acabado del grifo. Le recomendamos que limpie el grifo con un paño suave y humedecido con agua. El daño ocasionado por el uso de limpiadores abrasivos o químicos ANU LARÁ ESTA GARANTÍA.

Esta garantía no se aplica a productos o piezas de productos si el daño fue ocasionado por el uso de piezas no originales; o se deba a un error de instalación, al mal uso del producto, a negligencia o al mantenimiento inadecuado; o en caso de que el producto no se haya instalado de acuerdo con los códigos de construcción locales.

Esta garantía no incluye los cargos por mano de obra o los daños ocasionados durante la instalación, la reparación o el reemplazo, ni las lesiones, las pérdidas o los daños indirectos, accidentales o resultantes, ni los costos de ninguna naturaleza. Esta garantía reemplaza y excluye todas las demás garantías y condiciones, expresas o implícitas, incluidas sin restricción aquellas de comerciabilidad o uso adecuado.

La responsabilidad bajo esta garantía no superará el precio de compra del producto que se reclama como defectuoso pagado por el cliente o comprador original. Algunos estados o provincias no permiten la exclusión o limitación de los daños accidentales o resultantes, de modo que es posible que no se apliquen las exclusiones o limitaciones mencionadas anteriormente. Esta garantía le otorga derechos legales específicos y es posible que también tenga otros derechos que varían según el estado o la provincia.

Las consultas sobre reclamos por garantías se pueden hacer al 1-866-389-8827, de lunes a viernes de 8 a.m. a 8 p.m., hora estándar del Este.

Imprimé en Chine

Impreso en China

Project Source® est une marque de commerce déposée de LF, LLC. Tous droits réservés.

Project Source® es una marca registrada de LF, LLC. Todos los derechos reservados.