

INSTRUCTION MANUAL

Cat. No. JS305B

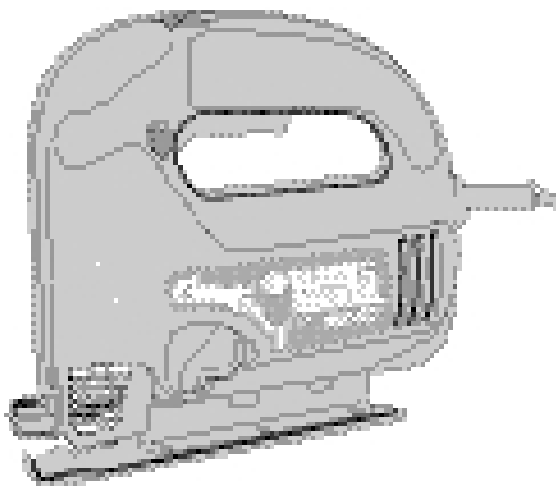

BEFORE RETURNING THIS PRODUCT FOR ANY REASON PLEASE CALL

1-800-54-HOW-TO (544-6986)

IF YOU SHOULD EXPERIENCE A PROBLEM WITH YOUR BLACK & DECKER PURCHASE, CALL 1-800-54-HOW-TO (1-800-544-6986). IN MOST CASES, A BLACK & DECKER REPRESENTATIVE CAN RESOLVE YOUR PROBLEM OVER THE PHONE. IF YOU HAVE A SUGGESTION OR COMMENT, GIVE US A CALL. YOUR FEEDBACK IS VITAL TO THE SUCCESS OF BLACK & DECKER'S QUALITY IMPROVEMENT PROGRAM.

SAVE THIS MANUAL FOR FUTURE REFERENCE.

VEA EL ESPAÑOL EN LA CONTRAPORTADA.

INSTRUCTIVO DE OPERACIÓN, CENTROS DE SERVICIO Y PÓLIZA DE GARANTÍA. ADVERTENCIA: LÉASE ESTE INSTRUCTIVO ANTES DE USAR EL PRODUCTO.

CAT. NO. JS305B FORM NO. 809784-05 Copyright © 2001 Black & Decker (OCT-01) Printed in U.S.A.

⚠ Important Safety Warnings and Instructions

⚠ WARNING: When using electric tools, basic safety precautions should always be followed to reduce risk of fire, electric shock, and personal injury, including the following.

READ ALL INSTRUCTIONS

TO REDUCE RISK OF INJURY:

- Before any use, be sure everyone using this tool reads and understands all safety instructions and other information contained in this manual.
- Save these instructions and review frequently prior to use and in instructing others.
- ⚠ **GENERAL SAFETY WARNINGS AND INSTRUCTIONS FOR ALL TOOLS**
- **KEEP WORK AREA CLEAN.** Cluttered areas and benches invite injuries.
- **CONSIDER WORK AREA ENVIRONMENT.** Don't expose power tools to rain. Don't use power tools in damp or wet locations. Keep work area well lit. Do not use in presence of flammable liquids or gases. Motors in these tools normally spark, and the sparks may ignite the fumes.
- **GUARD AGAINST ELECTRIC SHOCK.** Prevent body contact with grounded surfaces. For example; pipes, radiators, ranges, refrigerator enclosures. Use extreme caution when drilling, driving, or cutting into walls, floors, ceilings or other areas or wherever live electrical wires may be contacted, do not touch any metal parts of the tool. Hold the tools only by the plastic handle to prevent electric shock.
- **KEEP CHILDREN AWAY.** Do not let children and visitors contact tool or extension cord. All children and visitors should be kept away from work area.
- **STORE IDLE TOOLS.** When not in use, tools should be stored in dry, and high or locked-up place—out of reach of children.
- **DON'T FORCE TOOL.** It will do the job better and safer at the rate for which it was intended.
- **USE RIGHT TOOL.** Don't force small tool or attachment to do the job of a heavy-duty tool. Don't use tool for purposes not intended.
- **DRESS PROPERLY.** Do not wear loose clothing or jewelry. They can be caught in moving parts. Rubber gloves and non-skid footwear are recommended when working outdoors. Wear protective hair covering to contain long hair.
- **USE SAFETY GLASSES AND OTHER SAFETY EQUIPMENT.** Use safety goggles or safety glasses with side shields, complying with applicable safety standards and, when needed, a face shield. Also use face or dust mask if cutting operation is dusty. This applies to all persons in the work area. Also use a hard hat, hearing protection, gloves, safety shoes and dust collection systems when specified or required.
- **DON'T ABUSE CORD.** Never carry tool by cord or yank it to disconnect from receptacle. Keep cord from heat, oil, and sharp edges.
- **SECURE WORK.** Use clamps or a vise to hold work. It's safer than using your hand and it frees both hands to operate tool.
- **DON'T OVERREACH.** Keep proper footing and balance at all times.
- **MAINTAIN TOOLS WITH CARE.** Keep tools sharp and clean for better and safer performance. Follow instructions for lubricating and changing accessories. Inspect tool cords periodically and if damaged, have repaired by authorized service facility. Inspect extension cords periodically and replace if damaged. Keep handles dry, clean, and free from oil and grease.
- **DISCONNECT TOOLS.** Unplug the tool when not in use, when moving tool from place to place, before servicing, and when changing accessories (such as blades, bits, cutters) or making adjustments.
- **REMOVE ADJUSTING KEYS AND WRENCHES.** Form habit of checking to see that keys and adjusting wrenches are removed from tool before turning it on.
- **AVOID UNINTENTIONAL STARTING.** Don't carry tool with finger on switch. Be sure switch is off when plugging in.
- **OUTDOOR USE EXTENSION CORDS.** When tool is used outdoors, use only extension cords intended for use outdoors and so marked.
- **STAY ALERT.** Watch what you are doing. Use common sense. Do not operate tool when you are tired or otherwise impaired.
- **CHECK DAMAGED PARTS.** Before further use of the tool, a guard or other part that is damaged should be carefully checked to determine that it will operate properly and perform its intended function. Check for alignment of moving parts, binding of moving parts, breakage of parts, mounting, and any other conditions that may affect its operation. A guard or other part that is damaged should be properly repaired or replaced by an authorized service center. Do not use tool if switch does not turn it on and off.

- **REPAIRS AND SERVICE.** Repairs, maintenance and any adjustments not specified in this manual should be performed by Black & Decker authorized service centers or other qualified service organizations, always using identical replacement parts.
- **USE OF ACCESSORIES AND ATTACHMENTS.** The use of any accessory or attachment not recommended for use with the tool could be hazardous. Note: Refer to the accessory section of this manual for further details.

⚠ SAFETY WARNINGS AND INSTRUCTIONS: DOUBLE INSULATION

Double insulated tools are constructed throughout with two separate layers of electrical insulation or a double thickness of insulation between you and the tool's electrical system. Tools built with double insulation are not intended to be grounded. As a result, your tool is equipped with a two prong plug which permits you to use extension cords without concern for maintaining a ground connection.

Double insulation does not take the place of normal safety precautions when operating this tool. The insulation system is for added protection against injury resulting from a possible electrical insulation failure within the tool.

REPLACEMENT PARTS: When servicing use only identical replacement parts. Repair or replace damaged cords.

⚠ SAFETY WARNINGS AND INSTRUCTIONS: POLARIZED PLUGS

Polarized plugs (one blade is wider than the other) are used on equipment to reduce the risk of electric shock. When provided, this plug will fit into a polarized outlet only one way. If the plug does not fit fully into the outlet, reverse the plug. If it still does not fit, contact a qualified electrician to install the proper outlet. Do not change the plug in any way.

The label on your tool may include the following symbols.

- V.....volts
- A.....amperes
- Hz.....hertz
- Wwatts
- minminutes
- ~alternating current
- — —direct current
- n₀no load speed
-Class II Construction
- .../min.....revolutions or reciprocation per minute
- ⊕earthing terminal
- ⚠safety alert symbol

⚠ WARNING: Some dust created by power sanding, sawing, grinding, drilling, and other construction activities contains chemicals known to cause cancer, birth defects or other reproductive harm. Some examples of these chemicals are:

- lead from lead-based paints,
- crystalline silica from bricks and cement and other masonry products, and
- arsenic and chromium from chemically-treated lumber. (CCA)

Your risk from these exposures varies, depending on how often you do this type of work. To reduce your exposure to these chemicals: work in a well ventilated area, and work with approved safety equipment, such as those dust masks that are specially designed to filter out microscopic particles.

Features

1. Quick Clamp™ Blade holder
2. Orbital stroke adjustment
3. Electronic speed control wheel
4. On/off switch
5. Lock on button
6. Dust extraction
7. Shoe plate
8. Support roller

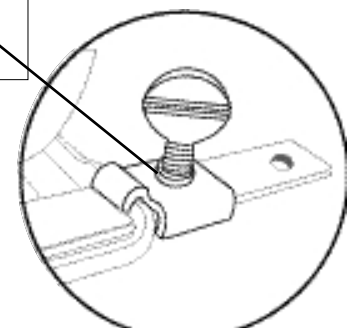
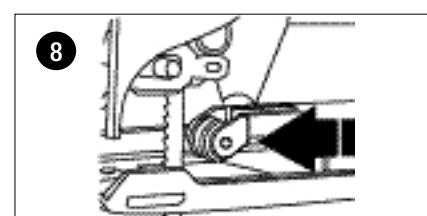
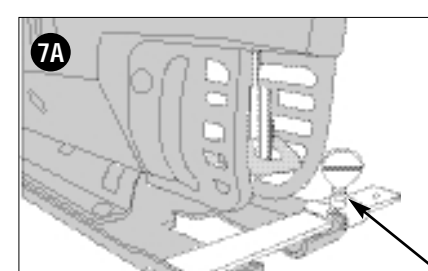
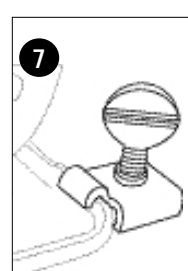
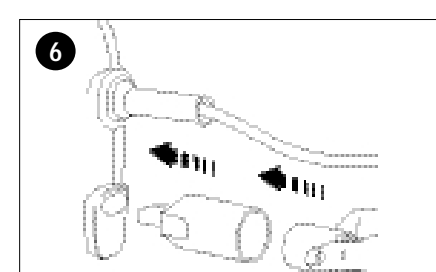
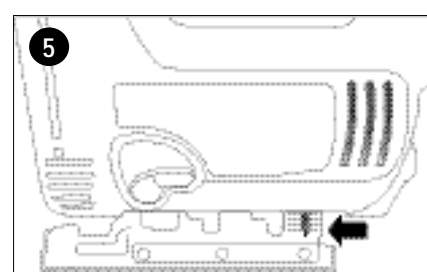
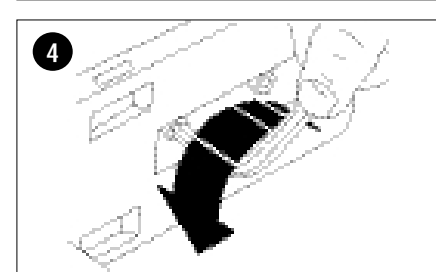
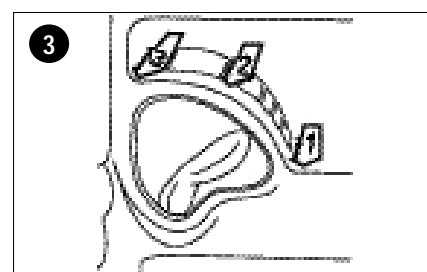
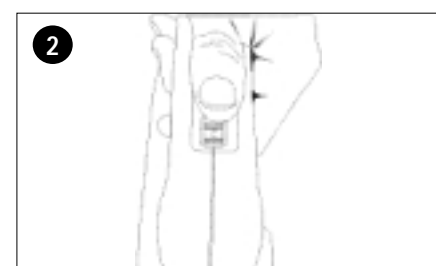
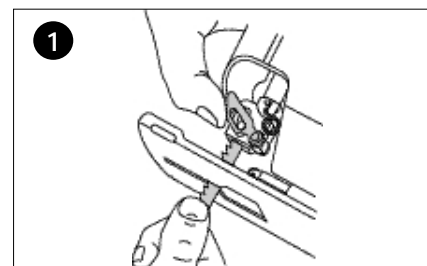
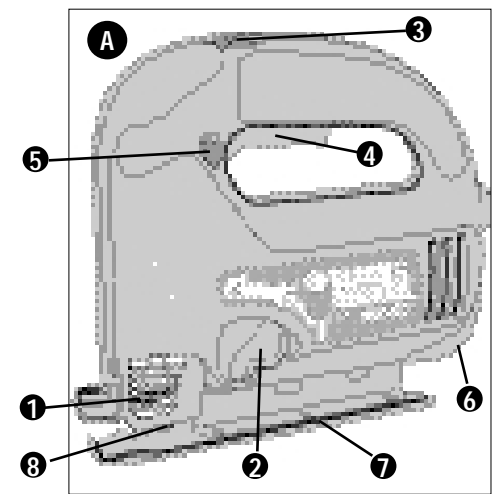

USE OF EXTENSION CORDS

Make sure the extension cord is in good condition before using. Always use the proper size extension cords with the tool – that is, proper wire size for various lengths of cord and heavy enough to carry the current the tool will draw. Use of an undersized cord will cause a drop in line voltage resulting in loss of power and overheating. For proper size cords see chart below.

Volts	Minimum Gauge for Cord Sets				
	Total Length of Cord in Feet				
120V	0-25	26-50	51-100	101-150	
240V	0-50	51-100	101-200	201-300	
Ampere Rating		American Wire Gauge			
More Than	Not more Than				
0	6	18	16	16	14
6	10	18	16	14	12
10	12	16	16	14	12
12	16	14	12	Not Recommended	

MOTOR

Your Black & Decker tool is powered by a Black & Decker-built motor. Be sure your power supply agrees with nameplate marking. 120 Volts AC only means your tool will operate on standard 60 Hz household power. Do not operate AC tools on DC. A rating of 120 volts AC/DC means that you tool will operate on standard 60 Hz AC or DC power. This information is printed on the nameplate. Lower voltage will cause loss of power and can result in overheating. All Black & Decker tools are factory-tested; if this tool does not operate, check the power supply.

SAVE THESE INSTRUCTIONS

ASSEMBLY/ADJUSTMENT SET-UP

ON/OFF SWITCH

To turn the saw on, squeeze the trigger switch (4). To turn the tool off, release the trigger switch. The tool can be locked on for continuous operation by fully squeezing and holding the trigger switch while you depress the lock-on button (5). With the lock-on button depressed, release the trigger switch and the tool will continue to run. To release from lock position, squeeze and release the trigger. Always disengage the lock before disconnecting from the power supply.

INSTALLING BLADES - FIGURE 1

BEFORE INSTALLING BLADES, TURN OFF AND UNPLUG TOOL.

Your jig saw uses the Quick Clamp™ blade changing system. To install a blade, lift the Quick Clamp™ lever (Figure 1). Ensure the blade teeth are facing forward and the blade is positioned towards the back of the blade holder. Insert the saw blade shank fully into the blade clamp. Release the lever and the blade will be clamped securely in place. To release the blade, lift the lever.

ELECTRONIC SPEED CONTROL - FIGURE 2

The electronic speed control wheel (3) permits the setting of the optimum speed for a specific material. The recommended speed is given in the table that follows:

MATERIAL	SPEED SETTING
Wood	6 - max
Metal	2 - 3
Aluminum	2 - 5
PVC	3 - 4
Ceramic	3 - 5

ORBITAL STROKE ADJUSTMENT - FIGURE 3

The orbital stroke lever (2) is used together with the electronic speed control wheel to set the best combination of blade speed and aggressiveness to give the desired cut rate and finish. The best orbital setting for particular applications is listed in the following table:

	WOOD	METAL	PLASTICS
3	Thick workpiece Fast cuts	–	Fiberglass Acrylic
2	Plywood Chipboard	Aluminum Non-ferrous	Plastics
1	Thin workpiece	Sheet metal	–

ADJUSTING THE SAW SHOE FOR BEVEL CUTTING - FIGURES 4 & 5 TURN OFF AND UNPLUG TOOL.

To adjust the bevel angle, loosen the screws on the bottom of the shoe, as shown in figure 4. Move the shoe plate (7) forward and set the desired angle according to the scale or move the shoe plate rearward to the fixed locks at 0°, 15°, 30° or 45° (figure 5). Tighten the screws. Although the scale and notches are accurate for most purposes it is advisable for very accurate angle cutting to use a protractor to set the shoe. Make a test cut on some scrap material to check the accuracy of the angle. To reset the shoe for a square cut, loosen the clamp screws and move the shoe until it is approximately 90° to the blade, and then, while applying slight forward pressure on the shoe, retighten the clamp screws. If necessary, re-adjust the blade support roller using only the front screw.

DUST EXTRACTION SYSTEM - FIGURE 6

For dust extraction purposes, you can connect a vacuum cleaner to your orbital jig saw. An adaptor is included for this purpose. To connect the adaptor, align the arrow on the narrow end with the arrow on the rear of the jig saw. Push the adaptor and turn it clockwise. The hose of the vacuum cleaner fits either in or over the adaptor, depending on the size of the hose.

GENERAL CUTTING

Be sure material is firmly secured. Hold jig saw by the handle and operate switch to turn the unit on. Don't attempt to turn on the unit when blade is against material to be cut. This could stall the motor. Place front of shoe on material to be cut and hold jig saw shoe down firmly against the work surface while cutting. Don't force the tool; let the blade cut at its own speed. Whenever possible, clamp or support work close to the line of cut; when the cut is completed, shut off power and lay the saw aside before loosening the work.

METAL & PLASTIC CUTTING

In cutting thin gauge sheet metals, it is best to clamp wood or plywood to the bottom of the metal sheet; this will insure a clean cut without the danger of vibration or tearing of metal. Use a fine-tooth blade for ferrous metals (for those that have an iron content); and use a coarser blade for nonferrous metals (those that do not have an iron content).

Cutting thin metal will take longer than cutting relatively thick wood so do not be tempted to speed up the process by forcing the saw. Spread a thin film of cutting lubricant along the cutting line (any light weight oil).

Use low speeds for cutting metals, plastics and composition tile. When cutting laminated plastic, place the finished side down and use a fine tooth hollow ground blade.

POCKET CUTTING

- Measure the surface to be cut and mark clearly with a pencil. Next, tip the saw forward until the front edge of the shoe sits firmly on the work surface, but with the blade well clear of it.
- Turn the tool on and set the speed wheel on maximum speed.
- Grip the handle firmly and slowly lower the back edge of tool until the blade cuts smoothly into material. Do not move the jig saw forward along the cut line until the saw blade has completely entered the material and shoe comes to rest flat on its surface.

RIPPING - FIGURE 7 AND 7A

Ripping without a pencil line can easily be done with the rip fence included with your jig saw. To use the rip fence, position the jig saw on a flat surface. Thread the thumbscrew into the metal clamp and place the clamp on the jig saw shoe as shown in Figure 7. Next, insert the rip fence into the slot on the opposite side of the shoe and slide it over through the other slot and through the clamp as shown in Figure 7A. Set the cross bar at desired distance from blade and tighten screw. When ripping, the cross bar should be down and against the straight edge of the workpiece.

TOOL CARE AND MAINTENANCE

- Excessive force on the saw will prevent the orbital action from operating correctly and reduce the cutting efficiency.

- After using the saw for extended periods on slow stroke settings, run the saw on maximum speed for 3 minutes to aid cooling.
- Lubricate between the support roller (figure 8) and the steel mounting bracket on both sides with a drop of oil, to extend the life of the roller.

Use only mild soap and damp cloth to clean the tool. Never let any liquid get inside the tool; never immerse any part of the tool into a liquid.

IMPORTANT: To assure product SAFETY and RELIABILITY, repairs, maintenance and adjustment should be performed by authorized service centers or other qualified service personnel, always using identical replacement parts.

ACCESSORIES

Recommended accessories for use with your tool are available from your local dealer or authorized service center. If you need assistance regarding accessories, please call:

1-800-544-6986.

⚠ WARNING: The use of any accessory not recommended for use with this tool could be hazardous.

SERVICE INFORMATION

Black & Decker offers a full network of company-owned and authorized service locations throughout North America. All Black & Decker Service Centers are staffed with trained personnel to provide customers with efficient and reliable power tool service. Whether you need technical advice, repair, or genuine factory replacement parts, contact the Black & Decker location nearest you. To find your local service location, refer to the yellow page directory under "Tools—Electric" or call: **1-800-544-6986.**

FULL TWO-YEAR HOME USE WARRANTY

Black & Decker (U.S.) Inc. warrants this product for two years against any defects in material or workmanship. The defective product will be replaced or repaired at no charge in either of two ways.

The first, which will result in exchanges only, is to return the product to the retailer from whom it was purchased (provided that the store is a participating retailer). Returns should be made within the time period of the retailer's policy for exchanges (usually 30 to 90 days after the sale). Proof of purchase may be required. Please check with the retailer for their specific return policy regarding returns that are beyond the time set for exchanges.

The second option is to take or send the product (prepaid) to a Black & Decker owned or authorized Service Center for repair or replacement at our option. Proof of purchase may be required. Black & Decker owned and authorized Service Centers are listed under "Tools—Electric" in the yellow pages of the phone directory.

This warranty does not apply to accessories. This warranty gives you specific legal rights and you may have other rights which vary from state to state. Should you have any questions, contact the manager of your nearest Black & Decker Service Center. This product is not intended for commercial use.

Black & Decker (U.S.) Inc.,
701 E. Joppa Rd.
Towson, MD 21286 U.S.A.



See 'Tools-Electric'
– Yellow Pages –
for Service & Sales



JS305

SCIE SAUTEUSE À VITESSE VARIABLE ET À MOUVEMENT ORBITAL

GUIDE D'UTILISATION

CONSERVER LE PRÉSENT GUIDE À TITRE DE RÉFÉRENCE.

AVANT DE RETOURNER LE PRODUIT, PEU IMPORTE
LA RAISON PRIÈRE DE COMPOSER 1 800 544-6986

⚠ DIRECTIVES ET CONSIGNES DE SÉCURITÉ IMPORTANTES

⚠ AVERTISSEMENT : lorsqu'on utilise un outil électrique, on doit suivre les consignes de sécurité élémentaires, y compris les directives indiquées aux présentes, afin d'éviter les risques d'incendie, de choc électrique et de blessure.

LIRE TOUTES LES DIRECTIVES

AFIN DE RÉDUIRE LES RISQUES DE BLESSURE :

- S'assurer d'avoir bien lu et compris toutes les directives et consignes de sécurité contenues dans le présent guide, y compris les consignes de sécurité énumérées ci-dessous, avant d'utiliser l'outil.
- Conserver les présentes directives et les relire fréquemment, particulièrement avant d'utiliser l'outil ou d'en expliquer le fonctionnement à autrui.
- **⚠ DIRECTIVES ET AVERTISSEMENTS GÉNÉRAUX CONCERNANT TOUS LES OUTILS**
- **GARDER LA ZONE DE TRAVAIL PROPRE;** les espaces de travail et les établis encombrés sont propices aux blessures.
- **UTILISER L'OUTIL DANS DES ENDROITS APPROPRIÉS;** ne pas exposer l'outil à la pluie, ni l'utiliser dans des endroits humides ou mouillés. Garder la zone de travail bien éclairée. Ne pas utiliser l'outil en présence de gaz ou de liquides inflammables; le moteur crée normalement des étincelles susceptibles d'enflammer les vapeurs environnantes.
- **ÉVITER LES RISQUES DE CHOC ÉLECTRIQUE;** l'utilisateur doit éviter tout contact avec les surfaces mises à la terre (tuyaux, radiateurs, cuisinières et réfrigérateurs). Faire preuve d'extrême prudence lorsqu'on perce un trou, qu'on enfonce un clou ou qu'on effectue une coupe dans un mur, un plancher ou un plafond, ou à tout autre endroit où la scie pourrait entrer en contact avec des fils électriques sous tension. Ne pas toucher les pièces métalliques de l'outil; toujours le tenir au moyen de la poignée en plastique afin d'éviter les risques de choc électrique.
- **TENIR LES ENFANTS À L'ÉCART;** s'assurer que personne ne s'approche de la zone de travail ni ne touche à l'outil ou à la rallonge.
- **RANGER L'OUTIL APRÈS CHAQUE UTILISATION;** lorsqu'on n'utilise pas l'outil, le ranger dans un endroit sec, élevé ou sous clé, hors de la portée des enfants.
- **NE PAS FORCER L'OUTIL;** pour obtenir de meilleurs résultats et prévenir les risques de blessure, laisser l'outil couper à la vitesse pour laquelle il a été conçu.
- **UTILISER L'OUTIL APPROPRIÉ;** ne pas utiliser des outils ni des accessoires à service léger pour des travaux destinés à des outils de service intensif. N'utiliser cet outil que pour des travaux pour lesquels il a été conçu.
- **PORTER DES VÊTEMENTS APPROPRIÉS;** ne pas porter de vêtements amples ni de bijoux, car ceux-ci peuvent rester coincés dans les pièces mobiles. On recommande le port de gants en caoutchouc et de chaussures antidérapantes lorsqu'on effectue des travaux à l'extérieur. Couvrir ou attacher les cheveux longs.
- **PORTER LE MATÉRIEL DE PROTECTION APPROPRIÉ;** porter des lunettes de sécurité munies d'écrans latéraux approuvés selon la norme de sécurité en vigueur, ainsi qu'un écran facial, le cas échéant. Le port d'un masque facial ou d'un masque anti-poussières est aussi recommandé pour toute personne présente dans la zone de travail lorsque l'utilisateur soulève de la poussière. Utiliser un casque de sécurité, des protecteurs auditifs, des gants, des chaussures antidérapantes et un système de dépoussiérage lorsque la situation le requiert.
- **NE PAS UTILISER LE CORDON DE MANIÈRE ABUSIVE;** on ne doit pas transporter l'outil en le tenant par le cordon ni tirer sur ce dernier pour débrancher l'outil. On doit tenir le cordon à l'écart des sources de chaleur, de l'huile et des bords tranchants.
- **IMMOBILISER LA PIÈCE;** retenir la pièce au moyen d'un étou ou de butées fixes afin de pouvoir tenir l'outil avec les deux mains et travailler en toute sécurité.
- **NE PAS TROP ÉTENDRE LES BRAS;** les pieds doivent rester ancrés fermement au sol afin de maintenir son équilibre en tout temps.
- **BIEN ENTREtenir L'OUTIL;** afin d'obtenir de meilleurs résultats et de faire preuve de prudence, garder l'outil propre et bien aiguisé. Suivre les consignes lorsqu'on lubrifie ou qu'on remplace les accessoires. Inspecter périodiquement le cordon et la rallonge utilisés, afin de s'assurer qu'ils ne sont pas endommagés; faire réparer le cordon par un centre de

service autorisé ou remplacer la rallonge, le cas échéant. S'assurer que les poignées sont toujours sèches et propres et qu'elles sont exemptes de toute trace d'huile ou de graisse.

- DÉBRANCHER L'OUTIL**; après chaque utilisation ou avant de le déplacer, de procéder aux réglages ou à l'entretien ou de remplacer des accessoires comme les meules, les mèches, les organes de coupe, etc.
- RETIRER LES CLÉS DE RÉGLAGE**; prendre l'habitude de s'assurer que les clés de réglage sont retirées de l'outil avant de le démarrer.
- ÉVITER LES DÉMARRAGES ACCIDENTELS**; ne pas transporter l'outil lorsque ce dernier est branché en laissant le doigt sur l'interrupteur et s'assurer que ce dernier est en position d'arrêt avant de brancher l'outil.
- RALLONGES CONÇUES POUR L'EXTÉRIEUR**; lorsqu'on utilise un outil électrique à l'extérieur, on ne doit utiliser que des rallonges conçues pour cet usage, et marquées à cet effet.
- RESTER VIGILANT**; en tout temps et faire preuve de jugement lorsqu'on utilise un outil électrique; ne pas utiliser l'outil lorsqu'on est fatigué ou que nos facultés sont affaiblies.
- VÉRIFIER LES PIÈCES ENDOMMAGÉES**; avant de poursuivre les travaux, on doit examiner attentivement les dispositifs de protection, ou toute autre pièce endommagée, afin de s'assurer que l'outil fonctionne toujours adéquatement et qu'il est en mesure d'effectuer les travaux pour lesquels il a été conçu. Vérifier les pièces mobiles afin de s'assurer qu'elles sont bien alignées et qu'elles ne restent pas coincées; vérifier également les pièces et les assemblages afin de s'assurer qu'il n'y a aucun bris ni aucune autre condition susceptible de nuire au bon fonctionnement de l'outil. On doit faire réparer ou remplacer toute pièce défectueuse, y compris le dispositif de protection, dans un centre de service autorisé. Ne pas utiliser l'outil lorsque l'interrupteur marche-arrêt ne fonctionne pas.
- NE PAS EFFECTUER LES OPÉRATIONS DE RÉPARATION OU D'ENTRETIEN**; toutes les opérations de réparation, d'entretien et de réglage (autres que celles décrites aux présentes) doivent être effectuées dans un centre de service Black & Decker autorisé ou par du personnel qualifié; on ne doit utiliser que des pièces de rechange identiques.
- N'UTILISER QUE LES ACCESSOIRES RECOMMANDÉS**; l'usage d'un accessoire non recommandé peut présenter un danger. Remarque : consulter la section sur les accessoires du présent guide afin d'obtenir plus de détails.

⚠ **DIRECTIVES ET CONSIGNES DE SÉCURITÉ CONCERNANT LA DOUBLE ISOLATION** Afin de protéger l'utilisateur contre les chocs électriques, les outils à double isolation sont complètement recouverts de deux couches distinctes d'isolant électrique ou d'une double épaisseur de matière isolante. Les outils possédant ce type d'isolation ne sont pas destinés à être mis à la terre et, par conséquent, sont munis d'une fiche à deux broches permettant d'utiliser une rallonge ne nécessitant aucune prise de masse.

Le fait que cet outil soit muni d'une double isolation ne signifie pas que l'utilisateur doit cesser de suivre les consignes de sécurité qui s'imposent; l'isolation offre une protection supplémentaire contre les blessures causées par un choc électrique lorsque les systèmes d'isolation internes font défaut.

N'UTILISER QUE DES PIÈCES DE RECHANGE IDENTIQUES lorsqu'on effectue les opérations d'entretien; faire réparer ou remplacer les cordons ou les rallonges endommagés.

⚠ **DIRECTIVES ET CONSIGNES DE SÉCURITÉ CONCERNANT LES FICHES POLARISÉES**

Afin de réduire les risques de choc électrique, cet outil est muni d'une fiche polarisée (c'est-à-dire que l'une des lames est plus large que l'autre), et ne peut être raccordé qu'à une rallonge polarisée et ce, dans un seul sens. On doit l'inverser si on est incapable de l'enfoncer complètement. Si la fiche ne s'adapte toujours pas, on doit demander à un électricien qualifié d'installer la prise appropriée. On ne doit jamais modifier la fiche.

- L'étiquette de l'outil peut comporter les symboles suivants.*

<i>V</i>	<i>A</i>
<i>Hz</i>	<i>W</i>
<i>min</i>	<i>~</i>
<i>----</i>	<i>n</i> <i>o</i>
▣	⊕
⚠	<i>.../min</i>

⚠**AVERTISSEMENT** : Certains outils, tels que les sableuses électriques, les scies, les meules, les perceuses ou certains autres outils de construction, peuvent soulever de la poussière contenant des produits chimiques susceptibles d'entraîner le cancer, des malformations congéni-tales ou pouvant être nocifs pour le système reproductif. Parmi ces produits chimiques, on retrouve :

- le plomb dans les peintures à base de plomb;
- la silice cristalline dans les briques et le ciment et autres produits de maçonnerie;
- l'arsenic et le chrome dans le bois de sciage ayant subi un traitement chimique (CCA).

Le risque associé à de telles expositions peut varier selon la fréquence avec laquelle on effectue ces travaux. Pour réduire l'exposition à de tels produits, il faut travailler dans un endroit bien ventilé et utiliser l'équipement de sécurité approprié tel un masque anti-poussières spécialement conçu pour filtrer les particules microscopiques.

COMPOSANTS

- Porte-lame Quick Clamp^{MC}
- Levier de réglage du mouvement orbital
- Commande électronique de réglage de vitesse
- Interrupteur de marche-arrêt
- Bouton de verrouillage en position de marche
- Système de dépoussiérage
- Plaque du patin
- Galet de support

RALLONGES

S'assurer que la rallonge électrique est en bon état avant d'utiliser l'outil et qu'elle est de calibre approprié, c'est-à-dire, qu'elle est en mesure de porter le courant nécessaire à l'outil. Une rallonge de calibre inférieur entraînera une chute de tension se traduisant par une perte de puissance et une surchauffe. Le tableau ci-dessous illustre les calibres que l'on doit utiliser.

Calibre minimal des cordons de rallonge				
Tension	Longueur totale du cordon en pieds			
120 V	De 0 à 25	De 26 à 50	De 51 à 100	De 101 à 150
240 V	De 0 à 50	De 51à 100	De 101 à 200	De 201 à 300
Intensité (A)		Calibre moyen de fil (AWG)		
Au moins	Au plus			
0	- 6	18	16	14
6	- 10	18	16	12
10	- 12	16	16	12
12	- 16	14	12	Non recommandé

MOTEUR

Cet outil est entraîné par un moteur Black & Decker. On doit s'assurer que l'intensité nominale du cordon d'alimentation correspond à celle indiquée sur la plaque signalétique; sur cette dernière, la mention «120 V c.a.» signifie que l'outil ne doit être branché que dans une prise résidentielle standard de courant alternatif de 60 Hz et non pas dans une prise de courant continu, alors que «120 V c.a. / c.c.» signifie que l'outil peut fonctionner sur une prise standard de 60 Hz de courant alternatif ou continu. Une chute de tension pourrait entraîner une perte de puissance et une surchauffe. Tous les outils Black & Decker sont soumis à des essais en usine; si cet outil ne fonctionne pas, vérifier la source d'alimentation électrique.

CONSERVER CES DIRECTIVES

ASSEMBLAGE ET RÉGLAGE

INTERRUPTEUR DE MARCHÉ-ARRÊT

Enfoncer l'interrupteur à gâchette (4) pour mettre l'outil en marche et le relâcher pour arrêter l'outil. Pour un fonctionnement continu, enfoncer complètement l'interrupteur et pousser sur le bouton de verrouillage en position de marche (5), puis relâcher l'interrupteur en maintenant le bouton enfoncé. Appuyer de nouveau sur l'interrupteur, puis le relâcher pour déverrouiller le bouton de verrouillage. Toujours dégager le bouton de verrouillage avant de débrancher l'outil de la source d'alimentation électrique.

INSTALLATION DE LA LAME (FIGURE 1)

AVANT D'INSTALLER LA LAME, ARRÊTER ET DÉBRANCHER L'OUTIL.

Ce modèle de lame sauteuse est muni d'un système de changement de lame Quick ClampMC. Pour installer la lame, soulever le levier Quick ClampMC (figure 1), en s'assurant que les dents de la lame sont dirigées vers l'avant et que la lame est orientée vers l'arrière du porte-lames. Insérer complètement la tige de la lame dans la bride de serrage de cette dernière. Relâcher le levier pour fixer la lame solidement en place; le soulever pour libérer la lame.

COMMANDE ÉLECTRONIQUE DE RÉGLAGE DE VITESSE (FIGURE 2)

La commande électronique de réglage de vitesse (3) permet de régler l'outil à la vitesse correspondant le mieux au matériau à couper. Les vitesses recommandées sont décrites au tableau ci-dessous :

MATÉRIAU	RÉGLAGE DE VITESSE
Bois	entre 6 et le réglage maximal
Métal	entre 2 et 3
Aluminium	entre 2 et 5
PVC	entre 3 et 4
Céramique	entre 3 et 5

RÉGLAGE DU MOUVEMENT ORBITAL (FIGURE 3)

Le levier de réglage du mouvement orbital (2) est utilisé conjointement avec la commande électronique de réglage de vitesse pour obtenir la meilleure combinaison de vitesse et de pénétration de la lame, de manière à assurer le rythme de coupe et le fini désirés. Les réglages recommandés pour certaines applications sont précisés au tableau ci-dessous :

	BOIS	MÉTAL	PLASTIQUE
3	Matériau épais		Fibre de verre
	Coupes rapides	---	Acrylique
2	Contreplaqué	Aluminium	Plastique
	Aggloméré	Métal non ferreux	
1	Matériau mince	Tôle	---

RÉGLAGE DE L'ANGLE DE BISEAU AU MOYEN DU PATIN (FIGURES 4 ET 5)

ARRÊTER ET DÉBRANCHER L'OUTIL.

Pour régler l'angle de biseau, desserrer les vis situées au bas du patin, tel qu'illustré à la figure 4.

Déplacer la plaque du patin (7) vers l'avant et le régler à l'angle voulu selon l'échelle ou encore, pousser la plaque du patin vers l'arrière afin de le verrouiller à un angle de 0 °, 15 °, 30 ° ou de 45 ° (figure 5). Resserrer les vis afin de le fixer solidement. Bien que les échelles et les encoches soient généralement précises, on recommande d'utiliser un rapporteur d'angle pour régler le patin de manière très précise en vue d'effectuer une coupe angulaire. Vérifier la précision de l'angle en réalisant une coupe dans une retaille. Pour régler à nouveau le patin en vue d'une coupe à l'équerre, desserrer les vis et déplacer le patin jusqu'à ce qu'il soit à un angle d'environ 90° par rapport à la lame. Exercer une légère pression sur le patin en le poussant vers l'avant, puis resserrer les vis. Le cas échéant, régler à nouveau le galet de support de la lame en desserrant la vis avant seulement.

SYSTÈME DE DÉPOUSSIÉRAGE (FIGURE 6)

Pour éliminer la poussière, on peut brancher un aspirateur à la scie sauteuse; un adaptateur est fourni à cette fin. Pour raccorder ce dernier, aligner la flèche apparaissant à l'extrémité étroite avec celle située à l'arrière de la scie. Enfoncer l'adaptateur en le tournant vers la droite. Glisser le tube de l'aspirateur à l'intérieur de l'adaptateur ou par-dessus celui-ci, selon la dimension du tube.

COUPES ORDINAIRES

S'assurer que la planche est solidement fixée. Tenir la scie par la poignée et la mettre en marche au moyen de l'interrupteur. Ne pas tenter de mettre l'outil en marche lorsque la lame est en contact avec le matériau à couper puisque cela pourrait caler le moteur. Placer la partie avant du patin sur le matériau à couper et tenir fermement le patin vers le bas, contre la surface de travail, durant la coupe. Ne pas forcer l'outil; laisser ce dernier couper à la vitesse normale. Dans la mesure du possible, fixer ou soutenir le matériau à couper près de la ligne de coupe. Une fois la coupe terminée, couper le courant et mettre la scie de côté avant de desserrer le matériau coupé.

COUPE DU MÉTAL ET DU PLASTIQUE

Lorsqu'on coupe une feuille de tôle mince, il est préférable de fixer un morceau de bois ou de contreplaqué sous la tôle afin d'assurer une coupe précise sans risquer de causer des vibrations ou de déchirer la tôle. Utiliser une lame à dents fines pour couper les métaux ferreux (c'est-à-dire, ceux contenant du fer) et une lame à grosses dents pour les métaux non ferreux (ceux ne contenant aucun fer).

Puisque la coupe d'une tôle mince prend plus de temps que celle d'un bois relativement épais, on doit éviter d'accélérer l'opération en forçant la scie. Appliquer une mince couche d'huile de coupe le long de la ligne de coupe (n'importe quelle huile légère).

Utiliser une basse vitesse pour couper le métal, le plastique et le carrelage d'agglomérés. Pour la coupe de plastique stratifié, placer le côté terminé vers le bas et utiliser une lame évidée à dents fines.

COUPE EFFECTUÉE À L'INTÉRIEUR D'UN MATÉRIAU

- Mesurer la surface à couper et tracer clairement la forme au crayon. Pencher la scie vers l'avant et reposer le bord avant du patin sur la surface de la pièce, en s'assurant de dégager la lame;
- Mettre l'outil en marche en régler la commande à la vitesse maximale;
- Saisir fermement la poignée. Abaisser doucement la section arrière de la scie jusqu'à ce que la lame morde bien dans la pièce; toujours s'assurer que la lame atteingne sa profondeur totale et que le patin repose à plat contre sa surface avant d'amorcer la coupe.

COUPES DE REFENTE – FIGURES 7 ET 7A

On peut facilement réaliser des coupes de refente sans ligne de coupe marquée au crayon à mine en utilisant le guide de refend fourni avec la scie sauteuse.

Pour utiliser le guide de refend, positionner la scie sur une surface plane. Insérer la vis à oreilles dans la bride de serrage métallique et placer cette dernière sur le patin de la scie, tel qu'illustré à la figure 7. Ensuite, introduire le guide de refend dans la fente située du côté opposé du patin et le faire glisser à travers l'autre fente et la bride de serrage, tel qu'illustré à la figure 7A. Placer la barre transversale à la distance voulue par rapport à la lame et serrer la vis. Lorsqu'on effectue une coupe de refente, la barre transversale doit être placée vers le bas, contre le bord droit de la pièce à travailler.

ENTRETIEN DE L'OUTIL

- Éviter d'exercer une force excessive sur l'outil afin de ne pas nuire au mouvement orbital de ce dernier ni de réduire l'efficacité de la coupe.
- Si on utilise la scie à basse vitesse pendant de longues périodes, on recommande de la faire fonctionner à vitesse maximale de temps à autre, pendant trois minutes, afin de permettre au moteur de refroidir.
- Lubrifier l'outil entre le galet de support (figure 8) et chaque côté de l'élément de fixation en acier au moyen d'une goutte d'huile afin de prolonger la vie utile du galet.

Nettoyer l'outil au moyen d'un linge humide et d'un savon doux seulement. Ne jamais laisser un liquide pénétrer à l'intérieur de l'outil et ne jamais immerger les pièces de l'outil dans un liquide.

IMPORTANT : pour garantir la **SÉCURITÉ** et la **FIABILITÉ** du produit, toutes les opérations de réparation, d'entretien et de réglage doivent être effectuées dans un centre de service autorisé ou par du personnel qualifié seulement; seules des pièces de rechange identiques doivent être utilisées.

ACCESSOIRES

Les accessoires recommandés pour chaque outil sont vendus chez les dépositaires locaux ou les centres de service autorisés. Afin d'obtenir plus d'information sur les accessoires, composer le **1 800 544-6986**

⚠**AVERTISSEMENT** : l'usage d'un accessoire non recommandé peut présenter un danger.

INFORMATION SUR LES SERVICES

Black & Decker possède un réseau complet de centres de service Black & Decker et de centres autorisés à travers l'Amérique du Nord. Tous les centres de service Black & Decker sont dotés de personnel qualifié en matière d'outillage électrique; ils sont donc en mesure d'offrir à leur clientèle un service efficace et fiable. Pour obtenir un conseil technique, une réparation ou une pièce d'origine fabriquée en usine, communiquer avec le centre Black &

Decker le plus près. Pour obtenir le numéro de téléphone, consulter les pages jaunes sous la rubrique «Outils - électriques» ou composer le **1 800 544-6986**.

GARANTIE COMPLÈTE DE DEUX ANS POUR USAGE RÉSIDENTIEL

Black & Decker (U.S.) Inc. garantit ce produit pour une période de deux ans contre tout défaut de matériel ou de fabrication. Le produit défectueux sera réparé ou remplacé sans frais, suivant l'une des deux méthodes suivantes.

La première méthode consiste en un échange seulement. On doit retourner le produit au détaillant qui l'a vendu (pourvu qu'il s'agisse d'un détaillant participant), en respectant les délais stipulés dans sa politique relative aux échanges (normalement de 30 à 90 jours après la vente). Une preuve d'achat peut être requise. On doit vérifier la politique de retour du détaillant pour tout produit retourné après le délai prescrit pour les échanges.

La deuxième méthode consiste à apporter ou à envoyer le produit (prépayé) à un centre Black & Decker ou à un centre de service autorisé aux fins de réparation ou de remplacement, selon notre choix. Une preuve d'achat peut être requise. Les centres Black & Decker et les centres de service autorisés sont répertoriés dans les pages jaunes sous la rubrique «Outils - électriques».

Cette garantie ne s'applique pas aux accessoires. Elle confère des droits légaux particuliers à l'acheteur, mais celui-ci pourrait aussi bénéficier d'autres droits variant d'un territoire à l'autre.

Toute question doit être adressée au gérant du centre Black & Decker le plus près. Ce produit n'est pas destiné à un usage commercial.

Imported by / Importé par
Black & Decker Canada Inc.
100 Central Ave.
Brockville (Ontario) K6V 5W6

Voir la rubrique "Outils électriques"
des Pages Jaunes
pour le service et les ventes.



JS305B

MANUAL DE INSTRUCCIONES

ANTES DE DEVOLVER ESTE PRODUCTO POR CUALQUIER RAZON POR FAVOR LLAME (Únicamente para propósitos de México) 326-7100

CONSERVE ESTE MANUAL PARA REFERENCIAS FUTURAS

SIERRA DE ARCO DE VELOCIDAD VARIABLE Y ACCIÓN ORBITAL

⚠️ ADVERTENCIAS E INSTRUCCIONES DE SEGURIDAD IMPORTANTES

⚠️ **ADVERTENCIA:** Al usar herramientas eléctricas, siempre se deben observar precauciones de seguridad básicas a fin de reducir los riesgos de fuego, electrochoque y lesiones, incluyendo lo siguiente.

LEA TODAS LAS INSTRUCCIONES

PARA REDUCIR EL RIESGO DE LESIONES:

- Antes de usar, asegúrese que toda persona que use esta herramienta lea y entienda todas las instrucciones y toda otra información contenida en este manual.
- Guarde estas instrucciones y repáselas frecuentemente antes de usar y al enseñar su uso a otros.
- ⚠️ **INSTRUCCIONES Y ADVERTENCIAS GENERALES PARA TODAS LAS HERRAMIENTAS**
- **MANTENGA SU ÁREA DE TRABAJO LIMPIO.** Los bancos y áreas abarrotadas propician accidentes.
- **CONSIDERE EL ENTORNO DEL ÁREA DE TRABAJO.** No exponga las herramientas eléctricas a la lluvia. No use herramientas eléctricas en sitios húmedos o mojados. Mantenga el área bien iluminada. No las utilice en presencia de líquidos o gases inflamables. Es normal que los motores de estas herramientas generen chispas, las cuales pueden originar la ignición de los vapores.
- **PROTÉJASE CONTRA ELECTROCHOQUES.** Prevenga contacto corporal con superficies a tierra. Por ejemplo, tubos, radiadores, cocinas y cubiertas de refrigeradoras. Use precaución extrema al taladrar, atornillar, o hacer cortes en paredes, pisos, cielorrasos u otras áreas o donde pueda hacer contacto con cables eléctricamente activados; no toque ninguna parte metálica de la herramienta. Sujete las herramientas solamente por el mango plástico para prevenir un electrochoque.
- **MANTENGA LOS NIÑOS ALEJADOS.** No permita que niños o visitantes toquen la herramienta o el cable de extensión. Los niños y visitantes deben mantenerse alejados del área de trabajo.
- **GUARDE HERRAMIENTAS SIN UTILIZAR.** Cuando no están en uso, las herramientas deben guardarse en un lugar seco, en alto o bajo llave, fuera del alcance de los niños
- **NO FUERCE LA HERRAMIENTA.** Esto le permitirá ejecutar mejor el trabajo al ritmo para el cual ha sido diseñada.
- **USE LA HERRAMIENTA CORRECTA.** No fuerce una herramienta o accesorio pequeño a ejecutar un trabajo de una de trabajo pesado. No utilice la herramienta para fines no diseñados.
- **VISTASE ADECUADAMENTE.** No utilice ropa floja ni joyas. Pueden quedar atrapadas por las piezas móviles. Se recomienda usar guantes de goma y calzado antirresbalante cuando ejecuta trabajos a la intemperie. Sujete y cubra el cabello si lo tiene largo.
- **UTILICE GAFAS DE SEGURIDAD U OTRO TIPO DE PROTECCIÓN.** Use gafas de seguridad o las que vienen con protectores laterales, a fin de cumplir con las normas de seguridad vigentes, y de ser necesario, use una careta de soldador. Use también una máscara contra el polvo si la operación es polvorienta. Esto aplica a todas las personas en el área de trabajo. Utilice también un casco, protección auditiva, guantes, zapatos de seguridad y sistemas de recolección de polvo cuando esto sea requerido o necesario.
- **NO MALTRATE EL CABLE.** Nunca tome la herramienta por el cable ni le dé un tirón para desconectarla. Mantenga el cable alejado del calor, del aceite y de bordes afilados.
- **SUJETE BIEN LA PIEZA DE TRABAJO.** Use prensas de banco o sujetadores para fijar la pieza. Es más seguro que emplear las manos y las libera para operar la herramienta.
- **NO SE INCLINE DEMASIADO.** Conserve siempre los pies bien apoyados, al igual que su equilibrio.
- **LAS HERRAMIENTAS DEBEN RECIBIR UN MANTENIMIENTO CUIDADOSO.** Mantenga las herramientas para corte afiladas y limpias para óptimo rendimiento y protección. Siga las instrucciones para lubricación y cambio de accesorios. Inspeccione los cables de la herramienta periódicamente y de estar dañados, hágalos reparar por un centro de servicio autorizado. Inspecciones periódicamente los cables de extensión y repóngalos si están dañados. Mantenga las manijas secas, limpias y libres de aceite y grasa.
- **DESCONECTE LAS HERRAMIENTAS.** Desconecte la herramienta cuando no está en uso, al moverlas de un lado a otro, antes de darle servicio, y cuando cambia accesorios (tales como hojas, brocas, cortadores) o al hacer ajustes.
- **QUITE LAS LLAVES DE AJUSTE.** Hábituese a verificar que las llaves de ajuste han sido removidas de la herramienta antes de prenderla.
- **EVITE EL ARRANQUE ACCIDENTAL.** No transporte la herramienta con el dedo en el interruptor. Asegúrese que el interruptor está apagado al enchufar la herramienta.
- **CABLE DE EXTENSIÓN PARA EXTERIORES.** Cuando la herramienta se usa afuera, sólo use cables de extensión para exteriores marcados para este propósito.
- **MANTÉNGASE ALERTA.** Concéntrese en lo que está haciendo y recurra al sentido común. No utilice la herramienta si se encuentra fatigado o afectado de alguna forma.
- **VERIFIQUE SI HAY PARTES DAÑADAS.** Antes de continuar usando la herramienta, se debe inspeccionar cuidadosamente el protector u otra parte que está dañada para determinar si la misma va a operar adecuadamente y funcionar como es debido. Verifique el alineamiento de piezas móviles, si éstas están atascadas, partes averiadas, el montaje, y toda otra condición que pueda afectar la operación de la herramienta. Un protector u otra

parte que se haya dañado debe ser reparado o reemplazado por un centro de servicio autorizado. No use la herramienta si el interruptor no se prende y se apaga.

- **REPARACIONES Y SERVICIO.** Reparaciones, mantenimiento o ajustes no especificados en este manual deberán ser ejecutados por los centros de servicio autorizados Black & Decker u otras organizaciones de servicio calificados, utilizando siempre piezas de repuestos originales.
- **USE DE ACCESORIOS.** El uso de todo accesorio no recomendado para usar con esta herramienta puede ser peligroso. Nota: Vea la sección de accesorios de este manual para mayor detalle..

⚠️ ADVERTENCIAS E INSTRUCCIONES DE SEGURIDAD: AISLAMIENTO DOBLE

Las herramientas con aislamiento doble están construidas en su totalidad con dos capas separadas de aislamiento eléctrico o un espesor de aislamiento doble entre usted y el sistema eléctrico del sistema. Las herramientas construidas con aislamiento doble no están diseñadas para conexión a tierra. Por lo tanto, su herramienta viene con un enchufe de dos clavijas lo cual le permite usar cables de extensión sin preocuparse por mantener una conexión a tierra.

El aislamiento doble no sustituye a las precauciones de seguridad normales al operar esta herramienta. El sistema de aislamiento sirve para proveer protección extra contra lesiones provenientes de una posible falla en el aislamiento eléctrico dentro de la herramienta.

PIEZAS DE REPUESTO: Use sólo piezas originales al dar servicio a la herramienta. Repare o reemplace los cables dañados.

⚠️ ADVERTENCIAS E INSTRUCCIONES DE SEGURIDAD: ENCHUFES POLARIZADOS

Los enchufes polarizados (una clavija es más ancha que la otra) se usan en los equipos para reducir el riesgo de electrochoque. Cuando es suministrado, el enchufe encajará en un tomacorriente polarizado de una sola manera. Si el enchufe no encaja por completo en el tomacorriente, voltee el enchufe. Si todavía no encaja, contacte a un electricista calificado para que instale el enchufe adecuado. No cambie el enchufe por ningún concepto.

La etiqueta de su herramienta puede incluir los siguientes símbolos.

V	volts	A	amperes
Hz	hertz	W	watts
min	minutos	~	corriente alterna
====	corriente directa	no	velocidad sin carga
☐	construcción clase II	⊕	terminales de conexión a tierra
⚠️	símbolo de alerta	.../min	revoluciones o minuto
.....	seguridad		

⚠️ **ADVERTENCIA:** Ciertos polvos creados por el lijado, aserrado, trituración, taladrado y otras actividades de construcción contienen químicos causantes de cáncer, defectos de nacimiento u otros daños en la reproducción. Algunos ejemplos de estos químicos son:

- el plomo de las pinturas a base de plomo,
- la sílice cristalina de los ladrillos y cemento y otros productos de albañilería, y
- el arsénico y el cromo de las maderas tratadas con químicos (CCA).

El riesgo a la exposición varía, dependiendo de cuán a menudo usted ejecuta este tipo de trabajo. Para reducir la exposición a estos químicos: trabaje en un área bien ventilada y hágalo con equipos de seguridad aprobados, tales como las máscaras de polvo que están especialmente diseñadas para filtrar las partículas microscópicas.

Dispositivos

1. Sujetador de hoja Quick Clamp™
2. Ajuste de recorrido orbital
3. Rueda de control de velocidad electrónica
4. Interruptor Prende/Apaga
5. Botón de funcionamiento continuo
6. Extracción de polvo
7. Platina
8. Rodillo de apoyo

USO DE CABLES DE EXTENSIÓN

Asegúrese que el cable de extensión esté en buenas condiciones. Use siempre el tamaño adecuado de los cables de extensión con la herramienta — o sea, el tamaño de cable adecuado para los distintos largos de cable y que sea lo suficientemente “pesado” para transportar la corriente que su producto va a extraer. Un cable de tamaño insuficiente causará una caída en la línea de voltaje resultando en pérdida de energía y recalentamiento. Para el tamaño de cable correcto vea la tabla a continuación.

Calibre mínimo para cordones de extensión					
VOLTS	Longitud total del cordón en metros				
120V	0 - 7,62	7,63 - 15,24	15,25 - 30,48	30,49 - 45,72	
240V	0 - 15,24	15,25 - 30,48	30,49 - 60,96	60,97 - 91,44	
AMPERAJE					
Más de	No más de	Calbre del cordón			
0	- 6	18	16	16	14
6	- 10	18	16	14	12
10	- 12	16	16	14	12
12	- 16	14	12	No Recomendado	

MOTOR

Su herramienta Black & Decker funciona con un motor integrado Black & Decker. Verifique que su suministro de corriente concuerde con el marcaje de la placa de datos. 120 Voltios de corriente alterna solo indica que su herramienta operará con corriente casera estándar de 60 Hz. No opere herramientas de corriente alterna (AC) con corriente directa (DC). Una potencia de régimen de 120 voltios AC/DC significa que su herramienta operará con corriente estándar de 60 Hz AC o DC. Esta información está impresa en la placa de datos. Un voltaje menor ocasionará pérdida de corriente y puede resultar en recalentamiento. Todas las herramientas Black & Decker se prueban en fábrica; si esta herramienta no funciona, verifique el suministro de corriente.

GUARDE ESTAS INSTRUCCIONES

MONTAJE/AJUSTE

INTERRUPTOR PRENDE/APAGA

Para prender la sierra, apriete el interruptor de disparo (4). Para apagarla, suelte el interruptor. La herramienta se puede dejar en funcionamiento continuo apretando por completo y sujetando el interruptor de disparo mientras oprime el botón de funcionamiento continuo (5). Con este botón oprimido, libere el interruptor de disparo y la herramienta seguirá funcionando. Para liberarla de la posición de funcionamiento continuo, apriete y suelte el interruptor. Siempre desenganche el dispositivo de funcionamiento continuo antes de desconectar la herramienta del suministro de corriente.

INSTALACIÓN DE LAS HOJAS – FIGURA 1

ANTES DE INSTALAR LAS HOJAS, APAGUE Y DESCONECTE LA HERRAMIENTA.

Su sierra utiliza el sistema de cambio de hoja Quick Clamp™. Para instalar una hoja levante la palanca the Quick Clamp™ (Figura 1). Asegúrese que los dientes de la hoja dan hacia adelante y la hoja está posicionada hacia la parte posterior del sujetador de la hoja. Inserte la espiga de la hoja por completo dentro del sujetador de la hoja de sierra. Libere la palanca y la hoja quedara bien afianzada en su lugar. Para liberar la hoja, levante la palanca.

CONTROL DE VELOCIDAD ELECTRÓNICA – FIGURA 2

La rueda de control de velocidad electrónica (3) permite regular la velocidad óptima para un material específico. La velocidad recomendada se da en la tabla siguiente:

MATERIAL	REGULACIÓN DE VELOCIDAD
Madera	6 - max
Metal	2 - 3
Aluminio	2 - 5
PVC	3 - 4
Cerámica	3 - 5

AJUSTE DE RECORRIDO ORBITAL– FIGURA 3

La palanca de recorrido orbital (2) se usa conjuntamente con la rueda de control de velocidad electrónica para fijar la mejor combinación de velocidad de la hoja y la agresividad a fin de obtener el ritmo de corte y acabado deseado.

El mejor ajuste orbital para las distintas aplicaciones se da en la tabla siguiente:

	MADERA	METAL	PLÁSTICOS
3	Pieza de corte gruesa Cortes rápidos	–	Fibra de vidrio Acrílicos
2	Madera contraenchapada Cartón gris ordinario	Aluminio No ferroso	Plásticos
1	Pieza de corte delgada	Hoja metálica	–

AJUSTE DE LA PLATINA DE SIERRA PARA CORTE EN BISEL - FIGURAS 4 & 5

APAGUE Y DESCONECTE LA HERRAMIENTA.

Para ajustar el ángulo de biselado, afloje los tornillos en la parte inferior de la platina como lo ilustra la figura 4. Mueva la platina (7) hacia adelante y fije el ángulo deseado de acuerdo a la escala o mueva la platina hacia atrás para los ajustes fijos de 0°, 15°, 30° ó 45° (figura 5). Apriete los tornillos para afianzar. Aunque la escala y las muescas son exactas, cuando se trata de cortes en ángulo muy precisos, se aconseja usar en la mayoría de los casos, un transportador para fijar la platina. Haga un corte de prueba en algún material de chatarra para verificar la precisión del ángulo. Para fijar nuevamente la platina para cortes cuadrados, afloje los tornillos sujetadores y mueva la platina hasta que quede a aproximadamente 90° con respecto a la hoja, y luego, mientras aplica una ligera presión hacia adelante sobre la platina, vuelva a apretar los tornillos sujetadores. De ser necesario, reajuste el rodillo de apoyo de la hoja usando sólo el tornillo de adelante

SISTEMA DE EXTRACCIÓN DE POLVO – FIGURA 6

Para extraer el polvo usted puede conectar una aspiradora de polvo a la sierra de arco orbital. Se incluye un adaptador para este propósito. Para conectar el adaptador, alinee la flecha en el extremo estrecho con la flecha en la parte posterior de la sierra. Empuje el adaptador y gire en sentido horario. El tubo de la aspiradora encaja ya sea dentro del adaptador o encima, dependiendo del tamaño del tubo.

CORTES EN GENERAL

Verifique que el material está firmemente afianzado. Sujete la sierra de arco por el mango y opere el interruptor para encender la unidad. No trate de encenderla cuando la hoja está contra el material a cortar. Esto puede atascar el motor. Coloque la parte frontal de la platina sobre el material a cortar y mantenga la platina firmemente hacia abajo contra la superficie de la pieza mientras la corta. No fuerce la herramienta. Deje que la hoja corte a su propia velocidad. Siempre que sea posible preñe o apoye la pieza de corte cerca de la línea de corte; después de finalizar el corte, apague la herramienta y colóquela a un lado antes de aflojar la pieza trabajada.

CORTES EN METAL & PLÁSTICO

En los cortes de hojas metálicas delgadas, es mejor fijar una madera o madera contraenchapada a la parte inferior de la hoja metálica; esto asegurará un corte limpio sin peligro de vibración og desgarre del metal. Use una hoja de dientes finos para metales ferrosos (para los que contienen hierro); y utilice una hoja más basta para metales no ferrosos (para los que no contienen hierro).

Tomará más tiempo el cortar un metal delgado que cortar madera con un espesor relativamente mayor, por lo tanto no intente apurar el proceso forzando la sierra. Esparza una película fina de aceite a lo largo de la línea de corte (cualquier aceite liviano).

Use velocidades bajas para cortar metales, plásticos y baldosas de material compuesto. En los cortes de plásticos laminados, coloque el acabado hacia abajo y use una hoja de diente fino para base hueca.

CORTES INTERNOS

- Mida el área de la superficie a cortar y marque claramente con un lápiz. Luego incline la sierra hasta que el borde delantero de la platina descansa firmemente sobre la superficie a trabajar, pero con la hoja bien alejada de ella.
- Prenda la herramienta y regule la rueda de velocidad a la velocidad máxima.
- Agarre el mango con firmeza y baje lentamente el borde trasero de la herramienta hasta que la hoja corta el material uniformemente. No mueva la sierra hacia adelante a lo largo de la línea de corte hasta que la hoja haya penetrado el material completamente y la platina descansa en forma plana sobre su superficie.

CORTE LONGITUDINAL - FIGURA 7 Y 7A

El corte longitudinal sin una línea de lápiz se hace fácilmente con la guía longitudinal que viene incluida con la sierra de arco.

Para usar la guía longitudinal, coloque la sierra sobre una superficie plana. Ensarte el tornillo de orejeta en el sujetador de metal y coloque el sujetador sobre la platina de la sierra como lo ilustra la Figura 7. Inserte luego la guía longitudinal en el hueco que se encuentra en el lado opuesto de la platina y deslícela hasta entrar en el otro hueco del otro lado y a través del sujetador como lo ilustra la Figura 7A. Fije la barra transversal a la distancia deseada de la hoja de sierra y apriete el tornillo. Para cortes longitudinales, la barra transversal debe estar abajo y contra el borde recto de la pieza de corte.

CUIDADO Y MANTENIMIENTO DE LA HERRAMIENTA

- La fuerza excesiva sobre la sierra impedirá que la acción orbital opere correctamente y reducirá la eficiencia de corte.
- Después de usar la sierra por largo tiempo en regulaciones de recorrido lento, opere la sierra a velocidad máxima por 3 minutos para ayudar a que se enfríe.
- Lubrique entre el rodillo de apoyo (figura 8) y la consola de montaje de acero a ambos lados con una gota de aceite, para prolongar la vida del rodillo.

Use solo jabón suave y un paño húmedo para limpiar la herramienta. Nunca debe permitir que algún líquido penetre la herramienta; no sumerja nunca la herramienta o parte de ella en algún líquido.

IMPORTANTE: para garantizar la SEGURIDAD y CONFIABILIDAD del producto, toda reparación, mantenimiento y ajuste debe efectuarse en los centros de servicio autorizados u otras organizaciones de servicio calificados, utilizando siempre repuestos idénticos.

ACCESORIOS

Los accesorios que se recomiendan usar con su herramienta están disponibles en su centro de servicio local o centro de servicio autorizado. Si necesita ayuda para obtener un accesorio, favor llamar al: **1-800-544-6986**

⚠ ADVERTENCIA: Puede ser peligroso usar cualquier accesorio no recomendado.

INFORMACIÓN DE SERVICIO

Black & Decker ofrece una red completa de centros de servicio y centros autorizados en toda Norteamérica. Todos los centros de servicio Black & Decker disponen de personal entrenado para dar un servicio eficiente y confiable a las herramientas eléctricas de sus clientes. De necesitar orientación técnica, reparación o repuestos originales de fábrica, diríjase al centro Black & Decker local. Para hallar la ubicación del centro de servicio más cercano, busque en las páginas amarillas de la guía telefónica bajo "Herramientas—Eléctricas" o llame a: **1-800-544-6986**

GARANTÍA COMPLETA DE DOS AÑOS PARA USO DOMÉSTICO

Black & Decker (U.S.) Inc. garantiza este producto por dos años contra todo defecto de material y fabricación. El producto defectuoso será reemplazado o reparado sin costo en una de las dos formas siguientes.

La primera opción, que resultará en intercambio solamente, será devolviendo el producto al minorista donde fue comprado (siempre que la tienda sea un minorista participante). Las devoluciones deberán hacerse dentro del período de intercambio que el minorista tiene por política (generalmente de 30 a 90 días después de la venta). La prueba de compra podrá ser requerida. Favor informarse con el minorista sobre la política específica de devolución en cuanto a devoluciones hechas en fecha posterior a la fijada para intercambios.

La segunda opción es llevar o enviar el producto (pre-pagado) a un centro de servicio Black & Decker o un centro autorizado para reparaciones o reemplazo, a nuestra discreción. La prueba de compra podrá ser requerida. Los centros de servicio Black & Decker o centros autorizados se anuncian bajo "Herramientas - Eléctricas" en las páginas amarillas de la guía telefónica.

Esta garantía no aplica a los accesorios. Esta garantía le otorga a usted derechos legales específicos y otros derechos que pueden variar de estado en estado y de provincia a provincia. Si tiene alguna pregunta, comuníquese con el gerente de su centro de servicio Black & Decker más cercano. Este producto no está destinado al uso comercial.

PARA REPARACION Y SERVICIO DE SUS HERRAMIENTAS ELECTRICAS FAVOR DE DIRIGIRSE AL CENTRO DE SERVICIO MAS CERCANO

CULIACAN Av. Nicolas Bravo #1063 Sur	(91 671) 242 10
GAUDALAJARA Av. La Paz #1779	(91 3) 826 69 78
MEXICO Eje Lázaro Cárdenas No. 18 Local D, Col. Obrera	588-9377
MERIDA Calle 63 #459-A	(91 99) 23 54 90
MONTERREY Av. Francisco I. Madero Pte. 1820-A	(91 83) 72 11 25
PUEBLA 17 Norte #205	(91 22) 46 37 14
QUERETARO Av. Madero 139 Pte.	(91 42) 14 16 60
SAN LOUIS POTOSI Pedro Moreno #100 Centro	(91 48) 14 25 67
TORREON Blvd. Independencia, 96 pte.	(91 17) 16 52 65
VERACRUZ Prolongación Diaz Miron #4280	(91 29) 21 70 16
VILLAHERMOSA Constitucion 516-A	(91 93) 12 53 17

PARA OTRAS LOCALIDADES LLAME AL: 326 7100

CONSERVE ESTAS INSTRUCCIONES

Para servicio y ventas consulte
"HERRAMIENTAS ELECTRICAS"
en la sección amarilla.



IMPORTADO: BLACK & DECKER S.A. DE C.V.
BOSQUES DE CIDROS ACCESO RADIATAS NO. 42
COL. BOSQUES DE LAS LOMAS.
05120 MÉXICO, D.F.
TEL. 3-26-71-00

Epecificaciones

JS305B	
Tensión de alimentación	120 V CA
Potencia nominal:	391 W
Consumo de corriente:	4 A
Frecuencia de operación:	60 Hz