

5-PC COUNTER HEIGHT DINING SET

Model Number:
DA7241

UPC Code:
0-65857-16951-5

Color:
Espresso

Congratulations on your latest furniture purchase! **Dorel Living** furniture has been developed with quality, convenience and style in mind. We trust it will provide you with many years of exceptional comfort and service.

Before beginning assembly, we encourage you to familiarize yourself with your new furniture piece by taking a few minutes to go through this booklet. It contains important information on our warranty and care tips to keep your furniture looking as good as new.

Customer satisfaction is important to us at Dorel Asia. Our agents are available Monday to Friday 8am to 5pm (EST) to answer any question you may have. For faster service, always have the model number ready when calling our toll free number **1-800-1295-1980** or emailing us at **das@dorel.com**.

For more great furniture ideas, check out our website at www.dorelliving.com
You can also keep up to date on all the latest trends by liking our [Facebook page](#).

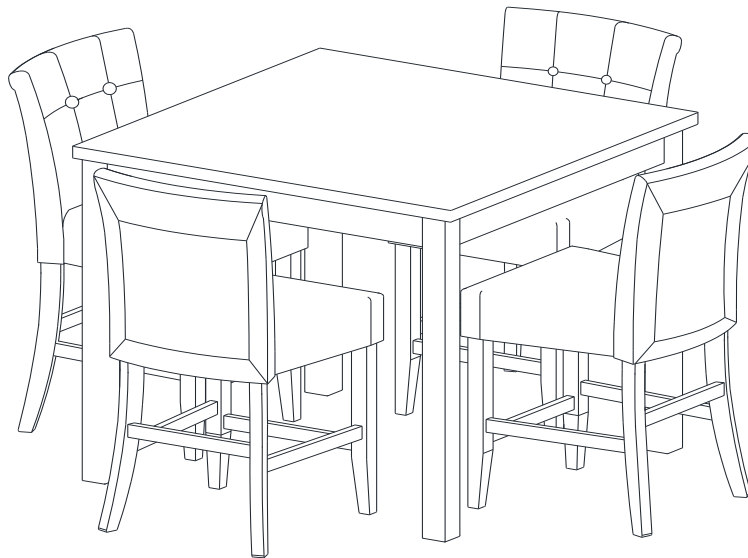

Date of Purchase: ____ / ____ / ____

Lot Number: _____

(taken from carton)

DO NOT RETURN PRODUCT TO THE STORE. If a part is missing or damaged, contact our customer service department. We will replace the part **FREE** of charge.

NOTE: THIS INSTRUCTION BOOKLET CONTAINS **IMPORTANT** SAFETY INFORMATION. PLEASE READ AND KEEP FOR FUTURE REFERENCE.

CUSTOMER SERVICE

If you are missing parts or have any questions about this product, contact our customer service representative first!



CALL 1-800-295-1980

You can also order parts by writing to the address listed below. Please include the product model number, color and a detailed description of the part.

**Customer Service Department No. 413
12345 Albert-Hudon Boulevard, Suite 100
Montreal, Quebec
Canada H1G 3L1
E-MAIL: das@dorel.com**

NOTE

- * Ensure all parts and components are present before beginning assembly.
- * Assembly and handling may require two people.
- * Estimated assembly time is 45 minutes.
- * Do not use power tools.
- * CAUTION: Adult assembly required.

CARE AND CLEANING

Dust table regularly with a soft, dry cloth to prevent soil build up. A dampened cloth may be used occasionally to clean the surface. Dry immediately and buff lightly, following the grain. Avoid using harsh cleaners and abrasive products. Use coasters to prevent the formation of moisture rings and trivets to protect from hot items. Cover extension leaves (if applicable) with a soft protective fabric before storing. Do not slide objects across the surface - always lift them.

MAINTENANCE

Check bolts/screws periodically and tighten them if necessary.

LIMITED WARRANTY

Dorel Asia warrants its product to be free from defects in material and workmanship and agrees to remedy any such defect. This warranty covers 1 year from the date of original purchase. This warranty is valid only upon presentation of proof of purchase. This is solely limited to the repair or replacement of defective furniture components and no assembly labor is included. This warranty does not apply to any product which has been improperly assembled, subjected to misuse or abuse or which has been altered or repaired in any way. This warranty gives you specific legal rights and you may also have other rights which vary from State to State.







WARNING: Should this product become damaged, and/or components are broken or missing, DO NOT USE.

5-PC COUNTER HEIGHT DINING SET

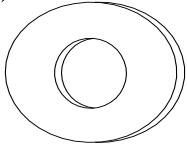
DA7241

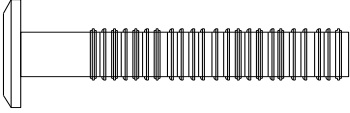
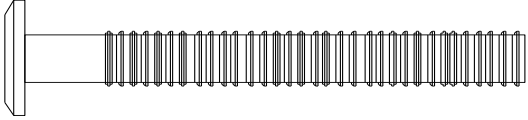
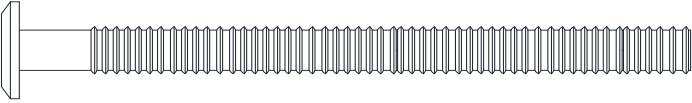
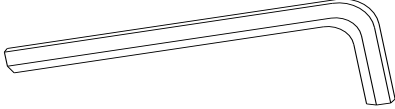
HARDWARE LIST

<div style="border: 1px solid black; padding: 5px; width: 40px; margin: 0 auto;">1</div>  <p style="text-align: center;">Ø5/16" X19MM FLAT WASHER 48 PCS</p>	<div style="border: 1px solid black; padding: 5px; width: 40px; margin: 0 auto;">2</div>  <p style="text-align: center;">Ø5/16" X 11MM SPRING WASHER 48 PCS</p>
<div style="border: 1px solid black; padding: 5px; width: 40px; margin: 0 auto;">3</div>  <p style="text-align: center;">Ø5/16" X 1-1/2" BOLT 8 PCS</p>	<div style="border: 1px solid black; padding: 5px; width: 40px; margin: 0 auto;">4</div>  <p style="text-align: center;">Ø5/16" X 2-1/4" BOLT 24 PCS</p>
<div style="border: 1px solid black; padding: 5px; width: 40px; margin: 0 auto;">5</div>  <p style="text-align: center;">Ø5/16" X 3-1/4" BOLT 16 PCS</p>	<div style="border: 1px solid black; padding: 5px; width: 40px; margin: 0 auto;">6</div>  <p style="text-align: center;">ALLEN KEY 1 PC</p>
<div style="border: 1px solid black; padding: 5px; width: 40px; margin: 0 auto;">7</div>  <p style="text-align: center;">Ø3 X 35MM SCREW 24 PCS</p>	

5-PC COUNTER HEIGHT DINING SET

DA7241

PARTS LIST

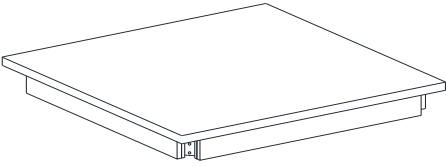
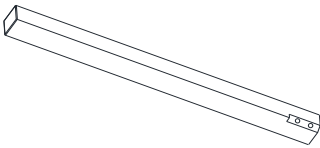
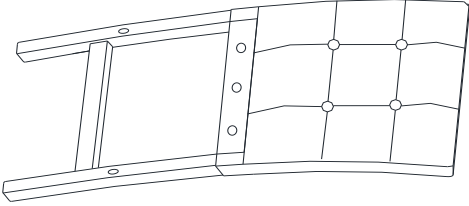
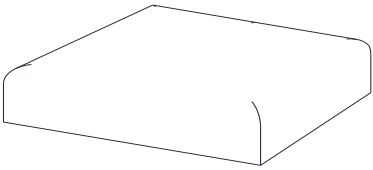
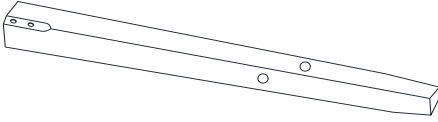
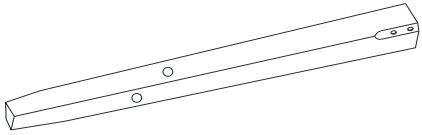
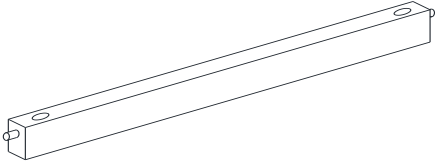
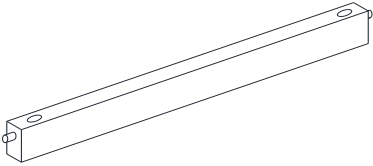
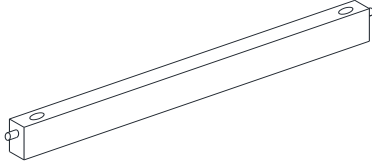
<p>A</p> 	<p>B</p> 	<p>C</p> 
<p>TABLE TOP 1 PC</p>	<p>TABLE LEG 4 PCS</p>	<p>BACK FRAME 4 PCS</p>
<p>D</p> 	<p>E</p> 	<p>F</p> 
<p>SEAT FRAME 4 PCS</p>	<p>CHAIR LEFT LEG 4 PCS</p>	<p>CHAIR RIGHT LEG 4 PCS</p>
<p>G</p> <p>FRONT</p>  <p>BACK</p>	<p>H</p> <p>FRONT</p>  <p>BACK</p>	<p>I</p> <p>FRONT</p>  <p>BACK</p>
<p>FRONT STRETCHER 4 PCS</p>	<p>LEFT SIDE STRETCHER 4 PCS</p>	<p>RIGHT SIDE STRETCHER 4 PCS</p>

5-PC COUNTER HEIGHT DINING SET DA7241

STEP 1

With the help another person, place table top (A) upside down on a clean, smooth surface.

Attach table legs (B) to table top (A) with bolts (4), spring washers (2) and flat washers (1).

Use Allen Key (6) to tighten bolts (4).

Turn the table upright.

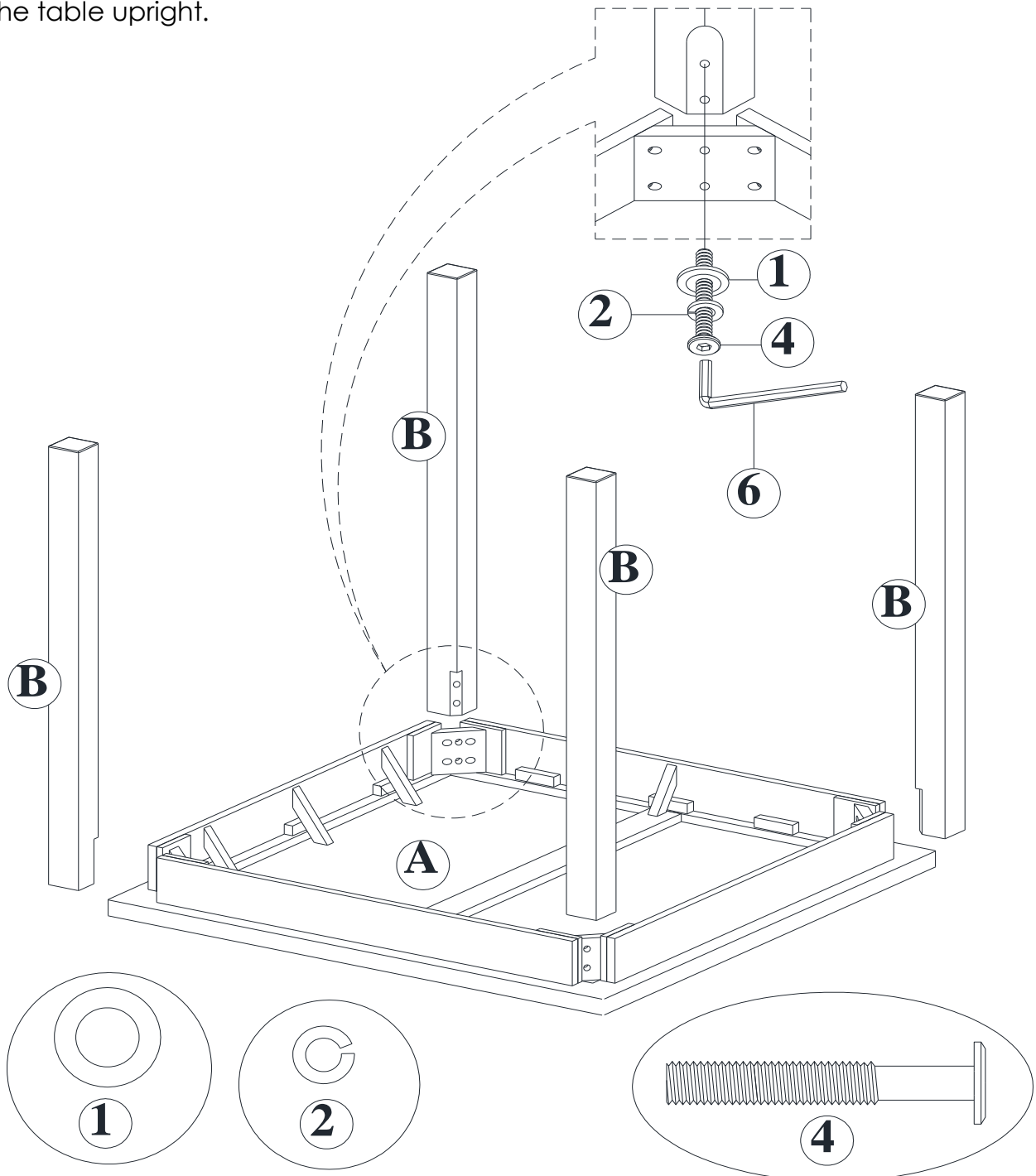

5-PC COUNTER HEIGHT DINING SET DA7241

STEP 2

Attach seat frame (D) to back frame (C) with bolts (3), spring washers (2) and flat washers (1) through the center of the seat frame (D).

Secure seat frame (D) to back frame (C) with bolts (5), spring washers (2) and flat washers (1).

Use Allen key (6) to tighten all bolts.

NOTE: Do not fully tighten the bolts. Leaving them loose will facilitate assembly in the following steps.

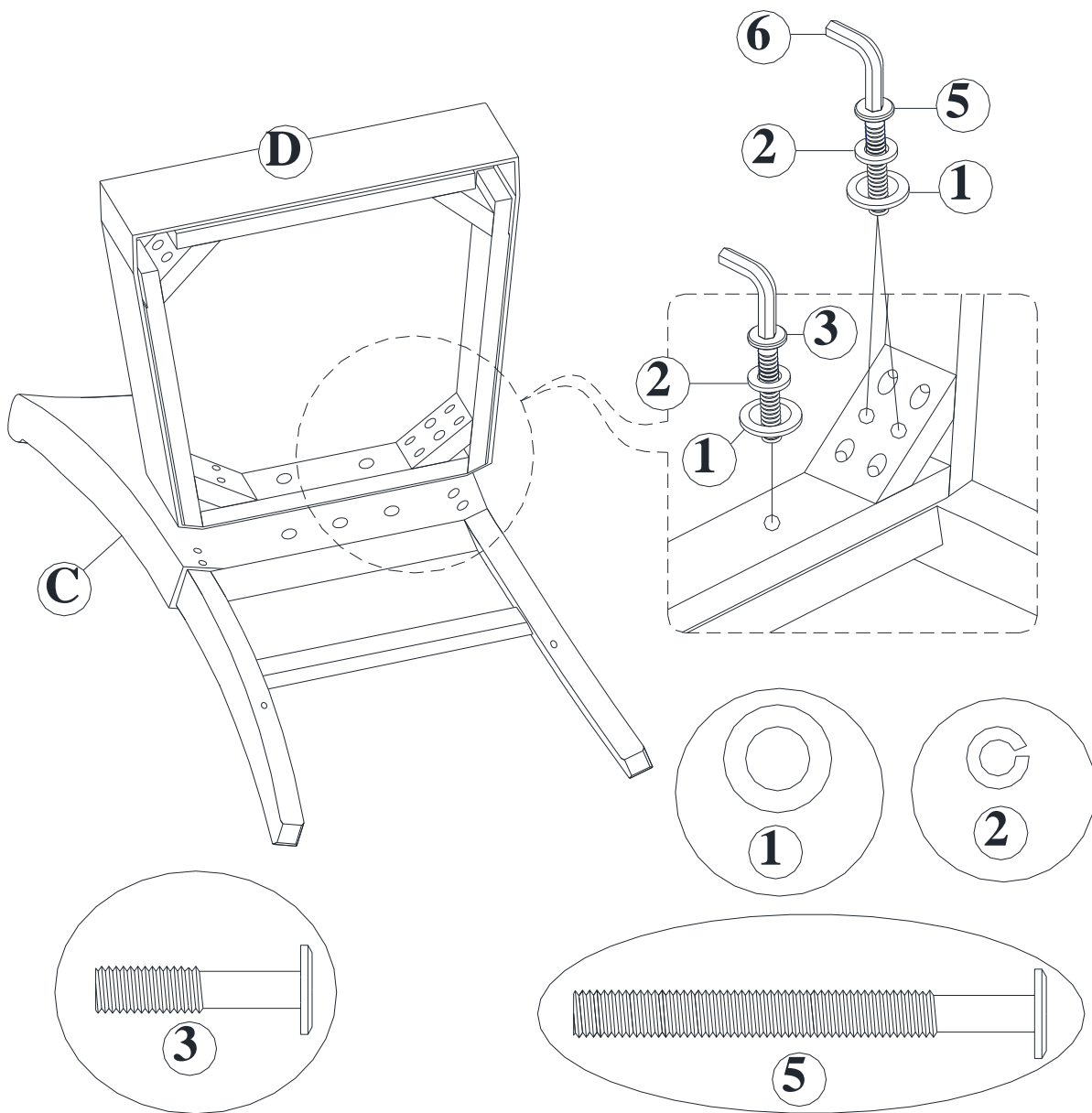

5-PC COUNTER HEIGHT DINING SET

DA7241

STEP 3

Insert front stretcher (G) to front legs (E & F).

Insert the left and right stretchers (H & I) into back frame (C) as shown below.

Attach the assembled legs (E & F) to seat frame (D) with bolts (4), spring washers (2) and flat washers (1) while ensuring the side stretchers (H & I) line up with the holes in the front legs (E & F). Use Allen key (6) to install all bolts.

Secure front stretcher (G) and side stretchers (H & I) to legs with screws (7) using a Phillips head screwdriver (not included).

NOTE: Ensure the holes in stretchers are facing up so that the screws (7) will not show once chair is upright. Once all bolts have been installed, apply a downward force on the chair. This will help all legs to sit flush on the floor. Fully tighten all bolts installed in step 2.

Repeat step 2 & 3 to assemble the other chairs.

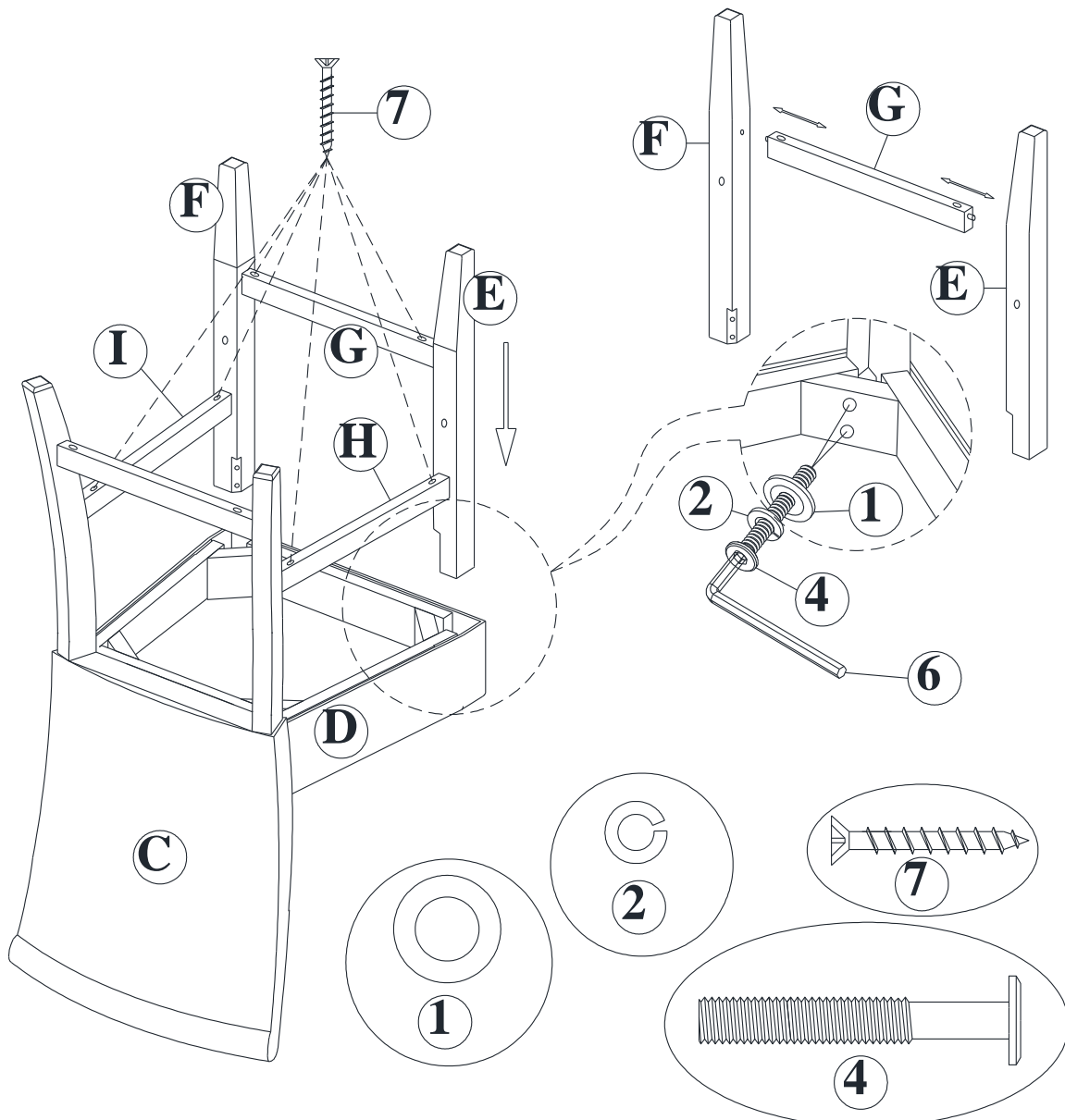

5-PC COUNTER HEIGHT DINING SET DA7241



CAUTION: This unit is intended for use only with the products and/or maximum weights indicated. Use with other products and/or products heavier than the maximum weights indicated may result in instability or cause possible injury.

Product Maximum
Weight
100 lbs

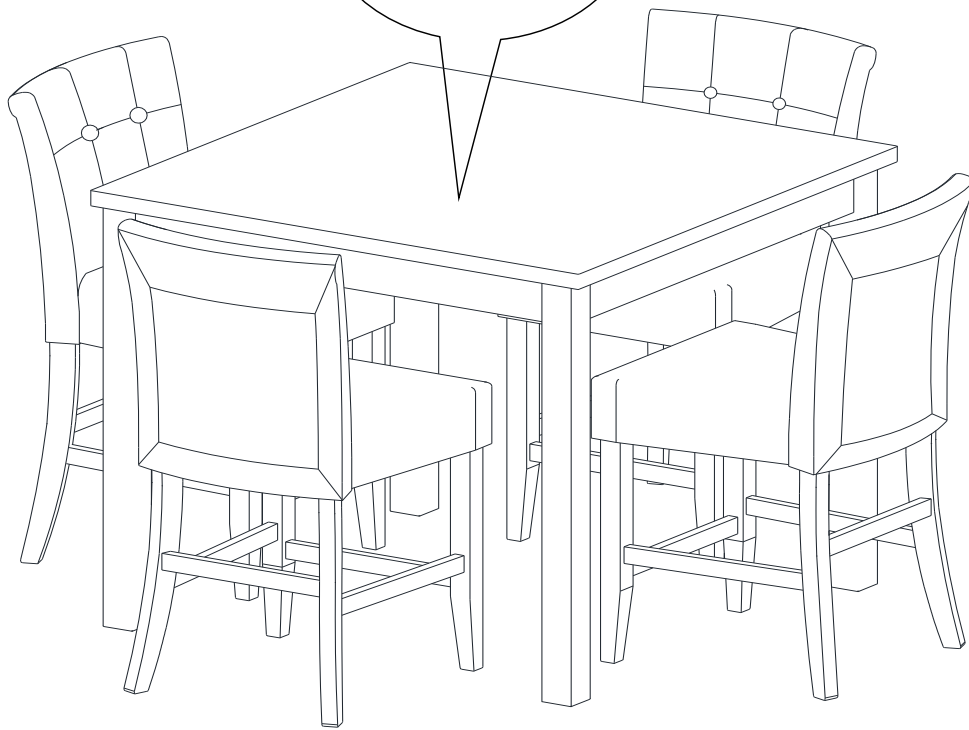

That's it ! You've finished assembling your dining set.

DO NOT RETURN PRODUCT TO THE STORE.

If a part is missing or damaged, contact our customer service department. We will replace the part **FREE** of charge.

Tel #: 1-800-295-1980

E-Mail: das@dorel.com

Fax #: 514-353-7819



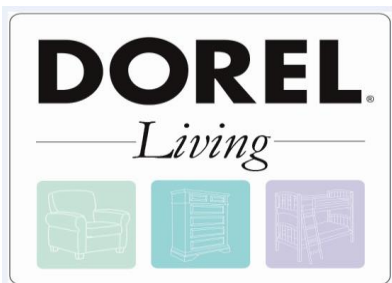

JUEGO DE COMEDOR DE 5 PIEZAS

Número de modelo:

DA7241

Código UPC:

0-65857-16951-5

Color:

Expreso

¡Felicitaciones por su nueva compra de un mueble! Los muebles de la línea **Dorel Living** han sido diseñados con la calidad, la comodidad y el estilo en mente. Estamos seguros de que este mueble le servirá por muchos años con su comodidad excepcional.

Le recomendamos que antes de comenzar a armarlo se familiarice con su nueva compra y tome unos minutos de su tiempo para leer este manual. Contiene información importante sobre nuestra garantía y consejos de cuidados para que su mueble siempre conserve su apariencia de nuevo.

Le damos mucha importancia a la satisfacción de nuestros clientes en Dorel Asia. Nuestros representantes están disponibles de lunes a viernes de 8 h a 17 h (hora del este) para responder a todas sus preguntas. Con el fin de acelerar el servicio, por favor tenga a mano el número de modelo cuando llame a nuestro número sin coste **1-800-1295-1980** o por correo electrónico a **das@dorel.com**.

Para obtener más ideas de muebles inspirantes, visite nuestro sitio web en www.dorelliving.com.

También puede mantenerse informado de todas las últimas tendencias suscribiéndose a nuestra página en [Facebook](https://www.facebook.com/dorelliving).

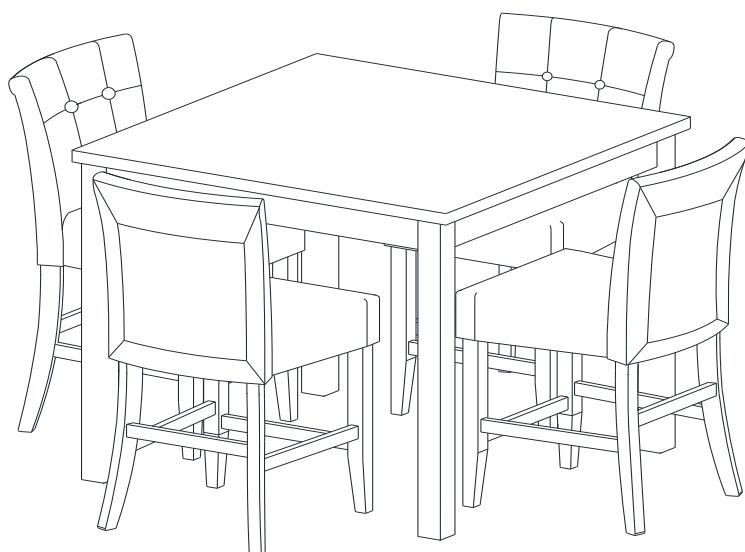

Fecha de compra: ____ / ____ / ____

Número de lote: _____

(en la caja)

NO DEVUELVA EL PRODUCTO A LA TIENDA. Si falta una pieza o está dañada, contacte nuestro departamento de servicio a la clientela. Reemplazaremos la pieza SIN cargo.

NOTA: ESTE MANUAL DE INSTRUCCIONES CONTIENE INFORMACIÓN DE SEGURIDAD **IMPORTANTE**. POR FAVOR, LÉALO Y CONSÉRVELO PARA CONSULTARLO EN EL FUTURO.

SERVICIO A LA CLIENTELA

Si faltan piezas o tiene alguna pregunta sobre este producto, ¡primero contacte nuestro representante de servicio a la clientela!



LLAME AL 1-800-295-1980

También puede pedir piezas escribiendo a la dirección indicada abajo. Por favor incluya el número de modelo, color y una descripción detallada de la pieza.

Departamento de Servicio a la Clientela No. 413

12345 Albert-Hudon Boulevard, Suite 100

Montreal, Quebec

Canadá H1G 3L1

Correo electrónico: das@dorel.com

AVERTENCIA

- * Para evitar que se raye, por favor retire todo el embalaje y ármelo sobre una superficie limpia y suave.
- * El armado y la manipulación pueden requerir dos personas.
- * El tiempo de armado se estima en 45 minutos.
- * No use herramientas eléctricas.
- * PRECAUCIÓN: Requiere ser armado por un adulto.

CUIDADO Y LIMPIEZA

Regularmente, limpie la mesa con un paño suave y seco para evitar que el polvo se acumule. De vez en cuando puede usar un paño húmedo para limpiar la superficie. Séquela inmediatamente y lustrela suavemente, siguiendo la veta. Evite usar productos de limpieza ásperos o abrasivos. Utilice posavasos para evitar que se formen marcas de humedad y posafuentes para proteger la superficie de recipientes calientes. Cubra las extensiones (si las tiene) con una tela suave para protegerlas antes de guardarlas. No deslice objetos sobre la superficie, siempre levántelos.

MANTENIMIENTO

Verifique las arandelas/tornillos periódicamente y ajústelos si es necesario.

GARANTÍA LIMITADA

Dorel Asia garantiza que este producto está libre de defectos de material y mano de obra y se compromete a remediar cualquiera de esos defectos. Esta garantía cubre 1 año a partir de la fecha de compra original. Esta garantía es válida únicamente si se presenta una prueba de compra. Esto se limita solamente a la reparación o reemplazo de componentes defectuosos de los muebles y no incluye el trabajo de armado. Esta garantía no se aplica a ningún producto que haya sido armado de manera inadecuada, sujeto a un mal uso o abuso o que haya sufrido cualquier tipo de alteración o reparación. Esta garantía le da las derechos legales específicas y usted puede también tener otras derechos que varíen de estado al estado.





ADVERTENCIA: Si este producto se ha dañado, y/o sus componentes están rotos o faltan, NO LO USE.

JUEGO DE COMEDOR DE 5 PIEZAS

DA7241

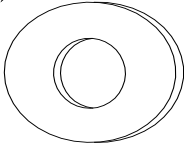
LISTA DE TORNILLOS Y ACCESORIOS

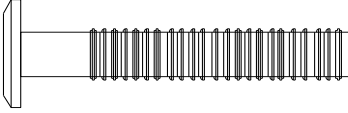
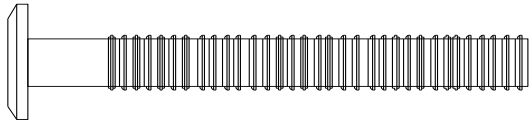
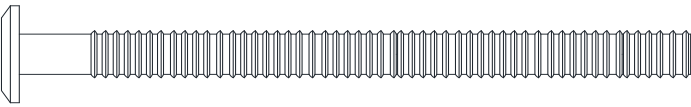
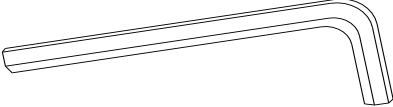
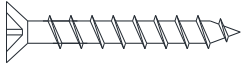
1	 <p>Ø5/16" X19MM</p>	2	 <p>Ø5/16" X 11MM</p>
ARANDELA PLANA 48 PZAS		ARANDELA DE RESORTE 48 PZAS	
3	 <p>Ø5/16" X 1-1/2"</p>	4	 <p>Ø5/16" X 2-1/4"</p>
PERNO 8 PZAS		PERNO 24 PZAS	
5	 <p>Ø5/16" X 3-1/4"</p>	6	
PERNOS 16 PZAS		LLAVA ALLEN 1 PZA	
7	 <p>Ø3 X 35MM</p>		
TORNILLOS 24 PZAS			

JUEGO DE COMEDOR DE 5 PIEZAS

DA7241

LISTA DE PIEZAS

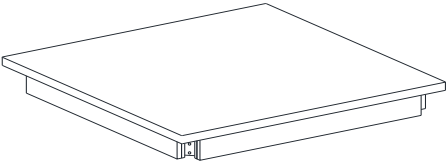
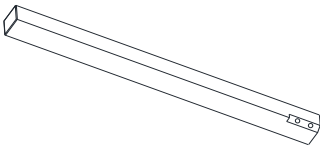
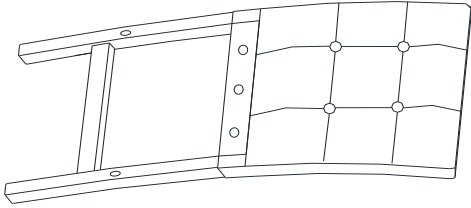
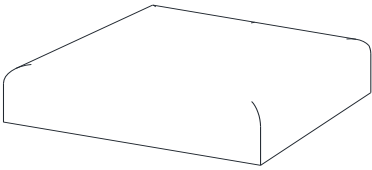
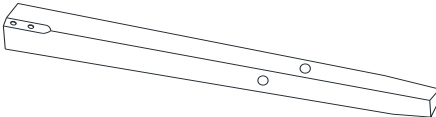
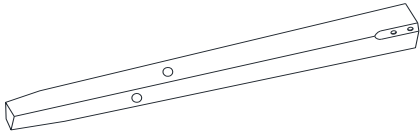
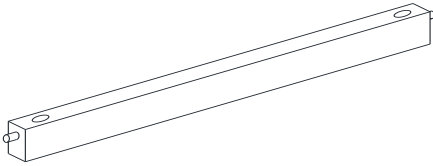
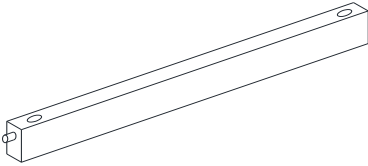
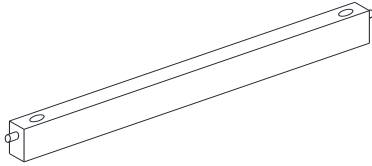
<p>A</p> 	<p>B</p> 	<p>C</p> 
<p>MESA 1 PZA</p>	<p>PATA DE MESA 4 PZAS</p>	<p>RESPALDO 4 PZAS</p>
<p>D</p> 	<p>E</p> 	<p>F</p> 
<p>ASIENTO 4 PZAS</p>	<p>PATA IZQUIERDO DE SILLA 4 PZAS</p>	<p>PATA DERECHA SE SILLA 4 PZAS</p>
<p>G</p> <p style="text-align: right;">FRENT</p>  <p>ATRÁS</p>	<p>H</p> <p style="text-align: right;">FRENT</p>  <p>ATRÁS</p>	<p>I</p> <p style="text-align: right;">FRENT</p>  <p>ATRÁS</p>
<p>CAMILLA DE FRENTE 4 PZAS</p>	<p>CAMILLA IZQUIERDO 4 PZAS</p>	<p>CAMILLA DERECHA 4 PZAS</p>

JUEGO DE COMEDOR DE 5 PIEZAS DA7241

ETAPA 1

Con la ayuda de otra persona, coloque la mesa (A) boca abajo sobre una superficie limpia y lisa.

Adjuntar patas de la mesa (B) a la mesa (A) con pernos (4), arandelas de resorte (2) y las arandelas planas (1). Utilice la llave Allen (6) para apretar el pernos (4). Gire la mesa en posición vertical.

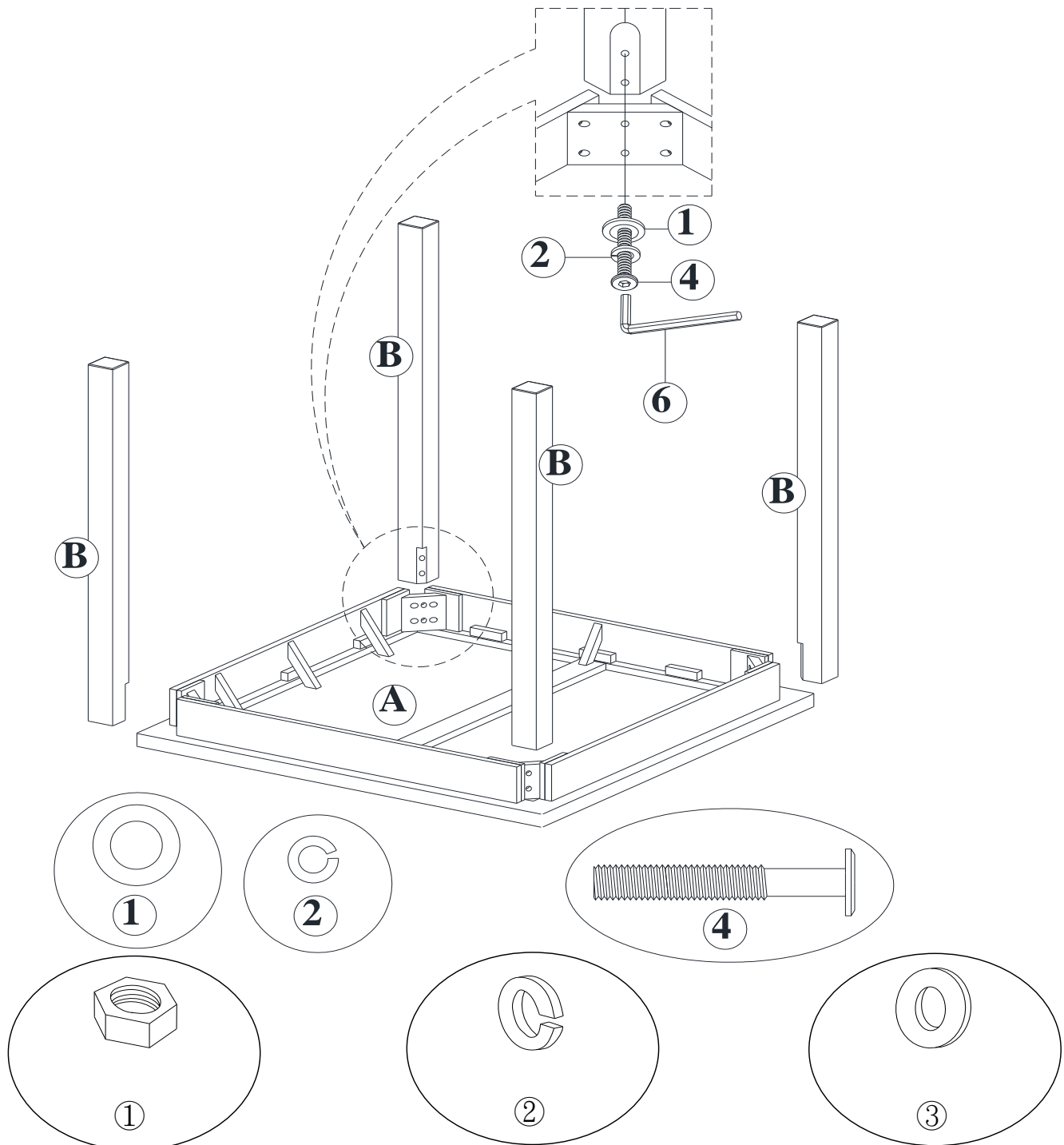

JUEGO DE COMEDOR DE 5 PIEZAS

DA7241

ETAPA 2:

Adjuntar el asiento (D) a la respaldo (C) con los pernos (3), arandelas de resorte (2) y las arandelas planas (1) por el centro de la estructura del asiento (D).

Asegure el asiento (D) a la respaldo (C) con los pernos (5), arandelas de resorte (2) y las arandelas planas (1).

Utilice la llave Allen (6) para apretar todos los pernos.

NOTA: No apriete los pernos. Dejándolos sueltos facilitará el montaje en los siguientes pasos.

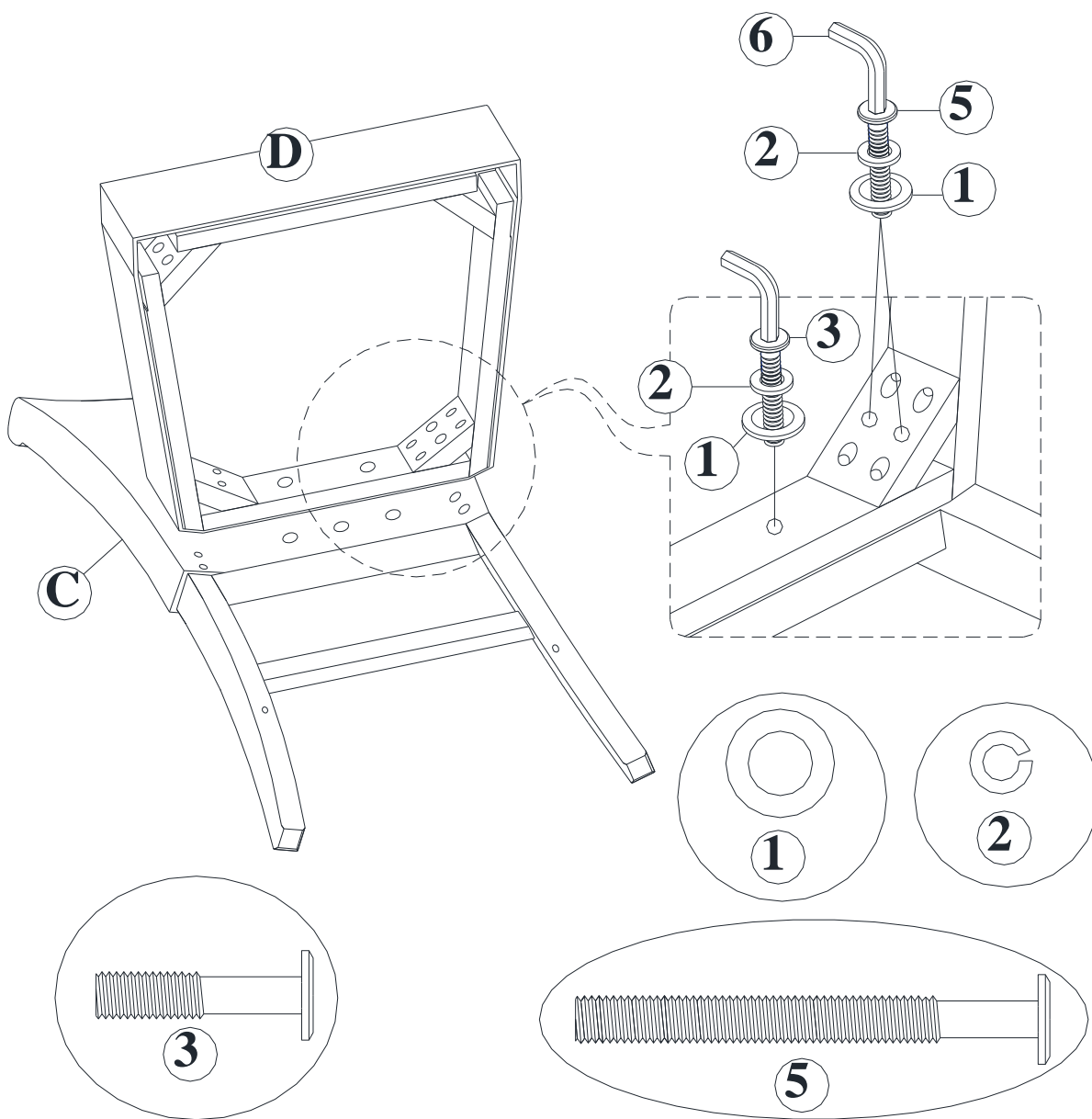

JUEGO DE COMEDOR DE 5 PIEZAS

DA7241

ETAPA 3

Inserte camilla frente (G) para las patas delanteras (E y F).

Inserte las camillas izquierda y derecha (H y I) en respaldo (C) como se muestra a continuación.

Coloque las patas ensambladas (E y F) a el asiento (D) con pernos (4), arandelas de resorte (2) y las arandelas planas (1) al tiempo que garantiza las camillas laterales (H y I) se alinean con los orificios las patas (E y F). Utilice la llave Allen (6) para instalar todos los pernos.

Secure camilla frente (G) y camillas laterales (H y I) para las piernas con los tornillos (7) con un destornillador Phillips (no incluido).

NOTA: Asegúrese de que los agujeros en camillas queden hacia arriba para que los tornillos (7) no se muestran una vez que la silla está en posición vertical. Una vez que se han instalado todos los pernos, aplique una fuerza hacia abajo sobre la silla. Esto ayudará a todos piernas para sentarse a ras del suelo. Apriete completamente todos los pernos instalados en el paso 2.

Repita el paso 2 y 3 para ensamblar las otras sillas.

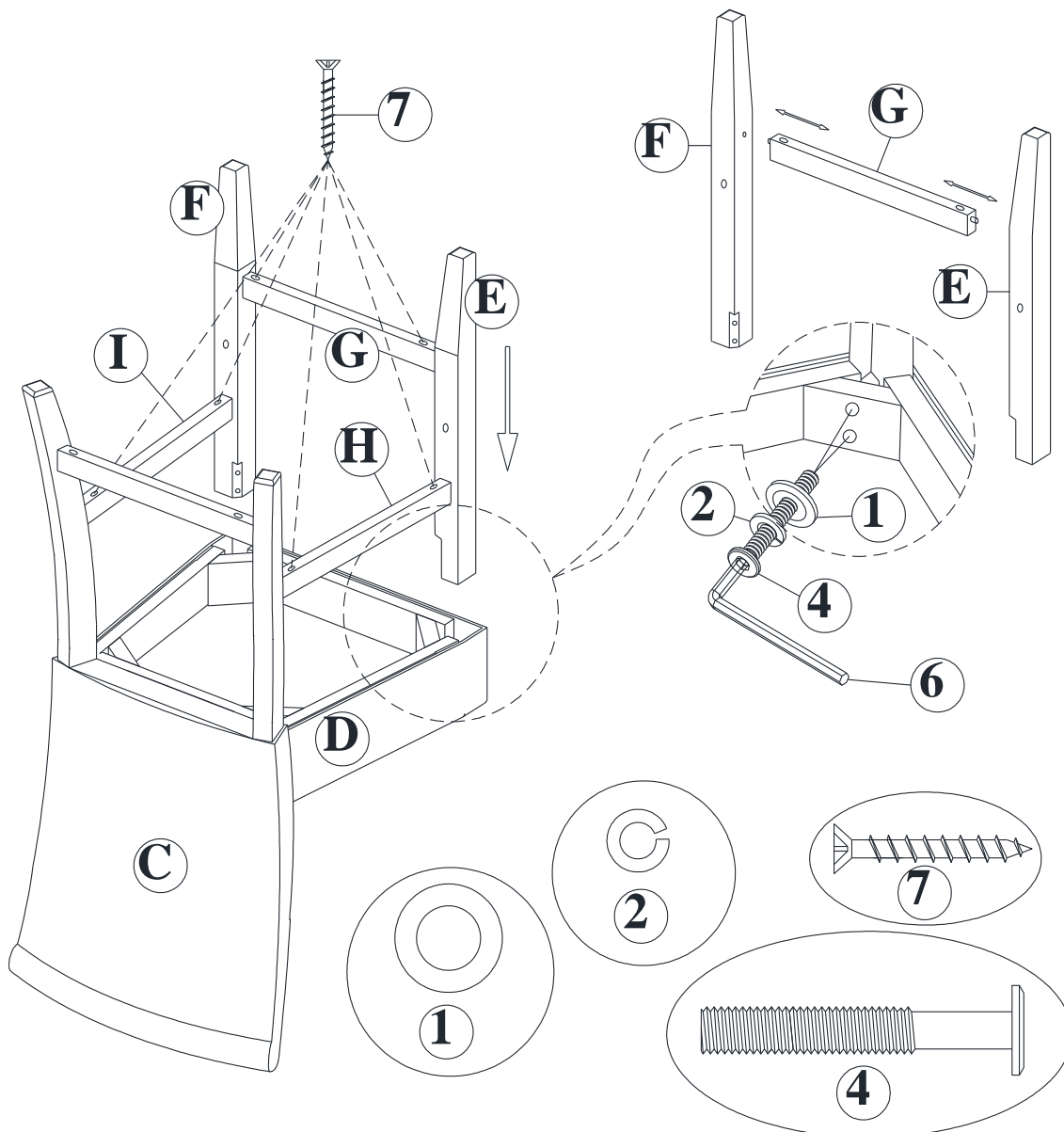

JUEGO DE COMEDOR DE 5 PIEZAS DA7241



PRECAUCIÓN: Esta unidad está prevista únicamente para ser usada con los productos y el peso máximo indicados. El usarla con otros productos más pesados que el peso máximo indicado puede provocar inestabilidad y causar heridas.

Peso
Máximo-
100 lbs

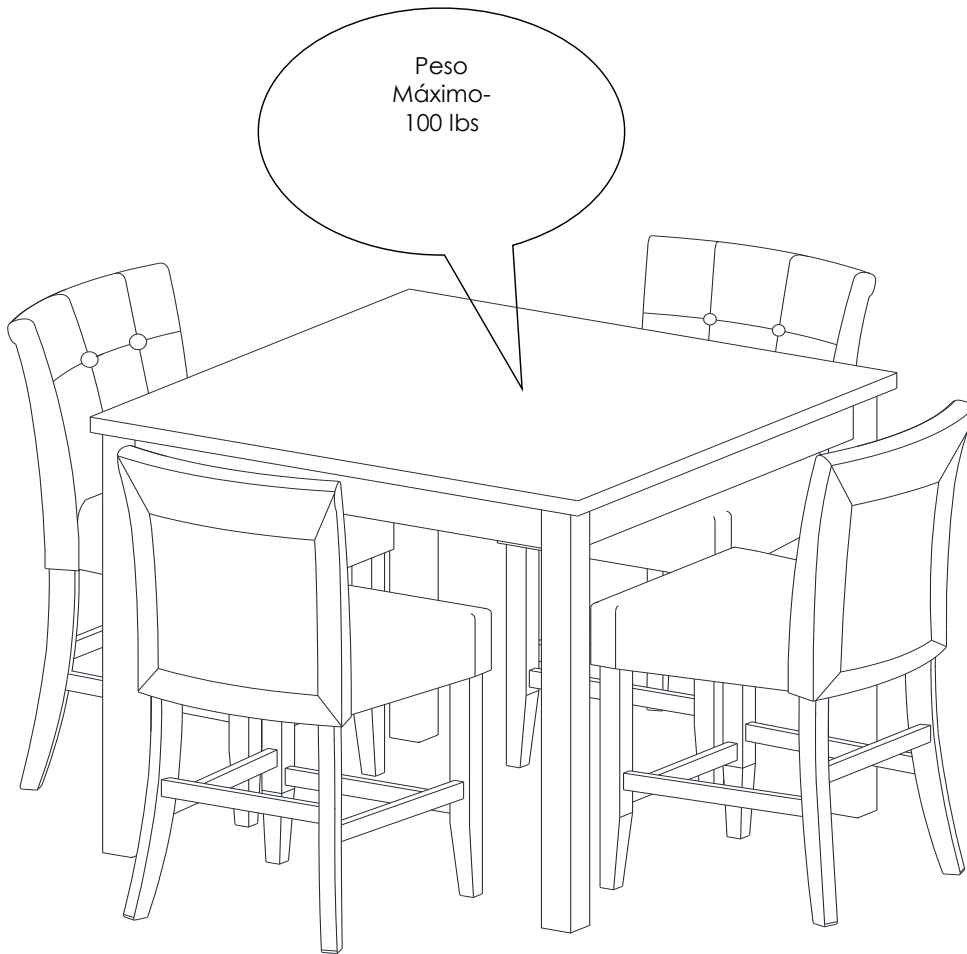

¡Ya está! Usted acaba de armar su JUEGO DE COMEDOR DE 5 PIEZAS.

NO DEVUELVA EL PRODUCTO A LA TIENDA.

Si falta una pieza o está dañada, contacte nuestro departamento de servicio a la clientela. Reemplazaremos la pieza **SIN** cargo.



Tel #: 1-800-295-1980
Correo elec: das@dorel.com
Fax #: 514-353-7819

Customer Service

PLEASE DO NOT RETURN THIS PRODUCT TO THE STORE

PLEASE CONTACT CUSTOMER SERVICE REPRESENTATIVES AT THE FOLLOWING NUMBERS SHOULD THERE BE ANY MISSING OR DEFECTIVE PART(S).

Customer Service Phone Number 1-800-295-1980

Email: das@dorel.com

Customer Service Fax Number 514-353-7819

Request Date:

Name:

Shipping Address:

Street & Number:

City & State:

Zip Code:

Day Time Phone Number:

(including area code)

Date & Place of Purchase:

Part(s) description and quantity: (Please be sure to list model number or SKN number)

Customer Service Representative Mailing Address:

Customer Service Department No. 413, 12345 Albert-Hudon Boulevard, Suite 100, Montreal, QC, Canada, H1G 3L1

Servicio a la clientela

POR FAVOR NO DEVUELVA ESTE PRODUCTO A LA TIENDA

POR FAVOR, CONTACTE LOS REPRESENTANTES DE SERVICIO A LA CLIENTELA A LOS SIGUIENTES
NÚMEROS SI FALTA UNA PIEZA O ESTÁ DEFECTUOSA.

Número de teléfono del Servicio a la Clientela 1-800-295-1980 Correo elect: das@dorel.com
Número de fax del Servicio a la Clientela 514-353-7819

Fecha de pedido:

Nombre:

Dirección de envío:
Calle y número:
Ciudad y Estado:
Código postal:

Teléfono para llamar de día:
(incluyendo código regional)

Fecha y lugar de compra:

Descripción de pieza(s) y cantidad: (Por favor, asegúrese de incluir número de modelo o número SKN)

Dirección postal del Servicio a la Clientela:

Departamento de Servicio a la Clientela No. 413, 12345 Albert-Hudon Boulevard, Suite 100, Montreal, QC, Canada, H1G 3L1