



16" WALL FAN

**VENTILADOR DE
PARED DE 40,6 cm**

MODEL/MODELO: BWLF1613MW

**INSTRUCTION MANUAL
MANUAL DE INSTRUCCIONES**

IMPORTANT SAFEGUARDS

When using electrical appliances, basic safety precautions should always be followed to reduce the risk of fire, electric shock, and injury to persons. These precautions include:

- Read all instructions before using this appliance.
- Use fan only for purposes described in the instruction manual.
- To protect against electrical shock do not immerse unit, plug or cord in water or spray with liquids. Plug the appliance directly into electrical outlet.
- Unplug from outlet when not in use, when moving fan from one location to another, before putting on or taking off parts and before cleaning.
- Avoid contact with moving parts.
- Do not operate in the presence of explosive and/or flammable fumes.
- To avoid fire hazard, NEVER place the cord under rugs or any parts near an open flame, cooking or other heating appliance.
- Do not operate any appliance with a damaged cord or plug after the appliance malfunctions, or has been dropped/damaged in any manner. Take it to an Authorized Service Center for its examination and/or repair.
- The use of attachments not recommended or sold by the appliance manufacturer may cause hazards.
- Do not use outdoors. Do not let the cord hang over the edge of a table, counter or come in contact with hot surfaces or leave exposed to high traffic areas.
- To disconnect, grip plug and pull from wall outlet. Never yank on cord.
- Always use on a dry, level surface.
- Do not operate fan until fully assembled with all parts properly in place.
- This product is intended for household use ONLY and not for commercial or industrial applications.
- This appliance is not intended for use by persons (including children) with reduced physical, sensory or mental capabilities, or lack of experience and knowledge, unless they have been given supervision or instruction concerning use of the appliance by a person responsible for their safety. Children should be supervised to ensure that they do not play with the appliance.
- Close supervision is necessary when any appliance is used by or near children, or incapacitated individuals.

SAVE THESE INSTRUCTIONS

DESCRIPTION OF THE APPLIANCE

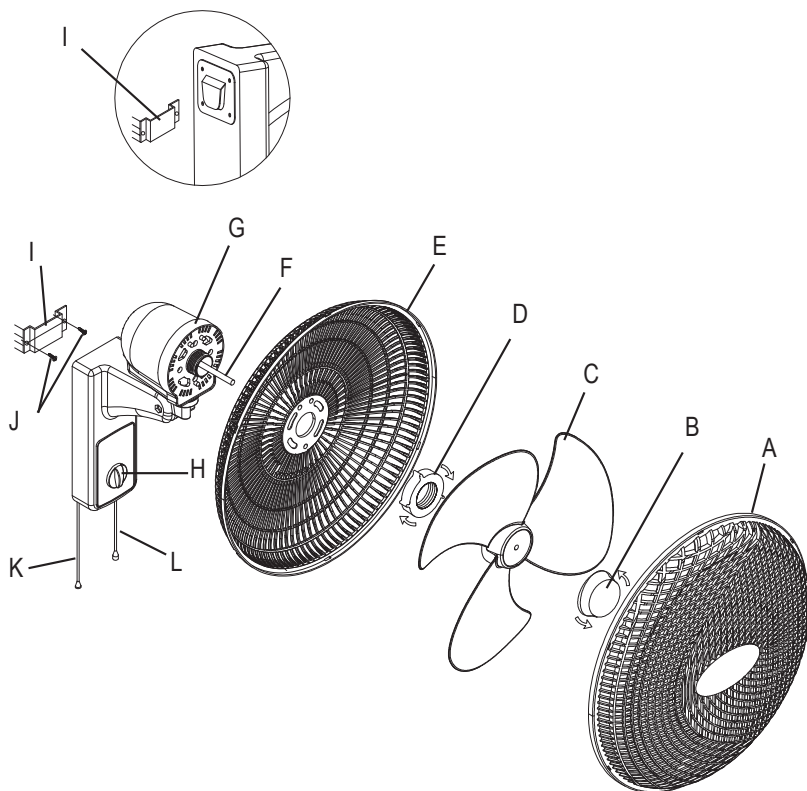

- A. Front Grill
- B. Fan Blade Lock Nut
- C. Fan Blade
- D. Rear Grill Nut
- E. Rear Grill
- F. Motor Shaft
- G. Motor Housing
- H. Speed Knob
- I. Installation Plate
- J. Anchoring Hardware (not included)
- K. Right Control Cord
- L. Left Control Cord

INSTRUCTIONS FOR USE

ASSEMBLY INSTRUCTIONS

WALL INSTALLATION INSTRUCTIONS

1. Select a suitable spot on the wall (away from curtains, draperies, windows, doors, heat sources or electrical connections) where you want to mount the fan and in close proximity to the power supply.
2. Install the installation plate on the wall with holes on the bottom. Mount the fan on the installation plate. Note that the base of the fan must be mounted vertically (see figure 1).
3. The installation plate must be installed using the appropriate anchoring hardware and/or fastener for the wall surface application.

CAREFULLY check fan for proper mounting.

FAN HEAD ASSEMBLY

You are now ready to assemble the fan head.

1. Remove plastic sleeve on motor shaft, if included. Position the rear grill over the motor shaft, making certain the 2 notches at the top and 1 notch at the bottom of the rear grill fit over the protruding notches on the motor housing. Make sure the rear grill fits securely against the motor housing.
2. Fasten the rear grill in place using the rear grill nut. Turn the nut clockwise and tighten firmly.
3. Slide the fan blade, with the hollowed interior of the fan blade facing toward the rear grill, firmly onto the motor shaft. Make sure that the fan blade rests on the pin on the motor shaft.

NOTE: The shaft screw portion should protrude from the front of the blade.

4. Secure the fan blade onto the motor shaft by turning the blade cap counter-clockwise (make sure the blade is firmly in position).
5. Center the front grill, ensuring the Bionaire® logo is horizontal and parallel to the floor, and press onto rear grill after aligning snaps.

OPERATING INSTRUCTIONS

1. Once unit is fully assembled and installed on the wall, plug it into an appropriate electrical outlet.
2. Pull the RIGHT CONTROL CORD down or turn the SPEED KNOB to select the desired fan speed or to turn it off: "0" for "OFF", "1" for Low Speed, "2" for Medium Speed and "3" for High Speed (see figure 1).
3. To start or stop the head oscillation, pull the LEFT CONTROL CORD down.

NOTE: CAREFULLY PULL ON FAN CORD CONTROLS. EXCESSIVE FORCE MAY DAMAGE FAN AND MAY CREATE AN ELECTRICAL HAZARD.

4. Adjust the tilt of the fan head to the desired angle by pushing gently up or down on the fan guard, while holding the fan by the motor assembly. The fan may be moved up and down, but not left to right.

NOTE: THE FAN MUST BE FULLY ASSEMBLED ON THE WALL BEFORE MAKING THIS ADJUSTMENT; OTHERWISE THE FAN HEAD WILL NOT HOLD INTO POSITION.

CAUTION: THE FAN SHOULD BE SWITCHED OFF BEFORE MAKING THIS ADJUSTMENT.

CLEANING AND MAINTENANCE

Follow these instructions to correctly and safely care for your fan.

MAINTENANCE AND CLEANING

- Always unplug the fan before cleaning or disassembling.
- Be sure to clean your fan with a soft cloth moistened with a mild soap solution.
- Do not allow water to drip on or enter into the fan housing.
- Do not use gasoline, thinner, or benzene as a cleaner.
- Lightly run a vacuum cleaner nozzle over the fan grill to remove any dust or dirt that may have accumulated.

FAN BLADE CLEANING INSTRUCTIONS

This fan is equipped with a removable grill that allows the consumer to remove the grill and its components without the need of any tools.

Make sure the fan is unplugged before disassembling and cleaning the fan blade. Carefully remove the front grill. Wipe the blade with a soft cloth moistened with a mild soap solution. DO NOT allow any liquid to drip into or enter the motor housing. Snap the front grill onto the fan. Make sure all parts are secured prior to operating the fan.

FAN STORAGE

When storing your fan please use the original box. It is important to keep it in a safe, dry location.

- Store your fan in the original box or an appropriately sized box.
- Protect the fan head from dust.
- Store your fan in a dry location.

PRECAUCIONES IMPORTANTES

Para disminuir el riesgo de incendio, descarga eléctrica y lesiones personales, se deben seguir siempre las precauciones básicas de seguridad al utilizar artefactos eléctricos. Dichas precauciones comprenden:

- Leer todas las instrucciones antes de utilizar este artefacto eléctrico.
- Utilice el ventilador sólo para los fines que se describen en el manual de instrucciones.
- Para protegerse contra descargas eléctricas, no sumerja la unidad, el enchufe ni el cable en agua, ni en ningún otro líquido. Enchufe el electrodoméstico directamente en un tomacorriente.
- Desconéctelo del tomacorriente cuando no esté en funcionamiento, cuando vaya a trasladar el ventilador de un lugar a otro, antes de colocar o quitarle piezas y antes de limpiarlo.
- Evite el contacto con piezas en movimiento.
- No haga funcionar en presencia de gases explosivos o inflamables.
- Para evitar riesgos de incendios, NUNCA coloque el cable por debajo de alfombras, ni coloque ninguna de sus piezas cerca de llamas vivas, artefactos de cocina, ni de ningún otro electrodoméstico que despidan calor.
- No utilice un electrodoméstico que tenga un cable o un enchufe dañado, o después de que el artefacto haya presentado fallas, se haya caído o haya sufrido cualquier otro daño. Llévelo a un Centro de Servicio Autorizado para su inspección o reparación.
- El uso de aditamentos no recomendados o vendidos por el fabricante del artefacto eléctrico puede ocasionar peligros o lesiones.
- No utilice al aire libre. No permita que el cable cuelgue del borde de una mesa o mesada, ni que entre en contacto con superficies calientes o quede expuesto en áreas muy concurridas.
- Para desconectar, sujete el enchufe y sáquelo del tomacorriente. Nunca lo hale por el cable.
- Coloque siempre sobre una superficie seca y nivelada.
- No haga funcionar el ventilador hasta que esté completamente ensamblado y con todas las piezas colocadas en su lugar correspondiente.
- Este producto está destinado ÚNICAMENTE para uso doméstico, no para aplicaciones comerciales o industriales.
- Este artefacto eléctrico no está destinado para ser usado por personas (incluyendo niños) cuyas capacidades físicas, sensoriales o mentales estén disminuidas, o carezcan de experiencia y conocimiento, a menos que una persona responsable por su seguridad les haya supervisado o instruido en el uso de este electrodoméstico. Los niños deberán estar bajo supervisión para cerciorarse de que no jueguen con el artefacto eléctrico.
- Se requiere estricta supervisión cuando las personas discapacitadas o los niños utilicen cualquier electrodoméstico o estén cerca de él.

CONSERVE ESTAS INSTRUCCIONES

DESCRIPCION DEL ARTEFACTO

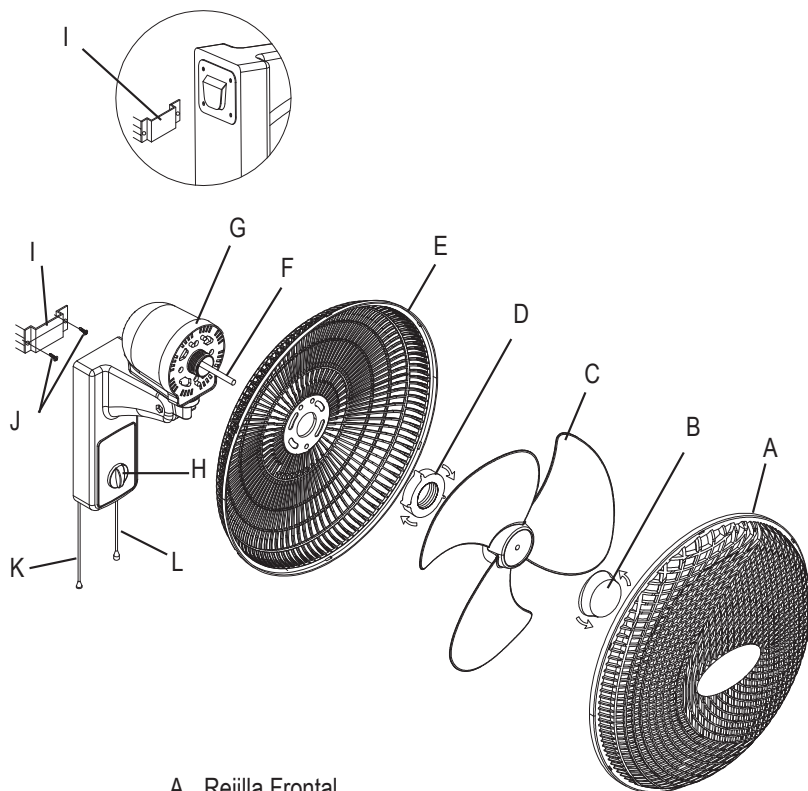

- A. Rejilla Frontal
- B. Tuerca de Fijación de Las Aspas del Ventilador
- C. Aspas del Ventilador
- D. Tuerca de la rejilla posterior
- E. Rejilla Posterior
- F. Eje del Motor
- G. Carcasa del Motor
- H. Perilla de velocidad
- I. Placa de instalación
- J. Piezas metalizas de anclaje (no se incluyen)
- K. Cordón de control derecho
- L. Cordón de control izquierdo

INSTRUCCIONES DE OPERACION

INSTRUCCIONES DE INSTALACIÓN EN LA PARED

1. Seleccione un lugar adecuado en la pared (lejos de telones, cortinaje, ventanas, puertas, fuentes de calor o conexiones eléctricas) donde desee montar el ventilador que esté próximo a la fuente de energía.
2. Instale la placa de instalación en la pared con los orificios hacia abajo. Monte el ventilador en la placa de instalación. Observe que la base del ventilador se debe montar de manera vertical (consulte la figura 1).
3. La placa de instalación se debe instalar con las piezas metálicas de anclaje adecuadas o con un sujetador para la aplicación de la superficie de la pared.

CON CUIDADO verifique el montaje adecuado del ventilador.

ENSAMBLADO DEL CABEZAL DEL VENTILADOR

Ahora ya está listo para armar el cabezal del ventilador.

1. Retire el manguito plástico del eje del motor, si se incluye. Coloque la rejilla posterior sobre el eje del motor y asegúrese de que las 2 ranuras en la parte superior y la ranura 1 de la parte inferior de la rejilla posterior se ajusten a las ranuras sobresalientes de la carcasa del motor. Asegúrese de que la rejilla posterior se ajuste firmemente contra la carcasa del motor.
2. Fije la rejilla posterior en su lugar con la tuerca. Gire la tuerca en el sentido de las agujas del reloj y apriete firmemente.
3. Deslice las aspas del ventilador firmemente en el eje del motor, con el interior hueco de las aspas orientado hacia la rejilla posterior. Asegúrese de que las aspas del ventilador se apoyen en el vástago del eje del motor.

NOTA: El área con rosca del eje debe sobresalir de la parte delantera de las aspas.

4. Para fijar las aspas del ventilador en el eje del motor, gire la tapa de las aspas en el sentido contrario a las agujas del reloj (asegúrese de que las aspas estén firmes en su posición).
5. Centre la rejilla delantera, asegurándose de que el logotipo de Bionaire® esté horizontal y paralelo al piso y presione hacia la rejilla posterior después de alinear los cierres de resorte.

INSTRUCCIONES PARA EL FUNCIONAMIENTO

1. Una vez que la unidad se haya montado e instalado completamente en la pared, conéctela en un tomacorriente adecuado.
2. Tire del CORDÓN DE CONTROL DERECHO hacia abajo o gire la PERILLA DE VELOCIDAD para seleccionar la velocidad deseada o para apagar el ventilador: "0" para apagado, "1" para velocidad baja, "2" para velocidad media y "3" para velocidad alta. (consulte la figura 1).
3. Para comenzar o detener la oscilación del cabezal, tire del CORDÓN DE CONTROL IZQUIERDO hacia abajo.

NOTA: TIRE CUIDADOSAMENTE DE LOS CORDONES DE CONTROL DEL VENTILADOR. DEMASIADA FUERZA PUEDE DAÑAR EL VENTILADOR Y CREAR UN PELIGRO ELÉCTRICO.

4. Para ajustar la inclinación del cabezal del ventilador en el ángulo deseado, empuje suavemente la protección del ventilador hacia arriba o hacia abajo mientras lo sostiene desde el conjunto del motor. El ventilador se puede mover hacia arriba o hacia abajo, pero no hacia la derecha o hacia la izquierda.

NOTA: EL VENTILADOR SE DEBE MONTAR COMPLETAMENTE EN LA PARED ANTES DE REALIZAR ESTE AJUSTE; DE OTRO MODO, EL CABEZAL DEL VENTILADOR NO SE MANTENDRÁ EN SU POSICIÓN.

PRECAUCIÓN: SE DEBE APAGAR EL VENTILADOR ANTES DE REALIZAR ESTE AJUSTE.

MANTENIMIENTO Y LIMPIEZA

INSTRUCCIONES PARA LIMPIEZA Y MANTENIMIENTO

Siga estas instrucciones para cuidar de su ventilador de manera adecuada y segura.

- Desconecte siempre el ventilador antes de limpiarlo o desarmarlo.
- Asegúrese de limpiar el ventilador con un paño suave humedecido con una solución de jabón no muy fuerte.
- No permita que gotee agua sobre la carcasa del motor del ventilador ni que penetre en de ésta.
- No utilice gasolina, disolventes o benceno como limpiadores.
- Pase la boquilla de una aspiradora ligeramente sobre la rejilla del ventilador para eliminar el polvo o el sucio que se haya acumulado.

INSTRUCCIONES PARA LA LIMPIEZA DE LAS ASPAS DEL VENTILADOR

Este ventilador está equipado con una rejilla desmontable que permite que el cliente retire la rejilla y los componentes sin necesidad de usar herramientas.

Asegúrese de que el ventilador esté desconectado antes de desmontar y limpiar las aspas del ventilador. Con cuidado, retire la rejilla delantera. Limpie las aspas con un paño suave humedecido en una solución de jabón no muy fuerte. NO permita que ningún líquido gotee o penetre en la carcasa del motor. Calce la rejilla frontal a presión sobre el ventilador. Cerciórese de que todas las piezas estén fijadas antes de poner a funcionar el ventilador.

ALMACENAMIENTO DEL VENTILADOR

Utilice la caja original para almacenar el ventilador. Es importante mantenerla en un lugar seguro y seco.

- Guarde el ventilador en su caja original o en una caja del tamaño adecuado.
- Proteja el cabezal del ventilador contra el polvo.
- Guarde el ventilador en un lugar seco.



PARA MÉXICO SÓLAMENTE - FOR MEXICO ONLY

VENTILADOR DE PARED DE 40,6 cm Bionaire®

MODELOS: BWLF1613MW, BWLF1613MW-LA013

IMPORTADOR: SUNBEAM MEXICANA, S.A. DE C.V.

AV. JUÁREZ No. 40-201,

EX-HACIENDA DE SANTA MÓNICA,

TLALNEPANTLA, ESTADO DE MÉXICO.

C.P. 54050, R.F.C. SME570928G90, TEL. 53660800

PAÍS DE ORIGEN: CHINA

PAÍS DE PROCEDENCIA: E.U.A., China

LEA EL INSTRUCTIVO ANTES DE USAR EL APARATO

CARACTERÍSTICAS ELÉCTRICAS

60 Hz 120 V~ 65 W

CONTENIDO: 1 PIEZA



©2014 Sunbeam Products, Inc. All rights reserved. Distributed by Sunbeam Latin America, LLC, 5200 Blue Lagoon Drive, Suite 860, Miami, FL 33126.

©2014 Sunbeam Products, Inc. Todos los derechos reservados. Distribuido por Sunbeam Latin America, LLC, 5200 Blue Lagoon Drive, Suite 860, Miami, FL 33126.

Printed in China

www.bionaire.com

Impreso en China

P.N. 164120 Rev B

BWLF1613MW-LA_14ESM1

GCDS-OST34938-ZZ