

Mini Hi-Fi Component System

Manual de Instrucciones



MDLP

DHC-MD595

Nombre del producto :
Sistema de Mini-Componente de Alta Fidelidad
Modelo : DHC-MD595

POR FAVOR LEA DETALLADAMENTE ESTE MANUAL DE INSTRUCCIONES ANTES DE CONECTAR Y OPERAR ESTE EQUIPO. RECUERDE QUE UN MAL USO DE SU APARATO PODRÍA ANULAR LA GARANTÍA.

ADVERTENCIA

Para evitar el riesgo de incendio o de descargas eléctricas, no exponga la unidad a la lluvia ni a la humedad.

Para evitar descargas eléctricas, no abra la unidad. En caso de avería, solicite los servicios de personal cualificado solamente.

No instale la unidad en un lugar de espacio reducido, tal como en una estantería para libros o vitrina empotrada.

Patentes de los Estados Unidos y de otros países con licencia de Dolby Laboratories.

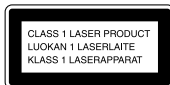

Esta unidad está clasificada como producto láserico de clase 1.

La marca CLASS 1 LASER PRODUCT se encuentra en la parte exterior trasera.

Esta etiqueta de precaución está ubicada en el interior de la unidad.



EL VENDEDOR NO SE HARÁ RESPONSABLE EN NINGÚN CASO DE LOS DAÑOS DIRECTOS, FORTUITOS, NI INDIRECTOS, SEA CUAL SEA SU NATURALEZA, NI DE LAS PÉRDIDAS O GASTOS RESULTANTES DE CUALQUIER PRODUCTO DEFECTUOSO O DE LA UTILIZACIÓN DE LOS PRODUCTOS.

Índice

Preparativos

Paso 1: Conexión del sistema	4
Paso 2: Puesta en hora del reloj	6
Paso 3: Presintonización de emisoras de radio	7

Operaciones básicas

Reproducción de un CD	9
Grabación de un CD en un MD	
— Grabación sincronizada de CD-MD	10
Reproducción de un MD	11
Escucha de la radio	
— Presintonización	12
Grabación de la radio	
— Grabación manual	13

El reproductor de CD

Reproducción de temas de CD repetidamente	
— Reproducción repetida	15
Reproducción de temas de CD en orden arbitrario	
— Reproducción aleatoria	15
Programación de temas de CD	
— Reproducción programada	16
Utilización del visualizador	17
Titulación de un CD	
— Anotación del disco	18

La platina de MD

— Reproducción

Reproducción de temas de MD repetidamente	
— Reproducción repetida	20
Reproducción de temas de MD en orden arbitrario	
— Reproducción aleatoria	21
Programación de temas de MD	
— Reproducción programada	21
Utilización del visualizador	23

La platina de MD

— Grabación

Antes de comenzar a grabar	24
Grabación de sus temas favoritos de CD en un MD — Grabación sincronizada de CD-MD	25
Grabación de un CD en un MD a alta velocidad — Grabación sincronizada de CD-MD a alta velocidad	26
Grabación del tema actual — Rec It	28
Grabación de larga duración	28
Grabación en un MD manualmente — Grabación manual	30
Inicio de la grabación con 6 segundos de datos de audio prealmacenados — Grabación preventiva	31
Marcación de números de temas	32
Inserción de espacios de 3 segundos entre temas — Separación inteligente	34
Ajuste del nivel de grabación	36

La platina de MD — Edición

Antes comenzar a editar	37
Titulación de un MD — Función de titulación	38
Borrado de grabaciones — Función de borrado	40
Movimiento de temas grabados — Función de movimiento	43
División de temas grabados — Función de división	45
Combinación de temas grabados — Función de combinación	46
Anulación de la última edición — Función de anulación	48
Cambio del nivel grabado después de hacer la grabación — Función de edición S.F	49

Ajuste de sonido

Refuerzo del sonido grave — DBFB	52
Selección del menú del ecualizador preajustado	52

Otras funciones

Titulación de emisoras presintonizadas — Nombre de emisora	53
Utilización del sistema de datos por radio (RDS)*	54
Para dormirse con música — Cronodesconector	55
Para despertarse con música — Temporizador diario	55
Grabación de programas de la radio con el temporizador	57

Conexión de componentes opcionales

Conexión de componentes de A/V opcionales	59
Conexión de antenas exteriores	60

Información adicional

Precauciones	61
Limitaciones del sistema de MD	62
Solución de problemas	64
Autodiagnóstico visualizado	67
Especificaciones	70
Descripción de las partes del mando a distancia	71
Índice alfabético	74

* Modelo para Europa solamente

Paso 1: Conexión del sistema

Realice los pasos siguientes **1** a **4** para conectar su sistema utilizando los cables y accesorios suministrados.

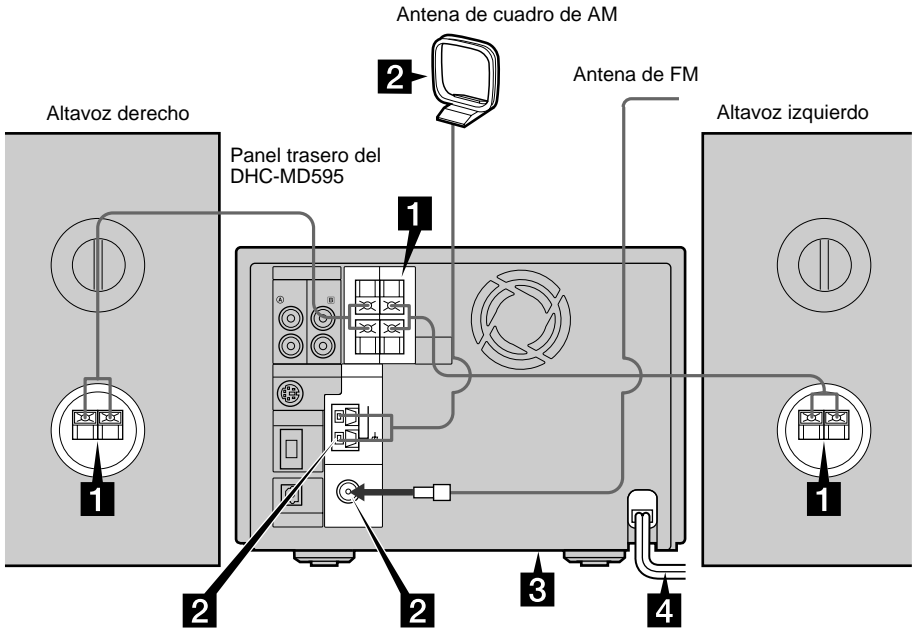

1 Conecte los altavoces.

Conecte los cables de los altavoces a los terminales SPEAKER de la unidad y a los terminales de los altavoces como se muestra a continuación.

Mantenga los cables de los altavoces alejados de las antenas para evitar ruidos.

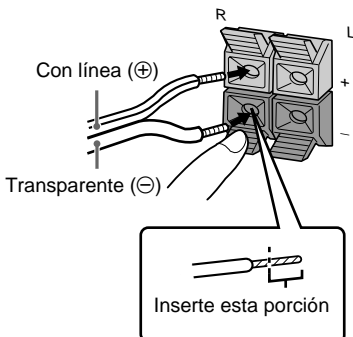

2 Conecte las antenas de FM/AM.

Arme la antena de cuadro de AM, luego conéctela.

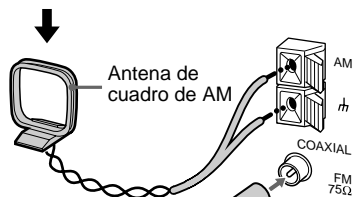
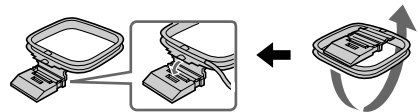

Extienda la antena de cable de FM horizontalmente

- 3** Ponga VOLTAGE SELECTOR de la parte inferior del sistema en la posición que corresponda con la tensión de la red local (para modelos con selector de tensión).

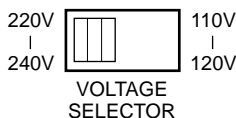

- 4** Conecte el cable de alimentación a un tomacorriente de la pared.

Si la clavija del cable de alimentación no encaja en el tomacorriente de la pared, ponga en la clavija el adaptador suministrado (para modelos con adaptador de clavija).

Introducción de dos pilas R6 (tamaño AA) en el mando a distancia

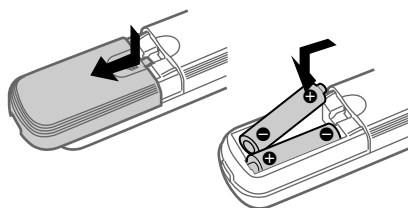

Consejo

Utilizando el mando a distancia normalmente, las pilas durarán unos seis meses. Cuando el sistema no responda a los comandos del mando a distancia, cambie las pilas por otras nuevas.

Notas

- Cuando no vaya a utilizar el mando a distancia durante un largo periodo de tiempo, retírele las pilas para evitar posibles fugas de líquido y los daños que podrían causar.
- Asegúrese de introducir las pilas en la dirección correcta.
- No mezcle pilas nuevas y usadas.
- No utilice diferentes tipos de pilas a la vez.
- No utilice una pila que tenga fugas.
- Si una pila tiene fugas, limpie el compartimiento de las pilas y cambie todas las pilas por otras nuevas.

Paso 2: Puesta en hora del reloj

Antes de utilizar las funciones del temporizador deberá poner en hora el reloj.
El modelo para Europa utiliza el sistema de 24 horas, y los otros modelos el sistema de 12 horas.
Para representar las ilustraciones se utiliza el sistema de 12 horas.

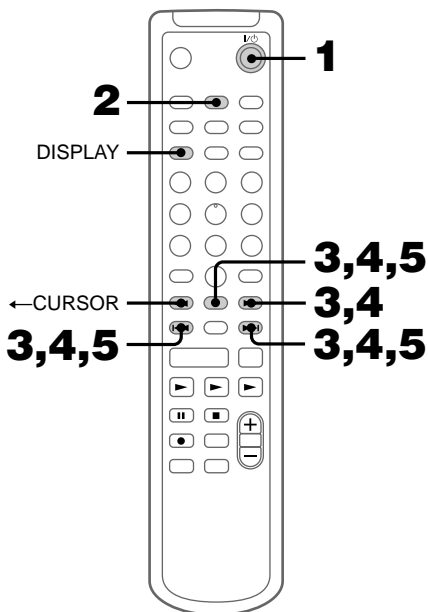

1 Encienda el sistema.

2 Pulse CLOCK/TIMER SET.

Aparecerá la visualización de ajuste de la hora, y la indicación del día de la semana "SUN" parpadeará.



3 Pulse – o + para poner el día de semana, luego pulse ENTER/YES o CURSOR→.

La indicación de la hora parpadeará.
(Para los modelos que utilizan el sistema de 12 horas, el mediodía se indica como 0:00 PM, y la medianoche como 0:00 AM.)



4 Pulse – o + para poner la hora, luego pulse ENTER/YES o CURSOR→.

La indicación de los minutos parpadeará.

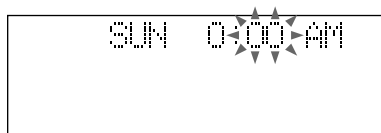

5 Pulse – o + para poner los minutos, luego pulse ENTER/YES.

El reloj comenzará a funcionar.

Si comete un error

Pulse ←CURSOR o CURSOR→ hasta que parpadee la indicación que quiera cambiar (día, hora, minutos), luego cambie el ajuste.

Para mostrar la hora

En consideración a la reducción de energía, este sistema permite seleccionar si se quiere o no visualizar el reloj en el modo de espera. El sistema ha sido ajustado en fábrica para que no visualice el reloj cuando está desconectada la alimentación (**Modo de ahorro de energía**). Para visualizar el reloj incluso cuando esté desconectada la alimentación, pulse DISPLAY o TIME mientras esté desconectada la alimentación, pulse otra vez el botón para apagar la visualización del reloj y activar el modo de ahorro de energía.

Cada vez que pulse DISPLAY mientras el sistema esté encendido, la información que aparece en la parte superior del visualizador cambiará de la forma siguiente.

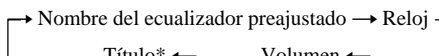

* Solamente se visualizará cuando se haya puesto título al disco, título al tema, nombre a la emisora de radio u otra información de nombre. No se visualizará cuando esta información no haya sido puesta.

Consejo

El punto superior de la visualización del reloj parpadea durante la primera mitad de un minuto (0 a 29 segundos), y el punto inferior parpadea durante la segunda mitad de un minuto (30 a 59 segundos).

Para cambiar la hora preajustada

Puede cambiar la hora preajustada mientras el sistema está apagado.

1 Pulse CLOCK/TIMER SET.

2 Repita los pasos 3 a 5 de “Puesta en hora del reloj”.

Paso 3: Presintonización de emisoras de radio

Puede presintonizar el número de emisoras siguiente, 20 para FM y 10 para AM.

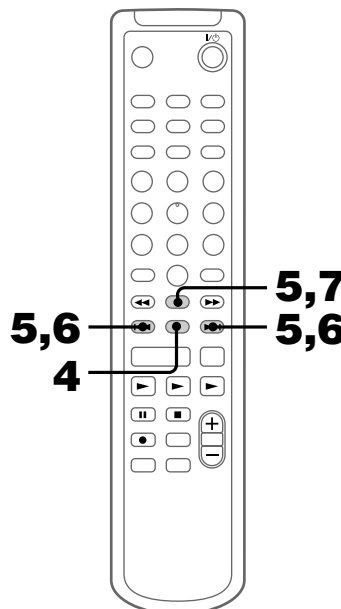
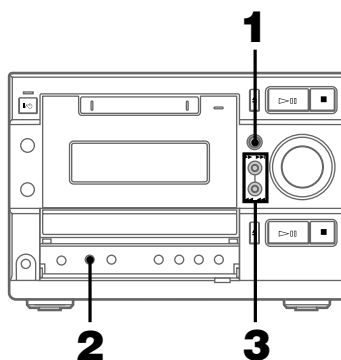

continúa

Paso 3: Presintonización de emisoras de radio (continuación)

- 1** Pulse TUNER/BAND para seleccionar “AM” o “FM”.
- 2** Pulse repetidamente TUNING MODE hasta que aparezca “AUTO”.
- 3** Pulse TUNING + o –.
Cuando el sistema sintonice una emisora, la indicación de la frecuencia cambiará y se parará la exploración. Aparecerán “TUNED” y “STEREO” (para un programa en estéreo).
- 4** Pulse MENU/NO en el mando a distancia.
- 5** Pulse repetidamente – o + en el mando a distancia hasta que aparezca “Memory?”, luego pulse ENTER/YES en el mando a distancia.
El número de presintonía comenzará a parpadear. Realice los pasos 6 y 7 mientras esté parpadearo el número de presintonía.
- 6** Pulse repetidamente – o + en el mando a distancia para seleccionar el número de presintonía deseado.
- 7** Pulse ENTER/YES.
Aparecerá “Complete!”, y luego la emisora estará almacenada.
- 8** Repita los pasos 1 a 7 para presintonizar otras emisoras.

Para parar la exploración

Pulse TUNING MODE en el mando a distancia.

Para sintonizar una emisora de señal débil

Pulse repetidamente TUNING MODE hasta que aparezca “MANUAL” en el paso 2, luego pulse repetidamente TUNING + o – para sintonizar la emisora manualmente.

Para cambiar el número de presintonía

Comience otra vez desde el paso 1.

Para cambiar el intervalo de sintonización de AM (excepto en el modelo para Europa)

El intervalo de sintonización de AM se preajusta en fábrica a 9 kHz (10 kHz en algunas zonas). Para cambiar el intervalo de sintonización de AM, sintonice primero cualquier emisora de AM, luego apague el sistema. Mientras mantiene pulsado FUNCTION, encienda el sistema otra vez. Cuando cambie el intervalo, se borrarán todas las emisoras de AM presintonizadas. Para reponer el intervalo, repita el mismo procedimiento.

Consejos

- Si desenchufa el cable de alimentación o si ocurre un corte en el suministro eléctrico, las emisoras presintonizadas seguirán en la memoria durante un día aproximadamente.
- Puede poner nombre a las emisoras presintonizadas (consulte la página 53).
- Cuando un programa de FM tenga ruido estático, pulse STEREO/MONO hasta que aparezca “MONO”. No habrá efecto estéreo, pero mejorará la recepción. Pulse otra vez el botón para reponer el efecto estéreo.

Reproducción de un CD

Para encender el sistema, pulse I/⏻ (alimentación).

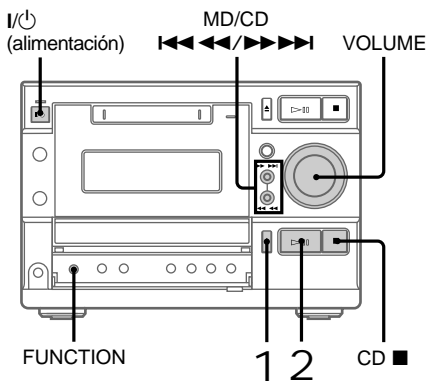

- 1 Pulse CD ▲ y ponga un CD en la bandeja de discos.

Con la etiqueta hacia arriba. Cuando reproduzca un CD sencillo, póngalo en el círculo interior de la bandeja.

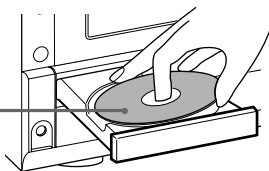

Para cerrar la bandeja de discos, pulse CD ▲ otra vez.

- 2 Pulse CD ▷◻◻.

La bandeja de discos se cerrará y comenzará la reproducción.

El indicador ▷ del botón CD ▷◻◻ se encenderá en verde.

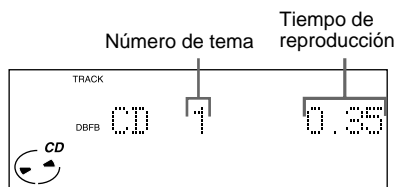

Para	Haga lo siguiente
parar la reproducción	Pulse CD ■.
hacer una pausa	Pulse CD ▷◻◻. El indicador ◻◻ del botón CD ▷◻◻ se encenderá en naranja. Púlselo otra vez para reanudar la reproducción.
seleccionar un tema	Pulse repetidamente MD/CD ◀◀◀◀ o ▶▶▶▶.
encontrar un punto en un tema	Mantenga pulsado MD/CD ◀◀◀◀ o ▶▶▶▶ durante la reproducción y suéltelo en el punto deseado. “—OVER—” aparecerá al final del CD.
retirar el CD	Pulse CD ▲.
ajustar el volumen	Gire VOLUME.

Consejos

- Si no hay un CD en el reproductor, aparecerá “No Disc” en el visualizador.
- Puede cambiar de otra fuente al reproductor de CD y comenzar a reproducir un CD pulsando solamente CD ▷◻◻ (**Selección automática de fuente**).
- Puede comenzar la reproducción desde el tema deseado en el paso 2.
 - 1 Pulse repetidamente MD/CD ◀◀◀◀ o ▶▶▶▶ hasta que aparezca el tema deseado.
 - 2 Pulse CD ▷◻◻.
 O, pulse los botones numéricos en el mando a distancia. La reproducción comenzará automáticamente. Para introducir el número de tema 10 o superiores, pulse >10 y el número de tema. Para introducir 0, utilice el botón 10/0.

Notas

- No utilice un CD que tenga cinta adhesiva, sellos o pegamento, ya que esto puede dañar el reproductor de CD.
- No empuje la bandeja de discos para cerrarla, ya que esto puede dañar el reproductor de CD. Para cerrar la bandeja de discos, pulse CD ▲.
- Si cambia la función a TUNER, “CD” permanecerá en el visualizador aunque retire el CD. Para apagar “CD”, pulse repetidamente FUNCTION hasta que aparezca otra función diferente a TUNER en el visualizador.

Grabación de un CD en un MD

— Grabación sincronizada de CD-MD

Puede hacer una grabación digital de un CD en un MD, marcando los números de temas en el mismo orden que en el CD original.

Además de la grabación a velocidad normal, también puede grabar a alta velocidad (aproximadamente cuatro veces la velocidad normal).

También puede seleccionar el método de grabación adecuado a sus propósitos (consulte la página 24).

Para encender el sistema, pulse I/⏻ (alimentación).

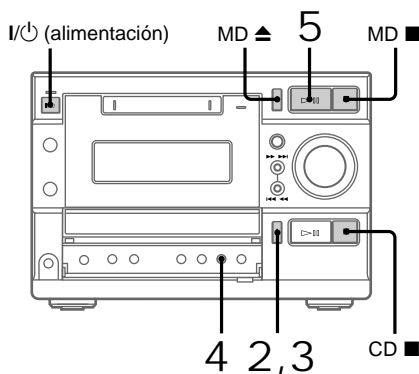

1 Inserte un MD grabable.

Con la flecha apuntando hacia la platina

Con la etiqueta hacia arriba, y el obturador hacia la derecha

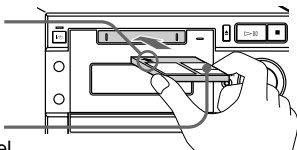

2 Pulse CD ▲ y ponga un CD en la bandeja de discos.

Con la etiqueta hacia arriba. Cuando reproduzca un CD sencillo, póngalo en el círculo interior de la bandeja.

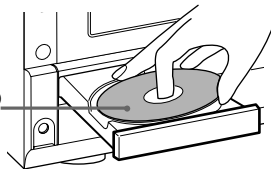

3 Pulse CD ▲ para cerrar la bandeja de discos.

4 Pulse CD-MD SYNC NORMAL.

Para grabar a alta velocidad, pulse CD-MD SYNC HIGH.

Aparecerá "NORMAL SPEED" ("HIGH SPEED" para grabación a alta velocidad). La platina de MD se pondrá en espera de grabación y el reproductor de CD estará en pausa de reproducción.

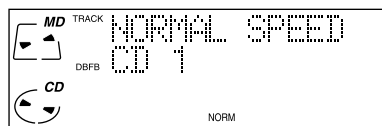

5 Pulse MD ▷||.

Comenzará la grabación. **Durante la grabación a alta velocidad no podrá escuchar la señal de grabación.** Cuando se complete la grabación, el reproductor de CD y la platina de MD se pararán automáticamente.

Para parar la grabación

Pulse MD ■.

Si el MD se llena durante la grabación, la platina de MD y el reproductor de CD se pararán automáticamente.

Consejos

- Si utiliza un MD parcialmente grabado, la grabación comenzará a continuación de los temas grabados.
- Dependiendo del disco, también podrá copiarse la información CD TEXT. Si "TEXT" parpadea durante la grabación, pulse NAME EDIT/SELECT en el mando a distancia, y luego pulse ENTER/YES en el mando a distancia para grabar el título del tema actual. (Si está encendido "TEXT", éste se grabará automáticamente.)
- Puede cambiar el modo de grabación antes del paso 4 y hacer una grabación de larga duración. Para más detalles, consulte "Grabación de larga duración" en la página 28.

Notas

- Si el modo de reproducción está puesto en reproducción repetida o reproducción aleatoria, éste se cambiará automáticamente a reproducción normal en el paso 4.
- Si el MD está protegido contra la grabación, aparecerán alternativamente "C11" y "Protected" y el MD no podrá ser grabado. Retire el MD, luego deslice la lengüeta de protección contra la grabación hasta la posición cerrada (consulte la página 24).
- Si parpadea "Retry" en el visualizador, se debe a que ha ocurrido un fallo de lectura, y el sistema está intentando leer los datos otra vez (consulte la página 27).

Reproducción de un MD

Para encender el sistema, pulse I/⏻ (alimentación). Puede reproducir un MD justo igual que un CD.

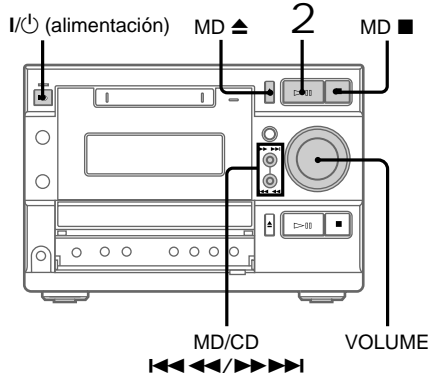

1 Inserte un MD.

Con la flecha apuntando hacia la platina

Con la etiqueta hacia arriba, y el obturador hacia la derecha

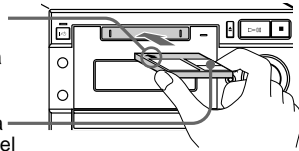

2 Pulse MD ▶||.

Comenzará la reproducción. El indicador ▶ del botón MD ▶|| se encenderá en verde.

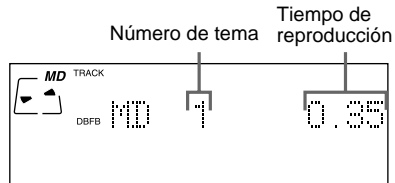

continúa

Reproducción de un MD (continuación)

Para	Haga lo siguiente
parar la reproducción	Pulse MD ■.
hacer una pausa	Pulse MD ▷◁. El indicador ◻◻ del botón MD ▷◁ se encenderá en naranja. Púlselo otra vez para reanudar la reproducción.
seleccionar un tema	Pulse repetidamente MD/CD ◀◀◀◀ o ▶▶▶▶.
encontrar un punto en un tema	Mantenga pulsado MD/CD ◀◀◀◀ o ▶▶▶▶ durante la reproducción y suéltelo en el punto deseado.
retirar el MD	Pulse MD ▲.
ajustar el volumen	Gire VOLUME.

Consejos

- Puede comenzar la reproducción desde el tema deseado en el paso 2.
 - 1 Pulse repetidamente MD/CD ◀◀◀◀ o ▶▶▶▶ hasta que aparezca el tema deseado.
 - 2 Pulse MD ▷◁.
 O, pulse los botones numéricos en el mando a distancia.
 La reproducción comenzará automáticamente. Para introducir el número de tema 10 o superiores, pulse >10 (pulse dos veces para introducir 100 o superior), luego pulse el número de tema. Para introducir 0, utilice el botón 10/0.
- Puede cambiar de otra fuente a la platina de MD y comenzar a reproducir un MD pulsando solamente MD ▷◁ (Selección automática de fuente).

Nota

No utilice un MD con una etiqueta que sobresalga por su borde o que no esté colocada correctamente. Tales etiquetas pueden ocasionar un malfuncionamiento en la platina de MD.

Escucha de la radio

— Presintonización

Primero presintonice emisoras de radio en la memoria del sintonizador (consulte la página 7). Para encender el sistema, pulse I/⏻ (alimentación).

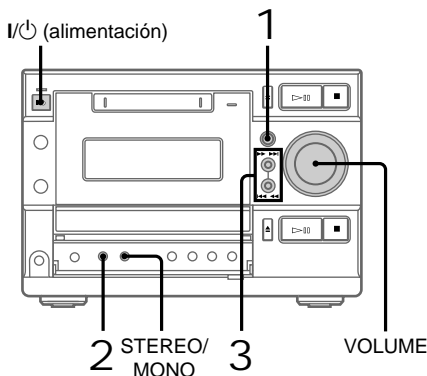

1 Pulse TUNER/BAND para seleccionar “FM” o “AM”.

2 Pulse repetidamente TUNING MODE hasta que aparezca “PRESET”.

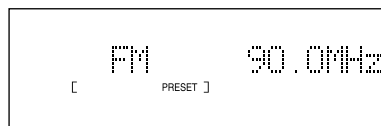

3 Pulse TUNING + o – para seleccionar la emisora presintonizada deseada.

Nombre de la emisora* o nombre de emisora de RDS**

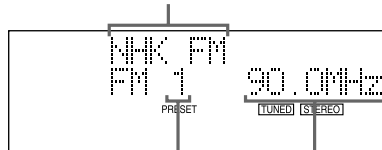

Número de presintonía Frecuencia

* El nombre de la emisora solamente aparecerá si ha puesto nombre a la emisora (consulte la página 53).

** Modelo para Europa solamente.

Para	Haga lo siguiente
apagar la radio	Pulse I/⏻ para apagar el sistema.
ajustar el volumen	Gire VOLUME.

Para seleccionar un número de presintonía utilizando el mando a distancia

Pulse los botones numéricos en el mando a distancia en el paso 3. Para introducir el número de presintonía 10 o superiores, pulse >10 y el número de presintonía. Para introducir 0, utilice el botón 10/0.

Escucha de emisoras de radio no presintonizadas

- Pulse repetidamente TUNING MODE hasta que aparezca “MANUAL” en el paso 2, luego pulse TUNING + o – para sintonizar la emisora deseada (**Sintonización manual**).
- Pulse repetidamente TUNING MODE hasta que aparezca “AUTO” en el paso 2, luego pulse TUNING + o –. Cuando el sistema sintonice una emisora, la indicación de la frecuencia cambiará y la exploración se parará (**Sintonización automática**).

Para cancelar la sintonización automática

Pulse TUNING MODE.

Consejos

- Puede cambiar de otra fuente al sintonizador pulsando solamente TUNER/BAND (**Selección automática de fuente**).
- Para mejorar la recepción de emisión, ajuste las antenas suministradas, o conecte una antena externa que podrá adquirir en el comercio del ramo (consulte la página 60).
- Cuando un programa de FM en estéreo tenga ruido estático, pulse STEREO/MONO hasta que aparezca “MONO”. No habrá efecto estéreo, pero mejorará la recepción. Pulse otra vez el botón para reponer el efecto estéreo.

Grabación de la radio

— Grabación manual

Puede grabar analógicamente un programa de radio en un MD. Si utiliza un MD parcialmente grabado, la grabación comenzará a continuación de los temas grabados. Para borrar el contenido grabado, consulte “Borrado de grabaciones” en la página 40.

Para encender el sistema, pulse I/⏻ (alimentación).

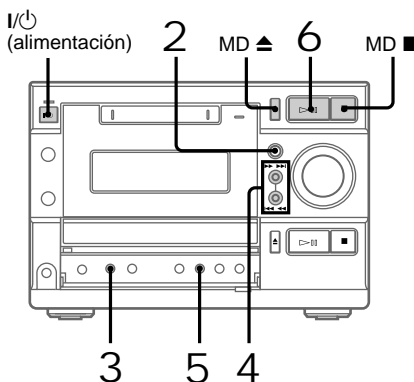

1 Inserte un MD grabable.

Con la flecha apuntando hacia la platina

Con la etiqueta hacia arriba, y el obturador hacia la derecha

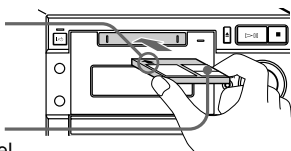

2 Pulse TUNER/BAND para seleccionar “FM” o “AM”.

3 Pulse repetidamente TUNING MODE hasta que aparezca “PRESET”.

continúa

Grabación de la radio (continuación)

- 4 Pulse TUNING + o – para seleccionar la emisora presintonizada deseada.

Nombre de emisora* o nombre de emisora de RDS**

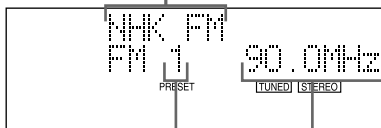

Número de presintonía Frecuencia

* El nombre de la emisora solamente aparecerá si ha puesto nombre a la emisora (consulte la página 53).

** Modelo para Europa solamente.

Puede seleccionar los números de presintonías con los botones numéricos del mando a distancia.

- 5 Pulse REC/REC IT.

La platina de MD se pondrá en espera de grabación.

- 6 Pulse MD ▷▶▶.

Comenzará la grabación.

Para parar la grabación

Pulse MD ■.

Consejos

- Si se oye ruido mientras graba un programa de radio por AM, mueva la antena de cuadro de AM para reducir el ruido o conecte un cable de puesta a tierra al terminal \hbar (consulte la página 60).
- Puede cambiar el modo de grabación antes del paso 5 y hacer una grabación de larga duración. Para más detalles, consulte “Grabación de larga duración” en la página 28.
- Puede ajustar el nivel de grabación al volumen deseado después de realizar el paso 5 (consulte la página 36).

Nota

Si el MD está protegido contra la grabación, aparecerán alternativamente “C11” y “Protected” y el MD no podrá ser grabado. Retire el MD, luego deslice la lengüeta de protección contra la grabación hasta la posición cerrada (consulte la página 24).

Reproducción de temas de CD repetidamente

— Reproducción repetida

Puede repetir un CD en reproducción normal, reproducción aleatoria y reproducción programada.

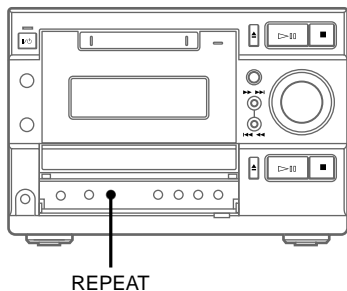

- ➔ Pulse REPEAT durante la reproducción hasta que aparezca “REPEAT” o “REPEAT 1”.

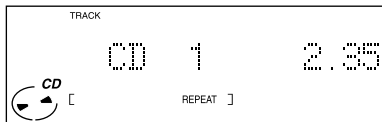

REPEAT*: Para todos los temas del CD.

REPEAT 1: Para un tema solamente.

* El reproductor de CD repite los temas hasta cinco veces.

Para cancelar la reproducción repetida

Pulse REPEAT hasta que desaparezca “REPEAT” o “REPEAT 1”.

Reproducción de temas de CD en orden arbitrario

— Reproducción aleatoria

Puede reproducir todos los temas de un CD en orden arbitrario.

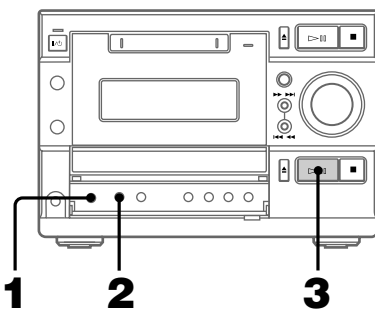

- 1** Pulse repetidamente FUNCTION para cambiar la función a CD.
- 2** Pulse repetidamente PLAY MODE hasta que aparezca “SHUFFLE” en el modo de parada.

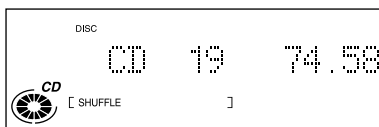

- 3** Pulse CD ▷◁◁◁. Comenzará la reproducción aleatoria.

Para cancelar la reproducción aleatoria

Pulse CD ■ para parar la reproducción aleatoria, luego pulse repetidamente PLAY MODE hasta que desaparezcan “SHUFFLE” y “PROGRAM”.

Consejo

Para saltar un tema, pulse MD/CD ▶▶▶▶.

Programación de temas de CD — Reproducción programada

Puede hacer un programa de hasta 25 pasos en el orden que quiera reproducirlos. También puede hacer una grabación sincronizada del programa en un MD (consulte la página 25).

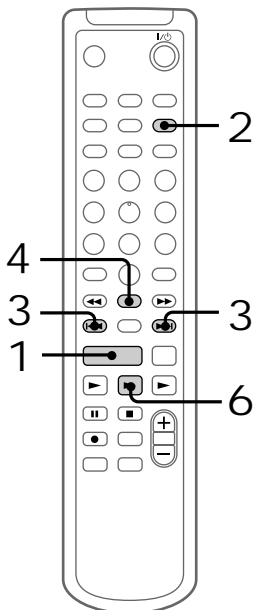

1 Pulse repetidamente **FUNCTION** para cambiar la función a CD.

2 Pulse repetidamente **PLAY MODE** hasta que aparezca “PROGRAM” en el modo de parada.

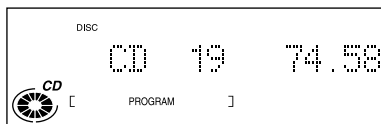

3 Pulse repetidamente **◀◀** o **▶▶** hasta que aparezca el tema deseado en el visualizador.

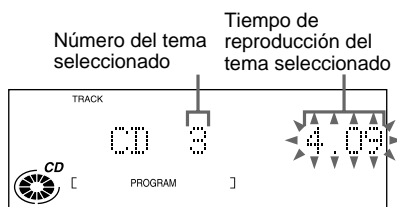

4 Pulse **ENTER/YES**.

El tema se habrá programado.

Aparecerá “Step”, seguido del número del tema en el orden programado. Aparecerá el número del último tema programado, seguido del tiempo total de reproducción del programa. Si ha cometido un error, puede borrar del programa el último tema programado pulsando **CLEAR**.

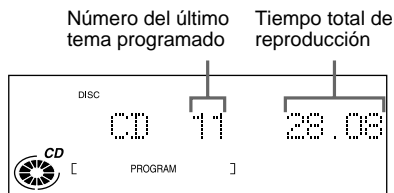

5 Para programar temas adicionales, repita los pasos 3 y 4.

6 Pulse **CD ▶**.

Se reproducirán todos los temas en el orden que los haya seleccionado.

Para comprobar el número total de temas programados

Pulse TIME en el modo de parada. Aparecerá el número total de pasos programados, seguido del número del último tema programado y el tiempo total de reproducción del programa.

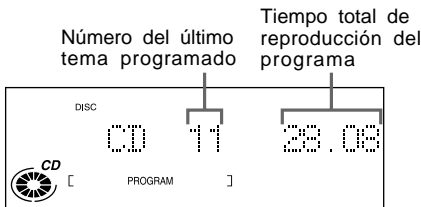

Para comprobar el orden del programa

Pulse repetidamente ◀◀ o ▶▶ durante la reproducción programada.

Para	Haga lo siguiente
cancelar la reproducción programada	Pulse ■, luego pulse repetidamente PLAY MODE hasta que desaparezcan "PROGRAM" y "SHUFFLE".
añadir un tema al programa (en el modo de parada)	Realice los pasos 3 y 4.
borrar el último tema programado	Pulse CLEAR en el modo de parada. Cada vez que pulse el botón, se borrará el último tema programado.

Para seleccionar el tema deseado utilizando los botones numéricos

Pulse los botones numéricos en lugar de realizar los pasos 3 a 5.

Para introducir el número de tema 10 o superiores, pulse >10 y el número de tema. Para introducir 0, utilice el botón 10/0.

Consejos

- El programa que haya hecho permanecerá en la memoria después de terminar la reproducción programada. Para reproducir otra vez el mismo programa, pulse CD ▶.
- Cuando intente programar 26 temas (pasos) o más, aparecerá "Step Full!".
- Cuando el tiempo total del programa de CD exceda 100 minutos, o cuando seleccione un tema de CD cuyo número sea 21 o superior, aparecerá "--.--".

Utilización del visualizador

Puede comprobar el tiempo restante en un tema, o en todo el CD. También puede comprobar el título de disco o el título de un tema de un CD. Utilice el botón DISPLAY (superior) y el botón TIME (inferior) para cambiar la visualización.

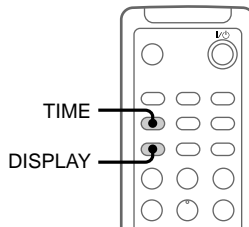

Utilice el botón DISPLAY para cambiar la visualización.

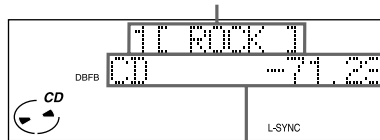

Utilice el botón TIME para cambiar la visualización.

Comprobación del tiempo restante

➔ Pulse TIME durante la reproducción.

Cada vez que pulse el botón, la visualización cambiará de la forma siguiente:

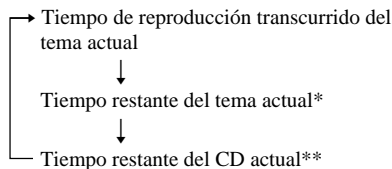

* Cuando compruebe el tiempo restante de un tema de CD cuyo número sea el 21 o superior aparecerá "--.--".

** Durante la reproducción aleatoria de un CD que tenga 21 o más temas, o durante la reproducción programada cuando seleccione un tema de CD cuyo número sea 21 o superior aparecerá "--.--".

Utilización del visualizador (continuación)

Comprobación del título de un tema o título de un disco

- ➔ Pulse DISPLAY durante la reproducción o en el modo de parada. Cada vez que pulse el botón, la visualización cambiará de la forma siguiente:

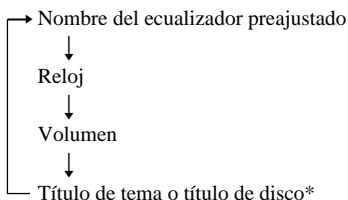

* El título del tema aparece durante la reproducción (solamente para un CD con texto CD), y el título del disco aparece mientras está parado. Si carga un CD que no tenga título, no aparecerá nada.

Para desplazar un título largo

Pulse SCROLL en el mando a distancia. El título aparecerá desplazándose en el visualizador.

Consejos

- Si pulsa TIME para un CD con texto CD que contenga el nombre del artista, el nombre del artista aparecerá desplazándose en el visualizador.
- Para poner un título de disco a un CD, consulte “Titulación de un CD” en esta página.

Titulación de un CD

— Anotación del disco

Puede titular hasta 100 CDs con títulos de hasta 20 símbolos y caracteres. Siempre que cargue un CD titulado, aparecerá el título en el visualizador.

Nota

Cuando titule CDs por primera vez, asegúrese de realizar de antemano las operaciones descritas en “Borrado de todos los títulos de discos almacenados en la memoria del sistema” en la página 20.

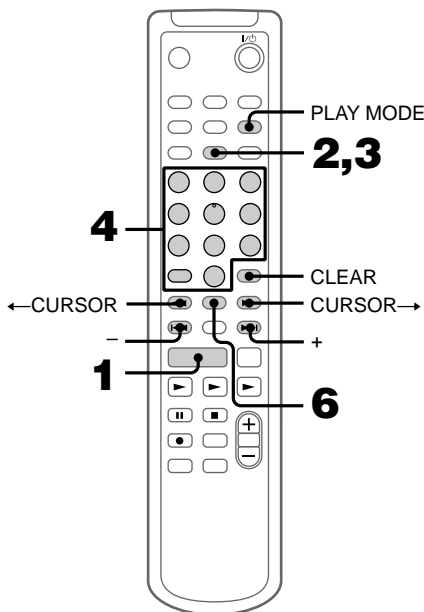

- 1** Pulse repetidamente FUNCTION para cambiar la función a CD.

Asegúrese de que el número total de temas y el tiempo total de reproducción aparezcan en el visualizador en el modo de parada. Si aparece “SHUFFLE” o “PROGRAM” en el visualizador, pulse repetidamente PLAY MODE hasta que ambos desaparezcan.

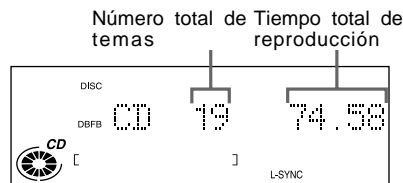

- 2** Pulse NAME EDIT/SELECT.
Aparecerá la pantalla de introducción de texto, y el cursor parpadeará.

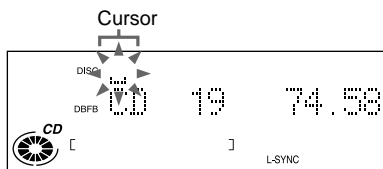

- 3** Pulse NAME EDIT/SELECT para seleccionar el tipo de caracteres deseado.

Cada vez que pulse el botón, la visualización cambiará de la forma siguiente:

Selected AB* (Mayúsculas) → Selected ab (Minúsculas) → Selected 12 (Números) → Selected AB (Mayúsculas) → ...

* Pulse repetidamente el número 1 para visualizar los símbolos siguientes.

' - / , . () : ! ?

Además, cuando aparezcan en el visualizador estos símbolos de arriba, pulse repetidamente - o + para visualizar los símbolos siguientes.

& + < > _ = " ; # \$ % @ * `

- 4** Introduzca un carácter.

Si ha seleccionado letras mayúsculas o minúsculas

- 1** Pulse repetidamente el botón de letra/numérico correspondiente hasta que parpadee el carácter que quiera introducir. O, pulse una vez el botón y pulse repetidamente - o +.

- 2** Pulse CURSOR→.

El carácter parpadeante será introducido y el cursor se desplazará hacia la derecha.

Si ha seleccionado números

Pulse el botón numérico correspondiente.

El número será introducido y el cursor se desplazará hacia la derecha.

- 5** Repita los pasos 3 y 4 para introducir el resto del título.

Para cambiar un carácter

Pulse repetidamente ←CURSOR o CURSOR→ hasta que parpadee el carácter que quiera cambiar, pulse CLEAR para borrar el carácter, luego repita los pasos 3 y 4.

- 6** Pulse ENTER/YES para completar el procedimiento de titulación.

El título del disco se almacenará en la memoria del sistema y luego aparecerá la visualización original.

Para cancelar la función de titulación

Pulse MENU/NO.

Comprobación de los títulos de discos

- 1** Pulse MENU/NO en el modo de parada.
- 2** Pulse repetidamente - o + hasta que aparezca "Name Check?", luego pulse ENTER/YES.
- 3** Pulse repetidamente - o + para seleccionar los títulos de discos entre 001 y 100 almacenados en la memoria del sistema.

Para comprobar el título del disco actual

Pulse SCROLL en el modo de parada.

continúa

Titulación de un CD (continuación)

Borrado del título de un disco

- 1 Pulse MENU/NO en el modo de parada.
- 2 Pulse repetidamente – o + hasta que aparezca “Name Erase?”, luego pulse ENTER/YES.
El título del disco aparecerá desplazándose en el visualizador.
Si no se ha puesto título al disco aparecerá “No Name”.
- 3 Pulse ENTER/YES otra vez.
Aparecerá “Complete!” y el título del disco se habrá borrado.

Para cancelar la función de borrado

Pulse MENU/NO durante los pasos 1 y 2.

Borrado de todos los títulos de discos almacenados en la memoria del sistema

- 1 Pulse MENU/NO en el modo de parada.
- 2 Pulse repetidamente – o + hasta que aparezca “All Erase?”, luego pulse ENTER/YES.
Aparecerá “All Erase???”.
- 3 Pulse ENTER/YES otra vez para borrar los títulos de discos.
Aparecerá “Complete!” y los títulos de discos se habrán borrado.

Para cancelar la función de borrado

Pulse MENU/NO durante los pasos 1 y 2.

Nota

Para asegurarse de que los títulos de discos no se borren de la memoria, conecte la alimentación del sistema una vez a la semana por lo menos.

La platina de MD — Reproducción

Reproducción de temas de MD repetidamente

— Reproducción repetida

Puede repetir un MD en reproducción normal, reproducción aleatoria y reproducción programada.

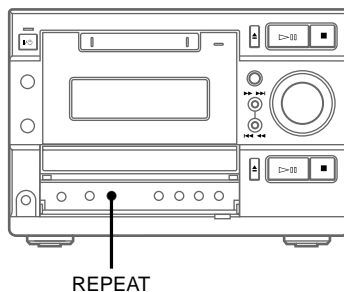

- ➔ Pulse REPEAT durante la reproducción hasta que aparezca “REPEAT” o “REPEAT 1”.

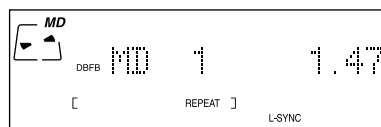

REPEAT*: Para todos los temas del MD.

REPEAT 1: Para un tema solamente.

* La platina de MD repite los temas hasta cinco veces.

Para cancelar la reproducción repetida

Pulse REPEAT hasta que desaparezca “REPEAT” o “REPEAT 1”.

Reproducción de temas de MD en orden arbitrario

— Reproducción aleatoria

Puede reproducir todos los temas de un MD en orden arbitrario.

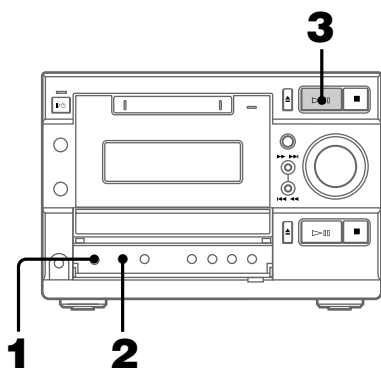

1 Pulse repetidamente FUNCTION para cambiar la función a MD.

2 Pulse repetidamente PLAY MODE hasta que aparezca “SHUFFLE” en el modo de parada.

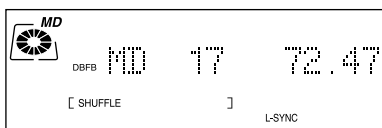

3 Pulse MD ▷◁◁◁.
Comenzará la reproducción aleatoria.

Para cancelar la reproducción aleatoria

Pulse MD ■ para parar la reproducción aleatoria, luego pulse repetidamente PLAY MODE hasta que desaparezcan “SHUFFLE” y “PROGRAM”.

Consejo

Para saltar un tema, pulse MD/CD ►►►►.

Programación de temas de MD — Reproducción programada

Puede hacer un programa de hasta 25 pasos en el orden que quiera reproducirlos.

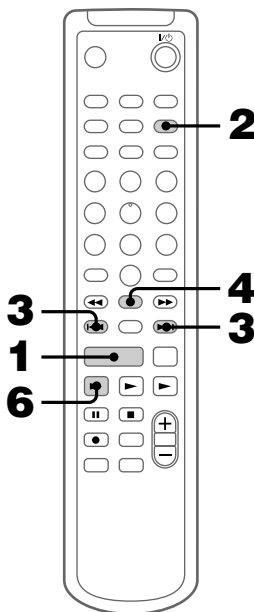

1 Pulse repetidamente FUNCTION para cambiar la función a MD.

2 Pulse repetidamente PLAY MODE hasta que aparezca “PROGRAM” en el modo de parada.

3 Pulse repetidamente ◀◀◀ o ▶▶▶ hasta que aparezca el tema deseado en el visualizador.

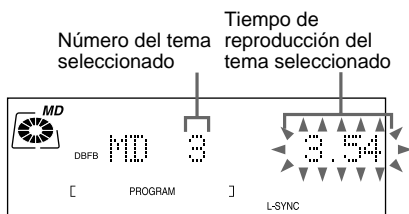

Programación de temas de MD (continuación)

4 Pulse ENTER/YES.

El tema se habrá programado. Aparecerá "Step", seguido del número del tema en el orden programado. Aparecerá el número del último tema programado, seguido del tiempo total de reproducción del programa. Si ha cometido un error, puede borrar del programa el último tema programado pulsando CLEAR.

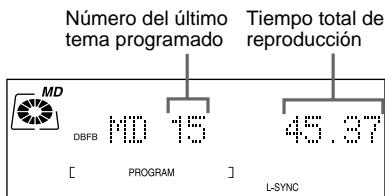

5 Para programar temas adicionales, repita los pasos 3 y 4.

6 Pulse MD ►.

Se reproducirán todos los temas en el orden que los haya seleccionado.

Para comprobar el número total de temas programados

Pulse TIME en el modo de parada. Aparecerá el número total de pasos programados, seguido del número del último tema programado y el tiempo total de reproducción del programa.

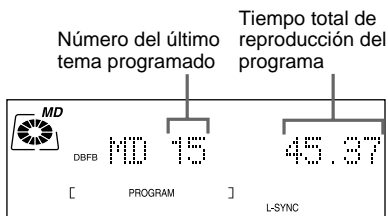

Para comprobar el orden del programa

Pulse repetidamente ◀◀ o ▶▶ durante la reproducción programada.

Para	Haga lo siguiente
cancelar la reproducción programada	Pulse ■, luego pulse repetidamente PLAY MODE hasta que desaparezcan "PROGRAM" y "SHUFFLE".
añadir un tema al programa (en el modo de parada)	Realice los pasos 3 y 4.
borrar el último tema programado	Pulse CLEAR en el modo de parada. Cada vez que pulse el botón, se borrará el último tema programado.

Para seleccionar el tema deseado utilizando los botones numéricos

Pulse los botones numéricos en lugar de realizar los pasos 3 a 5.

Para introducir el número de tema 10 o superiores, pulse >10 (pulse dos veces para introducir 100 o superior) y el número de tema. Para introducir 0, utilice el botón 10/0.

Consejos

- El programa que haya hecho permanecerá en la memoria después terminar la reproducción programada. Para reproducir otra vez el mismo programa, pulse MD ►.
- Cuando intente programar 26 temas (pasos) o más, aparecerá "Step Full!".
- Cuando el tiempo total del programa de MD exceda 1.000 minutos, aparecerá "---".

Utilización del visualizador

Puede comprobar el tiempo restante en un tema, o en todo el MD. También puede comprobar el título de disco o el título de un tema de un MD. Utilice el botón DISPLAY (superior) y el botón TIME (inferior) para cambiar la visualización.

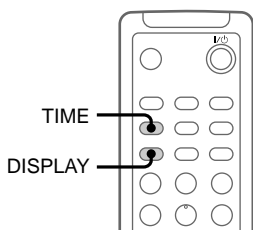

Utilice el botón DISPLAY para cambiar la visualización.

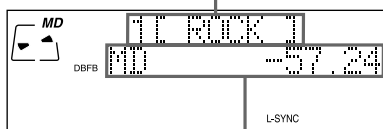

Utilice el botón TIME para cambiar la visualización.

Comprobación del tiempo restante

➔ Pulse TIME durante la reproducción. Cada vez que pulse el botón, la visualización cambiará de la forma siguiente:

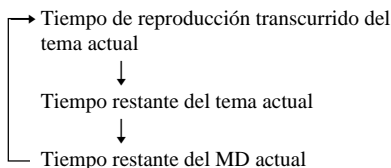

Comprobación del tiempo total de reproducción

➔ Pulse TIME en el modo de parada. Cada vez que pulse el botón, la visualización cambiará de la forma siguiente:

Número total de temas y tiempo total de reproducción



Tiempo grabable restante* en el MD

* El tiempo grabable restante en el MD cambia de acuerdo con el modo de grabación.

Comprobación del título de un tema o título de un disco

➔ Pulse DISPLAY durante la reproducción o en el modo de parada. Cada vez que pulse el botón, la visualización cambiará de la forma siguiente:

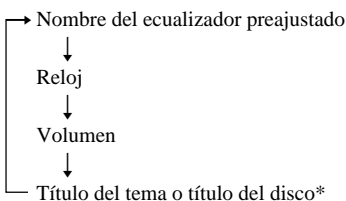

* El título del tema aparece durante la reproducción, y el título del disco aparece mientras está parado. Si carga un MD que no tenga título, no aparecerá nada.

Para desplazar un título largo

Pulse SCROLL en el mando a distancia. El título aparecerá desplazándose en el visualizador.

Consejo

Para poner un título de disco o títulos de temas a un MD, consulte "Titulación de un MD" en la página 38.

Antes de comenzar a grabar

Los MDs (minidiscos) le permiten grabar digitalmente y reproducir la música con un sonido de gran calidad. Otra de las características de los MDs es la marcación de temas. La característica de marcación de temas le permite localizar rápidamente un punto específico o editar fácilmente los temas grabados. Sin embargo, dependiendo de la fuente que grabe, variarán el método de grabación y la forma en que se graban los números de temas.

Cuando la fuente que grabe sea:

- El reproductor de CD de este sistema
- La platina de MD realiza una grabación digital.*1
- Los números de temas se marcan automáticamente como en el CD original. Sin embargo, los números de temas podrán no marcarse en algunos temas (consulte la página 63).
- Otros componentes digitales conectados a la toma DIGITAL OPTICAL IN (por ejemplo, un sintonizador CS/BS)
- La platina de MD realiza una grabación digital.*1
- Los números de temas se marcarán de forma diferente dependiendo de la fuente que grabe.
- El sintonizador de este sistema y otros componentes analógicos conectados a las tomas TAPE IN o a la toma ANALOG IN (por ejemplo, la platina de casete TC-TX595 opcional)
- La platina de MD realiza una grabación analógica.
- Un número de tema se marca al principio de una grabación, pero cuando active la función de grabación sincronizada de nivel (consulte la página 32), los números de temas se marcarán automáticamente en sincronización con el nivel de la señal de entrada.

*1 Para más detalles sobre las limitaciones de la grabación digital, consulte la página 63.

Nota sobre los números de temas de un MD

En un MD, la información de los números de temas (secuencia de tema), de los puntos de inicio y finalización de los temas, etc., se graba en el área de la TOC*2 independientemente de la información del sonido. Modificando la información TOC puede editar rápidamente los temas grabados.

*2 TOC: Table Of Contents (Tabla de contenidos)

Después de grabar

➔ Pulse MD ▲ para retirar el MD o pulse I/⏻ (alimentación) para apagar el sistema.

“TOC” se encenderá o comenzará a parpadear. La TOC se actualizará y la grabación se habrá completado.

Antes de desenchufar el cable de alimentación

La grabación del MD se habrá completado cuando la tabla de contenidos (TOC: Table Of Contents) del MD se haya actualizado. La TOC se actualiza cuando usted expulsa el MD o pulsa I/⏻ para apagar el sistema. No desenchufe el cable de alimentación antes de que se actualice la TOC (mientras “TOC” esté encendido) ni mientras se esté actualizando la TOC (mientras “TOC” esté parpadeando) para garantizar la grabación completa.

Protección de un MD grabado

- Para proteger un MD grabado, deslice la lengüeta en el costado del MD para abrir el agujero. En esta posición, el MD no puede grabarse. Para poder grabar en el MD, deslice la lengüeta para cerrar el agujero.

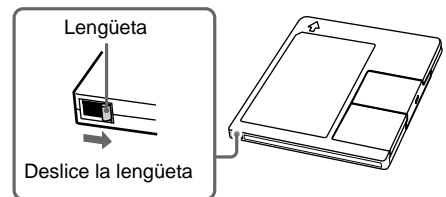

- Si el MD está protegido contra la grabación, aparecerán alternativamente “C11” y “Protected” y el MD no podrá ser grabado. Retire el MD, luego deslice la lengüeta de protección contra la grabación hasta la posición cerrada.

Grabación de sus temas favoritos de CD en un MD — Grabación sincronizada de CD-MD

Puede seleccionar en un CD sus temas favoritos con la función de reproducción programada, luego grabar el programa en un MD utilizando la función de grabación sincronizada de CD-MD. Si utiliza un MD parcialmente grabado, la grabación comenzará a continuación de los temas grabados.

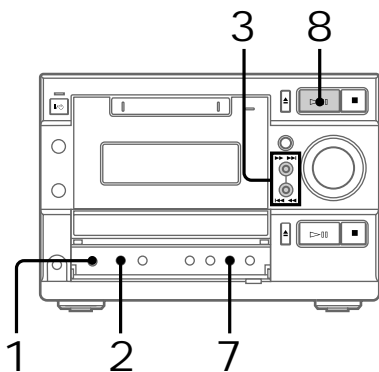

- 4 Pulse repetidamente ENTER/YES en el mando a distancia.
El tema se habrá programado. Aparecerá “Step”, seguido del número del tema en el orden programado. Aparecerá el número del último tema programado, seguido del tiempo total de reproducción del programa.

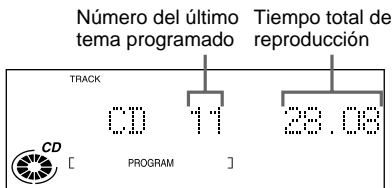

- 5 Para programar temas adicionales, repita los pasos 3 y 4.

Grabación en un MD

- 6 Inserte un MD grabable.
- 7 Pulse CD-MD SYNC NORMAL.
La platina de MD se pondrá en espera de grabación y el reproductor de CD estará en pausa de reproducción.
- 8 Pulse MD ▷◻◻◻.
Comenzará la reproducción de CD y la grabación de MD. Cuando se complete la grabación, el reproductor de CD y la platina de MD se pararán automáticamente.

Para parar la grabación

Pulse MD ■.

Si el MD se llena durante la grabación, la platina de MD y el reproductor de CD se pararán automáticamente.

Selección de los temas

- 1 Pulse repetidamente FUNCTION para cambiar la función a CD.
- 2 Pulse repetidamente PLAY MODE en el modo de parada hasta que aparezca “PROGRAM”.
- 3 Pulse repetidamente MD/CD ◀◀◀◀ o ▶▶▶▶ hasta que aparezca el número del tema deseado.

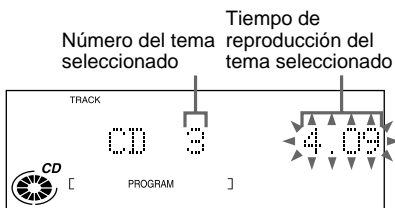

continúa

Grabación de sus temas favoritos de CD en un MD (continuación)

Notas

- Si el modo de reproducción está puesto en reproducción repetida o aleatoria, éste se cambiará automáticamente a reproducción normal en el paso 7.
- Si el MD está protegido contra la grabación, aparecerán alternativamente “C11” y “Protected” y el MD no podrá ser grabado. Retire el MD, luego deslice la lengüeta de protección contra la grabación hasta la posición cerrada (consulte la página 24).
- Durante la grabación sincronizada de CD-MD, los elementos siguientes estarán inhabilitados o no podrán utilizarse:
 - La función de corte automático
 - El nivel de grabación especificado en el menú de ajustes

Titulación durante la grabación

Si “TEXT” se enciende o parpadea durante la grabación, podrá grabar la información CD TEXT en el MD de la forma siguiente:

- Automáticamente durante la grabación
Cuando esté encendido “TEXT”, se grabarán automáticamente todos los títulos de los temas.
- Manualmente durante la grabación
Cuando parpadee “TEXT”, pulse NAME EDIT/SELECT en el mando a distancia, y luego pulse ENTER/YES en el mando a distancia para grabar el título del tema actual.

Nota

Dependiendo del disco, la información CD TEXT podrá no grabarse automáticamente.

Grabación de un CD en un MD a alta velocidad

— Grabación sincronizada de CD-MD a alta velocidad

Esta función le permite grabar de un CD en un MD a aproximadamente cuatro veces la velocidad normal durante la grabación sincronizada de CD-MD y la grabación programada.

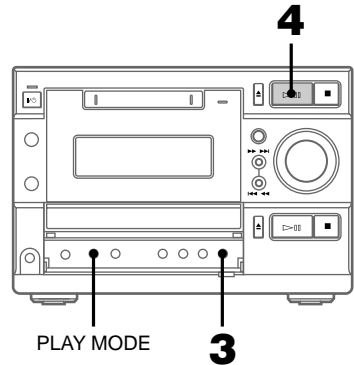

1 Inserte un MD grabable.

2 Cargue un CD.

Para grabar temas en el orden en que los haya programado, pulse repetidamente PLAY MODE hasta que aparezca “PROGRAM”. (Si no ha hecho un programa, consulte la página 16.)

3 Pulse CD-MD SYNC HIGH.

Aparecerá “HIGH SPEED” y se encenderá “HIGH” en el visualizador.

La platina de MD se pondrá en espera de grabación y el reproductor de CD estará en pausa de reproducción.

4 Pulse MD ▷◁.

Comenzará la grabación a alta velocidad.

Durante la grabación no podrá escuchar la señal de grabación. Cuando se complete la grabación, el reproductor de CD y la platina de MD se pararán automáticamente.

Para parar la grabación

Pulse MD ■.

Si parpadea “Retry” en el visualizador después de haber pulsado MD ▷◁ en el paso 4

Ha ocurrido un fallo de lectura, y el sistema está intentando leer los datos otra vez.

- Si el reintento tiene éxito, el sistema continuará con la grabación sincronizada de CD-MD a alta velocidad.
- Si la condición del CD insertado o de la platina de MD no es buena, y falla el reintento, la grabación sincronizada de CD-MD a alta velocidad se inhabilitará. En este caso, parpadeará “NORM” y la platina de MD comenzará a grabar automáticamente en el modo de grabación sincronizada de CD-MD normal. Tenga en cuenta que cuando ocurra esto no será posible escuchar la señal que se está grabando.

Notas

- Durante la grabación sincronizada de CD-MD a alta velocidad no se puede grabar sobre material existente. El sistema comenzará a grabar automáticamente al final del material existente.
- Asegúrese de que el tiempo grabable restante en el MD sea más largo que el tiempo de reproducción del CD, especialmente si quiere grabar todos los temas del CD.
- Durante la grabación sincronizada de CD-MD a alta velocidad no se puede hacer una pausa en la grabación.
- Si el modo de reproducción está puesto en reproducción repetida o aleatoria, éste se cambiará automáticamente a reproducción normal en el paso 3.
- Cuando se graba en el modo estéreo LP2 o LP4, la grabación tarda aproximadamente dos veces más que la grabación a alta velocidad normal.
- Durante la grabación sincronizada de CD-MD a alta velocidad, los elementos siguientes estarán inhabilitados o no podrán utilizarse:
 - La función de corte automático
 - El nivel de grabación especificado en el menú de ajustes
- Con los siguientes tipos de CDs, podrá ocurrir un fallo en la lectura o ruido cuando los graben en un MD.
 - CDs con etiquetas adhesivas pegadas en ellos
 - CDs de forma irregular (por ejemplo, en forma de corazón o de estrella)
 - CDs con texto impreso concentrado en una sola cara
 - CDs viejos
 - CDs rayados
 - CDs sucios
 - CDs alabeados
- Si ocurre lo siguiente durante la reproducción o la grabación de un CD, podrá ocurrir un error de lectura o producirse ruido en los resultados grabados:
 - Si se golpea la bandeja de CD u otra parte del sistema.
 - Si el sistema está puesto en una superficie irregular o blanda.
 - Si el sistema está puesto cerca de un altavoz, una puerta, u otra fuente de vibración.
- Si ocurrieran los errores de lectura de arriba, podrá crearse un tema extra.
- Si no realiza el paso 4 antes de transcurrir 1 minuto aproximadamente después de haber pulsado CD-MD SYNC HIGH en el paso 3, el sistema volverá a la condición original.
- Durante la grabación sincronizada de CD-MD a alta velocidad el sonido no sale por las tomas TAPE OUT.

Grabación del tema actual — Rec It

Puede grabar rápidamente un tema mientras escucha un CD.

Si el MD ha sido grabado parcialmente, la grabación comenzará a continuación de los temas grabados.

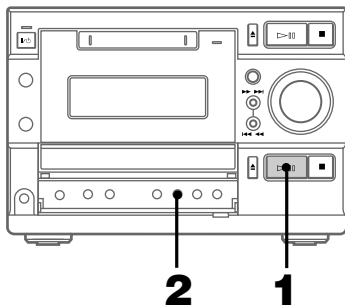

1 Pulse CD ▷▶
Comenzará la reproducción de CD.

2 Pulse REC/REC IT mientras esté escuchando un tema que quiera grabar. La reproducción retornará al principio del tema y comenzará la grabación. La platina de MD se parará automáticamente al final del tema.

Para parar la grabación

Pulse MD ■

Nota

Durante la grabación Rec It, los elementos siguientes estarán inhabilitados o no podrán utilizarse:

- La función de corte automático
- El nivel de grabación especificado en el menú de ajustes

Grabación de larga duración

Este sistema tiene dos modos de grabación de larga duración: LP2 y LP4 (Grabación MDLP). Cuando grabe en el modo estéreo LP2, podrá grabar 2 veces más que con la grabación normal, y en el modo LP4, podrá grabar 4 veces más que con la grabación normal. También, el tiempo grabable para la grabación monofónica es aproximadamente el doble que el de la grabación en estéreo.

Nota

Los temas grabados en el modo estéreo MDLP (LP2 o LP4) no se podrán reproducir en un sistema que no soporte el modo MDLP. Además, tampoco podrá utilizar la edición S.F y algunas otras funciones para los temas grabados en el modo MDLP.

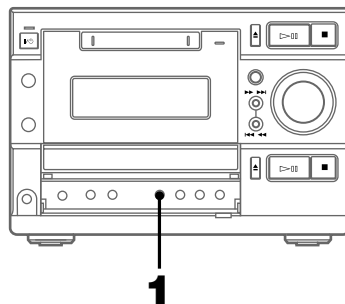

1 Pulse repetidamente REC MODE para seleccionar el modo de grabación antes de comenzar a grabar con la grabación sincronizada de CD-MD, etc.
STEREO REC (estéreo) → LP2 REC (estéreo LP2) → LP4 REC (estéreo LP4) → MONO REC (monofónico) → STEREO REC (estéreo) → ...

2 Comience la grabación.

La fuente se grabará en el modo de grabación seleccionado.

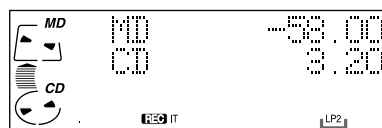

Modo de grabación seleccionado
(Sin indicación en el modo estéreo)

Para cambiar el modo de grabación

El modo de grabación seleccionado se conserva incluso después de finalizar la grabación, por lo que deberá asegurarse de comprobar el modo de grabación antes de grabar. Para cambiar el modo de grabación, pulse repetidamente REC MODE con el fin de cambiar al modo de grabación que quiera.

Durante la grabación sincronizada de CD-MD a alta velocidad

La velocidad de grabación cambia de acuerdo con el modo de grabación.

Modo de grabación	Velocidad de grabación
Estéreo	Velocidad cuádruple
Estéreo LP2	Velocidad doble
Estéreo LP4	Velocidad doble
Monofónico	Velocidad cuádruple

Notas

- Los MDs grabados en el modo MDLP (LP2 o LP4) deberán ser reproducidos en un sistema que soporte el modo MDLP. Estos MDs no podrán reproducirse en otros sistemas.
- Aunque pulse REC MODE durante la grabación o la pausa de grabación, no podrá cambiar el modo de grabación.
- Aunque pulse repetidamente REC MODE para seleccionar MONO, la señal escuchada no cambiará a sonido monofónico durante la grabación.

Para añadir “LP:” al principio de un título de tema durante la grabación MDLP

“LP:” aparecerá cuando intente reproducir un MD en un sistema que no soporte el modo MDLP. Esta útil función le permite saber de un vistazo que el MD no puede ser reproducido. El ajuste de fábrica es “On” (activado).

- 1 Pulse repetidamente FUNCTION para cambiar la función a MD.
- 2 Pulse repetidamente MENU/NO en el mando a distancia hasta que aparezca “Setup Menu”.
- 3 Pulse – o + en el mando a distancia hasta que aparezca “LP Stamp Off” (o “LP Stamp On”), luego pulse ENTER/YES.
- 4 Pulse – o + en el mando a distancia hasta que aparezca “LP Stamp On”, luego pulse ENTER/YES.
- 5 Pulse MENU/NO.

Notas

- La “LP:” grabada es una impronta que aparece para indicarle que el tema no puede ser reproducido si intenta reproducirlo en un sistema que no soporte el modo MDLP. No aparece en sistemas que soportan el modo MDLP.
- Cuando esté puesto en “On”, “LP:” se grabará como nombre del tema, por lo que el número de caracteres que podrán introducirse en un MD se verá reducido. Además, cuando copie un título de tema con “LP:” añadido, “LP:” se añadirá automáticamente al título del tema copiado. Si divide un tema “LP:” utilizando la función de división, “LP:” será añadido también al segundo tema.

Grabación en un MD manualmente

— Grabación manual

Si utiliza un MD parcialmente grabado, la grabación comenzará a continuación de los temas grabados.

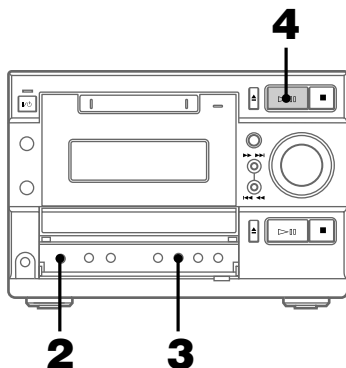

- 1** Inserte un MD grabable.
- 2** Pulse repetidamente FUNCTION para seleccionar la fuente que quiera grabar.
 - CD: Para grabar del CD
 - TUNER: Para grabar de la radio
- 3** Pulse REC/REC IT.
La platina de MD se pondrá en espera de grabación.
- 4** Pulse MD ▷|||
Comenzará la grabación.

- 5** Comience la reproducción de la fuente que desea grabar (p.ej., CD).

Cuando grabe del reproductor de CD de este sistema, los números de temas se marcarán automáticamente. Pulse REC/REC IT durante la grabación para marcar los números de temas en el punto deseado. Si quiere marcar automáticamente los números de temas durante la grabación de la radio, consulte “Marcación de números de temas” en la página 32.

Para parar la grabación

Pulse MD ■

Consejos

- Puede ajustar el nivel de grabación al volumen deseado después de realizar el paso 3 (consulte la página 36).
- Puede comprobar el tiempo de grabación restante en el MD durante la grabación pulsando TIME en el mando a distancia.

Nota

Si hace una pausa en la grabación durante la grabación de CD, se registrará un número de tema en ese punto. Además, tenga en cuenta que cuando grabe repetidamente el mismo tema de un CD, los temas podrán grabarse como un mismo tema con un solo número de tema.

Inicio de la grabación con 6 segundos de datos de audio prealmacenados

— Grabación preventiva

Cuando se graba un programa de FM o de recepción vía satélite, los primeros pocos segundos del material a menudo se pierden debido al tiempo que uno tarda en darse cuenta del contenido y en pulsar el botón de grabación. Para evitar la pérdida de este material, la función de grabación preventiva almacena constantemente los datos de audio más recientes en la memoria intermedia. Esto le permite grabar el sonido desde 6 segundos antes de comenzar la grabación, como se muestra en la ilustración siguiente:

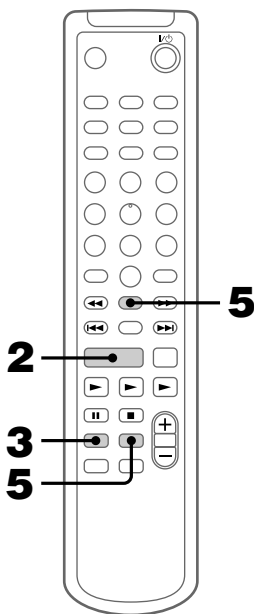
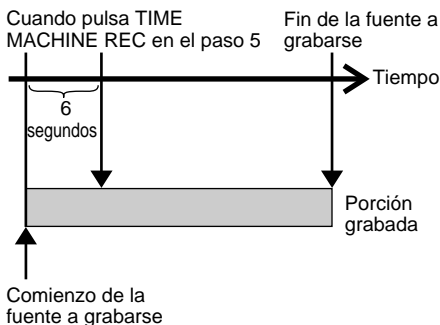

- 1** Inserte un MD grabable.
- 2** Pulse repetidamente FUNCTION para seleccionar la fuente que quiera grabar.
- 3** Pulse MD ● REC.
La platina de MD se pondrá en espera de grabación.

continúa

Inicio de la grabación con 6 segundos de datos de audio prealmacenados (continuación)

4 Comience la reproducción de la fuente que desea grabar.

5 Pulse TIME MACHINE REC en el punto deseado para comenzar a grabar. La grabación de la fuente comenzará con los 6 segundos de datos de audio almacenados en la memoria intermedia.

Si utiliza un MD parcialmente grabado, la grabación comenzará a continuación de los temas grabados.

Para parar la grabación preventiva

Pulse ■

Nota

La platina de MD iniciará el almacenamiento de datos de audio cuando ésta esté en pausa para la grabación en el paso 3 y usted comience a reproducir la fuente. Si han transcurrido menos de 6 segundos cuando usted pulse TIME MACHINE REC, la grabación preventiva se iniciará con menos de 6 segundos de datos de audio.

Marcación de números de temas

Puede marcar números de temas:

• Automáticamente durante la grabación

Durante la grabación desde el reproductor de CD de este sistema o desde componentes conectados a la toma DIGITAL OPTICAL IN, los números de temas se marcan automáticamente en el mismo orden que el de la fuente original. Sin embargo, los números de temas podrán no marcarse en algunos temas (consulte la página 63). Utilice la función de grabación sincronizada de nivel para marcar automáticamente los números de temas mientras graba desde el sintonizador de este sistema o desde componentes conectados a la toma ANALOG IN o a las tomas TAPE IN. Sin embargo, usted no podrá marcar automáticamente números de temas si el sonido de la fuente que va a grabar es ruidoso (p.ej., cintas o programas de radio).

• En cualquier punto durante la grabación

Puede marcar números de temas durante la grabación de cualquier fuente.

• Después de la grabación

Utilice la función de división (consulte la página 45).

Marcación automática de temas durante la grabación

— Grabación sincronizada de nivel

La grabación sincronizada de nivel sale de fábrica activada, de forma que los números de temas se marcan automáticamente. Si no aparece "L-SYNC" durante la grabación, active la grabación sincronizada de nivel de la forma siguiente. Los números de temas se marcarán automáticamente cuando la señal de entrada se mantenga continuamente por debajo de un cierto nivel durante más de dos segundos y después exceda ese nivel otra vez.

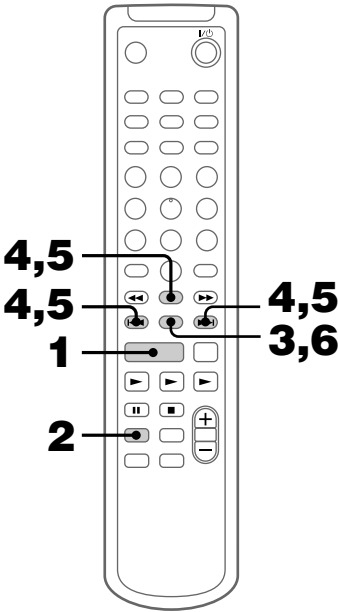

- 1** Pulse repetidamente FUNCTION hasta que aparezca “AM” o “FM”.
Para grabar de otros componentes conectados a este sistema, seleccione “TAPE” o “ANALOG IN”.
- 2** Pulse MD ● REC para entrar en espera de grabación.
- 3** Pulse repetidamente MENU/NO hasta que aparezca “Setup Menu”.
- 4** Pulse repetidamente – o + hasta que aparezca “T.Mark Off” o “T.Mark LSync”, luego pulse ENTER/YES.

5 Pulse repetidamente – o + hasta que aparezca “T.Mark LSync”, luego pulse ENTER/YES.
Se encenderá “L-SYNC”.

6 Pulse MENU/NO.
Para continuar y grabar, siga los procedimientos descritos en las páginas dedicadas a los diferentes modos de grabación.

Para parar la grabación

Pulse ■

Para cambiar el nivel de activación para la marcación automática de temas

Realice el procedimiento siguiente para cambiar el nivel de la señal que activa la marcación automática de temas.

- 1** Pulse MENU/NO durante la pausa de grabación.
Aparecerá “Setup ?”, luego pulse ENTER/YES.
- 2** Pulse repetidamente – o + hasta que aparezca “LS(T)”, luego pulse ENTER/YES.
- 3** Pulse repetidamente – o + para seleccionar el nivel, luego pulse ENTER/YES.
Puede ajustar el nivel a cualquier valor entre –72 dB y 0 dB, en pasos de 2 dB.
- 4** Pulse MENU/NO.

Para cancelar la marcación automática de temas

Pulse repetidamente – o + hasta que aparezca “T.Mark Off” en el paso 5 de arriba, luego pulse ENTER/YES.

Desaparecerá “L-SYNC”. Cuando “L-SYNC” esté apagado, solamente se marcará un número de tema al principio de cada grabación.

continúa

Marcación de números de temas (continuación)

Marcación de números de temas en puntos específicos durante la grabación

— Marcación de temas

Puede marcar números de temas en cualquier momento durante la grabación, indistintamente del tipo de fuente de sonido.

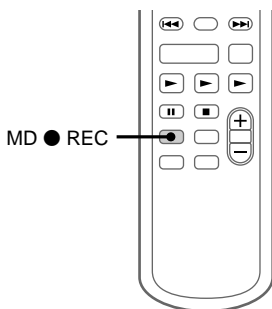

➔ Pulse MD ● REC durante la grabación en el punto donde quiera añadir una marca de tema.

Los temas siguientes al añadido se renumerarán.

Inserción de espacios de 3 segundos entre temas — Separación inteligente

La función de separación inteligente le permite insertar automáticamente espacios en blanco de 3 segundos entre temas mientras hace una grabación digital de un CD. Para otros tipos de grabación, si la función de separación inteligente está activada y no hay entrada de sonido durante unos 3 segundos o más (pero menos de 30 segundos) durante la grabación, la platina de MD reemplazará este silencio con un espacio en blanco de unos 3 segundos y continuará grabando.

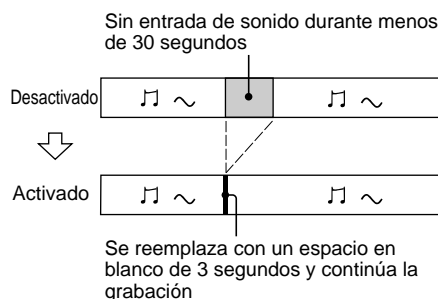

Corte automático: Cuando la función de separación inteligente está activada, si no hay entrada de sonido durante unos 30 segundos o más, la platina de MD reemplaza este silencio con un espacio en blanco de unos 3 segundos y entra en pausa de grabación.

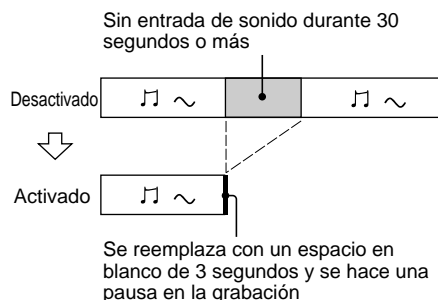

Activación de la función de separación inteligente

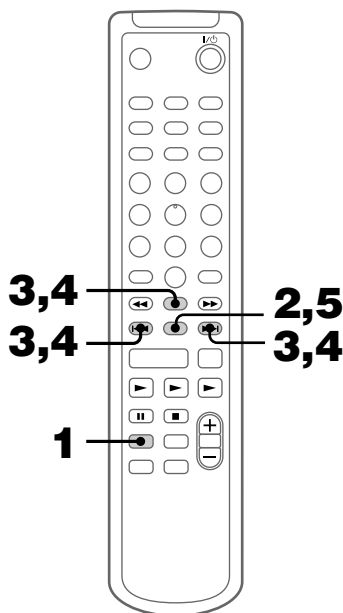

- 1** Pulse MD ● REC para entrar en espera de grabación.
- 2** Pulse repetidamente MENU/NO hasta que aparezca “Setup Menu”.
- 3** Pulse repetidamente – o + hasta que aparezca “S.Space Off” (o “S.Space On”), luego pulse ENTER/YES.

4 Pulse repetidamente – o + hasta que aparezca “S.Space On”, luego pulse ENTER/YES.

5 Pulse MENU/NO.

Para continuar y grabar, siga los procedimientos descritos en las páginas dedicadas a los diferentes modos de grabación.

Si durante al grabación hay un silencio continuado de menos de unos 30 segundos, aparecerá “Smart Space”, y la platina de MD reemplazará el silencio con un espacio en blanco de unos 3 segundos y continuará grabando.

Si no hay entrada de sonido durante unos 30 segundos o más, aparecerá “Auto Cut”, y la platina de MD reemplazará el silencio con un espacio en blanco de unos 3 segundos y se cambiará a pausa de grabación. Pulse MD ► para reiniciar la grabación.

Para desactivar las funciones de separación inteligente y corte automático

Pulse repetidamente – o + hasta que aparezca “S.Space Off” en el paso 4 de arriba, luego pulse ENTER/YES.

Consejo

Las funciones de separación inteligente y corte automático salen de fábrica activadas. Si usted apaga el sistema o desconecta el cable de alimentación, la platina de MD retendrá el último ajuste realizado (S.Space On u Off).

Ajuste del nivel de grabación

Cuando grabe en un MD, podrá ajustar el nivel de grabación al volumen deseado. Podrá ajustar el nivel de grabación no sólo cuando haga una grabación analógica, sino también cuando haga una grabación digital de un CD, etc.

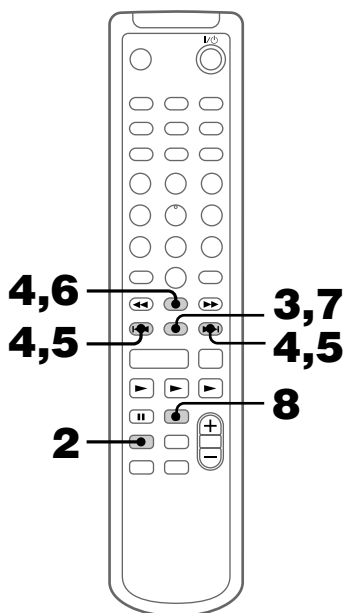

- 1 Prepare la fuente de sonido que quiera grabar y comience la reproducción.
- 2 Pulse MD ● REC para entrar en espera de grabación.

3 Pulse repetidamente MENU/NO hasta que aparezca "Setup Menu".

4 Pulse repetidamente – o + hasta que aparezca "LevelAdjust?", luego pulse ENTER/YES.

5 Pulse repetidamente – o + para ajustar el nivel de grabación.

Mientras escucha el sonido, ajuste el nivel óptimo a la vez que se asegura que "OVER" no aparece en el visualizador en la porción de sonido más alto.

Ajuste el nivel de forma que no aparezca "OVER"



6 Pulse ENTER/YES.

7 Pulse MENU/NO.

8 Pulse ■ para cancelar la pausa de grabación.

9 Si está reproduciéndose un CD u otra fuente de sonido, pare la reproducción. Para continuar y grabar, siga los procedimientos descritos en las páginas dedicadas a los diferentes modos de grabación.

Consejos

- El nivel de grabación también puede ajustarlo durante la grabación.
- Una vez ajustado, el nivel de grabación se mantendrá hasta que sea ajustado otra vez.

Antes de comenzar a editar

Puede editar los temas grabados en un MD. Utilizando las funciones de edición, podrá crear una nueva secuencia en el MD grabado.

Funciones de edición

- **Titulación — Titulación de MDs (página 38)**
Utilice esta función para titular discos y temas. Puede utilizar letras mayúsculas y minúsculas, números y símbolos para los títulos.
- **Borrado — Borrado de grabaciones (página 40)**
Utilice esta función para borrar temas uno a uno, todos los temas de una vez, o una porción de un tema.
- **Movimiento — Cambio del orden de los temas (página 43)**
Utilice esta función para cambiar la numeración de los temas.
- **División — Adición de números de temas (página 45)**
Utilice esta función para añadir números de temas. Esto le permite localizar rápidamente las frases favoritas.
- **Combinación — Combinación de temas grabados (página 46)**
Utilizando esta función, se pueden combinar dos temas en uno solo. Puede combinar dos temas que no sean numéricamente consecutivos, por ejemplo, el tema 1 y el tema 4, etc.
- **Anulación — Cancelación de la última edición (página 48)**
Utilice esta función para cancelar la última edición y restablecer el contenido del MD a la condición existente previa a la edición.
- **Edición S.F — Cambio del nivel grabado (página 49)**
Utilice esta función para cambiar el nivel grabado.
También puede seleccionar la grabación con aparición o desaparición progresiva.

Antes de editar

Podrá editar un MD solamente cuando:

- El MD sea grabable.
- El modo de reproducción del MD sea el de reproducción normal.

Compruebe lo siguiente antes de editar.

1 Compruebe la lengüeta del MD que vaya a editar.

Si el MD está protegido contra la grabación, aparecerán alternativamente “C11” y “Protected” y el MD no se podrá editar.

Deslice la lengüeta para cerrar el agujero.

2 Pulse repetidamente PLAY MODE hasta que desaparezcan “PROGRAM” y “SHUFFLE”.

Podrá editar el MD solamente en el modo de reproducción normal. El MD no se puede editar durante la reproducción aleatoria ni la reproducción programada.

Después de editar

➔ Pulse MD ▲ para retirar el MD o pulse I/⏻ (alimentación) para apagar el sistema.

“TOC” se encenderá o comenzará a parpadear. La TOC se actualizará y la edición se habrá completado.

Antes de desenchufar el cable de alimentación

La edición del MD se habrá completado cuando la tabla de contenidos (TOC: Table Of Contents) del MD se haya actualizado. La TOC se actualiza cuando usted expulsa el MD o pulsa I/⏻ para apagar el sistema. No desenchufe el cable de alimentación antes de que se actualice la TOC (mientras “TOC” esté encendido) ni mientras se esté actualizando la TOC (mientras “TOC” esté parpadeando) para garantizar la edición completa.

Titulación de un MD

— Función de titulación

Puede crear títulos para sus MDs y temas grabados de la forma siguiente.

Durante la grabación

Si "TEXT" parpadea durante la grabación de un CD, podrá registrar los títulos de los temas en el MD (consulte la página 26).

Después de la grabación

Utilice la función de titulación de esta página.

Podrá introducir hasta un total de aproximadamente 1.700 caracteres para el título del disco y los títulos de los temas de un solo MD.

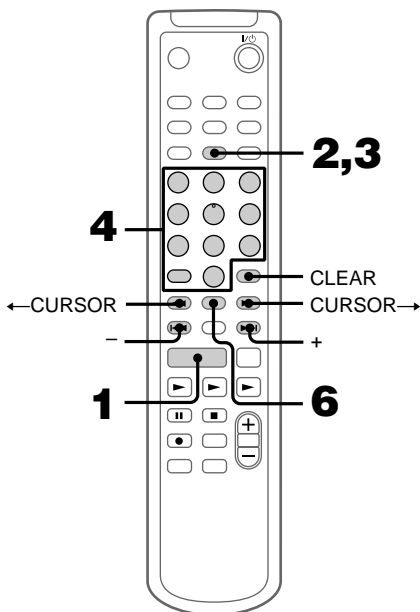

- 1** Pulse repetidamente FUNCTION para cambiar la función a MD.

Para titular un tema, pulse repetidamente - o + hasta que aparezca el número del tema deseado.

- 2** Pulse NAME EDIT/SELECT.

Aparecerá la pantalla de introducción de texto, y el cursor parpadeará.

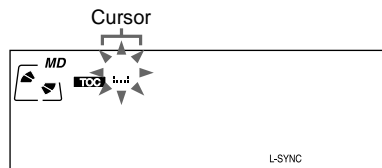

- 3** Pulse NAME EDIT/SELECT para seleccionar el tipo de caracteres deseado.

Cada vez que pulse el botón, la visualización cambiará de la forma siguiente:

Selected AB* (Mayúsculas) → Selected ab (Minúsculas) → Selected 12 (Números) → Selected AB (Mayúsculas) → ...

* Pulse repetidamente el número 1 para visualizar los símbolos siguientes.

‘ - / , . () : ! ?

Además, cuando aparezcan en el visualizador estos símbolos de arriba, pulse repetidamente - o + para visualizar los símbolos siguientes.
& + < > _ = " ; # \$ % @ * ` ^

- 4** Introduzca un carácter.

Si ha seleccionado letras mayúsculas o minúsculas

- 1** Pulse repetidamente el botón de letra/numérico correspondiente hasta que parpadee el carácter que quiera introducir. O, pulse una vez el botón y pulse repetidamente - o +.

- 2** Pulse CURSOR→.

El carácter parpadeante será introducido y el cursor se desplazará hacia la derecha.

Si ha seleccionado números

Pulse el botón numérico correspondiente. El número será introducido y el cursor se desplazará hacia la derecha.

-
- 5** Repita los pasos 3 y 4 para introducir el resto del título.

Para cambiar un carácter

Pulse repetidamente ←CURSOR o CURSOR→ hasta que parpadee el carácter que quiera cambiar, pulse CLEAR para borrar el carácter, luego repita los pasos 3 y 4.

-
- 6** Pulse ENTER/YES para completar el procedimiento de titulación.

Los títulos que haya puesto aparecerán consecutivamente, y luego aparecerá la visualización original.

Para cancelar la función de titulación

Pulse MENU/NO.

Notas

- Puede titular un tema durante la reproducción. La reproducción se repetirá hasta que haya finalizado la titulación.
- Si el MD está protegido contra la grabación, aparecerán alternativamente “C11” y “Protected” y el MD no podrá ser grabado. Retire el MD, luego deslice la lengüeta de protección contra la grabación hasta la posición cerrada (consulte la página 24).

Copiado de un título de disco o título de tema

Puede copiar el título de un disco o de un tema titulado para utilizarlo como título de otro tema o título de disco dentro de un mismo disco.

- 1** Pulse MENU/NO en el modo de parada.
- 2** Pulse repetidamente – o + hasta que aparezca “Name?”, luego pulse ENTER/YES.
- 3** Pulse repetidamente – o + hasta que aparezca “Nm Copy?”, luego pulse ENTER/YES.
- 4** Pulse repetidamente – o + para seleccionar “Disc” (cuando quiera copiar el título del disco) o el número del tema que tenga el título que quiera copiar, luego pulse ENTER/YES.
- 5** Pulse repetidamente – o + para seleccionar el número del tema al que quiera poner el título o “Disc” (cuando vaya a ponerlo como título del disco), después pulse ENTER/YES.

Cuando aparezca “Overwrite??”

El disco o el tema al que quiere poner el título copiado ya tiene título. Para continuar y copiar el título, pulse ENTER/YES.

Para cancelar la función de copiado

Pulse MENU/NO.

continúa

Titulación de un MD (continuación)

Comprobación de los títulos

Para comprobar los títulos de discos, pulse SCROLL en el modo de parada. Para comprobar los títulos de los temas, pulse SCROLL durante la reproducción. Los títulos aparecerán desplazándose en el visualizador. Para parar el desplazamiento, pulse SCROLL. Pulse otra vez el botón para reanudar el desplazamiento.

Borrado de los títulos

- 1 Pulse MENU/NO en el modo de parada.
- 2 Pulse repetidamente – o + hasta que aparezca “Name?”, luego pulse ENTER/YES.
- 3 Pulse repetidamente – o + hasta que aparezca “Nm Erase?”, luego pulse ENTER/YES.
- 4 Pulse repetidamente – o + hasta que aparezca el título que desee borrar, luego pulse ENTER/YES.
Aparecerá “Complete!” y se habrá borrado el título.

Para borrar todos los títulos, pulse repetidamente – o + hasta que aparezca “Nm All Ers?”, luego pulse ENTER/YES dos veces después de realizar 1 y 2.

Para cancelar la función de borrado

Pulse MENU/NO.

Para volver a la condición de antes de titular o borrar

Puede volver a la condición original inmediatamente después de titular o borrar un título (consulte la página 48).

Borrado de grabaciones

— Función de borrado

La platina de MD le permite borrar los temas que no desee de forma rápida y fácil. Puede reponer el contenido borrado a la condición de antes de borrar (sin borrar) utilizando la función de anulación. Sin embargo, tenga en cuenta que no podrá anular una edición después de haber realizado cualquier edición adicional.

Las tres opciones para borrar grabaciones son:

- Borrado de un tema solamente (Track Erase)
- Borrado de todos los temas (All Erase)
- Borrado de una porción de un tema (A-B Erase)

Borrado de un tema solamente (Función Track Erase)

Puede borrar un tema seleccionando simplemente su número de tema. Cuando borre un tema, el número total de temas del MD disminuirá en uno y todos los temas siguientes al borrado se reenumerarán.

Ejemplo: Borrado del tema 2.

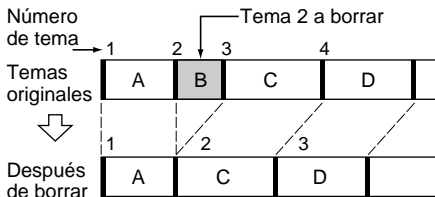

Cuando vaya a borrar múltiples temas, deberá realizar el borrado en el orden de número de tema alto a bajo para evitar la reenumeración de los temas que no haya borrado todavía.

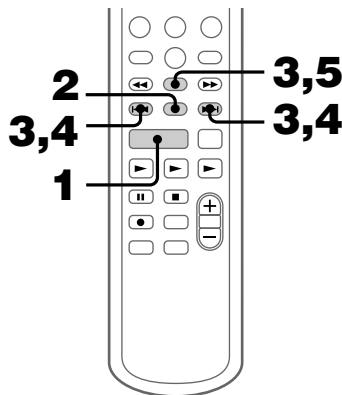

1 Pulse repetidamente FUNCTION para cambiar la función a MD.

2 Pulse MENU/NO para visualizar “Edit Menu”.

3 Pulse repetidamente – o + hasta que aparezca “Tr Erase?”, luego pulse ENTER/YES.

4 Pulse repetidamente ◀◀ o ▶▶ hasta que aparezca el número del tema deseado.

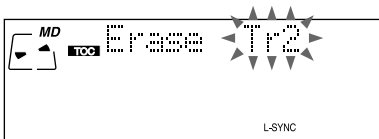

5 Pulse ENTER/YES. Aparecerá “Complete!” durante unos pocos segundos y se habrán borrado el tema seleccionado y su título.

Para cancelar la función de borrado

Pulse MENU/NO.

Nota

Cuando el tema haya sido grabado o editado en otra platina y esté protegido, aparecerá “Erase???”. Para borrar el tema, pulse ENTER/YES mientras aparezca “Erase???”.

Borrado de todos los temas (Función All Erase)

Puede borrar de una vez el título del disco y todos los temas grabados, incluidos sus títulos.

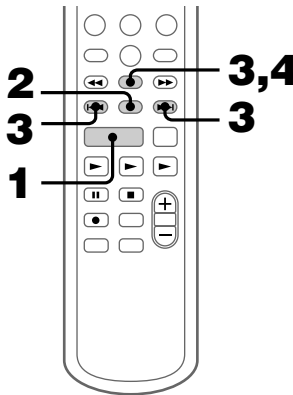

1 Pulse repetidamente FUNCTION para cambiar la función a MD.

2 Pulse MENU/NO para visualizar “Edit Menu”.

3 Pulse repetidamente – o + hasta que aparezca “All Erase?”, luego pulse ENTER/YES. Aparecerá “All Erase???”.

4 Pulse ENTER/YES otra vez. Aparecerá “Complete!” durante unos pocos segundos y se habrán borrado el título del disco y todos los temas grabados, incluidos sus títulos.

Para cancelar la función de borrado

Pulse MENU/NO.

continúa

Borrado de grabaciones (continuación)

Borrado de una porción de un tema (Función A-B Erase)

Puede especificar una porción de un tema y borrar esa porción fácilmente. Puede cambiar la porción deseada a intervalos de cuadro*, minuto o segundo. Esta función le será útil cuando quiera borrar secciones que no desee después de grabar una emisión vía satélite o de FM.

* 1 cuadro equivale a 1/86 segundos.

Ejemplo: Borrado de una porción del tema 2.

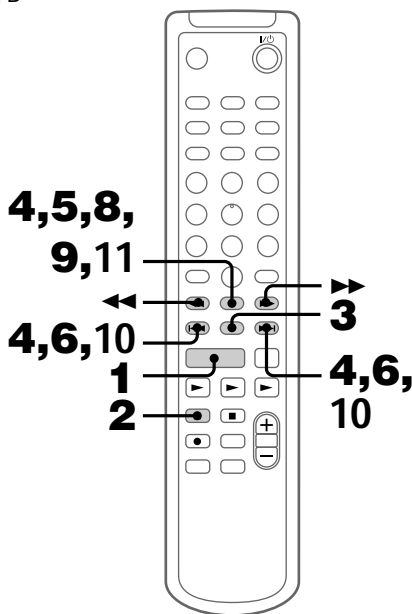
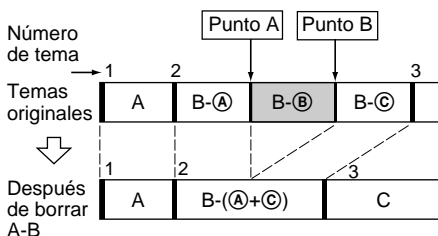

- 1** Pulse repetidamente FUNCTION para cambiar la función a MD.
- 2** Mientras reproduce un MD, pulse **II** en el punto de inicio de la porción a borrar (punto A).
El MD hará una pausa.
- 3** Pulse MENU/NO para visualizar “Edit Menu”.
- 4** Pulse repetidamente - o + hasta que aparezca “A-B Erase?”, luego pulse ENTER/YES.
- 5** Pulse ENTER/YES otra vez.
Aparecerán alternativamente “—Rehearsal—” y “Point A ok?” mientras la platina reproduce el tema seleccionado desde el principio hasta el punto A.
- 6** Mientras escucha el sonido, pulse repetidamente **◀◀** o **▶▶** para encontrar el punto de inicio de la porción borrar (punto A).
Puede cambiar el punto de inicio a intervalos de 1 cuadro* (1 cuadro = 1/86 segundos).
Para cambiar el punto a intervalos de segundo o minuto, pulse **◀◀ ▶▶** de forma que parpadee el minuto o segundo, luego pulse **◀◀** o **▶▶**.
* Puede cambiar el punto de inicio a intervalos de 2 cuadros (temas grabados en el modo monofónico o estéreo LP2) o a intervalos de 4 cuadros (temas grabados en el modo estéreo LP4).
- 7** Repita el paso 6 hasta que el punto A se reproduzca correctamente.

- 8** Pulse ENTER/YES si el punto A es correcto.
Aparecerá “Point B set” y comenzará la reproducción para ajustar el punto de finalización de la porción a borrar (punto B).

- 9** Continúe la reproducción hasta que la platina llegue al punto B, luego pulse ENTER/YES.
Aparecerán alternativamente “A-B Ers” y “Point B ok?” y la platina repetirá sucesivamente los pocos segundos de antes del punto A y de después del punto B.

- 10** Pulse repetidamente ◀◀ o ▶▶ para encontrar el punto B.
El procedimiento es igual que el del paso 6.

- 11** Pulse ENTER/YES si el punto B es correcto.
Aparecerá “Complete!” durante unos pocos segundos y la porción comprendida entre los puntos A y B se habrá borrado.

Para cancelar la función de borrado de A-B

Pulse MENU/NO.

Nota

Si aparece “Impossible”, la parte especificada no se podrá borrar. Esto ocurrirá cuando haya editado el mismo tema muchas veces. Esto se debe a una limitación técnica del sistema de MD y no a ningún error mecánico.

Movimiento de temas grabados — Función de movimiento

Puede utilizar esta función para cambiar el orden de cualquier tema en el disco. Cuando mueva temas, los temas se renumerarán automáticamente.

Ejemplo: Movimiento del tema 3 a la posición 2.

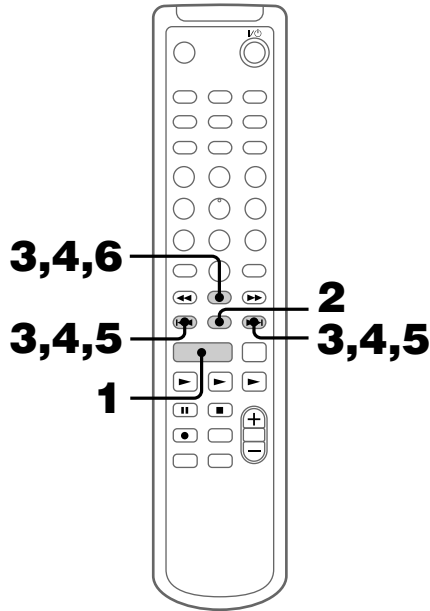
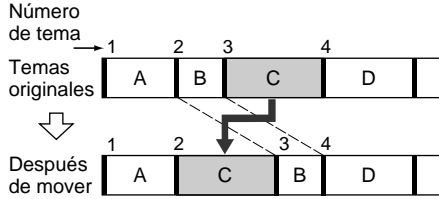

continúa

Movimiento de temas grabados (continuación)

- 1** Pulse repetidamente FUNCTION para cambiar la función a MD.
- 2** Pulse MENU/NO para visualizar “Edit Menu”.
- 3** Pulse repetidamente – o + hasta que aparezca “Move?”, luego pulse ENTER/YES.
- 4** Pulse repetidamente ◀◀ o ▶▶ hasta que aparezca el número del tema que desee mover, luego pulse ENTER/YES.
- 5** Pulse repetidamente ◀◀ o ▶▶ hasta que aparezca la nueva posición del tema.

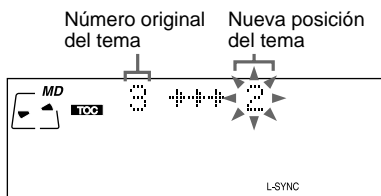

- 6** Pulse ENTER/YES.
Aparecerá “Complete!” durante unos pocos segundos y el tema seleccionado se habrá movido a la posición indicada.

Para cancelar la función de movimiento

Pulse MENU/NO.

Para volver al orden de los temas de antes de mover

Puede volver al orden original de los temas inmediatamente después de mover los temas grabados (consulte la página 48).

División de temas grabados — Función de división

Puede utilizar esta función para marcar números de temas después de hacer la grabación. El número total de temas aumentará en uno y todos los temas siguientes al dividido se renumerarán.

Ejemplo: División del tema 2 en dos temas.

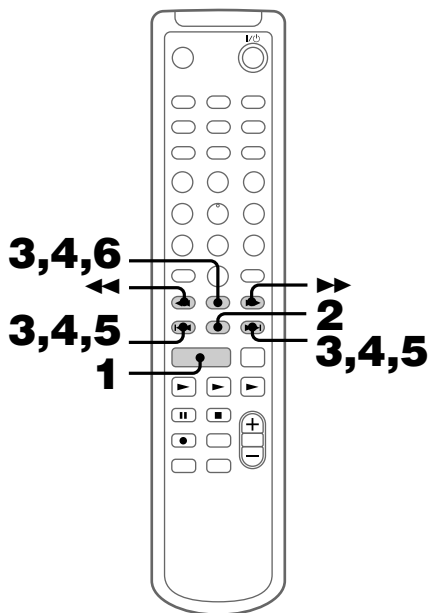
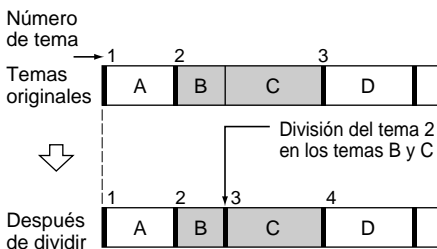

- 1 Pulse repetidamente **FUNCTION** para cambiar la función a MD.
- 2 Pulse **MENU/NO** para visualizar “Edit Menu”.
- 3 Pulse repetidamente **-** o **+** hasta que aparezca “Divide?”, luego pulse **ENTER/YES**.
- 4 Pulse repetidamente **◀◀** o **▶▶** hasta que aparezca el número del tema que desee dividir, luego pulse **ENTER/YES**. Aparecerá “—Rehearsal—” y la porción a dividir se reproducirá repetidamente.
- 5 Mientras escucha el sonido, pulse repetidamente **◀◀** o **▶▶** para ajustar el punto a dividir.
Puede cambiar el punto a intervalos de 1 cuadro* (1 cuadro = 1/86 segundos). Para cambiar el punto a intervalos de segundo o minuto, pulse **◀▶** de forma que parpadee el minuto o segundo, luego pulse **◀◀** o **▶▶**.
* Puede cambiar el punto a intervalos de 2 cuadros (temas grabados en el modo monofónico o estéreo LP2) o a intervalos de 4 cuadros (temas grabados en el modo estéreo LP4).
- 6 Pulse **ENTER/YES**. Aparecerá “Complete!” durante unos pocos segundos, y comenzará la reproducción del tema nuevamente creado.

Para cancelar la función de división

Pulse **MENU/NO**.

continúa

División de temas grabados (continuación)

Para volver a la condición de antes de dividir

Puede volver a la condición original inmediatamente después de dividir los temas (consulte la página 48). También podrá volver a la condición original utilizando la función de combinación (consulte esta página).

Notas

- Si divide un tema titulado (consulte la página 38) en dos temas, solamente retendrá el título el primer tema.

Ejemplo:

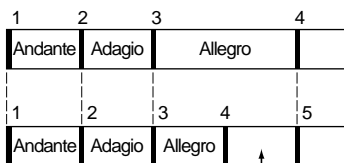

El nuevo tema no tiene título

- Si especifica como punto de división el inicio o el final de un tema, aparecerá "Impossible".
Pulse - o + para cambiar la posición.

Combinación de temas grabados

— Función de combinación

Puede utilizar esta función para combinar 2 temas en un solo tema. El número total de temas se reducirá en uno y todos los temas siguientes al combinado se renumerarán.

Ejemplo: Combinación del tema 3 en el tema 1.

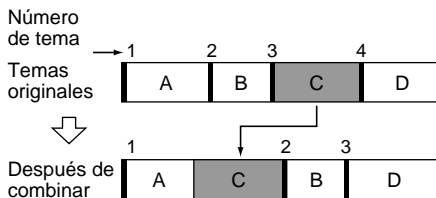

Ejemplo: Combinación del tema 1 en el tema 4.

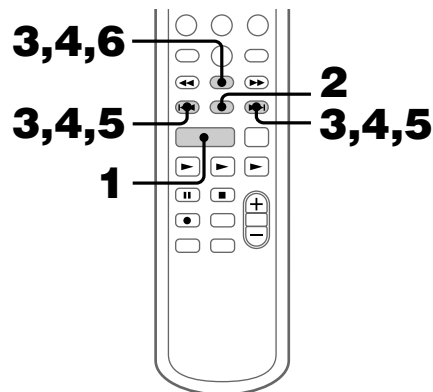
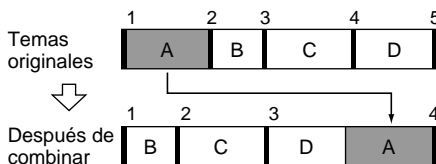

1 Pulse repetidamente FUNCTION para cambiar la función a MD.

2 Pulse MENU/NO para visualizar “Edit Menu”.

3 Pulse repetidamente – o + hasta que aparezca “Combine?”, luego pulse ENTER/YES.

4 Pulse repetidamente ◀◀ o ▶▶ hasta que aparezca el número del primero de los dos temas a combinar, luego pulse ENTER/YES.

Por ejemplo, para combinar los temas 4 y 5, seleccione 4.

Número del primer tema

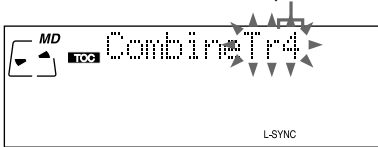

5 Pulse repetidamente ◀◀ o ▶▶ hasta que aparezca el número del segundo de los dos temas a combinar.

Número del segundo tema a combinar Número del nuevo tema

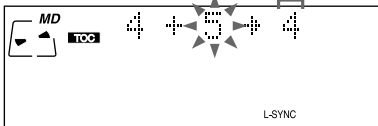

6 Pulse ENTER/YES.

Aparecerá “Complete!” durante unos pocos segundos y los temas se habrán combinado. Comenzará la reproducción.

Para cancelar la función de combinación

Pulse MENU/NO.

Para volver a la condición de antes de combinar

Puede volver a la condición original inmediatamente después de combinar los temas (consulte la página siguiente). También puede volver a la condición original utilizando la función de división.

Notas

- Los temas grabados en diferentes modos de grabación (estéreo, LP2, LP4 o MONO) no se pueden combinar.
- Si ambos temas combinados tenían título, el título del segundo tema se borrará.
- Si aparece “Impossible”, los temas no se podrán combinar. Esto ocurrirá cuando haya editado el mismo tema muchas veces. Esto se debe a una limitación técnica del sistema de MD y no a ningún error mecánico.

Anulación de la última edición — Función de anulación

Puede utilizar esta función para cancelar la última edición y restablecer el contenido del MD a la condición de antes de la edición.

Tenga en cuenta, sin embargo, que si realiza cualquiera de las siguientes operaciones después de la edición no podrá anular la edición:

- Realiza otra edición.
- Comienza a grabar.
- Actualiza la TOC apagando el sistema o expulsando el MD.
- Desenchufa el cable de alimentación.

La función de edición S.F no podrá anularla aunque utilice la función de anulación.

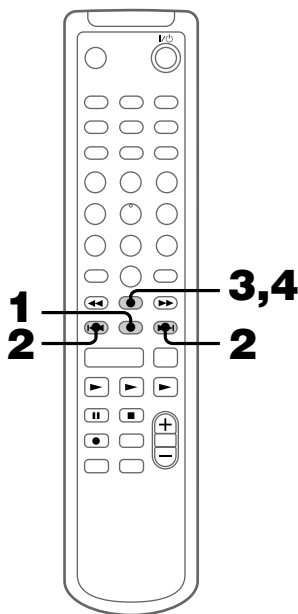

- 1** Pulse MENU/NO en el modo de parada para visualizar “Edit Menu”.

- 2** Pulse repetidamente – o + hasta que aparezca “Undo?”.
“Undo?” no aparecerá cuando no haya una función de edición que pueda cancelarse.

- 3** Pulse ENTER/YES.
Aparecerá uno de los siguientes mensajes dependiendo de la última edición.

Edición realizada	Mensaje
Titulación de un tema o MD	
Copiado de un título de disco o de tema	“Name Undo?”
Borrado de títulos puestas	
Borrado de un solo tema	
Borrado de todos los temas	“Erase Undo?”
Borrado de una porción de un tema	
Movimiento de un tema	“Move Undo?”
División de un tema	“Divide Undo?”
Combinación de temas	“Combine Undo?”

- 4** Pulse ENTER/YES otra vez.
Aparecerá “Complete!” durante unos pocos segundos y el MD será reestablecido a la condición de antes de la edición.

Para cancelar la función de anulación

Pulse MENU/NO.

Cambio del nivel grabado después de hacer la grabación

— Función de edición S.F

Puede cambiar el volumen de los temas grabados utilizando la edición S.F (Factor de escala). El tema original se regrababa con el nuevo nivel de grabación. Cuando cambie el nivel de grabación, podrá seleccionar la grabación con aparición progresiva para aumentar gradualmente el nivel de señal al principio de la grabación, o la grabación con desaparición progresiva para reducir el nivel de señal al final de la grabación.

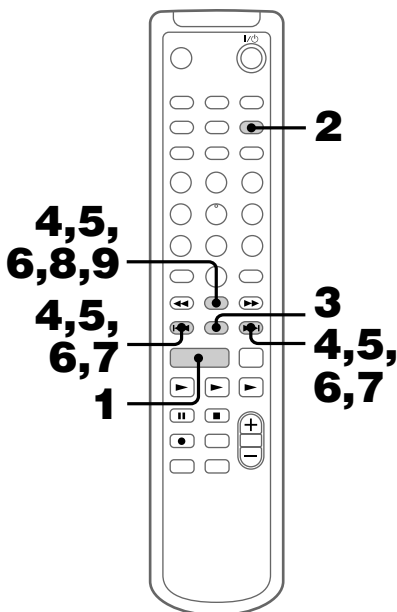

Cambio del nivel de grabación general

- 1** Pulse repetidamente FUNCTION para cambiar la función a MD.
- 2** Pulse repetidamente PLAY MODE hasta que desaparezcan “SHUFFLE” y “PROGRAM”.
- 3** Pulse MENU/NO para visualizar “Edit Menu”.
- 4** Pulse repetidamente – o + hasta que aparezca “S.F Edit?”, luego pulse ENTER/YES.
- 5** Pulse repetidamente – o + hasta que aparezca “Tr Level?”, luego pulse ENTER/YES.
- 6** Pulse repetidamente – o + hasta que aparezca el número del tema cuyo nivel de grabación quiera cambiar, y luego pulse ENTER/YES. Aparecerá “Level 0dB” en el visualizador.

continúa

Cambio del nivel grabado después de hacer la grabación (continuación)

- 7** Pulse repetidamente – o + para cambiar el nivel grabado.

Puede ajustar el nivel de grabación a cualquier valor entre –12 dB y +12 dB, en incrementos de 2 dB. Mientras escucha el sonido, cambie al nivel óptimo a la vez que se asegura que “OVER” no aparece en el visualizador en la porción de sonido más alto.

Ajuste el nivel de forma que no aparezca “OVER”

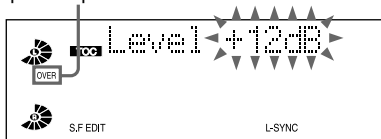

- 8** Pulse ENTER/YES.
Aparecerá “S.F Edit OK?” en el visualizador.

- 9** Pulse ENTER/YES.
La platina comenzará a regrabar el tema existente. Aparecerá “S.F Edit: ** %” mientras se esté grabando el tema. Cuando se regrave un tema, se requerirá un tiempo aproximadamente igual o más largo que el tiempo de reproducción del tema. Cuando termine la grabación, aparecerá “Complete!” en el visualizador durante unos pocos segundos.

Grabación con aparición y desaparición progresiva

- 1** Pulse repetidamente FUNCTION para cambiar la función a MD.
- 2** Pulse repetidamente PLAY MODE hasta que desaparezcan “SHUFFLE” y “PROGRAM”.
- 3** Pulse MENU/NO para visualizar “Edit Menu”.
- 4** Pulse repetidamente – o + hasta que aparezca “S.F Edit?”, luego pulse ENTER/YES.
- 5** Pulse repetidamente – o + hasta que aparezca “Fade In?” o “Fade Out?”, luego pulse ENTER/YES.
- 6** Pulse repetidamente ◀◀ o ▶▶ hasta que aparezca el número del tema cuyo nivel de grabación quiera cambiar, y luego pulse ENTER/YES.
Aparecerá “Time 5.0s” en el visualizador.

-
- 7** Pulse repetidamente – o + para cambiar el tiempo de grabación con aparición o desaparición progresiva.

El sistema reproducirá la porción que se regrabará utilizando la grabación con aparición o desaparición progresiva. Puede ajustar el tiempo a cualquier valor entre 1,0 segundos y 15,0 segundos en incrementos de 0,1 segundo. No podrá ajustar un tiempo más largo que el del tema.

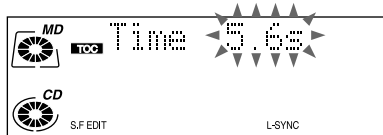

-
- 8** Pulse ENTER/YES.
Aparecerá “S.F Edit OK?” en el visualizador.

-
- 9** Pulse ENTER/YES.
La platina comenzará a regrabar el tema existente. Aparecerá “S.F Edit: ** %” mientras se esté grabando el tema. Cuando termine la grabación, aparecerá “Complete!” en el visualizador durante unos pocos segundos.
-

Para cancelar la operación

Pulse MENU/NO en los pasos 4 a 8. Si pulsa ENTER/YES en el paso 9 y comienza la grabación, no podrá interrumpir la operación.

Notas

- El nivel de grabación de un tema grabado en el modo LP2 o LP4 no puede cambiarse.
- No desenchufe el cable de alimentación ni mueva el sistema mientras esté realizándose la grabación. Esto podría dañar los datos de la grabación impidiendo que se realice correctamente la grabación.
- No utilice un MD que esté dañado o sucio. Esto podrá impedir que los datos de la grabación se graben correctamente.
- El cambiar repetidamente el nivel de grabación dará como resultado un sonido de mala calidad.
- El nivel de grabación no retornará al nivel exacto original una vez que haya sido cambiado aunque sea devuelto al nivel original.
- El nivel de grabación no puede cambiarse mientras está activado el temporizador.
- La función de edición S.F no podrá anularla aunque utilice la función de anulación.

Refuerzo del sonido grave — DBFB

Puede escuchar música con tonos graves más fuertes o con un sonido más potente.

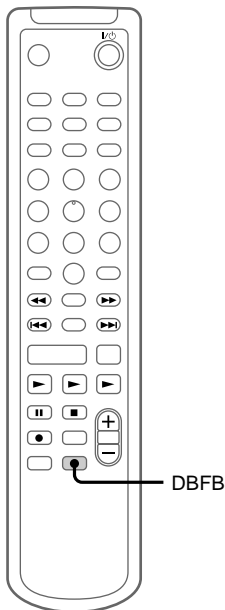

➔ Pulse DBFB*.

“DBFB” aparecerá en el visualizador. Púlselo otra vez para cancelar DBFB.

* DBFB: Dynamic Bass Feedback (Realimentación de graves dinámicos)

Consejo

DBFB sale de fábrica activado.

Selección del menú del ecualizador preajustado

El ecualizador preajustado le permite seleccionar las características de sonido entre 5 efectos de sonido de acuerdo con el tipo de música que esté escuchando.

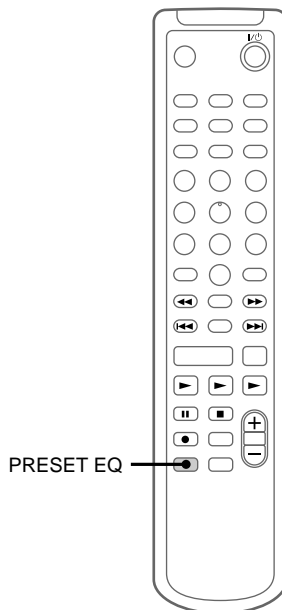

➔ Pulse repetidamente PRESET EQ.

Cada vez que pulse el botón, la visualización cambiara de la forma siguiente:

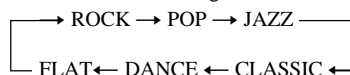

Para cancelar el ecualizador preajustado

Pulse repetidamente PRESET EQ hasta que aparezca “FLAT”.

Consejos

- El menú del ecualizador preajustado sale de fábrica ajustado en “ROCK”.
- El efecto del ecualizador preajustado no se graba en un MD ni en una cinta.

Titulación de emisoras presintonizadas

— Nombre de emisora

Puede titular cada emisora presintonizada con hasta 10 caracteres (Nombre de emisora). El nombre de la emisora aparecerá cuando la sintonice.

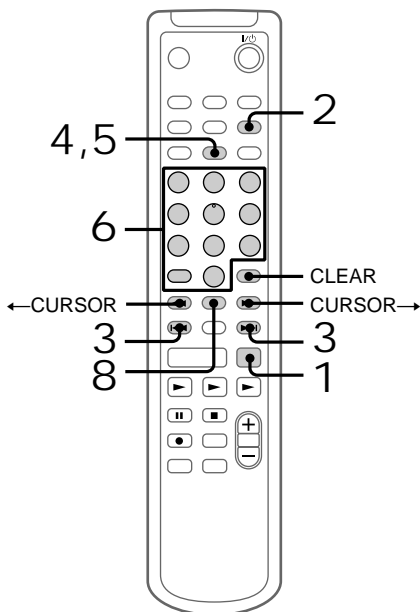

1 Pulse TUNER/BAND para seleccionar “FM” o “AM”.

2 Pulse repetidamente TUNING MODE hasta que aparezca “PRESET”.

3 Pulse repetidamente - o + hasta que aparezca la emisora presintonizada que desea titular.

4 Pulse repetidamente NAME EDIT/ SELECT en el mando a distancia.

Aparecerá la pantalla de introducción de texto, y el cursor parpadeará.

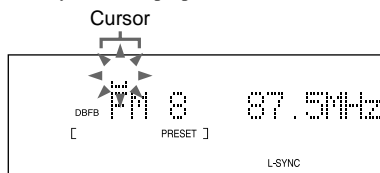

5 Pulse repetidamente NAME EDIT/ SELECT en el mando a distancia para seleccionar el tipo de caracteres deseado.

Cada vez que pulse el botón, la visualización cambiará de la forma siguiente:

Selected AB* (Mayúsculas) → Selected ab (Minúsculas) → Selected 12 (Números) → Selected AB (Mayúsculas) → ...

* Pulse repetidamente el número 1 para visualizar los símbolos siguientes.

‘ - / , . () ! ?

Además, cuando aparezcan en el visualizador estos símbolos de arriba, pulse repetidamente - o + para visualizar los símbolos siguientes.

& + < > _ = " ; # \$ % @ * `

6 Introduzca un carácter.

Si ha seleccionado letras mayúsculas o minúsculas

1 Pulse repetidamente el botón de letra/ numérico correspondiente hasta que parpadee el carácter que quiera introducir. O, pulse una vez el botón y pulse repetidamente - o +.

2 Pulse CURSOR→.

El carácter parpadeante será introducido y el cursor se desplazará hacia la derecha.

Si ha seleccionado números

Pulse el botón numérico correspondiente.

El número será introducido y el cursor se desplazará hacia la derecha.

continúa

Titulación de emisoras presintonizadas (continuación)

- 7 Repita los pasos 5 y 6 para introducir el resto del nombre.

Para cambiar un carácter

Pulse repetidamente ←CURSOR o CURSOR→ hasta que parpadee el carácter que quiera cambiar, pulse CLEAR para borrar el carácter, luego repita los pasos 5 y 6.

- 8 Pulse ENTER/YES para completar el procedimiento de titulación.

Para cancelar la función de titulación

Pulse MENU/NO.

Para comprobar el nombre de la emisora

Cada vez que pulse DISPLAY, la visualización cambiará de la forma siguiente:

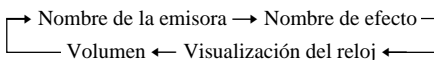

Para borrar el nombre

- 1 Repita los pasos 1 a 4.
- 2 Pulse repetidamente CLEAR para borrar el nombre.
- 3 Pulse ENTER/YES.

Utilización del sistema de datos por radio (RDS)

(Modelo para Europa solamente)

¿Qué es el sistema de datos por radio?

El sistema de datos por radio (RDS) es un servicio de radiodifusión que permite a las emisoras de radio enviar información adicional junto con la señal de radio regular del programa. El RDS solamente está disponible en emisoras de FM*.

Nota

El RDS podrá no funcionar correctamente si la emisora que ha sintonizado no está transmitiendo debidamente la señal de RDS o si la señal es débil.

* No todas las emisoras de FM ofrecen el servicio RDS, tampoco ofrecen todas el mismo tipo de servicio. Si no está familiarizado con el sistema RDS, póngase en contacto con las emisoras de radio locales para obtener más detalles sobre los servicios RDS en su área.

Recepción de emisiones RDS

➔ Seleccione simplemente una emisora de la banda FM.

Cuando sintonice una emisora que ofrezca servicios RDS, el nombre de la emisora aparecerá en el visualizador.

Para ver la información RDS

Cada vez que pulse DISPLAY, la visualización cambiará de la forma siguiente:

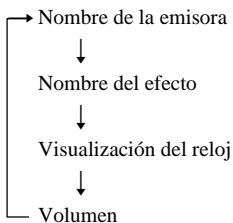

Para dormirse con música — Cronodesconectador

Puede preparar el sistema para que se apague después de transcurrir cierto tiempo, de modo que pueda dormirse con música. El tiempo hasta apagarse se puede programar en incrementos de 10 minutos.

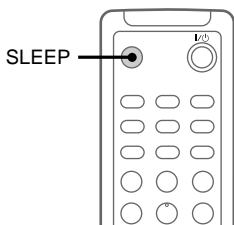

➔ Pulse SLEEP.

Cada vez que pulse el botón, la visualización de los minutos (el tiempo hasta apagarse) cambiará de la forma siguiente:

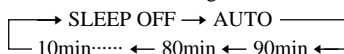

Si selecciona "AUTO"

El sistema se apagará después de unas 4 horas. El sistema también se apagará automáticamente cuando termine de reproducirse el CD o MD actual.

Para comprobar el tiempo restante

Pulse SLEEP una vez.

Para cambiar el tiempo hasta apagarse

Seleccione el tiempo que quiera pulsando SLEEP.

Para cancelar la función del cronodesconectador

Pulse repetidamente SLEEP hasta que aparezca "SLEEP OFF".

Consejo

Puede utilizar el cronodesconectador, aunque no haya puesto en hora el reloj.

Nota

No lo ponga en "AUTO" durante la grabación sincronizada de CD-MD.

Para despertarse con música — Temporizador diario

Puede despertarse con música a una hora programada. Asegúrese de haber puesto en hora el reloj (consulte la página 6).

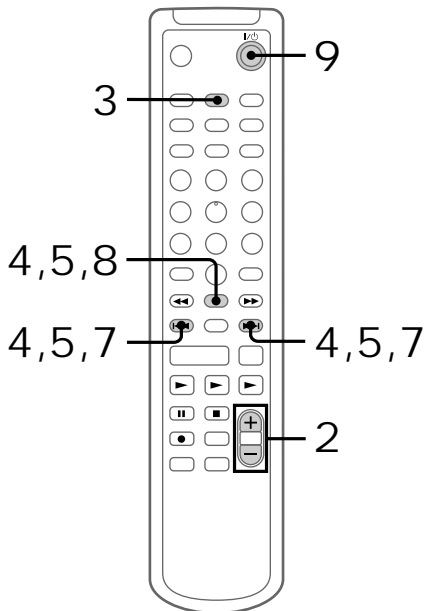

1 Prepare la fuente de sonido que quiera reproducir.

- CD: Ponga un CD. Para comenzar por un tema específico, haga un programa (consulte la página 16).
- MD: Inserte un MD. Para comenzar por un tema específico, haga un programa (consulte la página 21).
- Radio: Sintonice una emisora (consulte la página 7).
- Cinta: Inserte una cinta en la platina de cassette TC-TX595 opcional.

2 Pulse VOLUME +/- para ajustar el volumen.

3 Pulse CLOCK/TIMER SET.

Otras funciones

continúa

Para despertarse con música (continuación)

- 4 Pulse repetidamente – o + hasta que aparezca “DAILY SET?”, luego pulse ENTER/YES.

La indicación de la hora parpadeará.

- 5 Ponga la hora a la que quiera comenzar la reproducción.

Pulse repetidamente – o + para poner la hora, luego pulse ENTER/YES.

La indicación de los minutos parpadeará.



Pulse repetidamente – o + para poner los minutos, luego pulse ENTER/YES.

La indicación de la hora parpadeará otra vez.

- 6 Ponga la hora a la que quiera que se pare la reproducción siguiendo el procedimiento de arriba.

- 7 Pulse repetidamente – o + para seleccionar la fuente de sonido deseada.

La indicación cambiará de la forma siguiente:

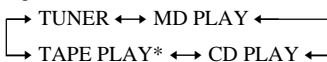

* Seleccione esto para utilizar otro componente (la platina de casete TC-TX595 opcional) como fuente de sonido.

- 8 Pulse ENTER/YES.

Aparecerán consecutivamente el tiempo de inicio, el tiempo de parada, la fuente de sonido el volumen, antes de volver a aparecer la visualización original.

- 9 Pulse I/⏻ para apagar el sistema.

Para cambiar el ajuste

Vuelva a comenzar desde el paso 1.

Si ha cometido un error, pulse ←CURSOR y vuelva al punto que quiera cambiar durante los pasos 5 a 7, después cambie el ajuste.

Para comprobar el ajuste/activar el temporizador

- 1 Pulse CLOCK/TIMER SELECT, luego pulse repetidamente – o + hasta que aparezca “DAILY SELECT?”.

- 2 Pulse ENTER/YES.

Para cancelar el temporizador

Pulse CLOCK/TIMER SELECT, luego pulse repetidamente – o + hasta que aparezca “TIMER OFF?”. Luego pulse ENTER/YES.

Consejo

Si conecta la platina de casete TC-TX595 opcional al sistema, podrá activarla utilizando la función del temporizador diario sin programar el temporizador de la platina.

Notas

- El temporizador diario y el temporizador de grabación no se pueden activar al mismo tiempo.
- Cuando utilice el temporizador diario al mismo tiempo que el cronodesconector, tendrá prioridad el ajuste del cronodesconector.
- No utilice el sistema desde que se encienda hasta que comience la reproducción (unos 30 segundos antes de la hora programada).
- Si utiliza otro componente (excepto la platina de casete TC-TX595 opcional), deberá programar a la misma hora los temporizadores de ambos sistemas.
- Con el temporizador diario no podrá utilizar como fuente de sonido los componentes conectados a la toma DIGITAL OPTICAL IN ni a la toma ANALOG IN.

Grabación de programas de la radio con el temporizador

Para grabar con temporizador, primero deberá presintonizar la emisora de radio (consulte la página 7) y poner en hora el reloj (consulte la página 6).

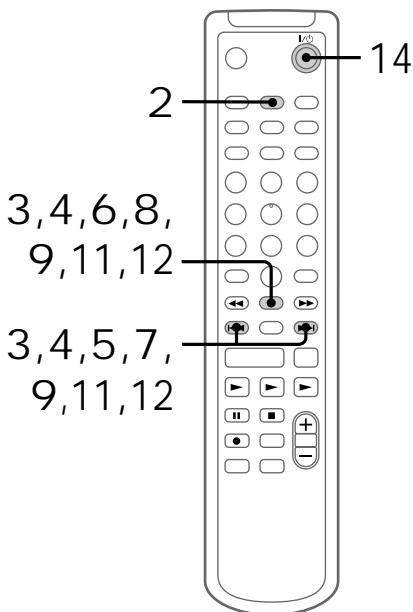

1 Sintonice la emisora de radio presintonizada (consulte la página 12).

2 Pulse CLOCK/TIMER SET.

3 Pulse repetidamente – o + hasta que aparezca “REC SET?”, luego pulse ENTER/YES.

4 Pulse repetidamente – o + para seleccionar uno de “REC 1” a “REC 3”, luego pulse ENTER/YES.

5 Pulse repetidamente – o + hasta que aparezca “ONCE?”, “DAILY?” o “WEEKLY?”.

Si selecciona “ONCE?”, el temporizador se activará una vez solamente. Si selecciona “DAILY?”, el temporizador se activará todos los días a la misma hora. Si selecciona “WEEKLY?”, el temporizador se activará todas las semanas a la misma hora del día de semana programado.

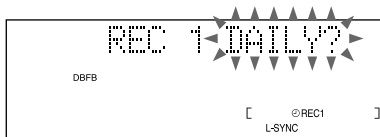

6 Pulse ENTER/YES.

Si ha seleccionado “ONCE?” o “WEEKLY?”, comenzará a parpadear la indicación del día. Si ha seleccionado “DAILY?”, comenzará a parpadear la indicación de la hora.

7 Pulse repetidamente – o + para seleccionar el día deseado.

Si ha seleccionado “DAILY?” en el paso 5, proceda con el paso 9.



8 Pulse ENTER/YES.

La indicación de la hora parpadeará.

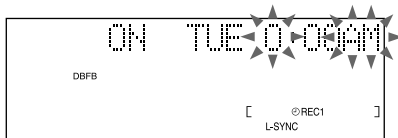

Para los modelos que utilizan el sistema de 12 horas, el mediodía se indica como 0:00 PM, y la medianoche como 0:00 AM.

continúa

Grabación de programas de la radio con el temporizador (continuación)

9 Ponga la hora a la que quiera comenzar a grabar.

Pulse repetidamente – o + para poner la hora, luego pulse ENTER/YES.

La indicación de los minutos parpadeará.

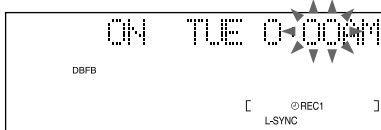

Pulse repetidamente – o + para poner los minutos, luego pulse ENTER/YES.

La indicación de la hora parpadeará otra vez.

10 Ponga la hora para parar la grabación siguiendo el procedimiento del paso 9.

11 Seleccione el destino de la grabación.

Pulse repetidamente – o + para seleccionar "TUNER → MD" o "TUNER → TAPE".

12 Cuando grabe en un MD, seleccione el modo de grabación (p.ej., LP2) pulsando – o +, luego pulse ENTER/YES.

Aparecerán los ajustes para la grabación con temporizador, luego volverá a aparecer la visualización original.

13 Inserte un MD grabable o una cinta.

Si utiliza un MD parcialmente grabado, la grabación comenzará a continuación de los temas grabados.

14 Pulse I/⏻ para apagar el sistema.

Para cambiar el ajuste

Vuelva a comenzar desde el paso 1.

Para activar/cancelar el temporizador

- 1 Pulse CLOCK/TIMER SELECT, luego pulse repetidamente – o + hasta que aparezca "REC SELECT?" y pulse ENTER/YES.
- 2 Pulse repetidamente ◀◀ o ▶▶ para seleccionar el número de temporizador (REC 1 a 3), y pulse repetidamente – o + para seleccionar el número de temporizador (ajustar o "–" (cancelar), luego pulse ENTER/YES. Si no ha ajustado el temporizador de grabación, aparecerá "–" en lugar del número de temporizador o "–".

Para comprobar el temporizador

Seleccione el número de temporizador (REC 1 a 3) en el paso 2 de "Para activar/cancelar el temporizador", y después presione ENTER/YES. Aparecerá el último ajuste.

Consejo

Cuando grabe de la radio, en el MD se registrará automáticamente el nombre de la emisora (consulte la página 53, o la frecuencia, si no ha puesto nombre a la emisora), la hora de inicio y la hora de parada.

Notas

- El temporizador diario y el temporizador de grabación no se pueden activar al mismo tiempo.
- No utilice el sistema desde que se encienda hasta que comience la reproducción (unos 30 segundos antes de la hora programada).
- Cuando utilice un MD nuevo para grabar, los primeros 15 segundos no se grabarán.
- Si unos 30 segundos antes de la hora programada el sistema está encendido, el temporizador no se activará.
- Durante la grabación el volumen se reduce al mínimo.
- Si utiliza otro componente (excepto la platina de casete TC-TX595 opcional), deberá programar a la misma hora los temporizadores de ambos sistemas. El componente no se puede activar con el temporizador de este sistema.

Conexión de componentes opcionales

Conexión de componentes de A/V opcionales

Para mejorar el sistema, usted puede conectar componentes opcionales. Consulte las instrucciones de funcionamiento de cada componente.

Conexión de los cables de audio (no suministrados)

Cuando utilice cables de audio (no suministrados) para conectar al sistema otros componentes de AV, asegúrese de insertar firmemente las clavijas empujándolas a tope. Si las clavijas no están firmemente insertadas no se producirá sonido.

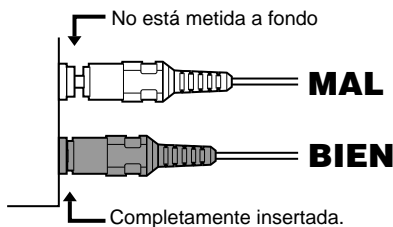

Conexión de MD portátil, etc.

Conecte un MD portátil, etc., a la toma ANALOG IN del panel delantero de la unidad, utilizando un cable de conexión de audio (no suministrado).

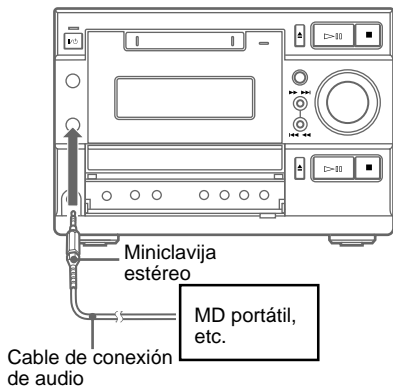

Conexión de la platina de cassette TC-TX595 opcional (Modelo para Europa solamente)

Cuando se conecta la toma TAPE CONTROL se puede realizar la grabación sincronizada de CD-TAPE y la grabación con temporizador. Para más detalles, consulte las instrucciones de funcionamiento incluidas con la platina de cassette TC-TX595.

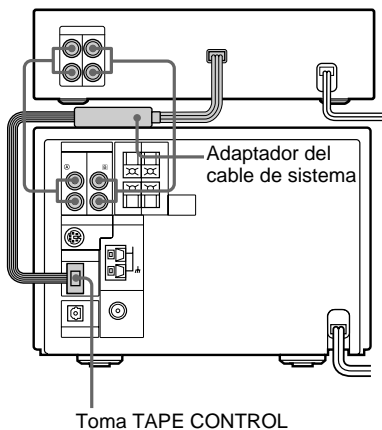

Consejo

Las marcas **A** y **B** de las tomas TAPE IN/OUT le servirán de guía para conectar la platina de cassette TC-TX595 opcional.

Conexión de otra platina de cassette

Conéctela a las tomas TAPE IN y OUT del panel posterior de la unidad, utilizando cables de conexión de audio (no suministrados).

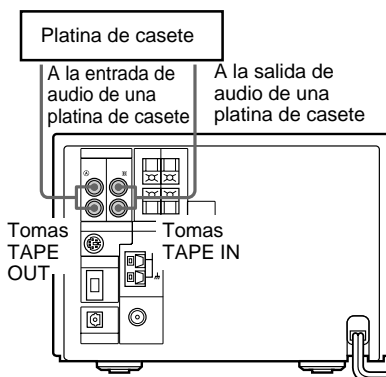

Conexión de componentes de A/V opcionales (continuación)

Conexión de un sintonizador CS/BS, etc. digital

Conecte el componente a la toma DIGITAL OPTICAL IN del panel posterior de la unidad, utilizando un cable de conexión digital (cuadrado, no suministrado).

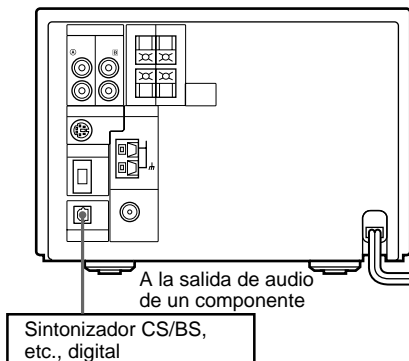

Conexión de antenas exteriores

Conecte una antena exterior para mejorar la recepción.

Antena de FM

Conecte una antena de FM exterior que podrá adquirir en el comercio del ramo, o puede utilizar una antena de televisión en su lugar.

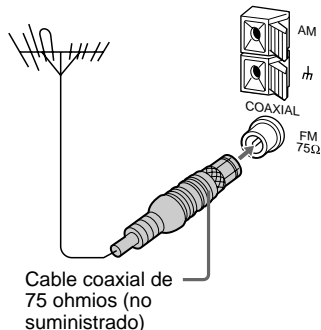

Antena de AM

Conecte un conductor aislado de 6 a 15 metros al terminal de antena AM. Deje conectada la antena de cuadro de AM suministrada.

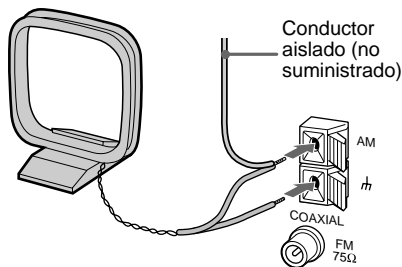

Importante

Si conecta una antena exterior, conecte un cable de puesta a tierra al terminal \hbar . Para evitar una explosión de gas, no conecte el cable de puesta a tierra a una tubería de gas.

Precauciones

Tensión de funcionamiento

- Antes de utilizar el sistema, compruebe que la tensión de funcionamiento del sistema sea idéntica a la del suministro de alimentación local.
- El selector de tensión se encuentra en la parte inferior del aparato.

Seguridad

- La unidad no se desconectará de la fuente de alimentación de CA (red de alimentación) mientras se halle conectada al tomacorriente de la pared, aunque la propia unidad se halle apagada.
- Cuando no vaya a utilizar el sistema durante largo tiempo, asegúrese de desenchufar el cable de alimentación del tomacorriente de la pared. Para desenchufar el cable de alimentación, tire de la clavija. No tire nunca del propio cable.
- Si dentro de la caja cae algún objeto sólido o líquido, desenchufe el sistema y haga que sea revisado por personal cualificado antes de seguir utilizándolo.
- El cable de alimentación de CA deberá ser cambiado en un taller de servicio cualificado solamente.
- Cuando enchufe el cable de alimentación a un tomacorriente de la pared, el sistema comenzará a cargar las funciones para el mando a distancia y el temporizador, aunque no esté encendido. Por lo tanto, la superficie de esta unidad se calienta, cosa que es normal.

Emplazamiento

- Asegúrese de que el ventilador del sistema esté encendido durante la utilización. Ponga el sistema en un lugar con adecuada circulación de aire, y no ponga nada encima del mismo.
- Ponga el sistema en un lugar con adecuada ventilación para evitar la acumulación de calor dentro del mismo.
- No ponga el sistema en una posición inclinada.
- No ponga el sistema en lugares;
 - Extremadamente calientes o fríos
 - Polvorientos o sucios
 - Muy húmedos
 - Expuestos a vibración
 - Expuestos a los rayos directos del sol

Instalación

Cuando vaya a mover el sistema, extraiga el CD o el MD.

Funcionamiento

- Si traslada el sistema directamente de un lugar frío a otro cálido, o si lo coloca en una sala muy húmeda, podrá condensarse humedad en la lente dentro del reproductor de CD o de la platina de MD. Cuando ocurra esto, el sistema no funcionará debidamente. Extraiga el CD o el MD y deje el sistema encendido durante aproximadamente una hora hasta que se evapore la humedad.
- Cuando vaya a mover el sistema, extraiga todos los discos.

Si tiene alguna pregunta o problema en relación con este sistema, consulte al distribuidor Sony más cercano.

Sistema de altavoces

Este sistema de altavoces no tiene protección magnética y la imagen de los televisores podrá sufrir distorsión magnética. En este caso, apague el televisor una vez, y vuélvalo a encender después de unos 15 a 30 minutos.

Cuando parezca no haber mejora, aleje más los altavoces del televisor. Además, asegúrese de no colocar cerca del televisor objetos que contengan o utilicen imanes, tales como estanterías de audio, estantes de televisor, juguetes, etc. Esto podría causar distorsión magnética a la imagen debido a su interacción con el sistema.

Notas sobre los MDs

- Si trata de abrir el obturador ejerciendo fuerza, podrá dañar el disco. Si abre el obturador, ciérrelo inmediatamente sin tocar el disco en su interior.
- Adhiera la etiqueta suministrada con el disco solamente en el rebaje provisto para ella. No adhiera la etiqueta alrededor del obturador ni en otros lugares. Tenga en cuenta que la forma del rebaje dependerá según los discos.

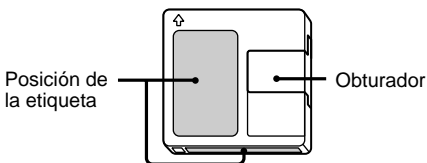

- Limpie el cartucho del disco con un paño seco para retirar la suciedad.
- No exponga los MDs a los rayos directos del sol ni a fuentes de calor tales como salidas de aire caliente, ni los deje en un vehículo aparcado bajo los rayos directos del sol.

continúa

Precauciones (continuación)

Notas sobre los CDs

- Antes de reproducir un CD, límpielo con un paño de limpieza. Limpie el CD del centro hacia fuera.
- No utilice un CD que tenga cinta adhesiva, sellos, o pegamento ya que ello podría dañar el reproductor.
- No utilice disolventes tales como bencina, diluyentes, limpiadores de venta en el comercio ni aerosoles antiestáticos para discos LP de vinilo.
- No exponga los CDs a los rayos directos del sol ni a fuentes de calor tales como salidas de aire caliente, ni los deje en un vehículo aparcado bajo los rayos directos del sol.

Limpieza de la caja

Utilice un paño suave ligeramente humedecido con una solución de detergente suave.

Limitaciones del sistema de MD

El sistema de grabación de la platina de MD tiene las limitaciones descritas más abajo.

Sin embargo, tenga en cuenta que estas limitaciones se deben a la naturaleza inherente del propio sistema de grabación de MD y no a causas mecánicas.

“Disc Full!” aparece antes de que el MD haya alcanzado el tiempo máximo de grabación

Cuando se hayan grabado 255 temas en el MD, aparecerá “Disc full!” indistintamente del tiempo grabado total. En el MD no podrán grabarse más de 255 temas. Para continuar grabando, borre temas innecesarios o utilice otro MD grabable.

“Disc full!” aparece antes de llegar al número máximo de temas (255)

Las fluctuaciones de acentuación en los temas se interpretan a veces como intervalos entre temas, por lo que el cómputo de temas aumentará haciendo que aparezca “Disc full!”.

El tiempo de grabación restante no aumenta incluso aunque borra numerosos temas cortos

Los temas de menos de 12 segundos* de duración no se contarán, por lo que aunque los borre, no aumentará el tiempo de grabación.

* Durante la grabación en estéreo (aproximadamente 24 segundos durante la grabación monofónica y la grabación estéreo LP2, o 48 segundos durante la grabación estéreo LP4).

Algunos temas no pueden ser combinados con otros

Los temas podrán no poderse combinar si han sido editados.

La suma del tiempo grabado total y el tiempo grabable restante en el MD no es igual al tiempo máximo de grabación

La grabación se realiza en unidades mínimas de 2 segundos* cada una, indistintamente de lo corto que sea el material. El contenido grabado podrá ser por lo tanto más corto que la capacidad de grabación máxima. El espacio del disco podrá reducirse también debido a rascaduras.

* Durante la grabación en estéreo (aproximadamente 4 segundos durante la grabación monofónica y la grabación estéreo LP2, o 8 segundos durante la grabación estéreo LP4).

Durante la búsqueda de los temas editados podrá haber pérdida de sonido

Los temas creados mediante el proceso de edición pueden presentar pérdida de sonido durante las operaciones de búsqueda, debido a que la reproducción a alta velocidad tarda en buscar la posición en el disco cuando los temas no están en orden.

Los números de temas no pueden marcarse

Cuando se encienda "L-SYNC" (página 32) en el visualizador durante la grabación analógica, los números de temas podrán no marcarse al principio del tema:

- si la señal de entrada se mantiene por debajo de un valor fijo durante menos de 2 segundos entre temas.
- si la señal de entrada se mantiene por debajo de un valor fijo durante más de 2 segundos en medio de un tema.
- si graba un tema de 4 segundos o menos*.

* Durante el modo de grabación estéreo, monofónico o estéreo LP2. (En el modo estéreo LP4: 8 segundos o menos)

Se crean temas extra

Cuando haya un silencio largo entre temas de CD, podrá crearse un tema extra.

Guía para el sistema de gestión de copia en serie

Los componentes de audio digitales, tales como CDs, MDs, y DATs, le permiten hacer fácilmente copias de alta calidad de música procesando la música como señal digital.

Para proteger los derechos de autor de los programas musicales, este sistema utiliza el sistema de gestión de copiado en serie, que solamente permite hacer una copia digital de una fuente grabada digitalmente a través de conexiones digital a digital.

A través de una conexión digital a digital solamente se puede hacer una copia digital de primera generación*

Por ejemplo:

- 1** Puede hacer una copia digital de un programa de sonido adquirido en el comercio (por ejemplo, de un CD o de un MD), pero no podrá hacer una segunda copia de la copia de primera generación.
- 2** Puede hacer una copia de una señal digital de un programa de sonido analógico grabado digitalmente (por ejemplo, de un disco analógico o de cinta de casete de música) o de un programa digital emitido vía satélite, pero no puede hacer una segunda copia.

* Una copia de primera generación es una grabación digital de una señal digital realizada en un equipo de audio digital. Por ejemplo, si graba con el reproductor de CD en la platina de MD de este sistema, habrá realizado una copia de primera generación.

Nota

Este sistema de gestión de copia no es aplicable cuando se hace una grabación mediante conexiones analógica a analógica.

Solución de problemas

Si tiene algún problema al utilizar este sistema, refiérase a la siguiente lista de comprobación.

Confirme en primer lugar que el cable de alimentación está enchufado firmemente y que los altavoces están conectados correcta y firmemente.

Si algún problema persiste, consulte al distribuidor Sony más cercano.

Generalidades

No hay sonido.

- Gire VOLUME hacia la derecha.
- Asegúrese de que los auriculares no están conectados.
- Compruebe la conexión de los altavoces (consulte la página 4).
- Se está efectuando la grabación sincronizada de CD-MD a alta velocidad.

Sólo sale sonido por un canal, o el volumen de los canales izquierdo y derecho está desequilibrado.

- Conecte debidamente los cables de los altavoces (consulte la página 4).
- Ponga los altavoces lo más simétricamente posible.
- Conecte solamente uno de los altavoces suministrados a cada par de terminales de altavoces.
- Conecte los altavoces suministrados.

Hay zumbido o ruidos considerables.

- Separe el sistema de la fuente de ruido.
- Conecte el sistema en otro tomacorriente de la pared.
- Instale un filtro de ruido (adquirido en el comercio del ramo) en la línea de alimentación.

Aparece en el visualizador “--:--” (en el modelo para Europa) o “--:-- AM” (en otros modelos).

- Vuelva a poner el reloj en hora (consulte la página 6).

El temporizador no se puede programar.

- Vuelva a poner el reloj en hora (consulte la página 6).

El temporizador no funciona.

- Pulse CLOCK/TIMER SELECT para programar el temporizador y que se encienda “DAILY” o “REC 1 (a 3)” en el visualizador (consulte las páginas 55 y 57).
- Compruebe el contenido programado y ajuste la hora correcta (consulte las páginas 55 – 57).
- Conecte el adaptador del cable de sistema a la platina de casete TC-TX595 opcional (consulte la página 59).
- Consulte las instrucciones de funcionamiento incluidas con el componente conectado, y programe el temporizador a la misma hora que la del temporizador de este sistema.

El mando a distancia no funciona.

- Retire el obstáculo.
- Acerque el mando a distancia al sistema.
- Apunte el mando a distancia hacia el sensor del sistema.
- Cambie las pilas (R6/tamaño AA).
- Ponga el sistema alejado de la luz fluorescente.

Reproductor de CD

La bandeja de CD no se cierra.

- Ponga el CD correctamente en el centro de la bandeja.
- Cierre siempre la bandeja de discos pulsando CD . Si intenta cerrar la bandeja empujándola con los dedos, podrá ocasionar problemas en el reproductor de CD.

El CD no se expulsa.

- Consulte al distribuidor Sony más cercano.

No comienza la reproducción.

- Abra la bandeja de CD y compruebe si hay un CD cargado.
- Limpie el CD (consulte la página 62).
- Reemplace el CD.
- Ponga el CD correctamente en el centro de la bandeja.
- Ponga el CD en la bandeja con la etiqueta hacia arriba.
- Extraiga el CD y seque la humedad que tenga, después deje encendido el sistema durante unas pocas horas hasta que se evapore la humedad.
- Pulse CD ▷▶▶▶ para comenzar la reproducción.

El sonido salta.

- Limpie el CD (consulte la página 62).
- Reemplace el CD.
- Pruebe colocando el sistema en un lugar sin vibraciones (p.ej., encima de un estante estable).
- Pruebe alejando los altavoces del sistema, o poniéndolos en estantes separados. Cuando escuche un tema con los sonidos graves a volumen alto, la vibración del altavoz podrá hacer que el sonido salte.

La reproducción no comienza desde el primer tema.

- Pulse repetidamente PLAY MODE hasta que desaparezca “PROGRAM” o “SHUFFLE” para volver a la reproducción normal.

Aparece “—OVER—”.

- Mantenga pulsado MD/CD ◀◀◀◀ para volver a la posición de reproducción deseada.

Platina de MD

No puede insertarse un MD.

- Inserte el MD con la cara de la flecha hacia arriba y en la flecha apuntando hacia la platina.

Los controles no funcionan.

- Reemplace el MD con otro nuevo.
- Realice las operaciones otra vez después de que se haya apagado “TOC”.

La reproducción no comienza.

- Reemplace el MD.
- Inserte el MD y deje el sistema encendido durante unas cuantas horas hasta que se evapore la humedad.
- Pulse MD ▷▶▶▶ para comenzar la reproducción.

El sonido salta.

- Reemplace el MD.
- Pruebe colocando el sistema en un lugar sin vibraciones (p.ej., encima de un estante estable).
- Pruebe alejando los altavoces del sistema, o poniéndolos en estantes separados.
- Cuando escuche un tema con los sonidos graves a volumen alto, la vibración del altavoz podrá hacer que el sonido salte.
- Inserte un disco y espere durante 10 a 20 minutos con el sistema encendido.

La reproducción no comienza desde el primer tema.

- Pulse repetidamente PLAY MODE hasta que desaparezca “PROGRAM” o “SHUFFLE” para volver a la reproducción normal.

Aparece “—OVER—”.

- Mantenga pulsado MD/CD ◀◀◀◀ para volver a la posición de reproducción deseada.

“OVER” se enciende durante la grabación.

- Baje el volumen del componente conectado.

Se ha realizado la grabación o edición, pero la TOC no se actualiza.

- El contenido grabado o editado en un MD se registra en el MD cuando se retira el MD, por consiguiente, asegúrese de retirar el MD después de la grabación o la edición (consulte las páginas 24 y 37).

No es posible grabar.

- Retire el MD y deslice la lengüeta para cerrar el agujero (consulte la página 24).
- Conecte correctamente el componente de A/V opcional (consulte las páginas 59 y 60).
- Cambie a otra fuente de sonido.
- Reemplace el MD con un MD grabable, o utilice la función de borrado para borrar temas innecesarios (consulte las páginas 40 – 43).
- Comience a grabar otra vez desde el principio.

continúa

Solución de problemas (continuación)

El sonido de un MD que ha grabado es muy bajo (o muy alto).

- Baje (o suba) el volumen del componente conectado.
-

Componentes opcionales

No hay sonido.

- Consulte el elemento “No hay sonido” de Generalidades en la página 64, y compruebe la condición del sistema.
 - Conecte debidamente el componente (consulte las páginas 59 y 60) a la vez que comprueba:
 - si los cables están debidamente conectados.
 - si los conectores de los cables están firmemente insertados a fondo.
 - Encienda el componente conectado.
 - Consulte las instrucciones de funcionamiento incluidas con el componente conectado y comience la reproducción.
-

El sonido del componente conectado a la toma DIGITAL OPTICAL IN no se oye.

- Pulse repetidamente FUNCTION hasta que aparezca “OPTICAL IN”.
-

Sintonizador

Zumbido o ruidos considerables/no se pueden recibir emisoras.

- Ajuste la banda y frecuencia correctas (consulte la página 7).
 - Conecte correctamente la antena (consulte las páginas 4).
 - Halle un lugar y una orientación que ofrezcan buena recepción, y vuelva a colocar la antena. Si no consigue obtener buena recepción, le recomendamos que conecte una antena exterior que podrá adquirir en el comercio del ramo.
 - La antena de FM suministrada recibe señales a lo largo de toda su longitud, por lo que deberá asegurarse de extenderla completamente.
 - Sitúe las antenas lo más posiblemente alejadas de los cables de los altavoces.
 - Consulte al distribuidor Sony más cercano si la antena de AM suministrada se suelta del estante de plástico.
 - Pruebe apagando los equipos eléctricos que se hallen próximos al sistema.
-





Un programa de FM en estéreo no puede recibirse en estéreo.

- Pulse STEREO/MONO hasta que aparezca “STEREO” en el visualizador.
 - Consulte “hay zumbido o ruido considerable/no se pueden recibir emisoras.”, y compruebe la condición de la antena.
-

Se oye ruido estático cíclico durante la grabación de un MD.

- Ajuste la orientación y posición de la antena hasta que cese el ruido.
-

Si el sistema sigue sin funcionar debidamente después de haber realizado los remedios de arriba, reinícielo de la forma siguiente:

Con el sistema encendido, pulse MD/CD   , REC MODE y CD  al mismo tiempo. Aparecerá “COLD RESET”, y el sistema se apagará.

El sistema se repondrá a los ajustes de fábrica. Todos los ajustes realizados, tales como presintonización de emisoras, reloj, temporizador y títulos de disco de CD se borrarán y deberá ajustarlos de nuevo.

Autodiagnóstico visualizado

Este sistema tiene una función de autodiagnóstico visualizado para avisarle en caso de que haya un malfuncionamiento en el sistema.

El visualizador mostrará alternativamente un código compuesto de tres o cinco letras y un mensaje para mostrarle el problema. Para resolver el problema, consulte la lista siguiente. Si algún problema persiste, consulte al distribuidor Sony más cercano.

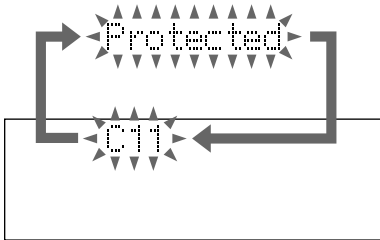

C11/Protected

El MD está protegido contra el borrado.

→Retire el MD y deslice la lengüeta para cerrar el agujero (consulte la página 24).

C12/Cannot Copy

Ha intentado grabar un CD o MD con un formato que el sistema no soporta, tal como un CD-ROM.

→Retire el disco y apague el sistema una vez, luego enciéndalo otra vez.

C13/REC Error

La grabación no ha podido realizarse debidamente.

→Mueva el sistema a un lugar estable, y comience a grabar otra vez desde el principio.

El MD está sucio o rayado, o no es del estándar requerido.

→Reemplace el MD y comience a grabar otra vez desde el principio.

C13/Read Error

La platina de MD no puede leer debidamente la información del disco.

→Retire el MD una vez, luego insértelo otra vez.

C14/Toc Error

La platina de MD no puede leer debidamente la información del disco.

→Reemplace el MD.

→Borre todo el contenido grabado en el MD utilizando la función de borrado de todos los temas de la página 41.

C41/Cannot Copy

La fuente de sonido es una copia de software de música adquirida en el comercio, o ha intentado grabar un CD-R (CD grabable).

→El sistema de gestión de copiado en serie impide hacer una copia digital (consulte la página 63).

No se puede grabar un CD-R.

C71/Check OPT-IN

Esto aparecerá momentáneamente debido a la señal de la emisión digital durante la grabación.

→No afectará al contenido grabado.

No hay componente conectado a la toma DIGITAL OPTICAL IN, o un componente digital no está conectado debidamente.

→Conecte debidamente un componente digital a la toma DIGITAL OPTICAL IN utilizando un cable de conexión digital (no suministrado, consulte la página 60).

El componente digital conectado no está encendido.

→Consulte las instrucciones de funcionamiento suministradas con el componente conectado y confirme si está encendido o no.

El cable de conexión digital conectado a la toma DIGITAL OPTICAL IN está desenchufado, o el componente digital conectado se ha apagado durante la grabación digital.

→Conecte el cable, o encienda el componente digital.

E0001/MEMORY NG

Hay un error en los datos internos que el sistema necesita leer para poder funcionar.

→Consulte al distribuidor Sony más cercano.

E0101/LASER NG

Hay un problema con el captor óptico.

→El captor óptico puede haberse estropeado. Consulte al distribuidor Sony más cercano.

continúa

Autodiagnóstico visualizado (continuación)

Mensajes

Durante la operación podrá aparecer o parpadear en el visualizador uno de los mensajes siguientes.

MD

Auto Cut

La platina de MD está haciendo una pausa en la grabación porque ha habido un silencio continuado de unos 30 segundos o más durante la grabación digital.

Blank Disc

El MD grabable insertado es nuevo, o todos los temas en él han sido borrados.

Cannot Edit

- En la platina hay un MD pregrabado.
- Ha intentado editar durante el modo de reproducción programada o aleatoria.

Cannot REC

- En la platina hay un MD pregrabado.
- La función se ha cambiando a MD.

Complete!

La operación de edición de MDs ha sido completada.

Disc Full!

No queda tiempo restante en el MD.

Eject

La platina de MD está expulsando el MD.

Impossible

- Ha intentado realizar una operación de edición que no se puede realizar.
- Los temas no pueden combinarse debido a las limitaciones del sistema de MDs.

Incomplete!

La operación de edición S.F (cambio del nivel de grabación después hacer la grabación, aparición o desaparición progresiva) no se ha realizado correctamente porque el sistema fue movido mientras estaba realizándose la grabación o el MD está dañado o sucio.

Initialize (parpadeando)

Se han perdido los ajustes del menú de ajustes. O el contenido grabado con temporizador ha desaparecido con el tiempo y ya no está disponible para guardarse en el disco, o la reproducción programada no ha podido activarse debido a que el programa ha desaparecido con el tiempo.

(Cuando encienda la platina pulsando I/⏏, el mensaje parpadeará durante unos cuatro segundos.)

Name Full!

No queda espacio para guardar títulos de temas o de discos.

No Change

Mientras intentaba cambiar el nivel de grabación después de hacer la grabación, ha pulsado ENTER/YES sin haber cambiado realmente el nivel de grabación, y el cambio no se ha hecho.

No Disc

No hay disco en la platina de MD.

No Name

Ha intentado mostrar el título de un disco o tema que no ha sido titulado.

—OVER—

Ha llegando al final del MD mientras mantenía pulsado MD/CD ►►►► durante la pausa de reproducción.

Push STOP!

Ha pulsado PLAY MODE durante la reproducción.

—Rehearsal—

La platina de MD está reproduciendo el punto de división especificado para que pueda confirmarlo durante la función de división.

S.F Edit!

Ha intentado realizar otra operación mientras estaba en el modo de edición S.F (cambio del nivel de grabación después hacer la grabación, aparición o desaparición progresiva).

Mientras está en el modo de edición S.F no puede realizar ninguna otra operación.

S.F Edit NOW

Ha pulsado I/⏪ mientras estaba en el modo de edición S.F (cambio del nivel de grabación después hacer la grabación, aparición o desaparición progresiva).

Si apaga el sistema mientras está en el modo de edición S.F, cualquier cambio que haya hecho no se efectuará correctamente. Termine de hacer los cambios y salga del modo de edición S.F antes de apagar el sistema. Si apaga el sistema accidentalmente mientras está realizando cambios, pulse I/⏪ mientras esté visualizado el mensaje.

Smart Space

Volvió a haber entrada de señal después de un silencio continuado de unos 3 o más pero menos de 30 segundos durante la grabación digital.

Text Protect

Hay información CD TEXT que no puede grabarse en el MD.

TOC Reading

La platina de MD está leyendo la información TOC del MD.

TOC Writing

La platina de MD está escribiendo la información del contenido grabado o editado.

Track End

Ha llegado al final del tema mientras ajustaba el punto de división durante la función de división.

CD**Aparecen alternativamente Check y CD Position**

El disco no puede ser leído correctamente.

Complete!

La edición de CD (Anotación del disco) ha finalizado de forma normal.

File Full

Ya hay 100 títulos de discos almacenados en el sistema.

No disc

No hay disco en el reproductor de CD.

—OVER—

Ha llegado al final del CD mientras mantenía pulsado MD/CD ►►►► durante la pausa.

Push STOP!

Ha pulsado PLAY MODE durante la reproducción.

Especificaciones

Unidad principal (HCD-MD595)

Sección del amplificador

Modelo para Europa:

Salida de potencia DIN (nominal):
25 + 25 W (6 ohm a 1 kHz, DIN,
230 V)

Salida de potencia RMS continua (referencia):
30 + 30 W (6 ohm a 1 kHz, 10%
de distorsión armónica total,
230 V)

Salida de potencia musical (referencia):
50 + 50 W

Otros modelos:

Salida de potencia DIN (nominal):
20 + 20 W (6 ohm a 1 kHz, DIN,
240 V)
18 + 18 W (6 ohm a 1 kHz, DIN,
220 V)

Salida de potencia eficaz continua RMS (referencia):
25 + 25 W (6 ohm a 1 kHz, 10%
de distorsión armónica total,
240 V)
23 + 23 W (6 ohm a 1 kHz, 10%
de distorsión armónica total,
220 V)

Salida de potencia musical de pico:
400 W

Entradas

TAPE IN (tomas fono): tensión 250 mV, impedancia
47 kilohm

DIGITAL OPTICAL IN (Frecuencias de muestreo
soportadas: 32 kHz, 44,1 kHz y 48 kHz)

ANALOG IN (miniclavija estéreo):
tensión 250 mV, impedancia
47 kilohm

Salidas

TAPE OUT (tomas fono): tensión 250 mV, impedancia
1 kilohm

PHONES (miniclavija estéreo):

acepta auriculares de 8 ohm o más.

SPEAKER:
acepta impedancia de 6 a 16 ohm.

Sección del reproductor de CD

Sistema	Audiodigital de discos compactos
Láser	De semiconductor ($\lambda=800$ nm)
	Duración de la emisión: continua
Salida láser	Máx. 44,6 μ W*
	* Esta salida es el valor medido a una distancia de 200 mm de la superficie del objetivo del bloque captor óptico con una apertura de 7 mm.
Respuesta de frecuencia	2 Hz – 20 kHz

Sección de la platina de MD

Sistema	Audiodigital de minidisos
Láser	De semiconductor ($\lambda=780$ nm)
	Duración de la emisión: continua
Salida láser	Máx. 44,6 μ W*
	* Esta salida es el valor medido a una distancia de 200 mm de la superficie del objetivo del bloque captor óptico con una apertura de 7 mm.
Frecuencia de muestreo	44,1 kHz
Respuesta de frecuencia	5 Hz – 20 kHz

Sección del sintonizador

FM estéreo, sintonizador supereterodino FM/AM

Sección del sintonizador de FM

Gama de sintonía	
Modelo para Europa:	87,5 – 108,0 MHz (pasos de 50 kHz)
Otros modelos:	87,5 – 108,0 MHz (pasos de 100 kHz)
Antena	Antena de cable de FM
Terminales de antena	75 ohm desequilibrada
Frecuencia intermedia	10,7 MHz

Sección del sintonizador de AM

Gama de sintonía	
Modelo para Europa:	531 – 1 602 kHz (con intervalo de sintonización fijado a 9 kHz)
Otros modelos:	531 – 1 602 kHz (con intervalo de sintonización fijado a 9 kHz) 530 – 1 710 kHz (con intervalo de sintonización fijado a 10 kHz)
Antena	Antena de cuadro de AM
Frecuencia intermedia	Terminales para antena exterior 450 kHz

Altavoces (SS-CMD595)

Sistema de altavoces	2 vías, tipo reflejo de graves
Unidades de altavoces de graves:	12 cm diá., tipo cónico
de agudos:	2,8 cm diá., tipo inducción cero
Impedancia nominal	6 ohm

Generalidades

Alimentación

Modelos para EE.UU. y Canadá:

ca120 V, 60 Hz

Modelo para Australia:

ca220 V, 50/60 Hz

Modelo para China:

ca230 V, 50/60 Hz

Modelo para Europa:

ca110 – 120 V ó 220 – 240 V, 50/60 Hz

Otros modelos:

60 Hz

Consumo

Modelos para EE.UU. y Canadá:

60 W durante la operación normal

Otros modelos:

70 W durante la operación normal

Dimensiones (an/al/prf) incluidos salientes y controles

Sección del amplificador/sintonizador/MD/CD:

Aprox. 215 × 147 × 326 mm

Atalvoz:

Aprox. 160 × 260 × 235 mm

Peso

Sección del amplificador/sintonizador/MD/CD:

Aprox. 5,0 kg

Altavoces:

Aprox. 2,7 kg netos por altavoz

Accesorios suministrados

Mando a distancia (1)

Pilas R6 (tamaño AA) (2)

Antena de cuadro de AM (1)

Antena de cable de FM (1)

Cables de altavoz (2)

El diseño y las especificaciones están sujetos a cambios sin previo aviso.

Descripción de las partes del mando a distancia

Puede utilizar el mando a distancia suministrado para controlar el sistema.

Nota

Con el mando a distancia no podrá realizar las operaciones siguientes;

- Retirar discos
- La selección del modo de grabación
- La grabación sincronizada de CD-MD

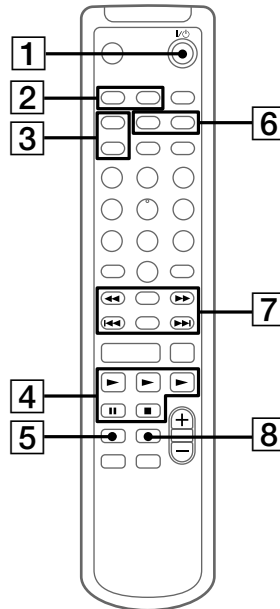

1 Interruptor I/O (alimentación)

2 Botón CLOCK/TIMER SELECT

Púlselo para comprobar los ajustes del temporizador, o para activar/desactivar el temporizador. (páginas 56, 58)

Botón CLOCK/TIMER SET

Púlselo para ajustar el reloj y las funciones del temporizador. (páginas 6, 55, 57)

continúa

Descripción de las partes del mando a distancia (continuación)

3 Botón DISPLAY

Púlselo para cambiar el contenido que aparece en el nivel superior del visualizador (nombre del ecualizador preajustado, reloj, título del disco/título del tema/nombre de la emisora de radio, volumen, etc.). (páginas 9, 17, 23)

Botón TIME

Púlselo para cambiar el contenido que aparece en el nivel inferior del visualizador (modo de tiempo de reproducción de CD/MD, etc.) (páginas 9, 17, 23)

4 Botón ► (reproducción)

Botón II (pausa)

Botón ■ (parada)

5 Botón MD ● REC

6 Botón PLAY MODE/TUNING MODE

Funcionan como botón PLAY MODE cuando se está reproduciendo un CD o MD. Púlselos para seleccionar la reproducción normal, la reproducción aleatoria o la reproducción programada.

Funcionan como botón TUNING MODE cuando se está escuchando la radio. Púlselos para seleccionar la sintonización MANUAL (manual), AUTO (automática) o PRESET (de presintonías). (páginas 15, 16, 21)

Botón REPEAT

Púlselo para reproducir un tema o todos los temas repetidamente. (páginas 15, 20)

7 Botones CURSOR ←/→, ◀▶

Púlselos para saltar al principio del siguiente tema o del tema anterior cuando esté reproduciendo un CD o MD.

Púlselos para sintonizar la frecuencia cuando esté escuchando la radio.

Estos botones también se utilizan para ajustar el reloj, hacer los ajustes para la reproducción programada, ajustar el nivel de gabación, y para seleccionar los caracteres a introducir, etc.

Botones +/-, I◀▶/▶▶I (AMS: Sensor automático de música)

Botón ENTER/YES

Púlselo para ajustar el reloj, la reproducción programada y para titular un CD, MD y emisora presintonizada, o para introducir los ajustes en "Edit Menu" o "Setup Menu".

Botón MENU/NO

Púlselo para titular un CD, MD o emisora presintonizada.

8 Botón TIME MACHINE REC

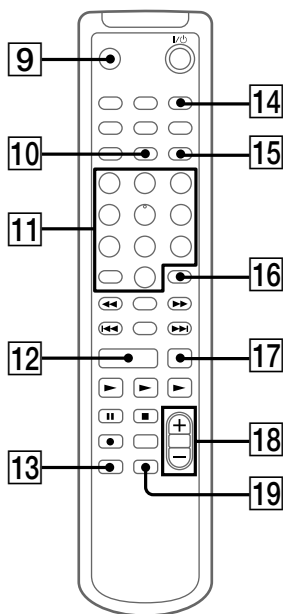

9 Botón SLEEP

Púlselo para ajustar el cronodesconector.
(página 55)

10 Botón NAME EDIT/SELECT

Púlselo para visualizar la pantalla de introducción de texto y para seleccionar el tipo de caracteres a introducir. (páginas 18, 38, 53)

11 Botones de letras/numéricos

Púlselos para seleccionar números de temas de un CD, MD, o de una emisora presintonizada. Púlselos para introducir la letra o número correspondiente en la pantalla de introducción de texto.

12 Botón FUNCTION

Púlselo para cambiar la fuente de sonido. Cada vez que pulse este botón, la fuente de sonido cambiará de la siguiente forma:

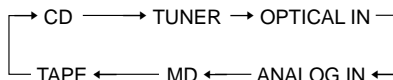

13 Botón PRESET EQ

Púlselo para seleccionar el tipo del ecualizador preajustado. (página 52)

14 Botón STEREO/MONO

Púlselo para cambiar entre estéreo y monofónico cuando esté recibiendo una emisión estéreo, etc.

15 Botón SCROLL

Púlselo para visualizar el título del disco o título del tema desplazándose. (páginas 18, 19, 23, 40)

16 Botón CLEAR

Púlselo para cancelar la selección. (páginas 16, 19, 22, 39, 54)

17 Botón TUNER/BAND

Púlselo para seleccionar el sintonizador como fuente de sonido, o para seleccionar la banda de FM o AM.

18 Botones VOLUME +/-

Púlselos para ajustar el volumen.

19 Botón DBFB

Púlselo para reforzar el sonido grave. (página 52)

Índice alfabético

A

Ajuste

- de la tensión de funcionamiento 5
- del nivel de grabación 36, 49
- del sonido 52
- del volumen 9, 12, 13

Ajuste de la hora 6

Ajuste de sonido 52

Altavoces 4

Anotación del disco 18

Antes de

- editar 37
- grabar 24

Aparición progresiva 50

Autodiagnóstico visualizado 67

B

Borrado de

- todos los temas de un MD 41
- un número de tema 46
- un tema solamente 40
- una porción de un tema 42

C

Componentes opcionales 59

Conexión

- de componentes opcionales 59
- de las antenas 4
- de los altavoces 4
- del cable de alimentación 5

Corte automático 34

Cronodesconector 55

D

DBFB 52

Desaparición progresiva 50

Después de

- editar 37
- grabar 24

E

Emisoras de radio

- presintonización 7
- sintonización 13

Escucha de la radio 12

F

Función de anulación 48

Función de borrado 40

Función de borrado de A-B 42

Función de borrado de todos los temas 41

Función de combinación 46

Función de división 45

Función de edición S.F 49

Función de movimiento 43

Función de titulación 38

G, H

Grabación

- con temporizador 57
- de larga duración 28
- de un CD 10, 25
- de un programa de radio 13
- en un MD 10, 24
- manual 30
- monofónica 28

Grabación analógica 24

Grabación digital 24

Grabación preventiva 31

Grabación sincronizada de CD-MD 10, 25

Grabación sincronizada de CD-MD a alta velocidad 26

Grabación sincronizada de nivel 32

I, J, K

Información CD TEXT 18

Intervalo de sintonización 8

L

Limitaciones del sistema 62

M

Marcación de temas 32, 45

Mensajes 67

Menú del ecualizador preajustado 52

Modo de ahorro de energía 7

N, O

Nombre de emisora 53

Números de temas 32, 45

P, Q

Para conservar las grabaciones 24

Para mostrar la hora 7

Pilas 5

Presintonización de emisoras de radio 7

Protección de grabaciones 24

Puesta en hora del reloj 6

R

- RDS 54
- Reposición del sistema 66
- Reproducción aleatoria 15, 21
- Reproducción de
 - temas en el orden deseado (Reproducción programada) 16, 21
 - temas en orden arbitrario (Reproducción aleatoria) 15, 21
 - temas repetidamente (Reproducción repetida) 15, 20
 - un CD 9, 15
 - un MD 11, 20
- Reproducción normal 9, 11
- Reproducción programada 16, 21
- Reproducción repetida 15, 20

S

- Selección automática de fuente 9, 12, 13
- Separación inteligente 34
- Sintonización automática 13
- Sintonización de presintonías 12
- Sintonización manual 13
- Sistema de gestión de copia en serie 63
- Solución de problemas 64

T, U

- Temporizador
 - grabación con temporizador 57
 - para despertarse con música 55
 - para dormirse con música 55
- Temporizador diario 55
- Titulación de
 - un CD 18
 - un MD 38
 - una emisora presintonizada 53

V, W, X, Y, Z

- Visualizador 17, 23

