

**INDICE**

<b>CAP 1</b>	<b>INTRODUCCION .....</b>	<b>2</b>
<b>CAP 2</b>	<b>INSTALACION.....</b>	<b>2</b>
2.1	DESEMBALAJE .....	2
2.2	COLOCACIÓN.....	2
2.3	CONEXIÓN ELÉCTRICA.....	3
2.4	CONEXIÓN HIDRÁULICA .....	3
2.5	CONEXIÓN A LA LÍNEA DE DESAGÜE.....	4
<b>CAP 3</b>	<b>RIESGOS Y ADVERTENCIAS IMPORTANTES.....</b>	<b>4</b>
<b>CAP 4</b>	<b>USO DE LA MÁQUINA.....</b>	<b>5</b>
4.1	SENTIDO DE LA SIMBOLOGÍA UTILIZADA.....	5
4.2	ENCENDIDO.....	5
4.3	LLENADO Y CALENTAMIENTO.....	5
4.4	CICLO DE LAVADO.....	5
4.5	APAGADO DE LA MÁQUINA .....	6
4.6	VACIADO DE LA MÁQUINA.....	7
4.6.1	<i>Máquinas sin bomba de vaciado .....</i>	<i>7</i>
4.6.2	<i>Máquinas con bomba para el vaciado .....</i>	<i>7</i>
4.7	REGENERACIÓN DE LAS RESINAS .....	7
4.8	FIN DEL SERVICIO .....	8
<b>CAP 5</b>	<b>MANUTENCIÓN .....</b>	<b>8</b>
5.1	LIMPIEZA E HIGIENE.....	8
5.2	MANTENIMIENTO ORDINARIO (DIARIO).....	8
5.3	MANUTENCIÓN SEMANAL .....	9
5.4	MANUTENCIÓN ANUAL .....	10
<b>CAP 6</b>	<b>REGULACIÓN Y CONTROLES .....</b>	<b>10</b>
6.1	DOSIFICADORES .....	10
6.1.1	<i>Dosificador abrillantador.....</i>	<i>10</i>
6.1.2	<i>Aparato sin dosificador de detergente .....</i>	<i>11</i>
6.1.3	<i>Aparato con dosificador de detergente (disponible sí pedido).....</i>	<i>11</i>
<b>CAP 7</b>	<b>DESMONTAJE .....</b>	<b>12</b>
<b>CAP 8</b>	<b>ELIMINACIÓN .....</b>	<b>12</b>
<b>CAP 9</b>	<b>INTERVENCIONES DE REPARACIÓN.....</b>	<b>12</b>
9.1	PRECAUCIONES PARTICULARES .....	12
9.2	RESTABLECIMIENTO DEL TERMÓSTATO DE SEGURIDAD.....	12
9.3	SUSTITUCIÓN DEL TUBO DEL DOSIFICADOR DE DETERGENTE.....	12
9.4	SUSTITUCIÓN DEL REGULADOR DE PRESIÓN .....	13
9.5	SUSTITUCIÓN DEL DOSIFICADOR HIDRÁULICO ABRILLANTADOR.....	13

*El fabricante se reserva dentro de los términos de la ley la propiedad de este documento, la prohibición de la reproducción y la difusión del mismo sin su previa autorización escrita.  
El fabricante se reserva el derecho de aportar modificaciones sin previo aviso para realizar mejoras que retiene sean necesarias.*

## Cap 1 INTRODUCCION

**El no cumplimiento de las indicaciones suministradas en la documentación adjunta puede crear riesgos para el aparato e invalidar inmediatamente la garantía.**



Las advertencias contenidas en este manual suministran indicaciones inherentes a la seguridad en las distintas fases de la instalación, uso y manutención.

Guardar toda la documentación cerca del aparato; entregarlo a los técnicos y a los operadores encargados para el uso. **El operador tiene la obligación de leer, entender y aprender este manual antes de iniciar cualquier operación en la máquina.** El aparato es para el lavado profesional de las vajillas para la colectividad, por lo tanto la instalación, el uso y la manutención, están de todas maneras dirigidos a personas preparadas que respeten las instrucciones del constructor. No dejar al alcance de los niños. La elección de los materiales, la construcción según directivas de seguridad CE y un ensayo completo garantizan la calidad de esta máquina. Además a este manual, en la máquina se encuentran:

- esquema eléctrico
- tabla topográfica

**El constructor no se hace responsable por daños a cosa o personas debido al no-cumplimiento con las instrucciones suministradas o por uso no correcto de la máquina.**

## Cap 2 INSTALACION

Una instalación correcta es fundamental para el buen funcionamiento de la máquina. Algunos de los datos necesarios para la instalación de la máquina se encuentran en la placa con las características colocada en el lado derecho de la misma máquina y en copia en la tapa de este manual.



La instalación debe ser realizada exclusivamente por técnicos calificados y autorizados

### 2.1 Desembalaje

Comprobar la integridad del embalaje, escribiendo en el documento de entrega eventuales daños encontrados. Después de haber eliminado el embalaje **cerciorarse que el aparato esté íntegro**; si la máquina se encuentra dañada, advertir inmediatamente al revendedor con un fax o con una carta certificada con acuse de recibo y la empresa de transporte que lo ha realizado. Si los daños son tales que pueden perjudicar la seguridad de la misma máquina, no instalar y/o utilizar hasta que haya intervenido un técnico calificado.



Los elementos del embalaje (bolsas de plástico, espuma de poliestireno, clavos, etc. ...) no deben dejarse al alcance de los niños y animales domésticos puesto que son probables fuentes de peligro.

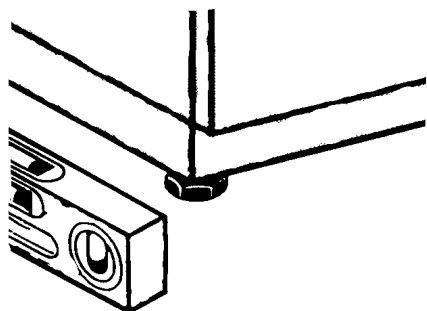

### 2.2 Colocación

- Comprobar que en la zona de instalación no haya, o estén protegidos correctamente, objetos y materiales que puedan dañarse con el vapor del agua que eventualmente pueda salir de la máquina durante el funcionamiento.
- Para garantizar la estabilidad, instalar y nivelar la máquina en las cuatro patas.
- Otras soluciones para la instalación deben ser concordadas y aprobado por el fabricante.

### 2.3 Conexión eléctrica

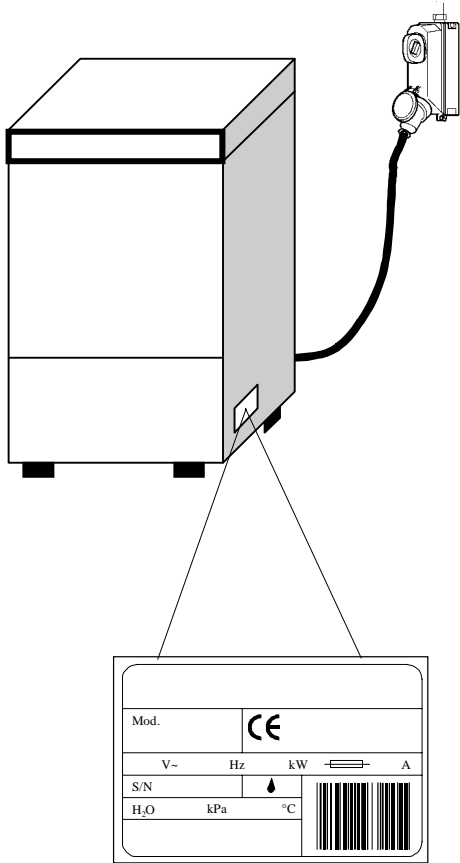

- Debe haber un interruptor general tipo omnipolar, el cual corta todos los contactos inclusive el neutro, con una distancia entre contactos abiertos de por lo menos 3 mm con impulso magnetométrico de seguridad o acoplado con dos fusibles, con dimensiones o calibrados de acuerdo a la potencia indicada en la placa con las características de la máquina.
- El interruptor general debe estar colocado en la línea eléctrica cerca de la instalación y debe servir exclusivamente un aparato por vez.
- Tensión y frecuencia de la red eléctrica deben coincidir con las descritas en la placa con las características.
- Debe tener una instalación de tierra eficiente, de acuerdo a las normas vigentes sobre la prevención, para la seguridad del operador y del aparato.
- El cable para la alimentación, exclusivamente tipo H07RN-F, no debe estar en tracción o aplastado durante el normal funcionamiento o la normal manutención.
- El terminal de equipotencialidad fijado al cuerpo debe estar conectado a un cable de equipotencialidad de sección adecuada a la aplicación.
- **Respetar las polaridades indicadas en el esquema eléctrico.**
- Para ulteriores informaciones consultar el esquema eléctrico adjunto.



No utilizar, tomas múltiples, cables del tipo y con sección no adecuada o con acoples de prolongación no conformes a las normas vigentes en materia de instalaciones.

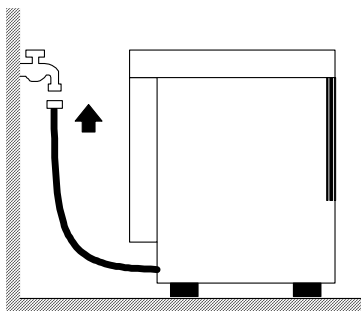

### 2.4 Conexión hidráulica

El aparato se debe conectar a la red hídrica por medio de un tubo flexible. Entre la red hídrica y la electroválvula del aparato debe haber una válvula de cierre tipo corrediza, de bolas o de compuerta, **capaz de cerrar de forma muy rápida y totalmente el agua si fuese necesario.** La válvula de cierre debe estar ubicada sobre la línea cerca y apenas antes del aparato.

- Si la instalación es nueva o usada poco, dejar salir bastante agua antes de conectarse.
- La alimentación de agua, temperatura y presión, **deben ser compatibles** con lo indicado en la placa con las características de la máquina.
- Si la dureza del agua es superior a 14 F (8 dH) recomendamos utilizar la máquina con endulzador interno (disponible si pedido). Si la dureza del agua es superior a 35 F (19,5 dH) recomendamos instalar un endulzador externo antes de la electroválvula.

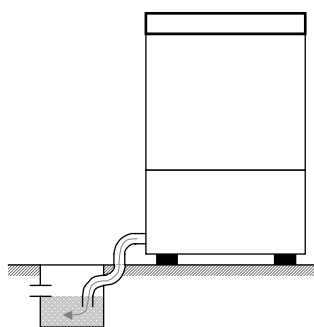

Desagüe libre

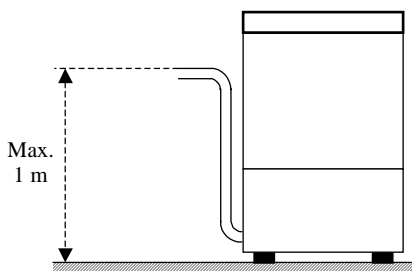

Con bomba de vaciado (disponible sí pedido)

### 2.5 Conexión a la línea de desagüe

- La línea de desagüe debe estar realizada con un sumidero con sifón libre de dimensiones adaptas al caudal del tubo de desagüe suministrado con la máquina. El tubo tiene que poder alcanzar el sumidero, **sin ser tirado, forzado, doblado, aplastado o apretado.**
- El vaciado de la cuba de la máquina se produce por gravedad, por lo tanto el desagüe tiene que quedar a un **nivel inferior de la máquina**
- En el caso que el desagüe no se encuentre a un nivel inferior respecto a la base de la máquina, es posible usar una versión equipada con bomba para el vaciado (disponible si pedido).
- En este caso la altura máxima del desagüe es de 1 metro.
- Comprobar siempre que el desagüe funcione perfectamente y que no este atascado.
- Cualquier otro tipo de solución debe ser concordada y aprobada antes por el constructor.

## Cap 3 RIESGOS Y ADVERTENCIAS IMPORTANTES

- Este aparato debe ser utilizado únicamente para lo cual ha sido proyectado. Cualquier otro tipo de uso se debe considerar no correcto y por lo tanto peligroso.
- **Las personas especializadas que realizarán la instalación debe instruir correctamente el usuario sobre el funcionamiento del aparato y las eventuales medidas de seguridad que se deben respetar, inclusive realizando demostraciones prácticas.**
- Cualquier tipo de intervención en la máquina, también en caso de anomalía, deberá ser realizado únicamente por el fabricante o por un centro de asistencia autorizado y por personal calificado, **utilizando exclusivamente recambios originales.**
- Desconectar o aislar siempre la máquina de la red eléctrica e hídrica antes de efectuar la manutención, reparaciones y limpieza.
- La máquina **NO** debe ser utilizada por personas no instruidas.
- La máquina **NO** debe quedar bajo tensión cuando no es utilizada.
- No abrir **NUNCA** demasiado rápido la puerta de la máquina si no ha acabado el ciclo.
- No utilizar **NUNCA** la máquina sin las protecciones predispuestas por el fabricante.
- No utilizar **NUNCA** la máquina para lavar objetos del tipo, forma, medidas o material no garantizados para el lavado en la máquina o no perfectamente íntegros.
- No utilizar **NUNCA** el aparato o sus partes como si fuese una escalera o un sostén para personas, cosas o animales.
- No sobrecargar **NUNCA** la puerta abierta de las máquinas con carga frontal, el cual ha sido diseñado con características para sostener únicamente la cesta llena de vajillas.
- No sumergir **NUNCA** las manos sin ser protegidas en la solución para el lavado.
- No volcar **NUNCA** la máquina después de la instalación.



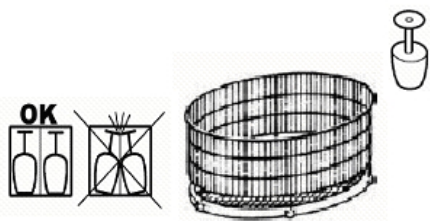

#### En las versiones con cesto giratorio:

- Distribuir la vajilla uniformemente y, si es posible, lavar siempre con el cesto lleno.
- Colocar las piezas más ligeras en el centro del cesto y las más pesadas en el borde.
- Colocar las piezas más estrechas en el centro del cesto y las más anchas en el borde.

- Colocar la cesta en la máquina y cerrar la puerta.
- **En las versiones con cesto giratorio, controlar que el cesto gire libremente, dándole un ligero empujón en el sentido de las agujas del reloj. Luego, cerrar la puerta e iniciar el ciclo.**
- Para evitar roturas, usar solo vajillas íntegras y garantizadas para el lavado en la máquina.
- No colocar cubiertos de plata y de acero inoxidable en la misma cesta portacubiertos. Provocarían el bruñido de la plata y la probable corrosión del acero.



En las máquinas en que están presentes varios tiempos de lavado, seleccionar el tiempo de lavado adecuado a las vajillas por medio del interruptor "Selección tiempos" indicado a lado.

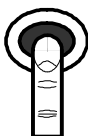

- Para iniciar el ciclo apretar el botón de "start / inicio ciclo" indicado al lado.
- En las máquinas en que está presente, la "luz testigo de ciclo" correspondiente se enciende para señalar que el ciclo de lavado está activo.
- Después de la fase de lavado inician automáticamente las fases de enjuague y vaciado y el ciclo acaba. Al final del ciclo, la luz testigo se apaga.

- Si durante el ciclo se abre la puerta en forma accidental, la máquina se para automáticamente. Para partir nuevamente desde donde se ha interrumpido es suficiente cerrar la puerta.
- Para obtener un secado rápido, al final del ciclo extraer inmediatamente la cesta de la máquina.
- **Si la selección de lavado resultara demasiado sucia o cuando se notan restos de suciedad en el filtro del tanque, realizar la manutención normal como indicado en el capítulo "Manutención".**
- **Para realizar sucesivos ciclos, efectuar nuevamente las acciones descritas en el párrafo "Ciclo de lavado".**



#### 4.5 Apagado de la máquina

Apretar el botón de "encendido / apagado" como indicado al lado. En las máquinas en que está presente, la luz testigo correspondiente se apaga.

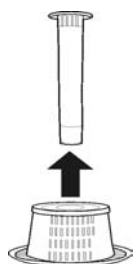

### 4.6 Vaciado de la máquina

#### 4.6.1 Máquinas sin bomba de vaciado

1. Apagar la máquina tal como indicado en el párrafo anterior "Apagado de la máquina".
2. Extraer el rebosadero: esperar que la cuba esté totalmente vacía.

#### 4.6.2 Máquinas con bomba para el vaciado

1. Apagar la máquina tal como indicado en el párrafo anterior "Apagado de la máquina".
2. Extraer el rebosadero y cerrar la puerta.
3. Apretar el botón "bomba de vaciado" indicado a lado para vaciar y dejarlo cuando la cuba está vacía.
4. En las máquinas sin el botón "bomba vaciado", apagar la máquina tal como indicado en el párrafo "Apagado de la máquina".
5. Extraer el rebosadero y cerrar la puerta.
6. Apretar el botón "start / inicio ciclo" indicado a lado para vaciar y dejarlo cuando la cuba está vacía.

- Cuando la cuba está completamente vacía, limpiar la máquina tal como descrito en el capítulo "Manutención".
- Apagar la máquina cada vez que se extrae el rebosadero.

### 4.7 Regeneración de las resinas

Si la máquina está dotada del suavizador de agua interior (disponible sólo si pedido), para restablecer el correcto funcionamiento del suavizador de agua hay que hacer periódicamente la regeneración de las resinas intercambiadoras. El número de ciclos entre una regeneración y otra se determina en base a la dureza del agua, según la tabla siguiente.

dH	F	Nº Ciclos
6,0	10	150
6,5	11	138
7,0	12	126
7,5	13	114
8,0	14	100
8,5	15	90
9,0	16	77

dH	F	Nº Ciclos
9,5	17	74
10,0	18	71
10,5	19	68
11,0	20	65
12,0	21	62
12,5	22	59
13,0	23	56

dH	F	Nº Ciclos
13,5	24	53
14,0	25	50
14,5	26	47
15,0	27	44
15,5	28	41
16,0	29	38
17,0	30	35

dH	F	Nº Ciclos
17,5	31	32
18,0	32	29
18,5	33	26
19,0	34	23
19,5	35	20

- Se recomienda hacer la regeneración durante las pausas de trabajo.
- Apagar la máquina tal como indicado en el párrafo "Apagado de la máquina".
- Vaciar la máquina tal como indicado en el párrafo "Apagado de la máquina".
- Limpiar la máquina tal como indicado en el capítulo "Manutención". Al final de la limpieza abrir otra vez el grifo de red del agua y conectar el interruptor general de electricidad.

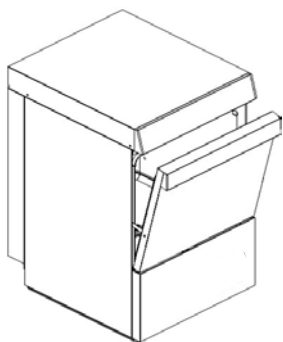
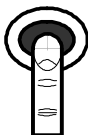
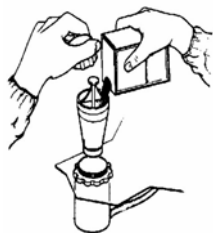

- Cerciorarse que el rebosadero haya sido quitado.
- Abrir el contenedor de la sal en el interior de la cuba.
- Verter en el contenedor unos 250 gramos de sal para regeneración (sal de cocina sin aditivos en granos de 1 a 2 mm de diámetro).
- Cerrar con fuerza el contenedor.
- Cerrar la puerta.

- **Sin encender la máquina**, apretar el botón de “start / inicio ciclo” hasta que la “luz testigo de ciclo” correspondiente se encienda.
- El ciclo de regeneración empieza y sigue por aproximadamente 20 minutos.

- Cuando la luz testigo de ciclo se apaga la regeneración ha terminado.

Al final del ciclo de regeneración, con la cuba vacía y sin rebosadero, se recomienda:

- encender la máquina apretando el botón de “encendido / apagado” indicado a lado
- dejar fluir el agua durante 1 minuto, de manera que se eliminan los restos de sal de la cuba.
- Apagar la máquina con el botón de encendido / apagado y volver a introducir el rebosadero.

La máquina está lista para ser cargada de nuevo.

#### 4.8 Fin del servicio

- Al final del día, vaciar siempre la máquina como se indica en el apartado Vaciado de la máquina.
- **Desconectar la alimentación eléctrica con el interruptor general y cerrar el grifo exterior del agua.**
- Realizar el mantenimiento ordinario y limpiar la máquina como se indica en el apartado Mantenimiento.
- Si es posible, dejar la puerta entreabierta para evitar que se formen olores desagradables en el interior.

## Cap 5 MANUTENCIÓN



Antes de realizar cualquier tipo de **manutención**, descargar totalmente el agua, como descrito en el párrafo “Vaciado de la máquina”, cortar la corriente eléctrica por medio del interruptor general externo y cerrar la válvula externa del agua.

### 5.1 Limpieza e higiene

Para garantizar la higiene de la máquina, es necesario efectuar **regularmente las operaciones de mantenimiento diario, semanal y anual** que se describen a continuación. Realizar también un tratamiento periódico de desinfección con un producto comercial que no sea corrosivo.

### 5.2 Mantenimiento ordinario (diario)

Cuando se notan restos de suciedad en el filtro del tanque:



- Quitar y limpiar las cestas, el rebosadero y el filtro.
- Para limpiar el tanque de acero no usar productos u objetos abrasivos; utilizar en cambio un paño húmedo y apenas enjabonado.
- No usar chorros de agua con presión puesto que podrían dañar la instalación eléctrica.

**5.3 Manutención semanal**

- Realizar el mantenimiento diario.
- Quitar y lavar los brazos y las boquillas de lavado y aclarado.

A continuación se ilustran las diversas combinaciones posibles de brazos de lavado y aclarado superiores e inferiores.

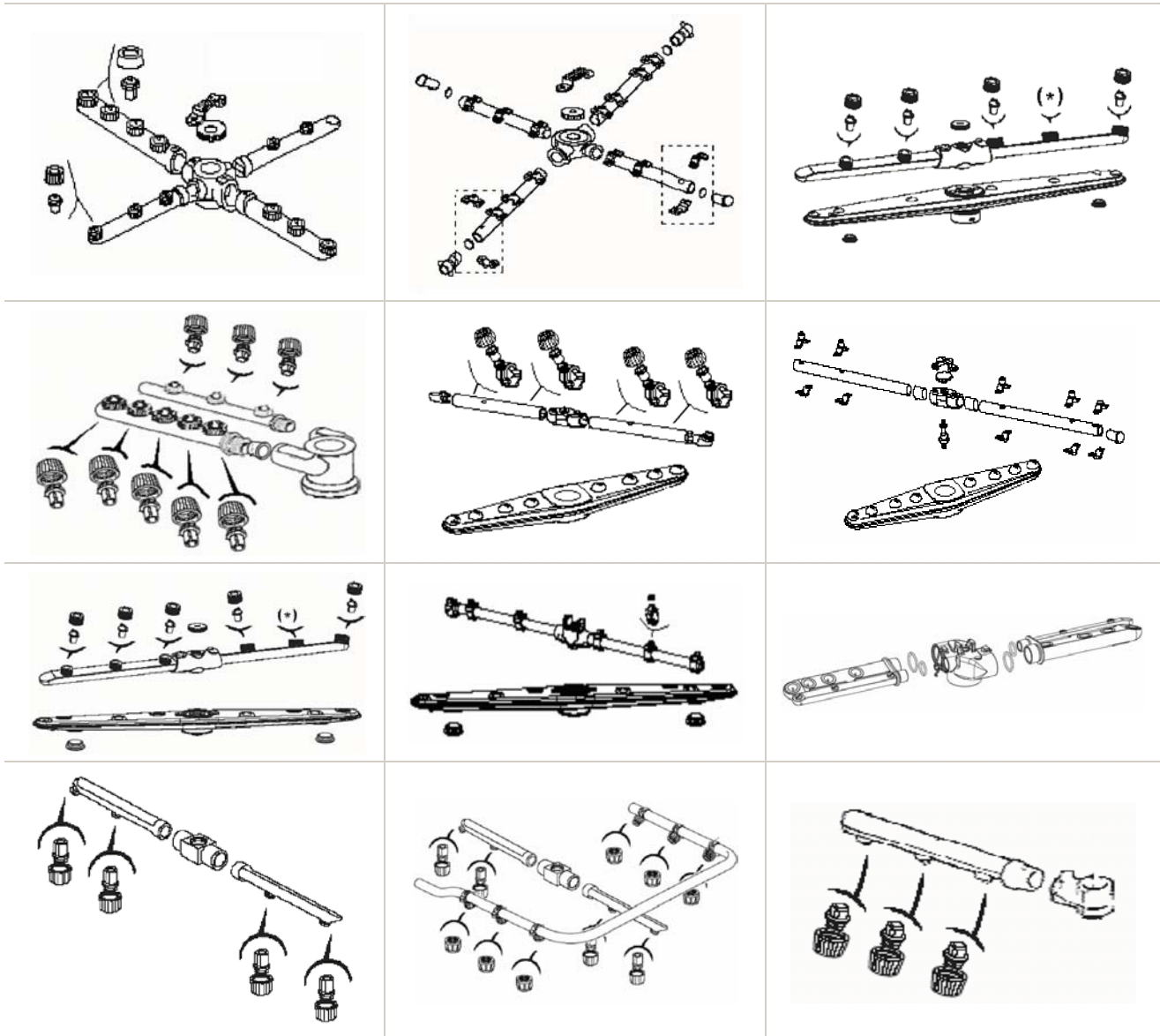

(\*) Orificio cerrado. Sin boquilla.

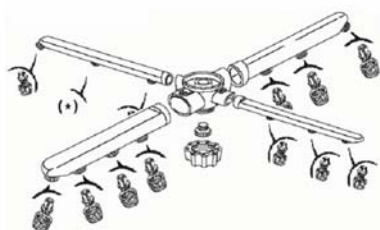

- Limpiar los pernos de rotación de los brazos y la zona de salida del agua de lavado y aclarado.
- Limpiar esmeradamente la cuba y la máquina con un producto desinfectante que no sea abrasivo.
- Montar correctamente las boquillas, los brazos y los filtros, con la inclinación correcta e insertando bien los brazos en sus alojamientos.

## 5.4 Mantenimiento anual

Hacer controlar minuciosamente la máquina a un técnico especializado. Especialmente:

- Eliminación de depósitos en la cuba.
- Desmontar y limpiar completamente brazos y boquillas de lavado y enjuague.
- **Limpiar minuciosamente la persiana de cierre introducida en el plantón del brazo del lavado inferior y la zona de salida del agua.**
- Montar nuevamente y correctamente la persiana de cierre, el perno y los brazos de lavado y de enjuague.
- Comprobación de las buenas condiciones de las juntas de estanqueidad y del desgaste de los demás componentes tal como bombas, dosificadores, etc.
- Comprobación de los dosificadores de abrillantante y de detergente.
- Comprobar y eventualmente limpiar las resistencias.

Si la máquina no será utilizada por un largo tiempo es necesario darle una preparación adecuada. Si en el momento de prenderla nuevamente se sospecha la probable formación de hielo, no utilizar el aparato hasta que un técnico cualificado no haya inspeccionado el boiler y los tubos.

## Cap 6 REGULACIÓN Y CONTROLES

**Las siguientes operaciones de regulación y de control deben ser realizadas exclusivamente por personal cualificado y autorizado, prestando mucha atención, tomando las precauciones necesarias si se deben excluir las seguridades de la máquina.**

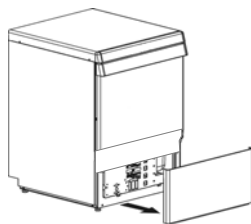

### 6.1 Dosificadores

Antes de proceder con la **regulación**, el dosificador o los dosificadores y el tubo de alimentación deben estar llenos. La calibración se realiza a través de los tornillos de ajuste correspondientes accesibles desmontando el panel frontal debajo de la puerta del tanque.

- **La garantía no cubre daños originados por un errado uso del o de los dosificadores o en el caso de errada dosificación manual.**
- **La selección y la dosificación del detergente son determinantes para el buen resultado del lavado y para la vida del aparato. Usar únicamente productos líquidos para lavado industrial de espuma frenada.**
- **Las regulaciones se deben realizar con la máquina caliente y con producto bien dosificado.**



#### 6.1.1 Dosificador abrillantador

El nivel del abrillantador en el contenedor debe ser suficiente; no debe quedar nunca por debajo del desagüe y tampoco se deben añadir productos corrosivos e impuros. Para llenar el tubo de alimentación y el dosificador, prender la máquina e iniciar el ciclo de lavado, esperar

unos 20 segundos y apretar el botón de "encendido / apagado"  8-10 veces a intervalos de unos 10 segundos. Seguir apretando para que el ciclo de lavado termine.

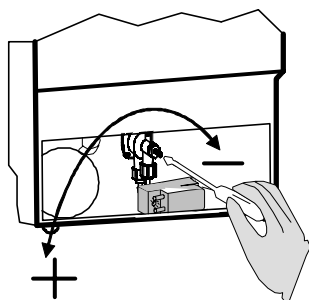

- Girando el tornillo de regulación en el sentido de las agujas del reloj la cantidad de abrillantador suministrada disminuye, mientras girándola en el sentido contrario a las agujas del reloj la misma disminuye.
- Para tener una indicación sobre la cantidad de producto para la primera regulación, referirse a las dosis indicadas por el proveedor del producto elegido.
- La regulación se debe ajustar evaluando los resultados del enjuague obtenido después de por lo menos tres ciclos, para estabilizar los resultados.

- Rayaduras en las vajillas y formación de espuma en la solución para el lavado indican demasiado abrillantador. Vajillas cubiertas de gotas y secado demasiado lento indican poco abrillantador.
- Para obtener óptimos resultados utilizar solo abrillantadores que el fabricante recomienda dosis inferior a 1.5 gr/litro.
- 7,9 cm di tubo = 1 ml. di producto (= 1 gr di producto con densidad de 1 kg/dm<sup>3</sup>). El agua utilizada para el enjuague es de alrededor de 3 litros/ciclo.
- No modificar la diferencia de altura entre el tanque y la base de la máquina después de haber ajustado la dosis.
- Si la diferencia de altura entre el recipiente y la base de la máquina es superior a los 80 cm, el dosificador podrá tener problemas de funcionamiento.
- Si no se utiliza abrillantador, cerrar completamente el tornillo de regulación del dosificador.

### 6.1.2 Aparato sin dosificador de detergente

**No es recomendado el dosificador manual** puesto que no garantiza los óptimos resultados de un dosificador automático. Sin embargo, si no se utiliza un dosificador automático, colocar el detergente en la zona del filtro de aspiración de la bomba cada 5 ciclos, según la dosis recomendada por el fabricante. Referirse a los datos técnicos para conocer la cantidad de agua en la cuba, en cambio el agua que se utiliza para el enjuague es de aproximadamente 3 litros. Por cada llenado añadir la dosis para el agua contenida en la cuba y para los 5 enjuagues sucesivos. Para las dosis siguientes se añadirá sólo el detergente necesario para los enjuagues.

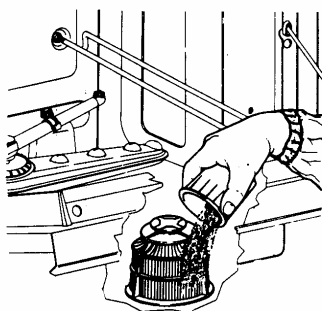

**Es siempre recomendada la instalación de un dosificador de detergente automático.**



### 6.1.3 Aparato con dosificador de detergente (disponible sí pedido)

El nivel del detergente en el contenedor debe ser suficiente; no debe llegar nunca hasta el nivel del vaciado y tampoco llenado con productos corrosivos o impuros. Para cargar el tubo de alimentación es suficiente encender la máquina y efectuar la primer carga con dosificador conectado.

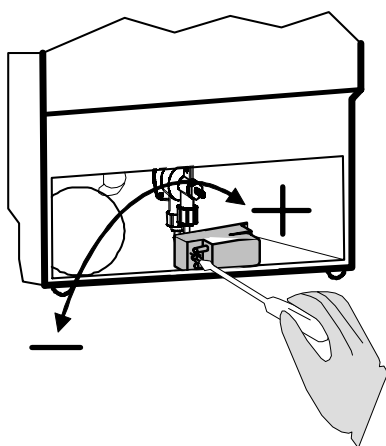

- Girando el tornillo de regulación en el sentido contrario a las agujas del reloj la cantidad de detergente suministrada disminuye, mientras girándola en el sentido de las agujas del reloj la misma aumenta (de 1 ÷ 1,5 ml por enjuague por marca el cual corresponde a aproximadamente 1,2 ÷ 1,8 gr de producto con densidad igual a 1,2 kg/dm<sup>3</sup>). Controlar los datos técnicos de la máquina para conocer la cantidad de agua en la cuba.
- Para tener una indicación sobre la cantidad de producto para la primera regulación, referirse a la dosis indicada por el proveedor del producto elegido.
- La regulación se debe ajustar evaluando los resultados del lavado obtenido después de por lo menos tres ciclos, para estabilizar los resultados.

- **En la cuba no debe haber espuma al final del ciclo.**
- En el caso que haya espuma, lo primero que se debe hacer es controlar el tipo de detergente utilizado, y eventualmente sustituirlo con un detergente mas adecuado. Si aún hay espuma, verificar que la temperatura del agua en la cuba sea correcta y eventualmente reducir la dosis del detergente hasta la total eliminación de la espuma.
- Con los dosificadores del equipamiento es necesario utilizar solo detergentes en los cuales la dosis recomendada por el productor sea inferior a 5gr/litro.

**Cap 7 DESMONTAJE**

El desmontaje puede ser realizado únicamente por personal técnico cualificado y autorizado.

- Quitar la alimentación de la máquina a través del interruptor general externo.
- Cerrar el grifo externo para la alimentación de agua.
- Desconectar totalmente la máquina de la red de alimentación eléctrica e hidráulica.
- Vaciar, limpiar y preparar totalmente todos los circuitos hidráulicos internos, los dosificadores, las bombas y el calentador.
- Vaciar completamente los dosificadores de detergente y abrillantador y los tubos conectados a ellos. Desechar el detergente y el abrillantador según las indicaciones del fabricante.

**Cap 8 ELIMINACIÓN**

En nuestras máquinas no hay materiales que necesiten de procedimientos especiales para la eliminación.

**Cap 9 INTERVENCIONES DE REPARACIÓN****9.1 Precauciones particulares**

- Antes de efectuar cualquier tipo de intervención, desconectar siempre la electricidad y el agua de la máquina. Ponerse siempre los guantes protectores.
- Referirse siempre a la documentación técnica adjunta a la máquina y a los datos técnicos.
- Al final de las intervenciones, restablecer las protecciones eventualmente quitadas.
- No dejar cuerpos extraños dentro del aparato.
- No volcar nunca la máquina después de la instalación.

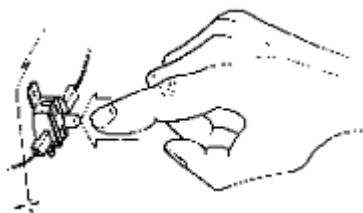
**9.2 Restablecimiento del termóstato de seguridad**

Para restablecer el funcionamiento, eliminar las causas del inconveniente y apretar el botón rojo de recarga colocado en el termóstato.

**9.3 Sustitución del tubo del dosificador de detergente**

El tubo silicónico del dosificador de detergente está sujeto a desgaste, por lo tanto hay que sustituirlo periódicamente. Para efectuar la sustitución hay que:

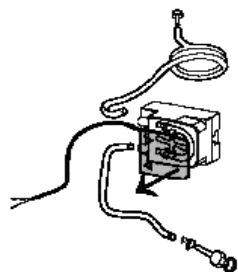

1) Quitar la tapa transparente

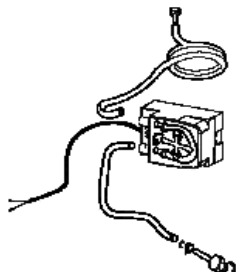

2) Desatornillar el tubo girando el engranaje

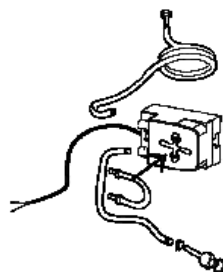

3) Sustituir el tubo silicónico

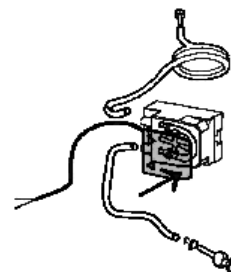

4) Cerrar la tapa transparente

**9.4 Sustitución del regulador de presión**

En caso de sustitución del regulador de presión del tanque, de vuelcos accidentales de la máquina o de sustitución de la campana del regulador de presión, hay que:

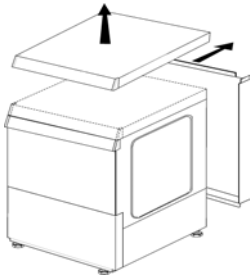

1) El regulador de presión puede estar colocado por detrás o sobre la máquina.

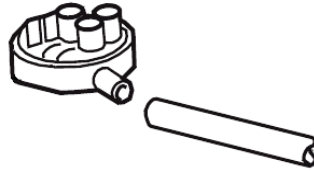

2) Quitar el tubo y, si fuese necesario, sustituir el regulador de presión.

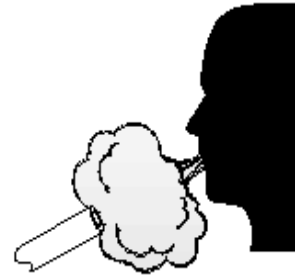

3) Soplar en el tubo para eliminar la humedad de condensación. Reensamblar los componentes en orden invertido.

**9.5 Sustitución del dosificador hidráulico abrillantador**

Los componentes internos (por ejemplo la junta tipo fuelle) están sujetos a desgaste y deben sustituirse periódicamente.

Para manipular el dosificador hidráulico de abrillantador, proceder del siguiente modo:

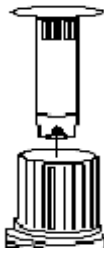

1) Vaciar la máquina tal como descrito en “Vaciado de la máquina”.

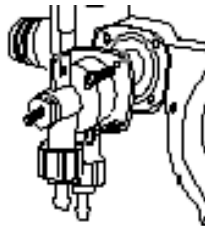

2) Desatornillar los cuatro tornillos que sostienen el dosificador.



3) Sustituir las partes interesadas.

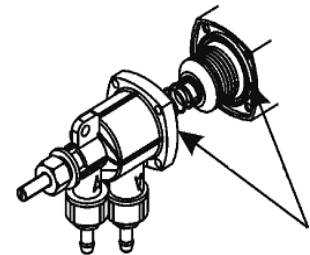

4) Ensamblar el dosificador centrando correctamente el fuelle de goma.