

Istruzioni per  
l'uso

Manual de  
instrucciones

Frigo-Conge-  
latore

Frigorífico-  
congelador

IKE3270-1-2T

---

## Índice de materias

Información sobre seguridad	16	Mantenimiento y limpieza	22
Funcionamiento	18	Qué hacer si...	23
Panel de mandos	18	Datos técnicos	25
Primer uso	19	Instalación	25
Uso diario	19	Aspectos medioambientales	30
Consejos útiles	20		

Salvo modificaciones.



## Información sobre seguridad

Por su seguridad y para garantizar el funcionamiento correcto del aparato, antes de instalarlo y utilizarlo por primera vez lea atentamente este manual del usuario, incluidos los consejos y advertencias. Para evitar errores y accidentes, es importante que todas las personas que utilicen el aparato estén perfectamente al tanto de su funcionamiento y de las características de seguridad. Conserve estas instrucciones y no olvide mantenerlas junto al aparato en caso de su desplazamiento o venta para que quienes lo utilicen a lo largo de su vida útil dispongan siempre de la información adecuada sobre el uso y la seguridad.

Por la seguridad de personas y bienes, siga las normas de seguridad indicadas en estas instrucciones, ya que el fabricante no se hace responsable de daños provocados por omisiones.

### Seguridad de niños y personas vulnerables

- Este electrodoméstico no está diseñado para que lo usen personas (incluidos niños) con discapacidad física, sensorial o mental, o con experiencia y conocimiento insuficientes, a menos que una persona responsable de su seguridad les supervise o instruya en el uso del electrodoméstico. No permita que los niños jueguen con el electrodoméstico.
- Mantenga los materiales de embalaje alejados de los niños. Existe riesgo de asfixia.
- Si va a desechar el aparato, extraiga el enchufe de la toma, corte el cable de conexión (tan cerca del aparato como pueda) y retire la puerta para impedir que los niños al jugar puedan sufrir descargas

eléctricas o quedar atrapados en su interior.

- Si este aparato, que cuenta con juntas de puerta magnéticas, sustituirá a un aparato más antiguo con cierre de muelle (pestillo) en la puerta, cerciéndose de inutilizar el cierre de muelle antes de desechar el aparato antiguo. Evitará así que se convierta en una trampa mortal para niños.

### Instrucciones generales de seguridad



#### Advertencia

Mantenga libres de obstrucciones las aberturas de ventilación del alojamiento del aparato o de la estructura empotrada.

- El aparato está diseñado para conservar los alimentos y bebidas de una vivienda normal, como se explica en este folleto de instrucciones.
- No utilice dispositivos mecánicos ni medios artificiales para acelerar el proceso de descongelación.
- No utilice otros aparatos eléctricos (como máquinas para hacer helados) dentro de aparatos de refrigeración, a menos que el fabricante haya autorizado su utilización para estos fines.
- No dañe el circuito del refrigerante.
- El circuito del refrigerante del aparato contiene isobutano (R600a). Se trata de un gas natural con un alto nivel de compatibilidad medioambiental, aunque es inflamable. Durante el transporte y la instalación del aparato, cerciéndose de que ninguno de los componentes del circuito del refrigerante sufra daños. Si el circuito del refrigerante resulta dañado:

- mantenga el aparato alejado de las llamas y de cualquier fuente de combustión
- ventile bien la habitación en la que se encuentra el aparato
- Es peligroso alterar las especificaciones o modificar este producto en modo alguno. Cualquier daño en el cable de alimentación puede provocar un cortocircuito, un incendio o una descarga eléctrica.



**Advertencia** Los componentes eléctricos (cable de alimentación, enchufe, compresor) debe sustituirlos un técnico autorizado o personal de reparaciones profesional a fin de evitar riesgos.

1. El cable de alimentación no se debe prolongar.
  2. Compruebe que la parte posterior del aparato no aplaste ni dañe el enchufe. Un enchufe aplastado o dañado puede recalentarse y provocar un incendio.
  3. Cerciórese de que tiene acceso al enchufe del aparato.
  4. No tire del cable de alimentación.
  5. Si la toma de red está floja, no introduzca el enchufe. Existe riesgo de descarga eléctrica o incendio.
  6. No utilice el aparato sin la tapa de la bombilla (si está provisto de ella) de iluminación interior.
- Este aparato es pesado. Debe tener precauciones durante su desplazamiento.
  - No retire ni toque elementos del compartimento congelador con las manos húmedas o mojadas, ya que podría sufrir abrasión de la piel o quemaduras por congelación.
  - Evite la exposición prolongada del aparato a la luz solar directa.
  - Las bombillas que se utilizan en este aparato (si está provisto de ellas) son especiales, y se han seleccionado exclusivamente para uso en aparatos domésticos. No pueden utilizarse para la iluminación de la vivienda.

### Uso diario

- No coloque recipientes calientes sobre las piezas plásticas del aparato.
- No almacene gas ni líquido inflamable en el aparato, ya que podrían estallar.

- No coloque alimentos directamente contra la salida de aire de la pared posterior. (Si el aparato es No Frost, es decir, no acumula escarcha)
- Los alimentos que se descongelen no deben volver a congelarse.
- Guarde los alimentos congelados, que se adquieren ya envasados, siguiendo las instrucciones del fabricante.
- Se deben seguir estrictamente las recomendaciones del fabricante del aparato sobre el almacenamiento. Consulte las instrucciones correspondientes.
- No coloque bebidas carbonatadas o con gas en el congelador, ya que se genera presión en el recipiente, que podría estallar y dañar el aparato.
- Si se consumen polos helados retirados directamente del aparato, se pueden sufrir quemaduras causadas por el hielo.

### Cuidado y limpieza

- Antes de realizar tareas de mantenimiento, apague el aparato y desconecte el enchufe de la toma de red.
- No limpie el aparato con objetos metálicos.
- No utilice objetos afilados para eliminar el hielo del aparato. Utilice un raspador plástico.
- Inspeccione habitualmente el desagüe del agua descongelada del frigorífico. Si es necesario, limpie el desagüe. Si el desagüe se bloquea, el agua se acumulará en la base del aparato.

### Instalación

**Importante** Para realizar la conexión eléctrica, siga atentamente las instrucciones de los párrafos correspondientes.

- Desembale el aparato y compruebe que no tiene daños. No conecte el aparato si está dañado. Informe de los posibles daños de inmediato a la tienda donde lo adquirió. En ese caso, conserve el material de embalaje.
- Es recomendable esperar al menos dos horas antes de conectar el aparato, para permitir que el aceite regrese al compresor.

- El aparato debe contar con circulación de aire adecuada alrededor, ya que de lo contrario se produce recalentamiento. Para conseguir una ventilación suficiente, siga las instrucciones correspondientes a la instalación.
- Siempre que sea posible, la parte posterior del producto debe estar contra una pared, para evitar que se toquen las partes calientes (compresor, condensador) y se produzcan quemaduras.
- El aparato no debe colocarse cerca de radiadores ni de hornillas de cocina.
- Asegúrese de que es posible acceder al enchufe después de instalar el electrodoméstico.
- Realice la conexión sólo a un suministro de agua potable (si está prevista una conexión de agua).

### Servicio técnico

- Un electricista homologado deberá realizar las tareas que se requieran para eje-

cutar el servicio o mantenimiento de este electrodoméstico.

- Las reparaciones de este aparato debe realizarlas un centro de servicio técnico autorizado y sólo se deben utilizar recambios originales.

### Protección del medio ambiente



Este aparato no contiene gases perjudiciales para la capa de ozono, ni en el circuito de refrigerante ni en los materiales aislantes. El aparato no se debe desechar junto con los residuos urbanos. La espuma aislante contiene gases inflamables: el aparato se debe desechar de acuerdo con la normativa vigente, que puede solicitar a las autoridades locales. No dañe la unidad de refrigeración, en especial la parte trasera, cerca del intercambiador de calor. Los materiales de este aparato marcados con el símbolo son reciclables.

## Funcionamiento

### Encendido

Introduzca el enchufe en la toma. Gire el regulador de temperatura hacia la derecha, a un ajuste intermedio.

### Apagado

Para apagar el aparato, gire el regulador de temperatura hasta la posición "O".

### Regulación de la temperatura

La temperatura se regula automáticamente. Para utilizar el aparato, proceda de la manera siguiente:

- Gire el regulador de temperatura hacia ajustes más bajos para obtener el frío mínimo.
- Gire el regulador de temperatura hacia ajustes más altos para obtener el frío máximo.

Lo más conveniente es ajustar la temperatura en una posición intermedia.

Sin embargo, el ajuste exacto debe elegirse teniendo en cuenta que la temperatura interior del aparato depende de:

- la temperatura ambiente
- la frecuencia con que se abre la puerta
- la cantidad de alimentos guardados
- la ubicación del aparato.

**Importante** Si la temperatura ambiente es elevada o el aparato está totalmente lleno y se ha ajustado a las temperaturas más bajas, puede mantenerse en marcha de manera continua provocando la formación de escarcha en la pared posterior. En tal caso, el mando debe colocarse a temperatura más elevada para permitir la descongelación automática y reducir así el consumo energético.

## Panel de mandos

## Panel de control del congelador

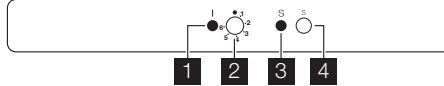

- 1** Luz piloto
- 2** Regulador de temperatura
- 3** Luz de congelación rápida
- 4** Regulador de congelación rápida

**i** Lo más conveniente es ajustar la temperatura en una posición intermedia.

Sin embargo, el ajuste exacto debe elegirse teniendo en cuenta que la temperatura interior del aparato depende de:

- la temperatura ambiente
- la frecuencia con que se abre la puerta
- la cantidad de alimentos guardados
- la ubicación del aparato.

### Encendido

Introduzca el enchufe en la toma de pared. Gire el regulador de temperatura hacia la derecha, a un ajuste intermedio. El piloto de control parpadea.

### Apagado

Para apagar el aparato, gire el regulador de temperatura hasta la posición "O". Se apaga la luz piloto.

### Regulación de la temperatura

La temperatura se regula automáticamente. Para utilizar el aparato, proceda de la manera siguiente:

- Gire el regulador de temperatura hacia ajustes más bajos para obtener el frío mínimo.
- Gire el regulador de temperatura hacia ajustes más altos para obtener el frío máximo.

### Función de congelación rápida

La función se puede activar pulsando el botón de congelación rápida.

Se enciende el piloto correspondiente.

La función se para automáticamente después de 52 horas.

La función se puede desactivar en cualquier momento con el botón de congelación rápida.

Se apaga la luz de congelación rápida.

## Primer uso

### Limpieza de las partes internas

Antes del empleo limpiar todas las partes internas con agua tibia y jabón neutro, a fin de eliminar el característico olor de nuevo y secarlas luego cuidadosamente.

**Importante** No utilice detergentes ni polvos abrasivos, ya que podrían dañar el acabado

## Uso diario

### Congelación de alimentos frescos

El compartimento congelador es adecuado para congelar alimentos frescos y para conservar a largo plazo los alimentos congelados y ultracongelados.

Para congelar alimentos frescos, active la función de congelación rápida al menos 24 horas antes de introducir los alimentos en el compartimento congelador.

Coloque los alimentos que vaya a congelar en el compartimento inferior.

La cantidad máxima de alimentos que puede congelarse en 24 horas se indica en la placa de datos técnicos, una etiqueta situada en el interior del frigorífico.

El proceso de congelación tarda 24 horas. Durante ese periodo no deben añadirse otros alimentos para congelación.

Al cabo de 24 horas y cuando haya finalizado el proceso, desactive la función (consulte "Función de congelación rápida").

### Almacenamiento de alimentos congelados

Al poner en marcha el aparato por primera vez o después de un periodo sin uso, déjelo en marcha al menos durante 2 horas antes de colocar los productos en el compartimento.

**Importante** En caso de producirse una descongelación accidental, por ejemplo, por un corte del suministro eléctrico, y si la interrupción ha sido más prolongada que el valor indicado en el campo "tiempo de elevación" de la tabla de características técnicas, será necesario consumir cuanto antes los alimentos descongelados o cocinarlos de inmediato y congelarlos de nuevo (después de que se hayan enfriado).

### Descongelación

Los alimentos ultracongelados o congelados, antes de utilizarlos, se pueden descongelar en el compartimento frigorífico o a temperatura ambiente, dependiendo del tiempo de que se disponga.

Es posible incluso cocinar piezas pequeñas congeladas, tomadas directamente del congelador; en tal caso, el tiempo de cocción será más prolongado.

### Producción de cubitos de hielo

Este aparato cuenta con una o varias bandejas para la producción de cubitos de hielo. Llene las bandejas con agua y colóquelas en el compartimento congelador.

**Importante** No utilice instrumentos metálicos para retirar las bandejas del congelador.

### Acumuladores de frío

El congelador contiene al menos un acumulador de frío que alarga el periodo de

## Consejos útiles

### Consejos para ahorrar energía

- No abra la puerta con frecuencia ni la deje abierta más tiempo del estrictamente necesario.
- Si la temperatura ambiente es elevada, la temperatura del aparato se ha ajustado

conservación en caso de que se produzca un corte de corriente o una avería.

### Estantes móviles

Las paredes del frigorífico cuentan con guías para colocar los estantes del modo que se prefiera.

Para aprovechar mejor el espacio, los estantes frontales más pequeños pueden colocarse encima de los traseros.

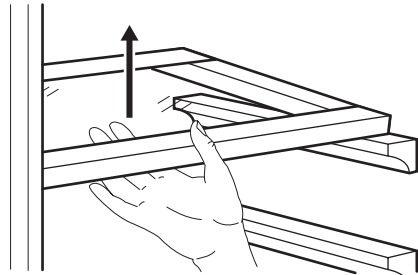

### Colocación de los estantes de la puerta

El modelo cuenta con una caja de almacenamiento variable que se fija bajo un estante de la puerta y puede deslizarse lateralmente.

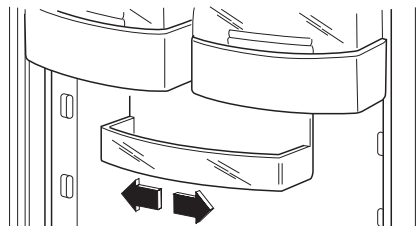

Para una limpieza más a fondo, los estantes superior e inferior de la puerta se pueden extraer y volver a colocar fácilmente.

en los valores más altos y está totalmente lleno, el compresor podría funcionar de manera continua, provocando la formación de escarcha o hielo en el evaporador. Si esto sucede, gire el regulador de temperatura a valores inferiores para per-

mitir la descongelación automática y ahorrar en el consumo eléctrico.

### **Consejos para la refrigeración de alimentos frescos**

Para obtener los mejores resultados:

- no guarde en el frigorífico alimentos calientes ni líquidos en evaporación;
- cubra o envuelva los alimentos, en especial si tienen sabores fuertes;
- coloque los alimentos de modo que el aire pueda circular libremente entre ellos.

### **Consejos para la refrigeración**

Consejos útiles:

Carne (de todo tipo): guárdela en bolsas de plástico y colóquela en el estante de vidrio, sobre el cajón de las verduras.

Por razones de seguridad, guárdela de ese modo durante uno o dos días, como máximo.

Alimentos cocinados, platos fríos, etc.: los debe cubrir y puede colocarlos en cualquiera de los estantes.

Frutas y verduras: se deben limpiar a conciencia y colocar en los cajones especiales suministrados a tal efecto.

Mantequilla y queso: colóquelos en recipientes herméticos especiales o envueltos en papel de aluminio o en bolsas de plástico, para excluir tanto aire como sea posible.

Botellas de leche: deben tener tapa y se colocarán en el estante para botellas de la puerta.

Los plátanos, las patatas, las cebollas y los ajos, si no están empaquetados, no deben guardarse en el frigorífico.

### **Consejos sobre la congelación**

Estos consejos son importantes para poder aprovechar al máximo el proceso de congelación:

- la cantidad máxima de alimentos que puede congelarse en 24 horas se muestra en la placa de datos técnicos;
- el proceso de congelación requiere 24 horas. Durante ese periodo no deben añadirse otros alimentos para congelación;

- congele sólo productos alimenticios de máxima calidad, frescos y perfectamente limpios;
- prepare los alimentos en porciones pequeñas para que se congelen de manera rápida y total, así como para poder descongelar posteriormente sólo las cantidades necesarias;
- envuelva los alimentos en papel de aluminio o polietileno y compruebe que los envoltorios quedan herméticamente cerrados;
- no permita que alimentos frescos y sin congelar entren en contacto con alimentos ya congelados, para evitar el aumento de temperatura de los segundos;
- los alimentos magros se congelan mejor que los grasos; la sal reduce el tiempo de almacenamiento de los alimentos;
- el hielo, si se consume inmediatamente después de retirarlo del compartimento congelador, puede provocar quemaduras por congelación en la piel;
- es recomendable etiquetar cada paquete con la fecha de congelación para controlar el tiempo que permanecen almacenados.

### **Consejos para el almacenamiento de alimentos congelados**

Para obtener el máximo rendimiento de este aparato, deberá:

- comprobar que el comerciante ha mantenido los productos congelados correctamente almacenados;
- procurar que los alimentos congelados pasen de la tienda al congelador en el menor tiempo posible;
- evitar la apertura frecuente de la puerta o dejarla abierta más del tiempo estrictamente necesario;
- los alimentos descongelados se deterioran con rapidez y no pueden congelarse de nuevo;
- no supere el tiempo de almacenamiento indicado por el fabricante de los alimentos.

## Mantenimiento y limpieza

**⚠️ Precaución** Antes de realizar tareas de mantenimiento, desenchufe el aparato.

**🌿** Este equipo contiene hidrocarburos en la unidad de refrigeración; por tanto, el mantenimiento y la recarga deben estar a cargo exclusivamente de técnicos autorizados.

### Limpieza periódica

El equipo debe limpiarse de manera habitual:

- Limpie el interior y los accesorios con agua templada y un jabón neutro.
- Revise y limpie periódicamente las juntas de la puerta para mantenerlas limpias y sin restos.
- Aclare y seque a fondo.

**Importante** No mueva, dañe ni tire de los conductos o cables del interior del armario. No utilice detergentes, polvos abrasivos, productos de limpieza perfumados ni cera para limpiar el interior, ya que dañarán la superficie y dejarán un fuerte olor.

Limpie el condensador (rejilla negra) y el compresor de la parte posterior del aparato con un cepillo. Esa operación mejorará el rendimiento del aparato y reducirá el consumo eléctrico.

**Importante** Tenga cuidado para no dañar el sistema de refrigeración.

Muchas marcas de limpiadores de superficies de cocina contienen químicos que pueden atacar o dañar los plásticos del aparato. Por tal razón, se recomienda que el exterior del aparato se limpie sólo con agua templada a la que se añadirá un poco de líquido lavavajillas.

Después de la limpieza, vuelva a conectar el aparato a la toma de red.

### Descongelación del frigorífico

La escarcha se elimina automáticamente del evaporador del frigorífico cada vez que se detiene el compresor, durante el funcionamiento normal. El agua de la descongelación se descarga hacia un recipiente especial situado en la parte posterior del aparato, sobre el motor compresor, donde se evapora.

Es importante limpiar periódicamente el orificio de salida del agua de descongelación situado en la mitad del canal del compartimento frigorífico para evitar que el agua desborde y caiga sobre los alimentos del interior. Utilice el limpiador especial suministrado, que hallará ya colocado en el orificio de desagüe.

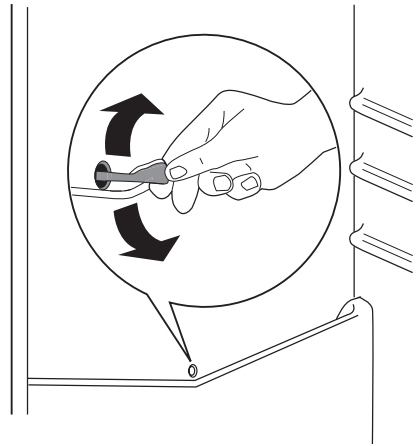

### Descongelación del congelador

El compartimento congelador de este modelo es de tipo "no frost" y no produce escarcha. Esto significa que, durante el funcionamiento, no se forma escarcha ni en las paredes internas del aparato ni sobre los alimentos.

La ausencia de escarcha se debe a la continua circulación del aire frío en el interior del compartimento impulsado por un ventilador controlado automáticamente.

### Periodos sin funcionamiento

Si el aparato no se utiliza durante un tiempo prolongado, tome las siguientes precauciones:

- **desconecte el aparato de la red eléctrica;**
- extraiga todos los alimentos;
- descongele (si así está previsto) y limpie el aparato y todos sus accesorios.
- deje la puerta(s) entreabierta para prevenir olores desagradables.

Si va a mantener el armario en marcha, solicite a alguien que lo inspeccione de vez en cuando para evitar que los alimentos se



echen a perder en caso de un corte de energía.

## Qué hacer si...

 **Advertencia** Antes de solucionar problemas, desenchufe el aparato. Las reparaciones que no se expliquen en el presente manual deben dejarse en manos de un electricista o profesional cualificado y homologado.

**Importante** Se oyen sonidos durante el funcionamiento normal (compresor, circulación de refrigerante).

Problema	Causa probable	Solución
<b>El aparato no funciona. La bombilla no funciona.</b>	El aparato está apagado.	Encienda el aparato.
	El aparato no está correctamente enchufado a la toma de corriente.	Enchufe el aparato correctamente a la toma de corriente.
	El aparato no recibe corriente. No hay tensión en la toma de corriente.	Enchufe otro aparato eléctrico a la toma de corriente. Llame a un electricista cualificado.
<b>La bombilla no funciona.</b>	La bombilla está en espera.	Cierre y abra la puerta.
	La bombilla está defectuosa.	Consulte "Sustitución de la bombilla".
<b>El compresor funciona continuamente.</b>	La temperatura no se ha ajustado correctamente.	Seleccione una temperatura más alta.
	La puerta no está bien cerrada.	Consulte la sección "Cierre de la puerta".
	La puerta se ha abierto con excesiva frecuencia.	No mantenga abierta la puerta más tiempo del necesario.
	La temperatura de los productos es demasiado alta.	Deje que la temperatura de los alimentos descienda a la temperatura ambiente antes de guardarlos.
	La temperatura ambiente es demasiado alta.	Reduzca la temperatura ambiente.
<b>El agua fluye por la placa posterior del frigorífico.</b>	Durante el proceso de descongelación automática, el hielo se descongela en la placa posterior.	Esto es normal.
<b>El agua fluye al interior del frigorífico.</b>	La salida de agua está obstruida.	Limpie la salida de agua.
	Los productos impiden que el agua fluya al colector de agua.	Asegúrese de que los alimentos no entran en contacto con la placa posterior.
<b>Gotea agua al suelo.</b>	El agua de la descongelación no fluye hacia la bandeja de evaporación situada sobre el compresor.	Fije la salida de agua de descongelación a la bandeja de evaporación.
<b>La temperatura del aparato es demasiado baja.</b>	El regulador de temperatura no se ha ajustado correctamente.	Seleccione una temperatura más alta.

Problema	Causa probable	Solución
<b>La temperatura del aparato es demasiado alta.</b>	El regulador de temperatura no se ha ajustado correctamente.	Seleccione una temperatura más baja.
	La puerta no está bien cerrada.	Consulte la sección "Cierre de la puerta".
	La temperatura de los productos es demasiado alta.	Deje que la temperatura de los alimentos descienda a la temperatura ambiente antes de guardarlos.
	Se han guardado muchos productos al mismo tiempo.	Guarde menos productos al mismo tiempo.
<b>La temperatura del frigorífico es demasiado alta.</b>	No hay circulación de aire frío en el aparato.	Compruebe que el aire frío circula libremente en el aparato.
<b>La temperatura del congelador es demasiado alta.</b>	Los alimentos están demasiado juntos.	Disponga los productos de modo que el aire frío pueda circular entre ellos.
<b>Hay demasiada escarcha.</b>	Los alimentos no están envueltos correctamente.	Envuelva los alimentos correctamente.
	La puerta no está bien cerrada.	Consulte la sección "Cierre de la puerta".

### Cambio de la bombilla

Siga estos pasos para cambiar la bombilla:

1. Desenchufe el aparato.
2. Pulse el gancho trasero al tiempo que desliza la tapa en la dirección de la flecha.
3. Cambie la bombilla por otra de la misma potencia y diseñada específicamente para aparatos domésticos (la potencia máxima se indica en la tapa de la bombilla).
4. Deslice la tapa para colocarla de nuevo en su posición original.
5. Vuelva a enchufar el aparato.
6. Abra la puerta y compruebe que se enciende la luz.

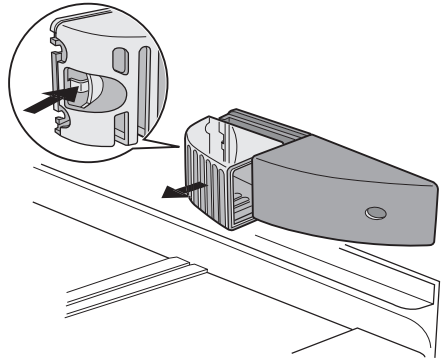

### Cierre de la puerta

1. Limpie las juntas de la puerta.
2. Si es necesario, ajuste la puerta. Consulte "Instalación".
3. Si es necesario, cambie las juntas defectuosas. Póngase en contacto con el servicio técnico.

## Datos técnicos

Medidas de la cavidad		
	Altura	1780 mm
	Anchura	560 mm
	Profundidad	550 mm
Tiempo de estabilización		21 h
Voltaje		230-240 V
Frecuencia		50 Hz

La información técnica se encuentra en la placa de características, situada en el lado

interior izquierdo del aparato, y en la etiqueta de consumo energético.

## Instalación

 Lea atentamente la "Información sobre seguridad" para garantizar su propia seguridad y el correcto funcionamiento del electrodoméstico antes de instalar el electrodoméstico.

### Colocación

Instale el aparato en un punto en el que la temperatura ambiente se corresponda con la clase climática indicada en la placa de datos técnicos del aparato:

Clase climática	Temperatura ambiente
SN	+10°C a + 32°C
N	+16°C a + 32°C
ST	+16°C a + 38°C
T	+16°C a + 43°C

### Conexión eléctrica

Antes de conectar el aparato, compruebe que el voltaje y la frecuencia que aparecen en la placa de datos técnicos se corresponden con el suministro de la vivienda.

El aparato debe tener conexión a tierra. El enchufe del cable de alimentación se suministra con un contacto para tal fin. Si la toma de red de la vivienda carece de conexión a tierra, conecte el aparato a una toma de tierra conforme con la normativa, después de consultar a un electricista profesional.

El fabricante rechaza toda responsabilidad si no se toman las precauciones antes indicadas.

Este aparato es conforme con las directivas de la CEE.

### Cambio del sentido de apertura de la puerta

La puerta del aparato se abre hacia la derecha. Si desea abrir la puerta hacia la izquierda, siga estas instrucciones antes de instalar el aparato:

1. Afloje el pasador superior y extraiga el separador.
2. Retire el pasador superior y la puerta superior.
3. Desatornille los pasadores (B) y los separadores (C).
4. Retire la puerta inferior.
5. Afloje el pasador inferior.

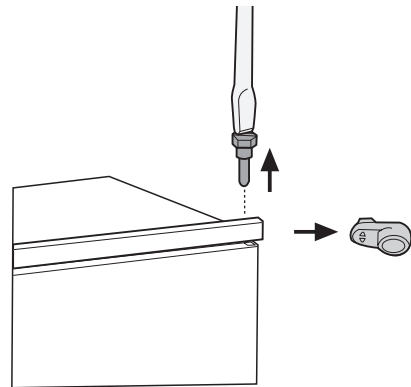

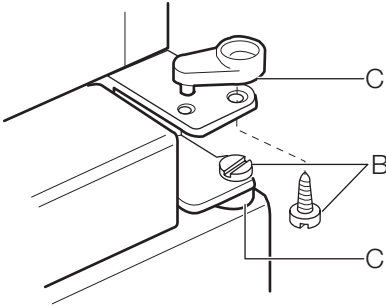

En el lado opuesto:

1. Instale el pasador inferior.
2. Vuelva a colocar la puerta inferior.
3. Vuelva a colocar los pasadores (B) y los separadores (C) de la bisagra central en el lado opuesto.
4. Coloque la puerta superior.
5. Apriete el espaciador y el pasador superior.

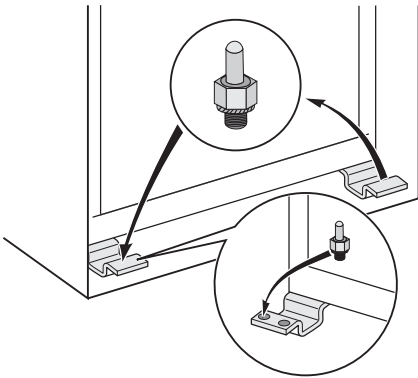

### Requisitos de ventilación

El aire debe poder circular libremente por la parte posterior del aparato.

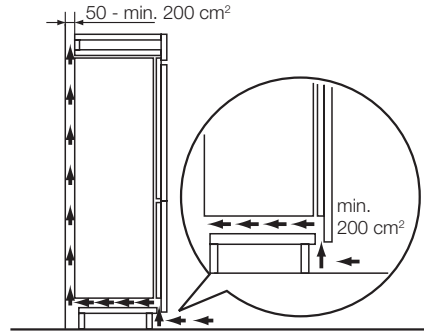

### Instalación del aparato

**⚠ Precaución** Compruebe que el cable de alimentación pueda moverse con facilidad.

Siga estos pasos.

1. Si es necesario, corte la cinta selladora adhesiva y péguela al aparato como se muestra en la figura.

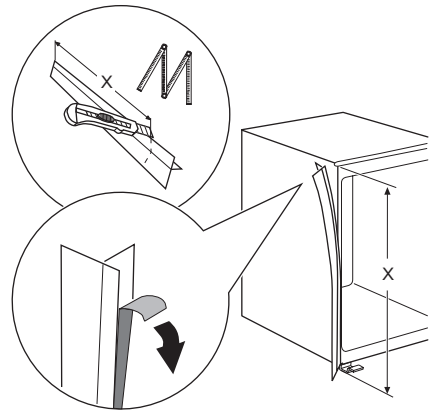

2. Taladre la tapa de la bisagra (A) como se muestra en la figura. Coloque las tapas (A) y (A1) (en la bolsa) en la bisagra intermedia.

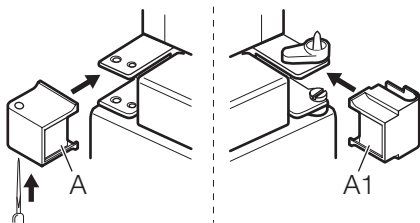

3. Instale el aparato en el hueco.  
Empuje el aparato en el sentido de las flechas (1) hasta que la cubierta de separación superior haga tope contra el mueble de cocina.  
Empuje el aparato en el sentido de las flechas (2) contra el mueble en el lado opuesto de la bisagra.

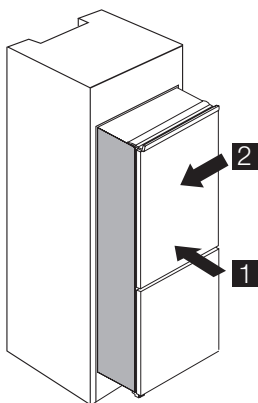

4. Ajuste el aparato en el hueco.  
Asegúrese de que haya una distancia de 44 mm entre el aparato y el borde delantero del mueble.  
La tapa de la bisagra inferior (incluida en la bolsa de accesorios) garantiza que la separación entre el aparato y el mueble de cocina sea la adecuada.  
Asegúrese de que quede un espacio de 4 mm entre el aparato y el mueble.  
Abra la puerta. Coloque la tapa de la bisagra inferior en su lugar.

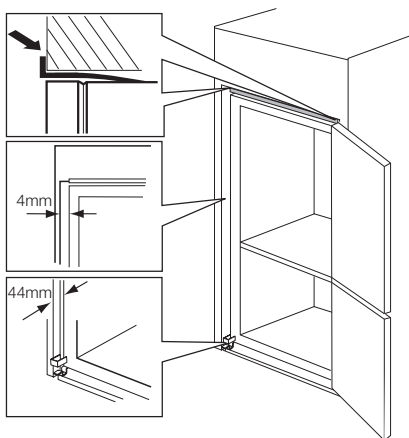

5. Fije el aparato al hueco con cuatro tornillos.

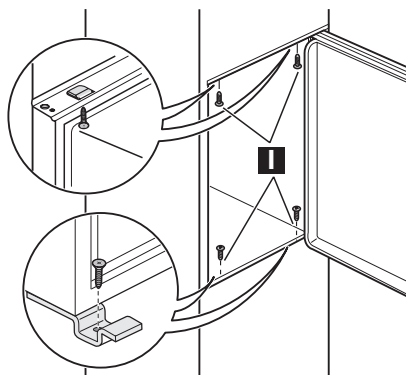

6. Retire la parte correcta de la tapa de la bisagra (E). No olvide extraer la pieza DX, en el caso de la bisagra derecha, y la pieza SX en el caso contrario.

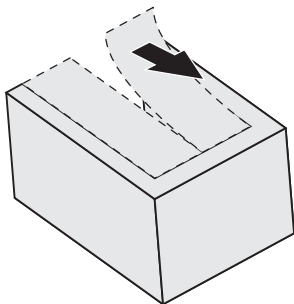

7. Fije las tapas (C, D) a las lengüetas y a los orificios de la bisagra.  
 Instale la rejilla de ventilación (B).  
 Fije las tapas (E) a la bisagra.

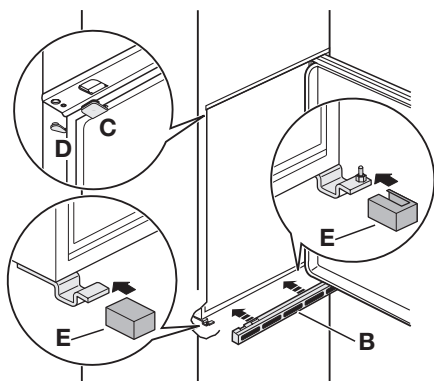

8. Si el aparato debe conectarse lateralmente con la puerta del mueble de cocina:
- Afloje los tornillos y las abrazaderas de sujeción (H).
  - Retire las abrazaderas (H).
  - Vuelva a apretar los tornillos.

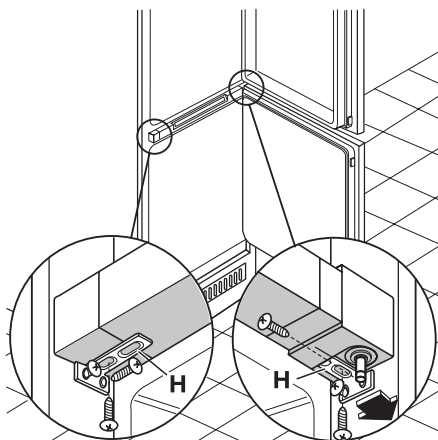

9. Desconecte las piezas (Ha), (Hb), (Hc) y (Hd).

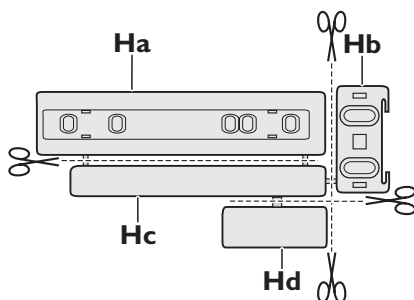

10. Instale la pieza (Ha) en el lado interno del mueble de cocina.

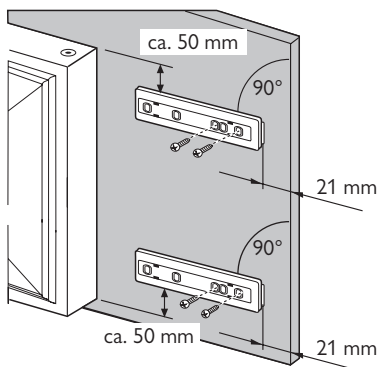

11. Empuje la pieza (Hc) contra la pieza (Ha).

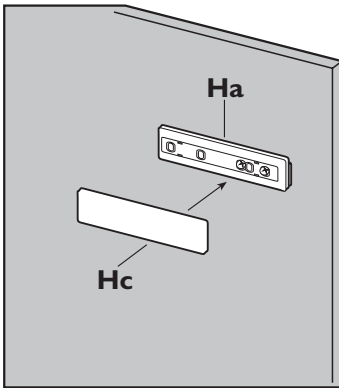

12. Abra la puerta del aparato y la puerta del mueble de cocina en un ángulo de 90°. Introduzca el cuadrado pequeño (Hb) en la guía (Ha). Coloque junta la puerta del aparato y la puerta del mueble de cocina y marque los orificios.

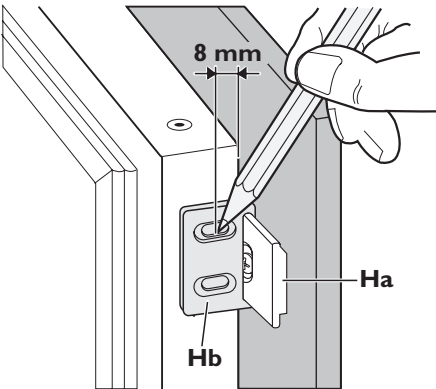

13. Quite los soportes y ponga una marca a una distancia de 8 mm desde el borde exterior de la puerta en la que se debe colocar el clavo (K).

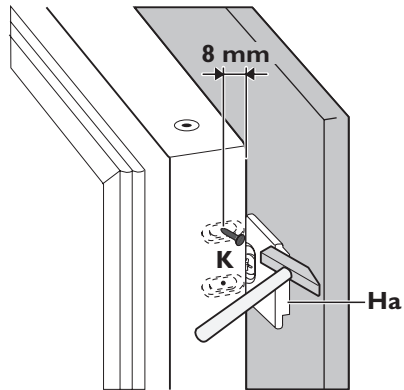

14. Vuelva a colocar el cuadrado pequeño en la guía y fíjelo con los tornillos suministrados. Alinee las puertas del mueble de cocina y del aparato mediante el ajuste de la pieza (Hb).

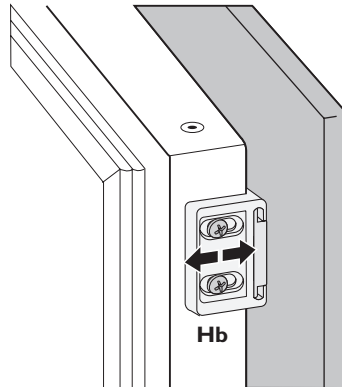

15. Presione la pieza (Hd) contra la pieza (Hb).

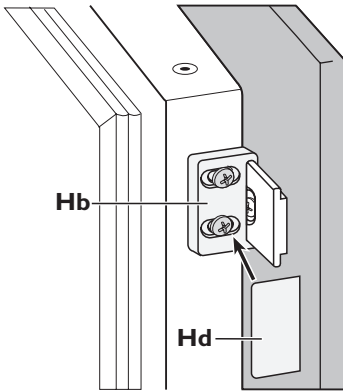

Finalmente, compruebe que:

- Todos los tornillos están apretados.
- La cinta selladora magnética está firmemente sujeta al armario.

## Aspectos medioambientales

El símbolo  que aparece en el aparato o en su embalaje, indica que este producto no se puede tratar como un residuo normal del hogar. Se deberá entregar, sin coste para el poseedor, bien al distribuidor, en el acto de la compra de un nuevo producto similar al que se deshecha, bien a un punto municipal de recolección selectiva de equipos eléctricos y electrónicos para su reciclaje. Al asegurarse de que este

producto se desecha correctamente, usted ayudará a evitar posibles consecuencias negativas para el medio ambiente y la salud pública, lo cual podría ocurrir si este producto no se gestionara de forma adecuada. Para obtener información más detallada sobre el reciclaje de este producto, póngase en contacto con el Ayuntamiento de su Municipio, ó con la tienda donde lo compró.





