

BENITO.com

**CASITA CON PASARELA Y TORRE CON RED**  
House With Footbridge And Tower With Net  
La Petite Maison Avec Passerelle Et Tour Avec Réseau

C216

01/20

021-17-0001326-0

Fabricado por / Made by / Fabriqué par GALOPÍN PARQUES, S.L.

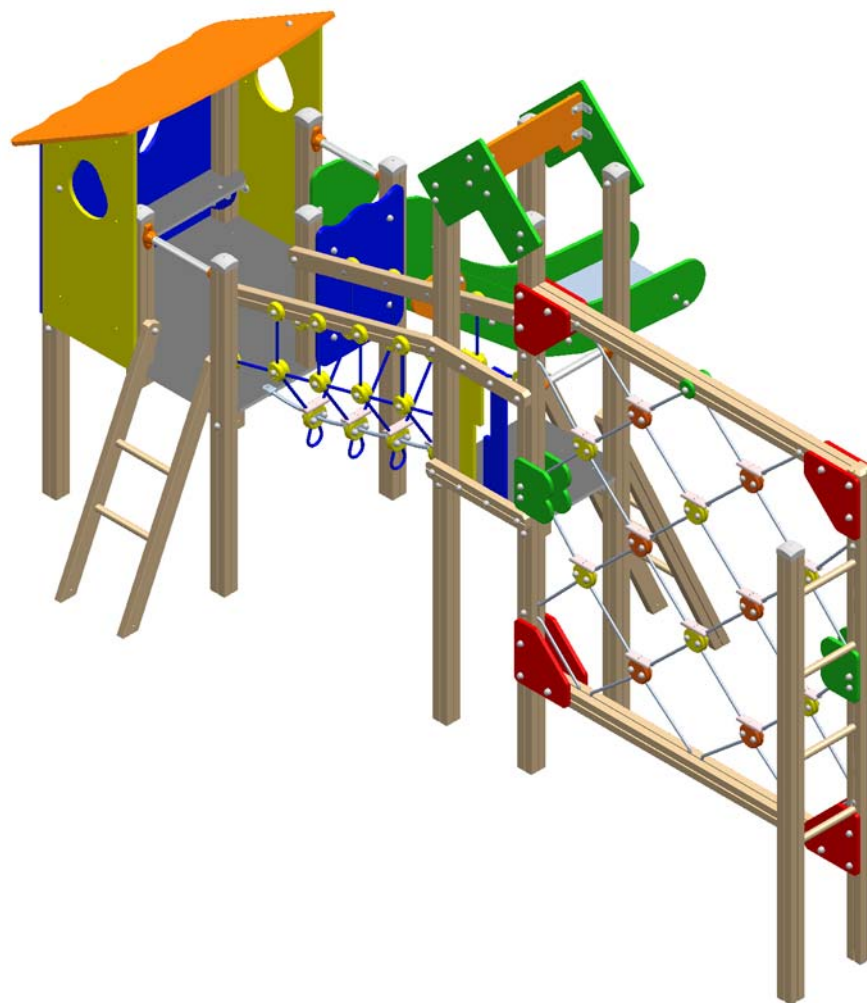

FUNDICIÓ DÚCTIL BENITO se reserva el derecho de modificar sin previo aviso la información contenida en este documento.

FUNDICIÓ DÚCTIL BENITO reserves the right to change the information contained in this document without prior notice.

FUNDICIÓ DÚCTIL BENITO se réserve le droit de modifier ses produits sans préavis les informations contenues dans le présent document.



# CASITA CON PASARELA Y TORRE CON RED

House With Footbridge And Tower With Net  
La Petite Maison Avec Passerelle Et Tour Avec Réseau

C216

02/20

021-17-0001326-0

**SB**

■ AGUJERO PARA POSTE  
HOLE FOR POST  
TROU POUR LE POTEAUX

▣ ZONA A EXCAVAR  
EXCAVATION ZONE  
ZONE À CROSSE

**SD**

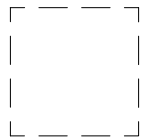

ZAPATA DE HORMIGÓN  
CONCRETE FOUNDATION  
FUNDATION CONCRET

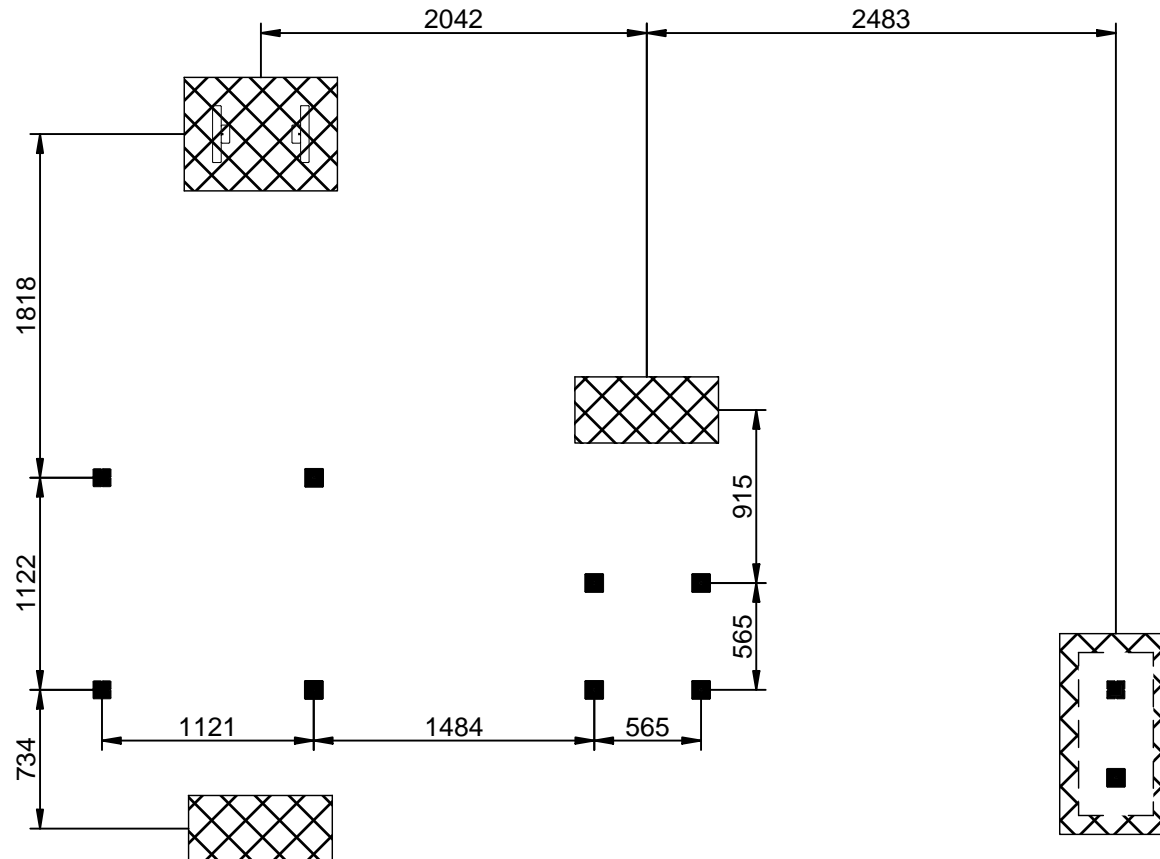

Detalles de la cimentación necesaria en condiciones normales (debería tenerse cuidado en lo referente a las condiciones anormales).

Requirements to lay the foundations of a playground element in normal conditions

Détails de la cimentation nécessaire dans des conditions normales (nous attirons votre attention sur les conditions anormales).



# CASITA CON PASARELA Y TORRE CON RED

## House With Footbridge And Tower With Net

### La Petite Maison Avec Passerelle Et Tour Avec Réseau

C216

03/20

021-17-0001326-0

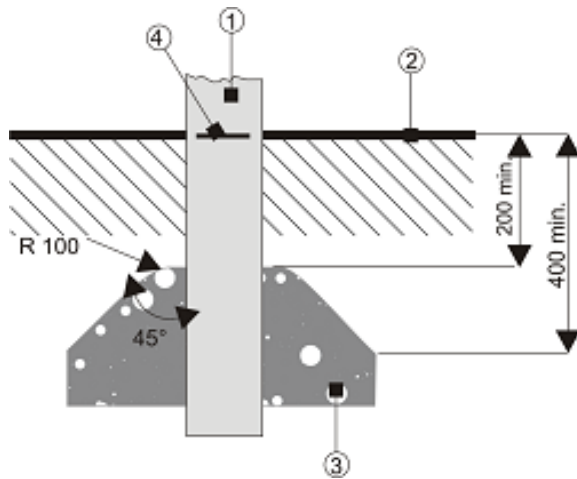

- 1.-Poste/post/poteaux
- 2.-Superficie del juego/área covered by equipment/aire de jeux.
- 3.-Parte superior de los cimientos/cement postfor anchorage/cote superior de betonage
- 4.-Marca de la línea de suelo/ground level mark/marque de la ligne du sol

## SB

**SUELO BLANDO** --> BASADO EN EL ENTERRAMIENTO DE LOS POSTES  
**SOFT GROUND POST TYPE** --> THE END OF THE POST IS BURIED INTO THE SOFT GROUND  
**SOL MOU POTEAU** --> (SOL DE SABLE, GAZON...) ENTERREMENT DU POTEAU DANS LE SOL

Detalles de la cimentación necesaria en condiciones normales (debería tenerse cuidado en lo referente a las condiciones anormales).

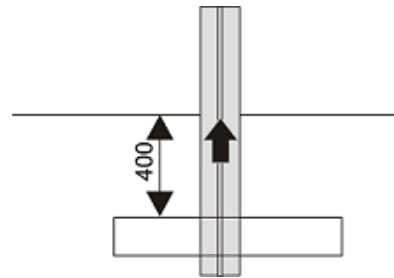

Enterrar hasta la flecha  
 Bury up to the arrow mark  
 Enterrez juste a la fleche

Requirements to lay the foundations of a playground element in normal conditions

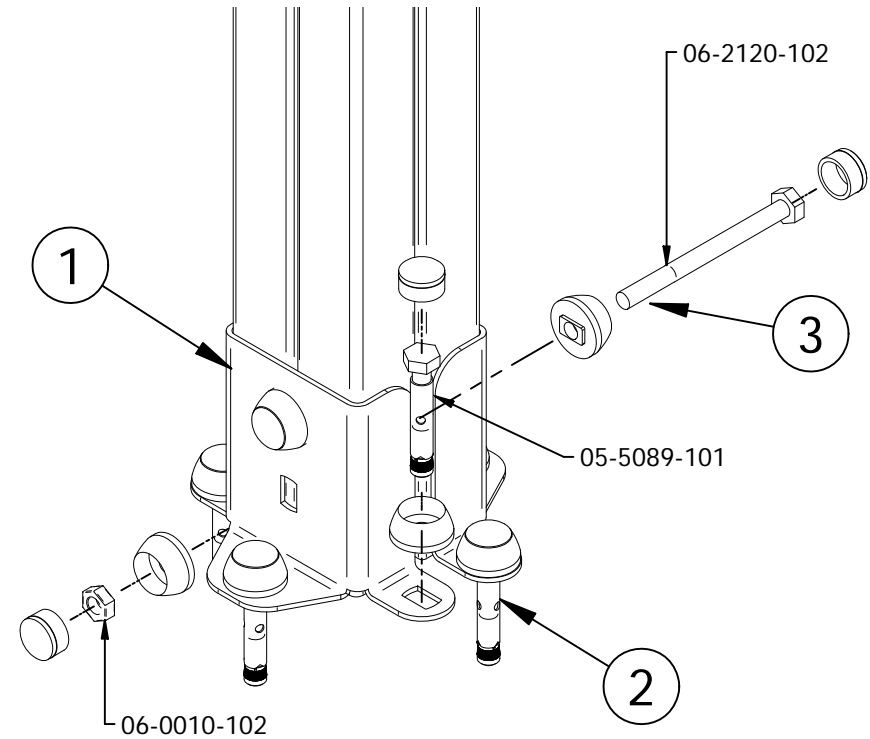

## SDZ

**SUELO DURO ZAPATA** --> SUJECION MEDIANTE LA COLOCACION DE UNAS ZAPATAS AJUSTABLES DE ACERO INOX. Y 6 TORNILLOS DE EXPANSION  
**TOUGH GROUND FALSE SHOE TYPE** -->THE END OF THE POST IS FIXED INSIDE A METAL FALSE SHOE AND THIS IS FIXED TO THE TOUGH GROUND  
**SOL DURE SEMELLE** --> (SOL DE BÉTON RÉSIDANT ET ÉPAIS) FIXATION AU SOL APRÉS INTRODUCTION À L'EMBOÛT DU POTEAU DE SABOTS CARRÉS EN ACIER INOXYDABLE À VISSER AU SOL AVEC 6 VIS

Détails de la cimentation nécessaire dans des conditions normales (nous attirons votre attention sur les conditions anormales).



**CASITA CON PASARELA Y TORRE CON RED**  
**House With Footbridge And Tower With Net**  
**La Petite Maison Avec Passerelle Et Tour Avec Réseau**

C216

04/20

021-17-0001326-0

**SDH**

**SUELO DURO HORMIGON** --> BASADO EN EL ENTERRAMIENTO DE POSTES EN HORMIGON  
**TOUGH GROUND CONCRETE TYPE** --> THE CONCRETE GROUND IS DRILLED IN ORDER THE END OF THE POST CAN BE BURIED INSIDE  
**SOL DURE BETON** --> (SOL DE BÉTON RÉSISTANT ET ÉPAIS) ENTERREMENT DU POTEAU DANS LE SOL APRÉS AVOIR PRÉFORÉ LE BÉTON

Enterrar hasta la flecha  
 Bury up to the arrow mark  
 Enterrez juste a la fleche

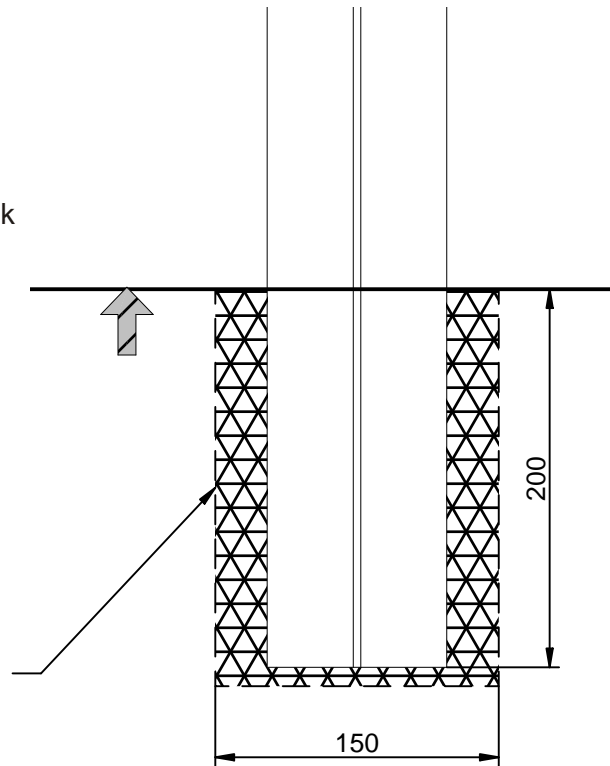

*Tomar con hormigón*  
*Concrete foundation*  
*Fundation concret*

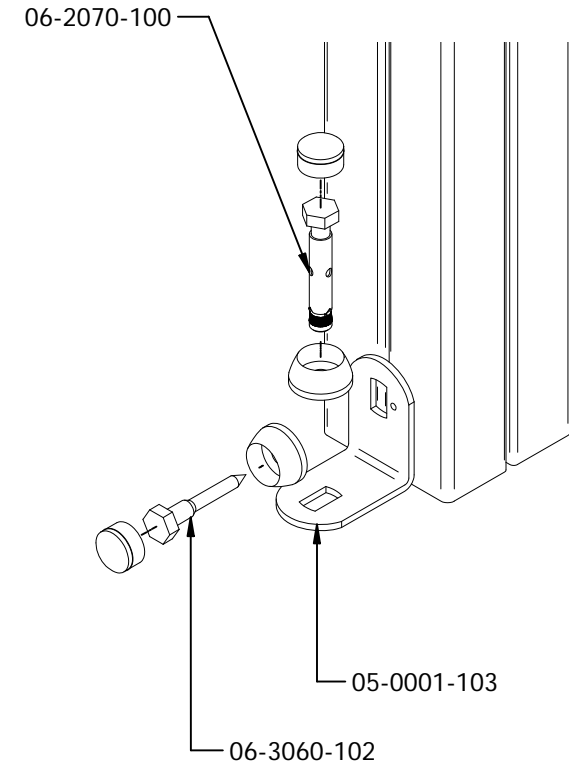

**SD**

**SUELO DURO** --> SUJECIÓN DE LOS POSTES MEDIANTE TORNILLOS DE EXPANSIÓN Y ESCUADRAS GALVANIZADAS  
**TOUGH GROUND ANGLE TYPE** --> THE END OF THE POST IS FIXED TO A METAL ANGLE AND ALTOGETHER FIXED TO THE TOUGH GROUND  
**SOL DURE PLAQUE** --> (SOL DE BÉTON RÉSISTANT ET ÉPAIS) FIXATION DU POTEAU AU SOL AVEC 2 ÉQUERRES DE CHAQUE CÔTE DU POTEAU

Detalles de la cimentación necesaria en condiciones normales (debería tenerse cuidado en lo referente a las condiciones anormales).

Requirements to lay the foundations of a playground element in normal conditions

Détails de la cimentation nécessaire dans des conditions normales (nous attirons votre attention sur les conditions anormales).



# CASITA CON PASARELA Y TORRE CON RED

House With Footbridge And Tower With Net  
La Petite Maison Avec Passerelle Et Tour Avec Réseau

C216

05/20

021-17-0001326-0

**SB**

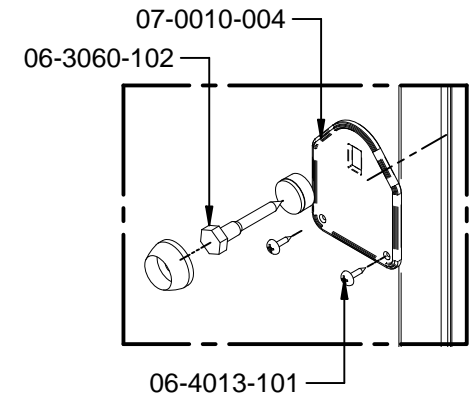
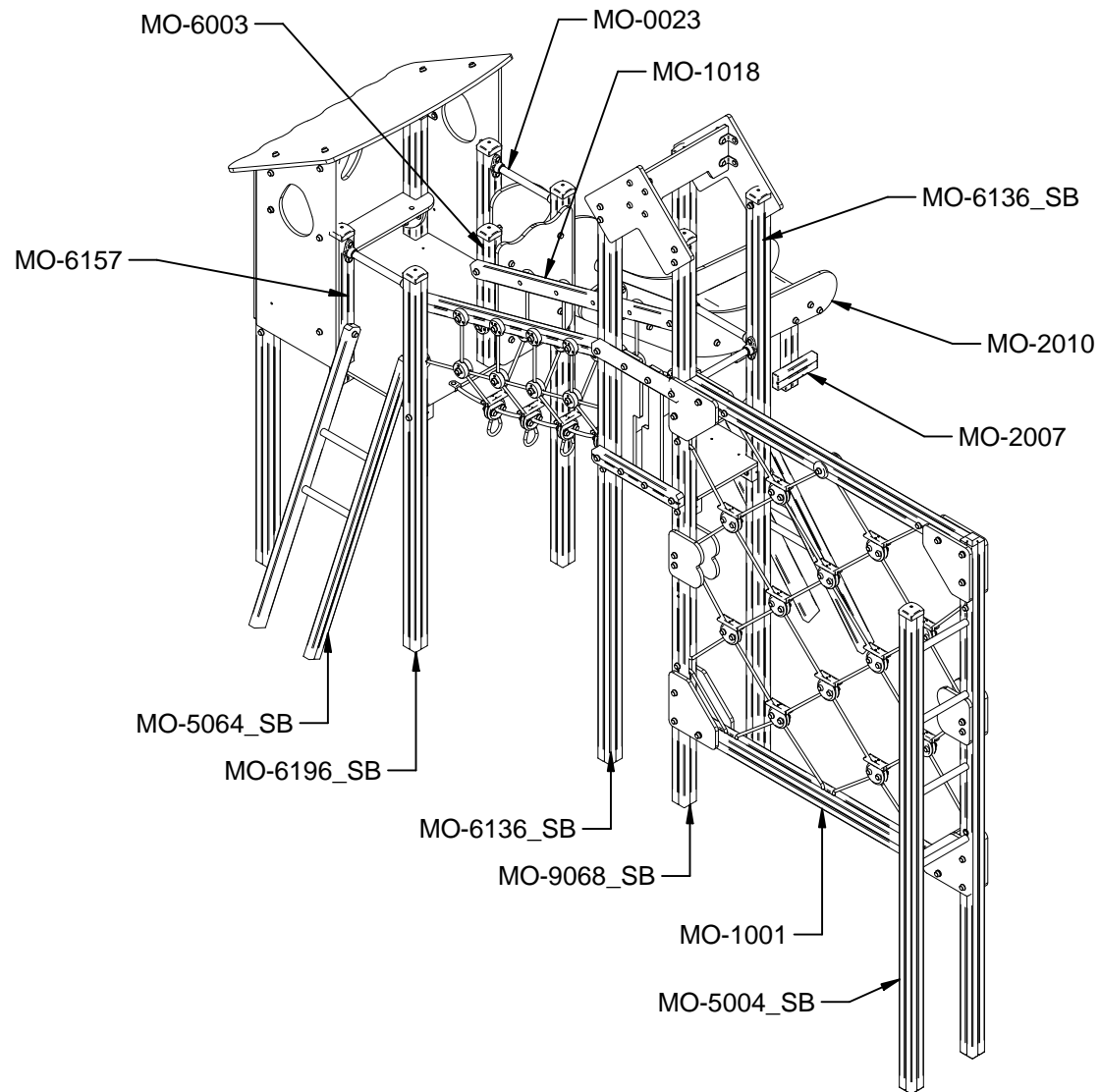



**CASITA CON PASARELA Y TORRE CON RED**  
House With Footbridge And Tower With Net  
La Petite Maison Avec Passerelle Et Tour Avec Réseau

C216

06/20

021-17-0001326-0

**SDH**

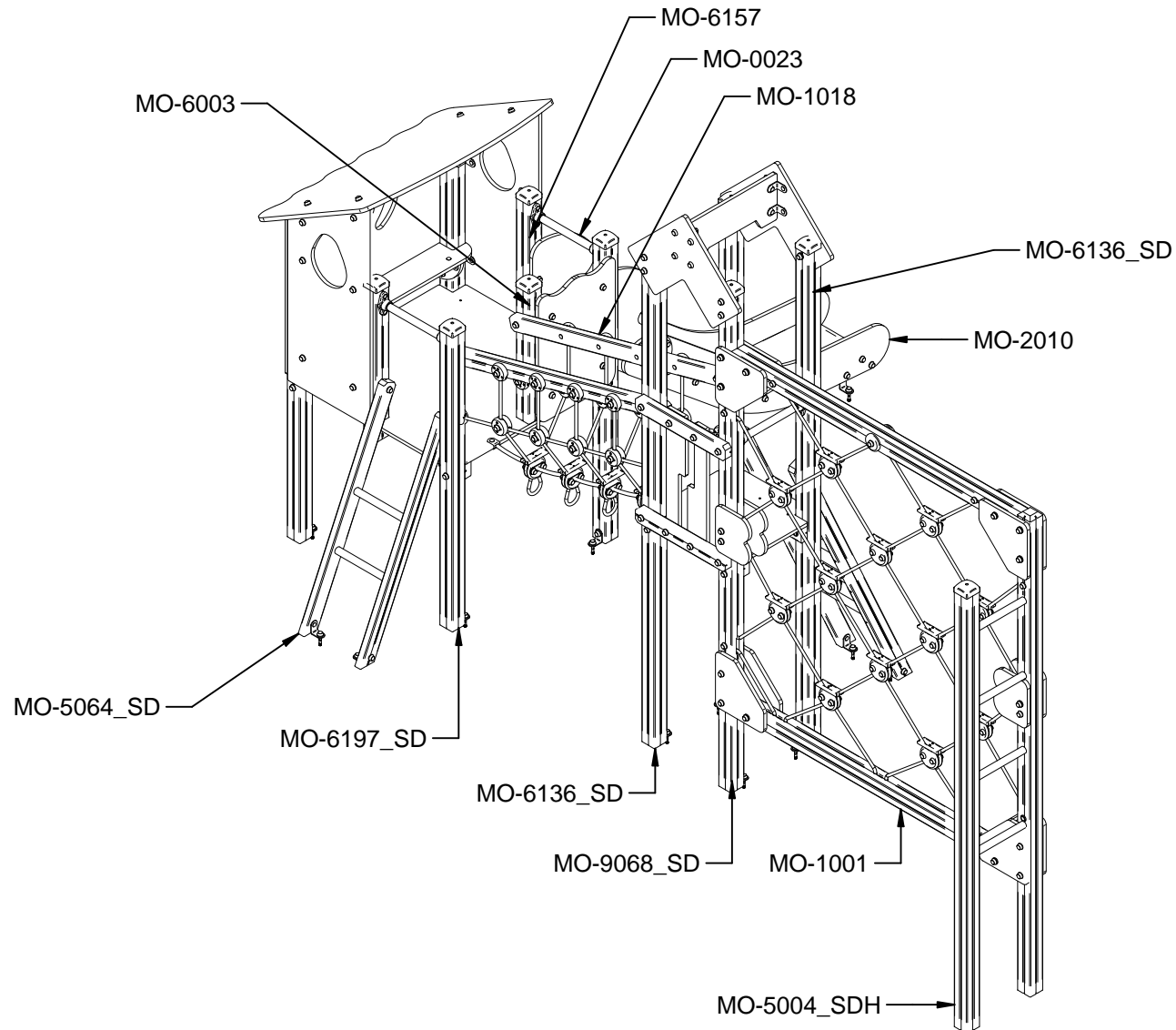

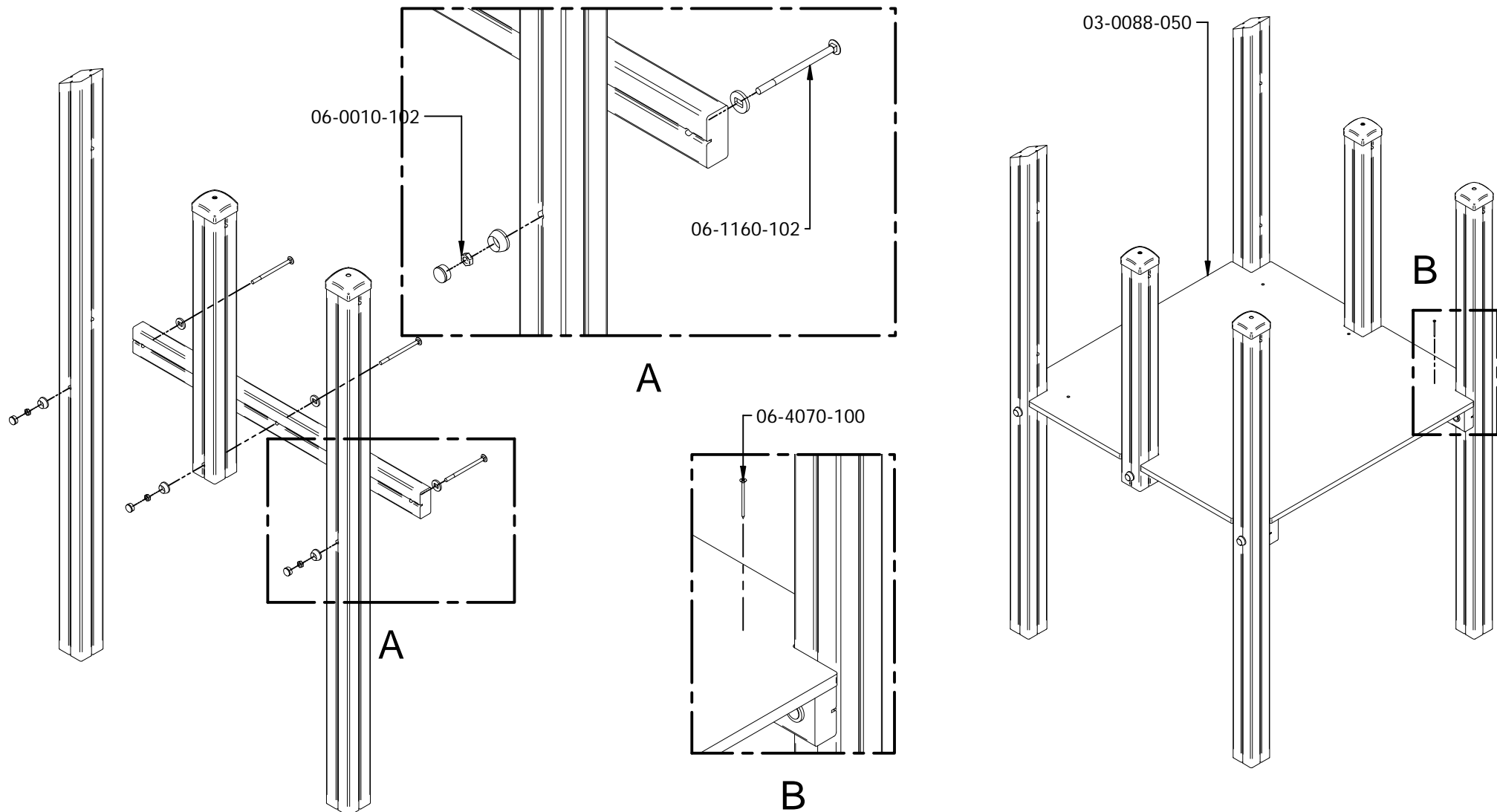

Consejo: montar estas piezas sobre el suelo, escuadrar y después levantar la torre en bloque  
 Tip: mount these parts flat on the ground, square up and then raise the tower as one  
 Conseil: montez ces pieces sur le sol. Alignez et apres soulevez la tour rassemble

BENITO.com

**CASITA CON PASARELA Y TORRE CON RED**  
House With Footbridge And Tower With Net  
La Petite Maison Avec Passerelle Et Tour Avec Réseau

C216

08/20

021-17-0001326-0

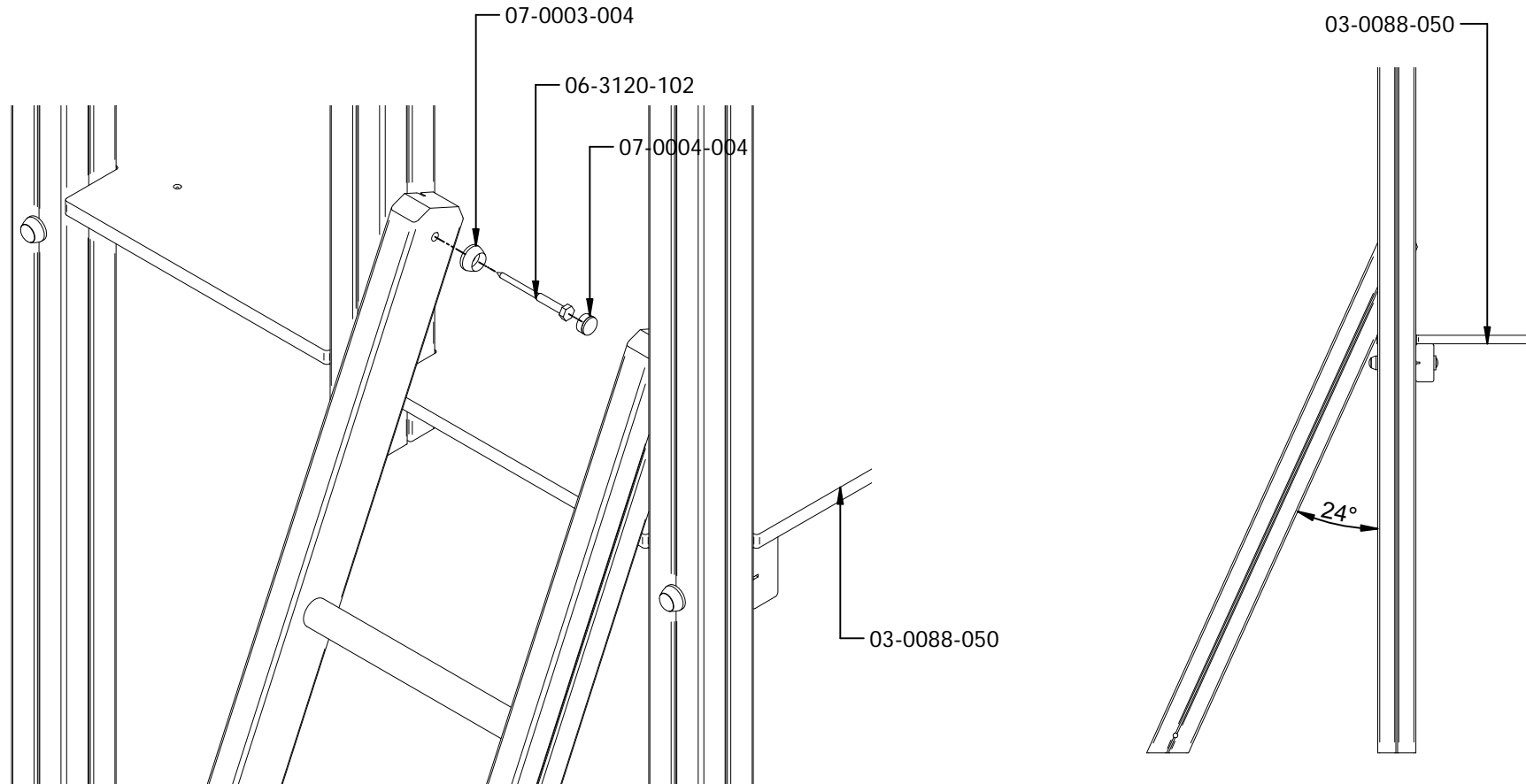

Consejo: recomendamos pretaladrar con broca diámetro 6, para evitar grietas en la madera  
Advice: we recommend drilling with an diameter 6 bit before making the final hole to avoid cracks on the wood  
Conseil: nous recommandons de percer avec une méche de diamètre 6 por éviter les fissures dans le bois





**CASITA CON PASARELA Y TORRE CON RED**  
House With Footbridge And Tower With Net  
La Petite Maison Avec Passerelle Et Tour Avec Réseau

C216

09/20

021-17-0001326-0

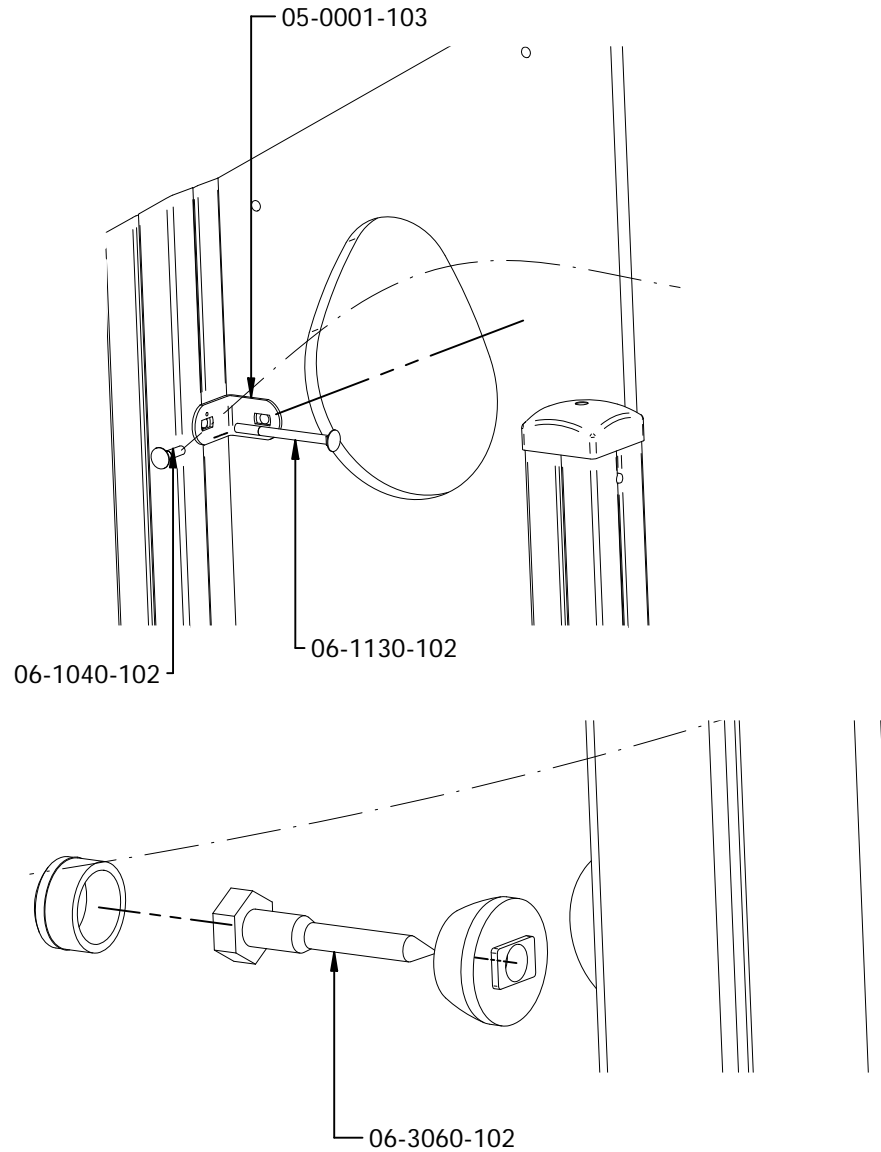
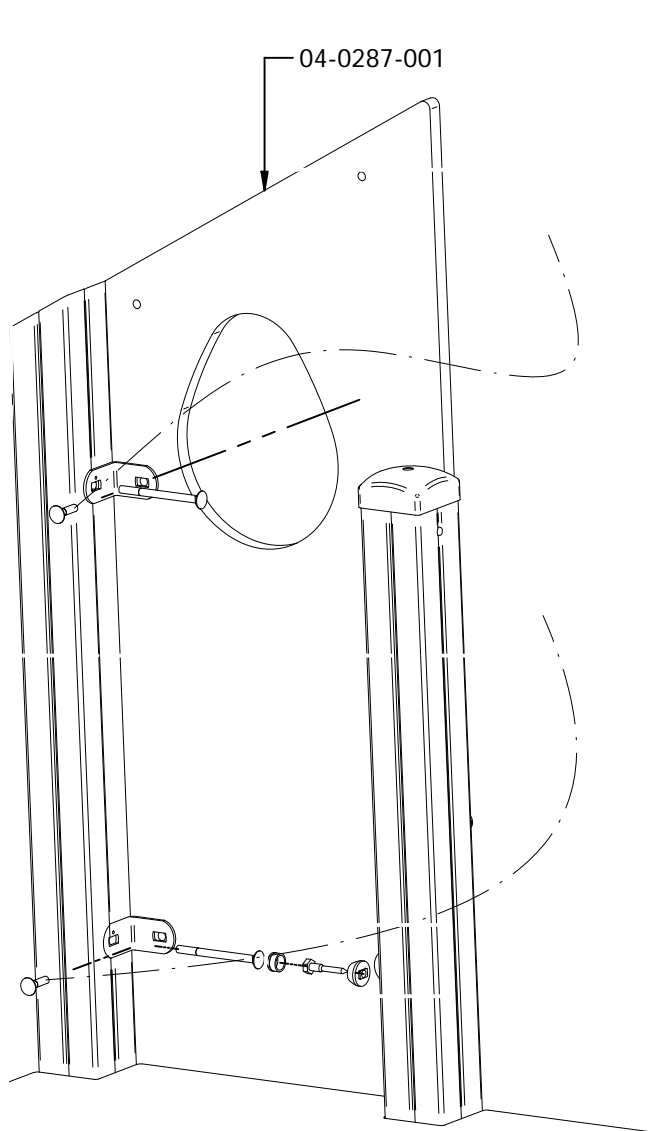



**CASITA CON PASARELA Y TORRE CON RED**  
House With Footbridge And Tower With Net  
La Petite Maison Avec Passerelle Et Tour Avec Réseau

C216

10/20

021-17-0001326-0

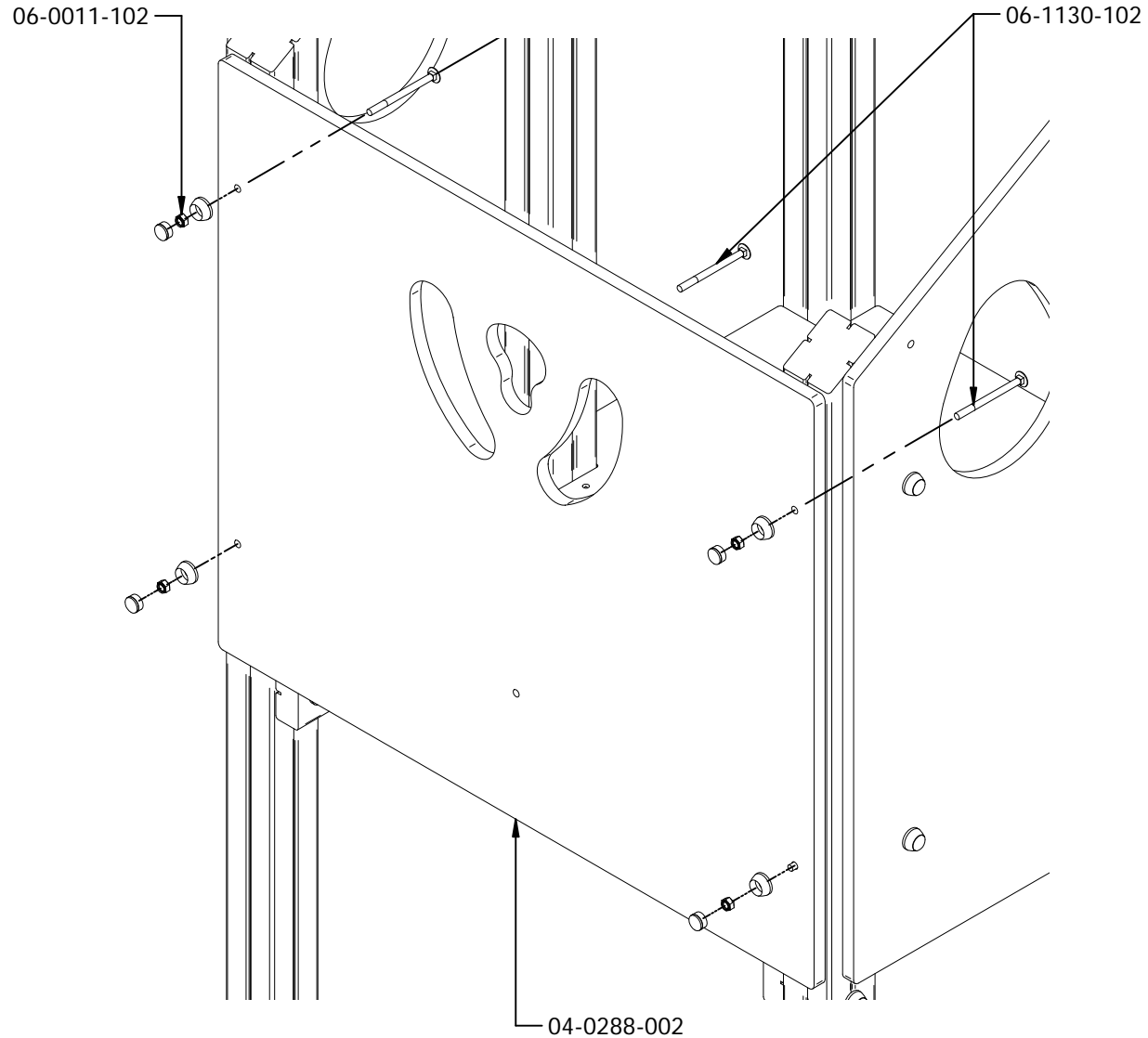



**CASITA CON PASARELA Y TORRE CON RED**  
House With Footbridge And Tower With Net  
La Petite Maison Avec Passerelle Et Tour Avec Réseau

C216

11/20

021-17-0001326-0

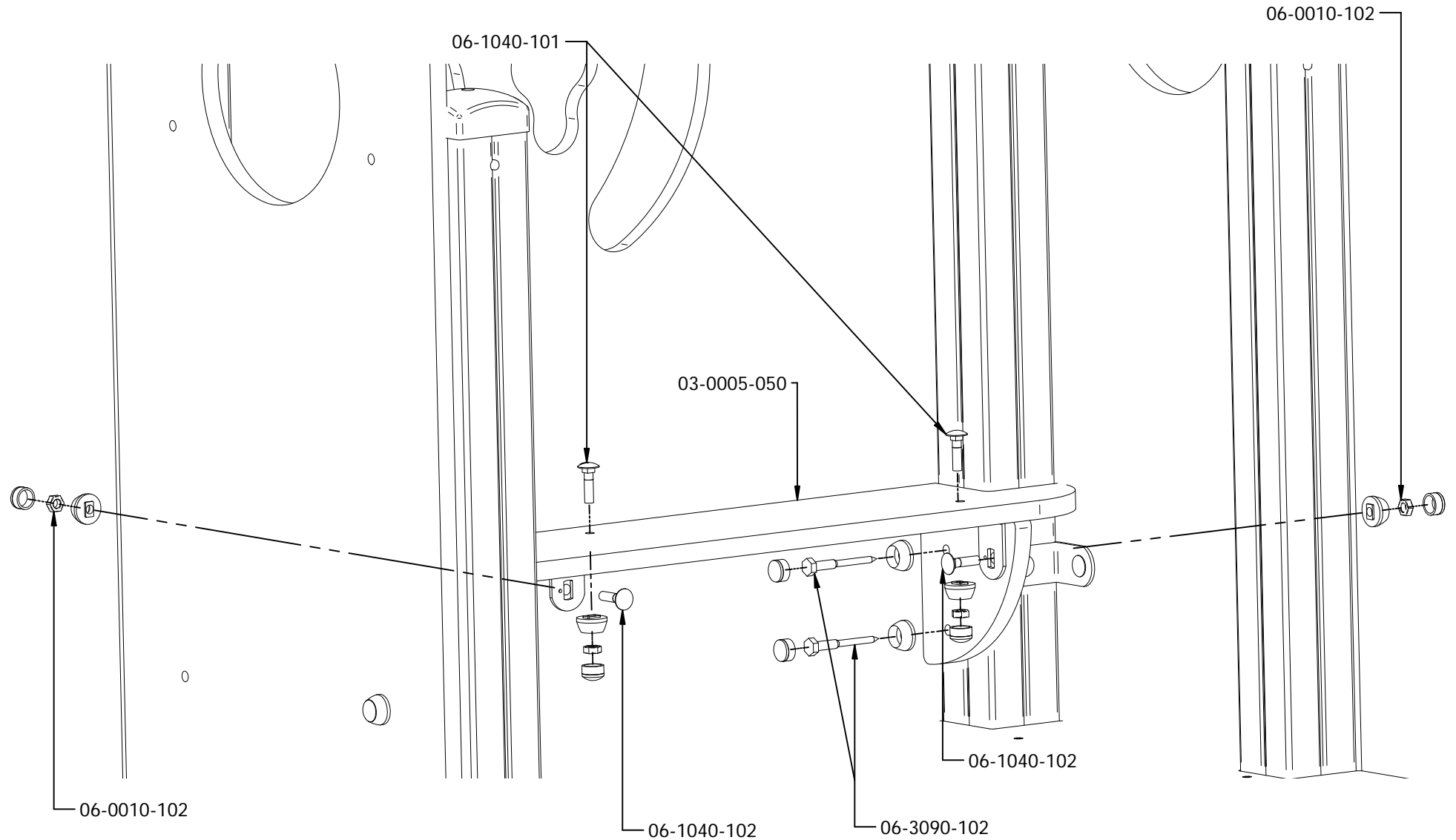



**CASITA CON PASARELA Y TORRE CON RED**  
House With Footbridge And Tower With Net  
La Petite Maison Avec Passerelle Et Tour Avec Réseau

C216

12/20

021-17-0001326-0

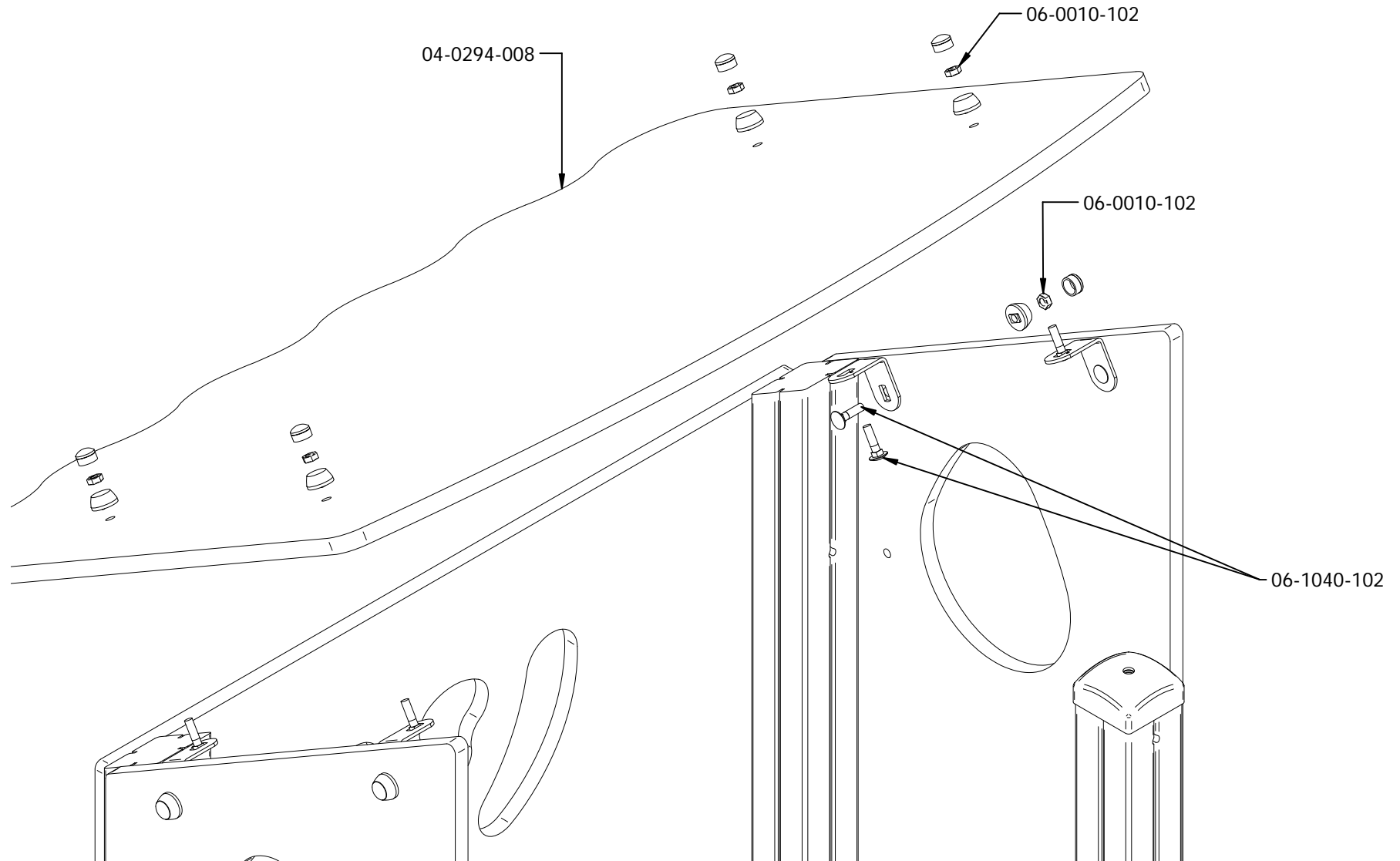



# CASITA CON PASARELA Y TORRE CON RED

House With Footbridge And Tower With Net  
La Petite Maison Avec Passerelle Et Tour Avec Réseau

C216

13/20

021-17-0001326-0

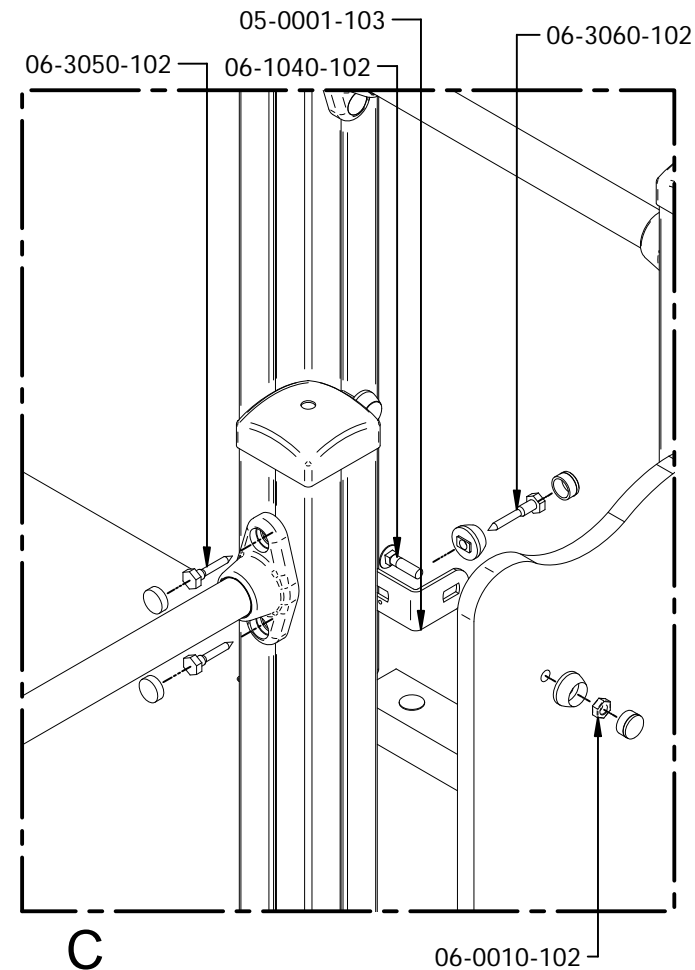
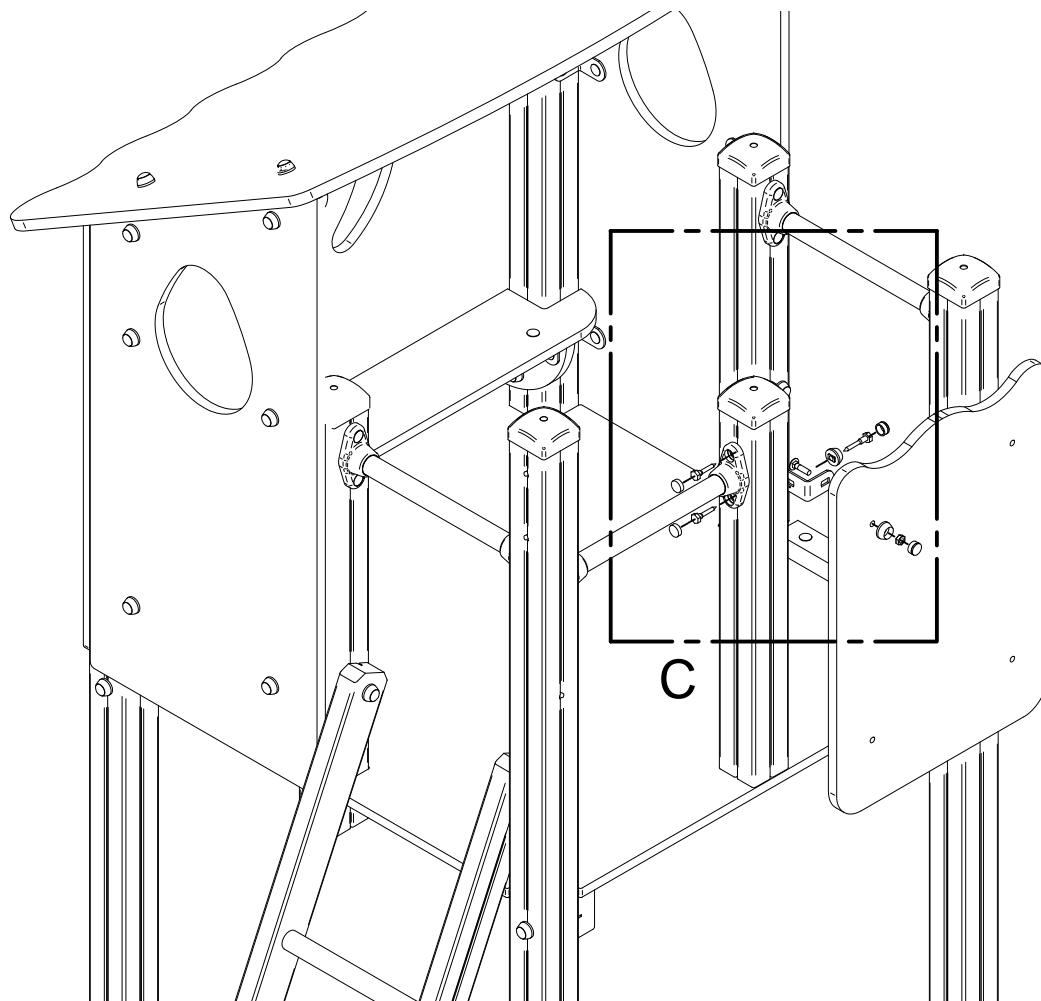

FUNDICIÓ DÚCTIL BENITO se reserva el derecho de modificar sin previo aviso la información contenida en este documento.

FUNDICIÓ DÚCTIL BENITO reserves the right to change the information contained in this document without prior notice.

FUNDICIÓ DÚCTIL BENITO se réserve le droit de modifier ses produits sans préavis les informations contenues dans le présent document.



# CASITA CON PASARELA Y TORRE CON RED

House With Footbridge And Tower With Net  
La Petite Maison Avec Passerelle Et Tour Avec Réseau

C216

14/20

021-17-0001326-0

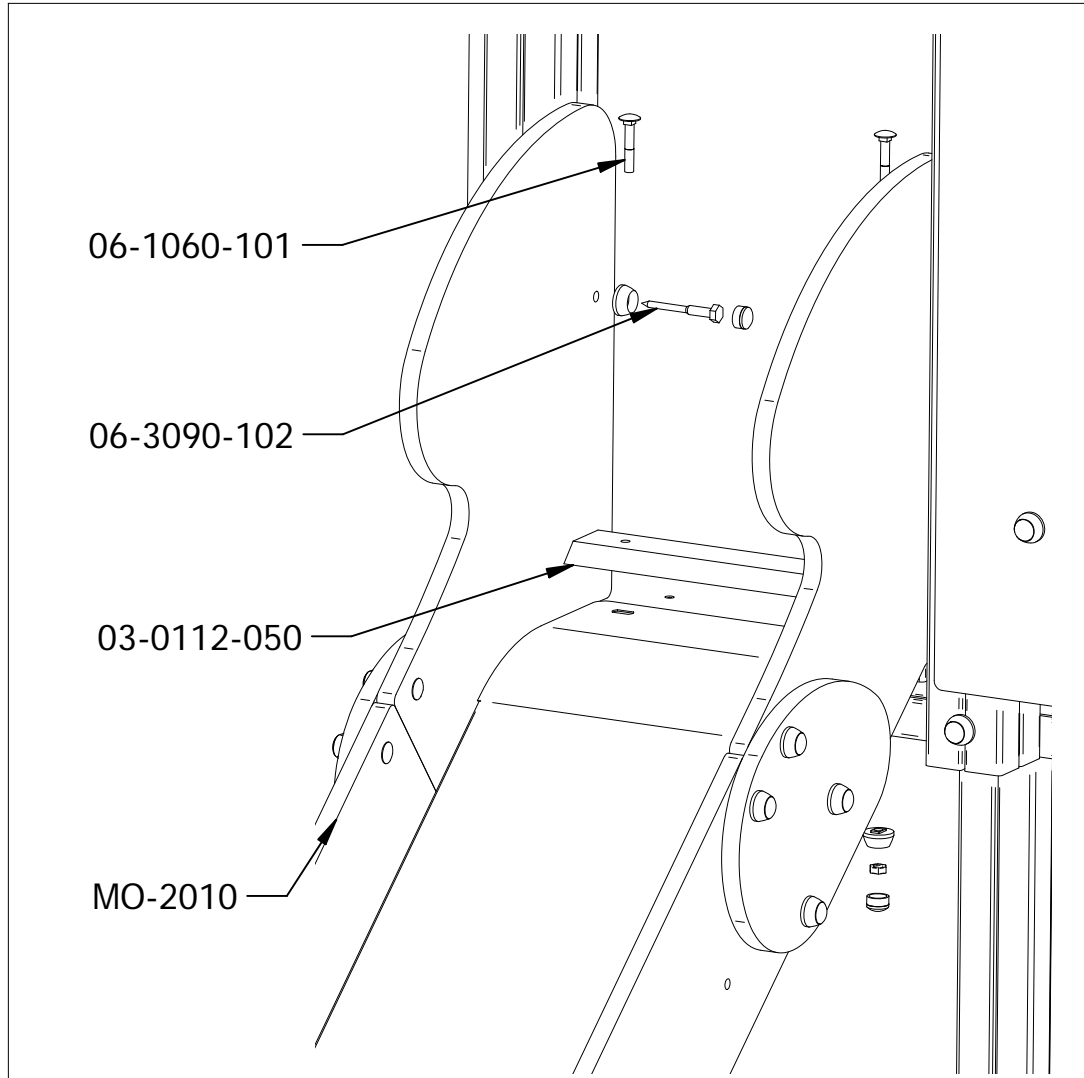

## SD

SUELO DURO  
HARD GROUND  
SOL DUR

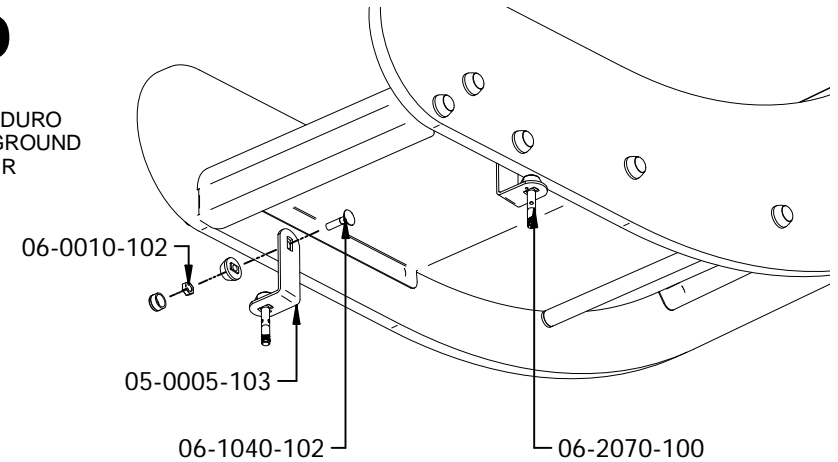

## SB

SUELO BLANDO  
SOFT GROUND  
SOL TOU

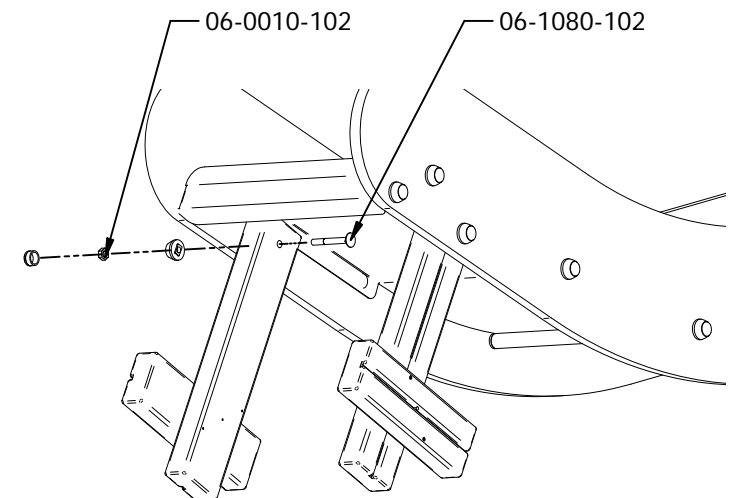

Advertencia: zona de movimiento forzado. Sellar todas las juntas y holguras  
Warning: forced movement zone. Seal all joints and gaps.  
Advertiment: aire de mouvement forcee sceller toutes les joints et ampleurs.



**CASITA CON PASARELA Y TORRE CON RED**  
House With Footbridge And Tower With Net  
La Petite Maison Avec Passerelle Et Tour Avec Réseau

C216

15/20

021-17-0001326-0

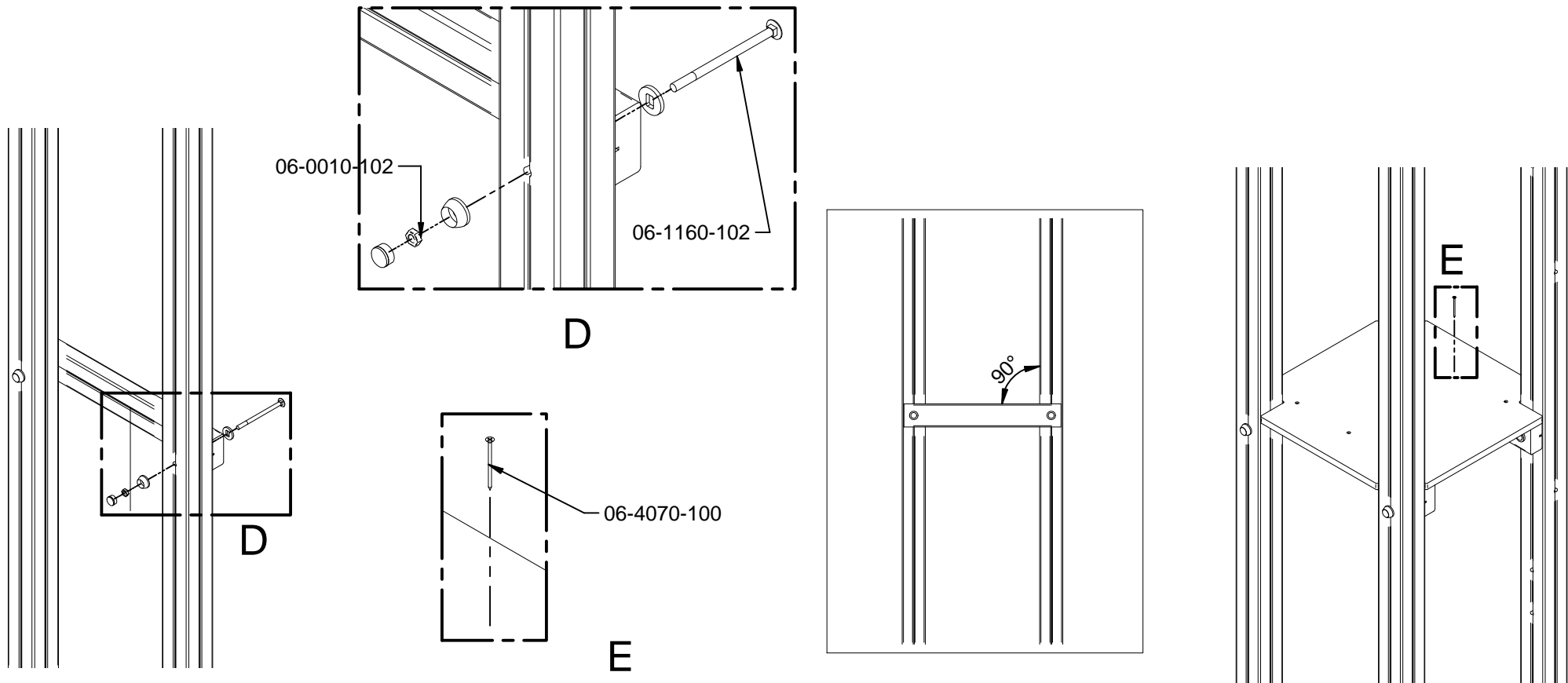

FUNDICIÓ DÚCTIL BENITO se reserva el derecho de modificar sin previo aviso la información contenida en este documento.

FUNDICIÓ DÚCTIL BENITO reserves the right to change the information contained in this document without prior notice.

FUNDICIÓ DÚCTIL BENITO se réserve le droit de modifier ses produits sans préavis les informations contenues dans le présent document.



# CASITA CON PASARELA Y TORRE CON RED

House With Footbridge And Tower With Net  
La Petite Maison Avec Passerelle Et Tour Avec Réseau

C216

16/20

021-17-0001326-0

Torre 3

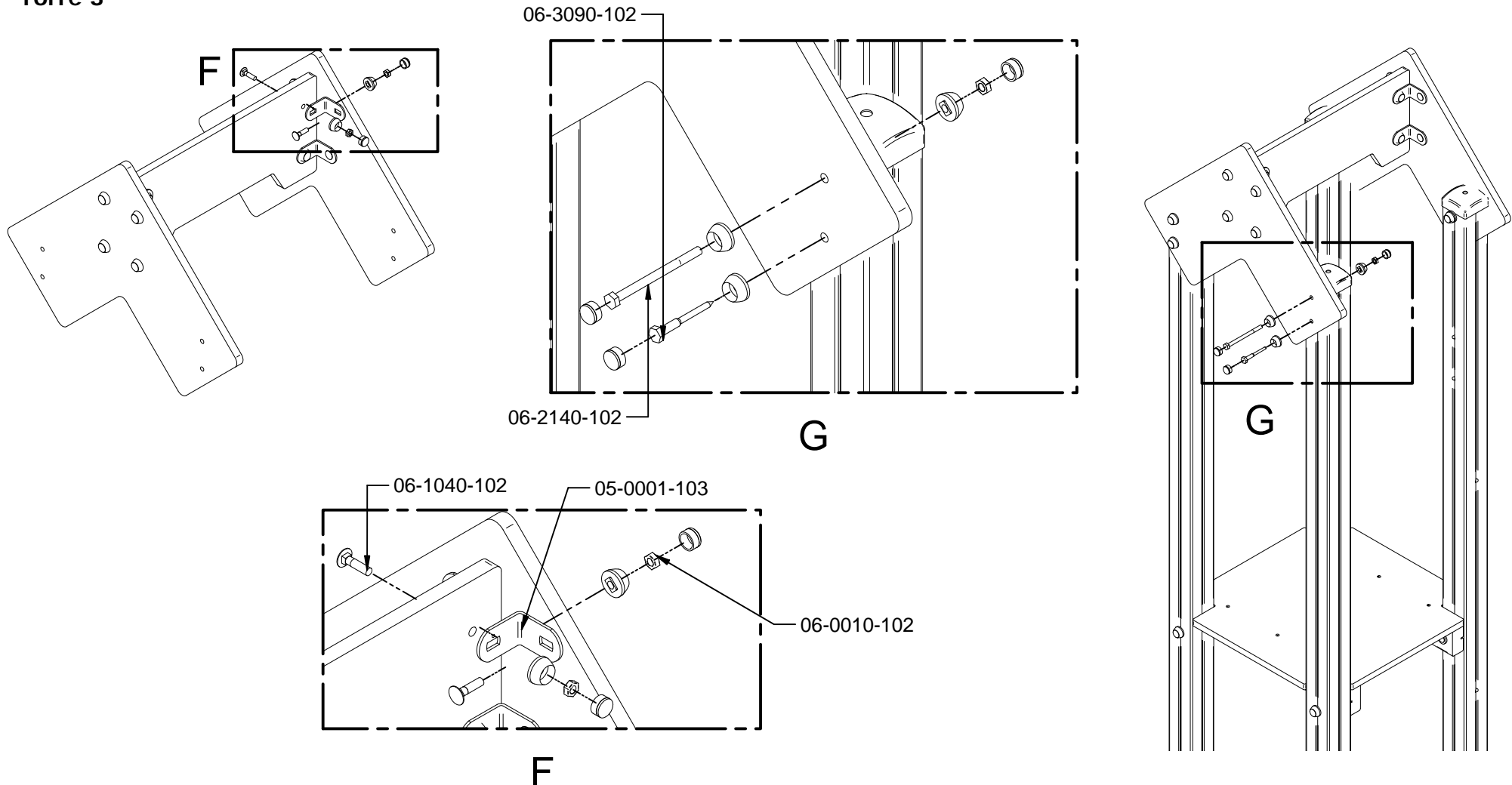

Consejo: montar estas piezas sobre el suelo, escuadrar y después levantar la torre en bloque  
Tip: mount these parts flat on the ground, square up and then raise the tower as one  
Conseil: montez ces pieces sur le sol. Alignez et apres soulevez la tour rassemble





**CASITA CON PASARELA Y TORRE CON RED**  
House With Footbridge And Tower With Net  
La Petite Maison Avec Passerelle Et Tour Avec Réseau

C216

17/20

021-17-0001326-0

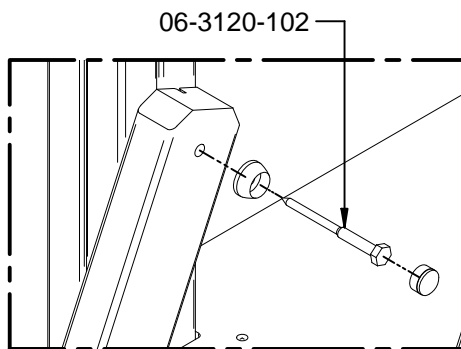
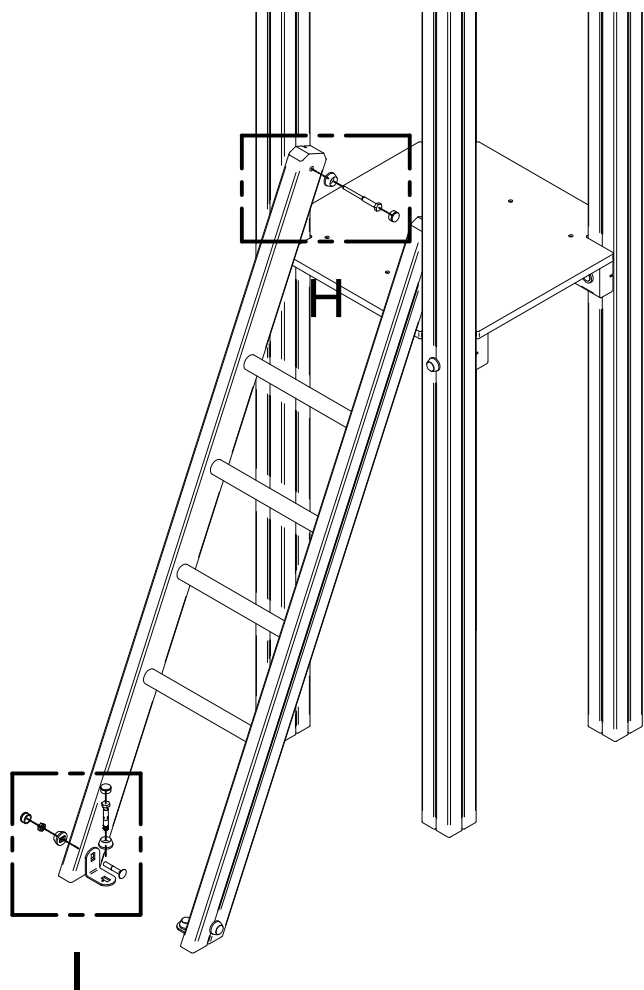

H

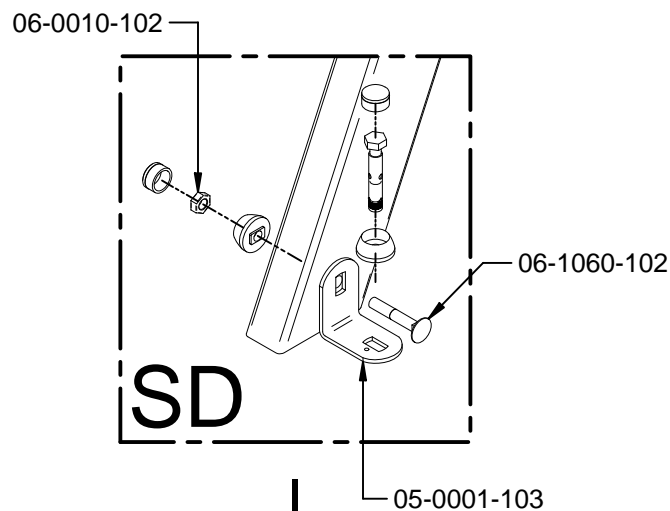

SD

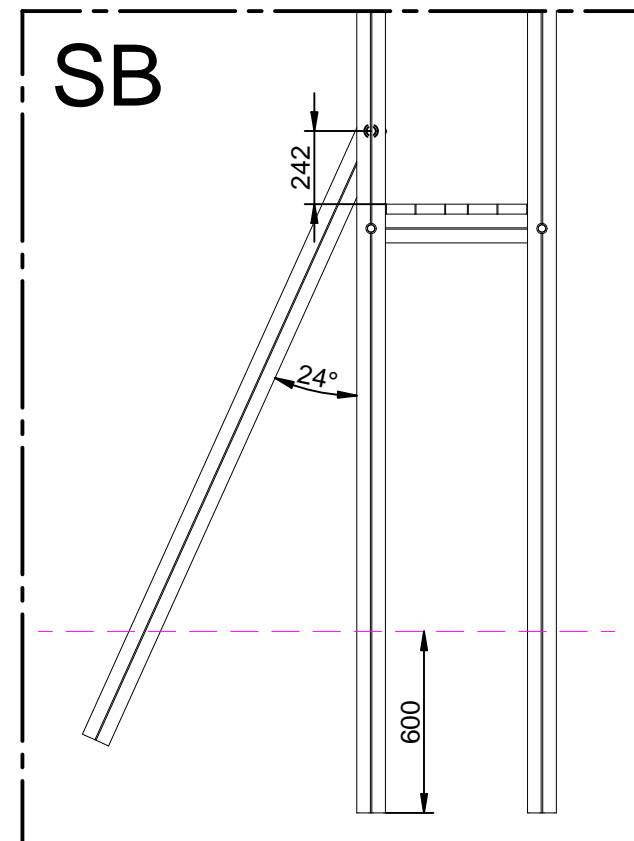

SB

FUNDICIÓ DÚCTIL BENITO se reserva el derecho de modificar sin previo aviso la información contenida en este documento.

FUNDICIÓ DÚCTIL BENITO reserves the right to change the information contained in this document without prior notice.

FUNDICIÓ DÚCTIL BENITO se réserve le droit de modifier ses produits sans préavis les informations contenues dans le présent document.



# CASITA CON PASARELA Y TORRE CON RED

House With Footbridge And Tower With Net  
La Petite Maison Avec Passerelle Et Tour Avec Réseau

C216

18/20

021-17-0001326-0

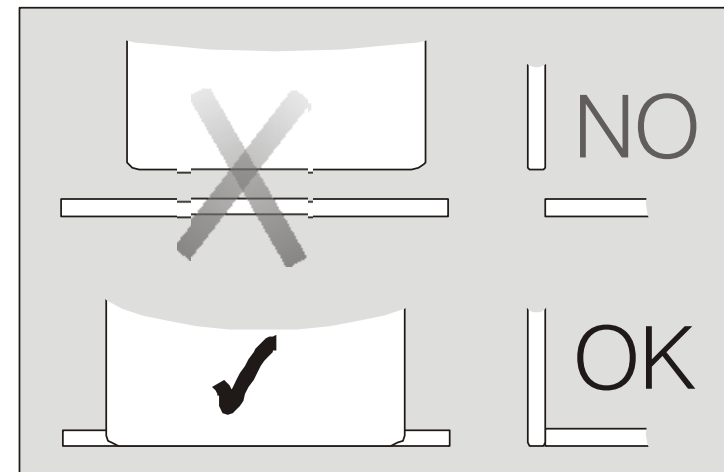
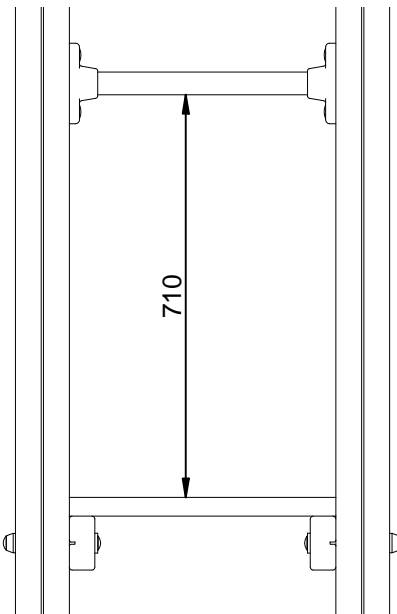
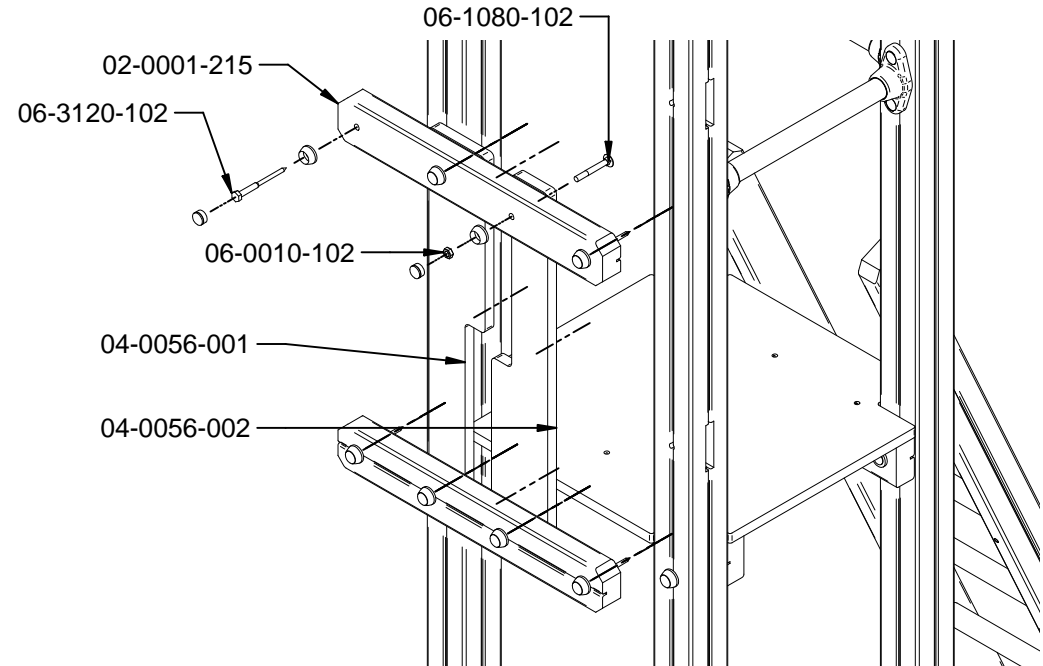
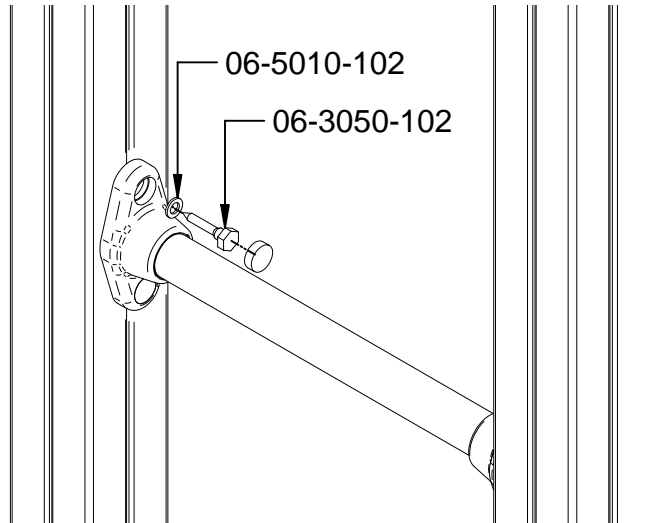

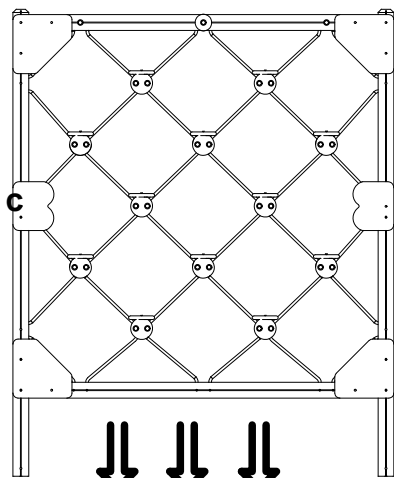

Tensar y repartir bien la red.  
 Spread the net evenly and tighten.  
 Tendre partaser le filet.

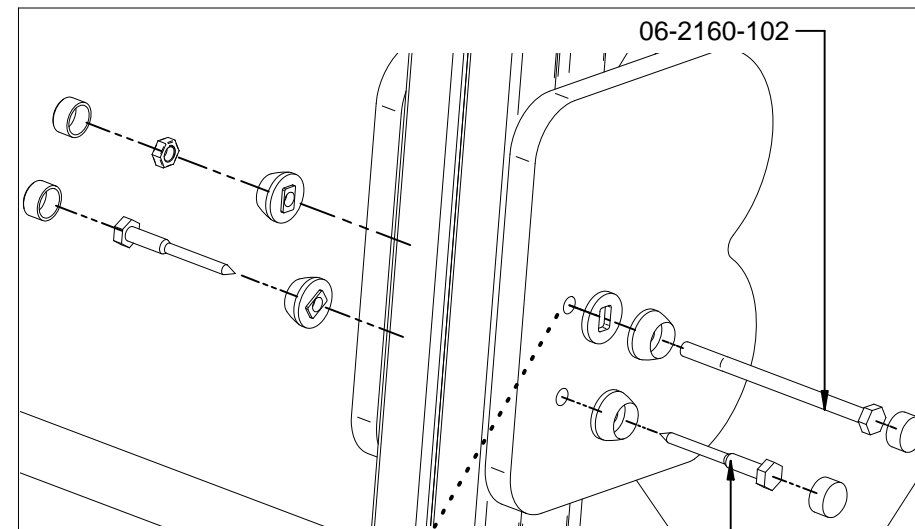
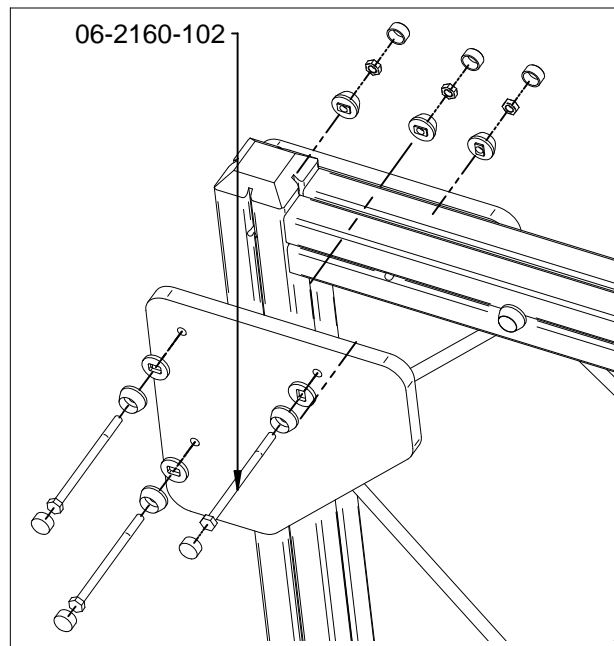

06-3090-102

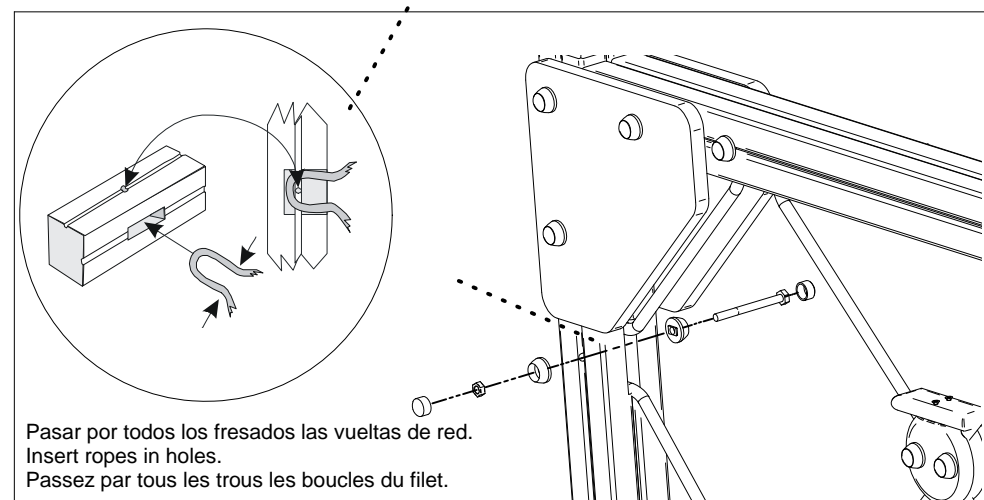
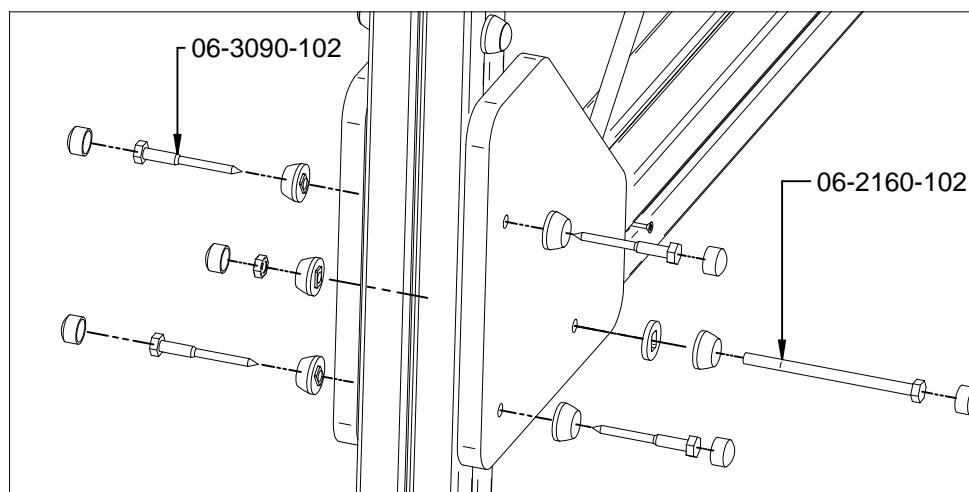

Pasar por todos los fresados las vueltas de red.  
 Insert ropes in holes.  
 Passez par tous les trous les boucles du filet.

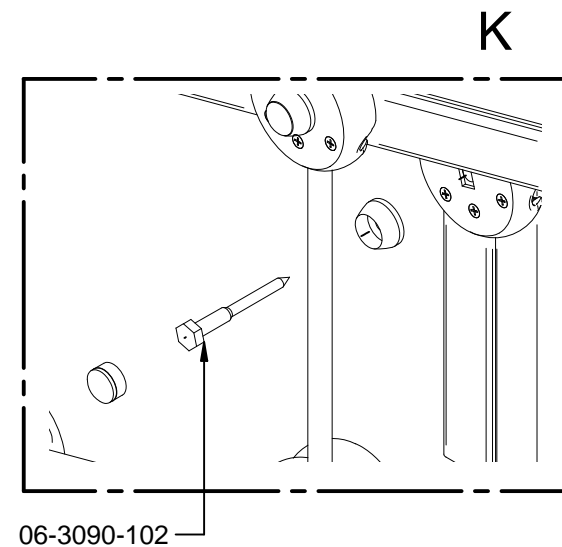
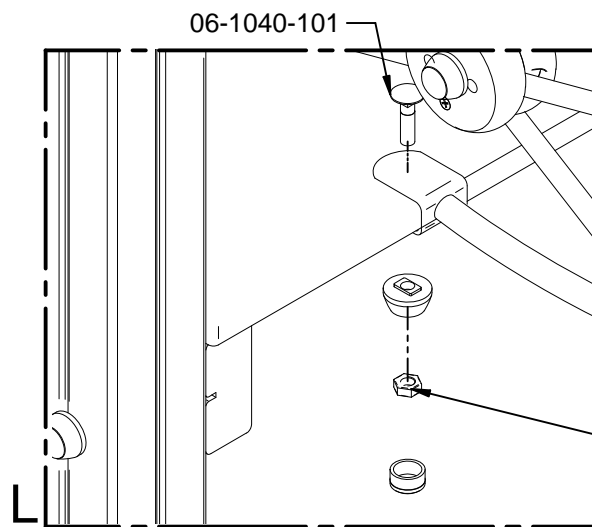
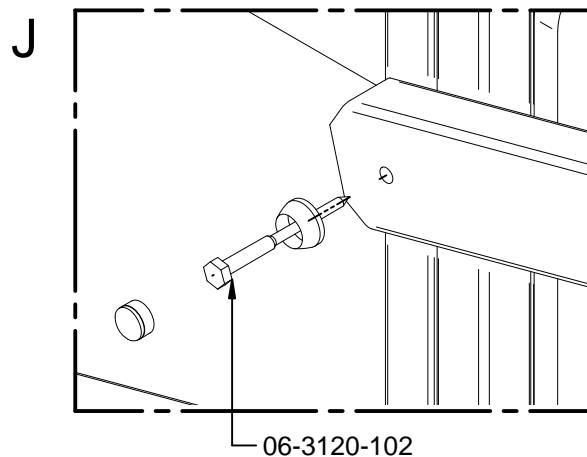
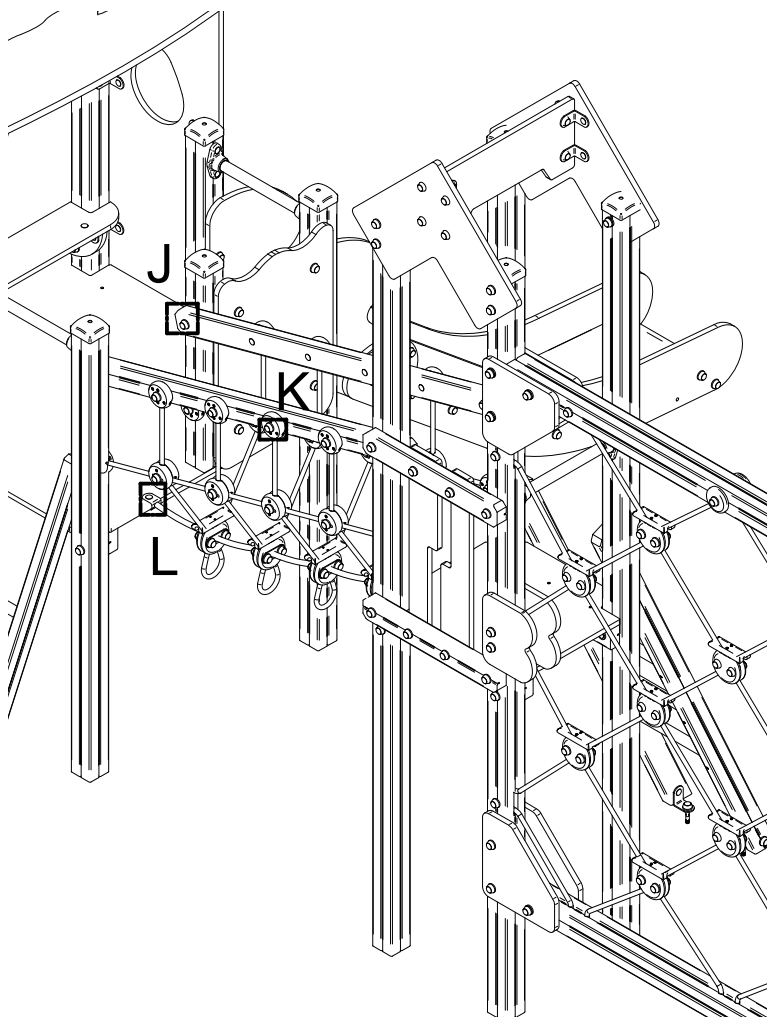

FUNDICIÓ DÚCTIL BENITO se reserva el derecho de modificar sin previo aviso la información contenida en este documento.

FUNDICIÓ DÚCTIL BENITO reserves the right to change the information contained in this document without prior notice.

FUNDICIÓ DÚCTIL BENITO se réserve le droit de modifier ses produits sans préavis les informations contenues dans le présent document.