

amazon
basics

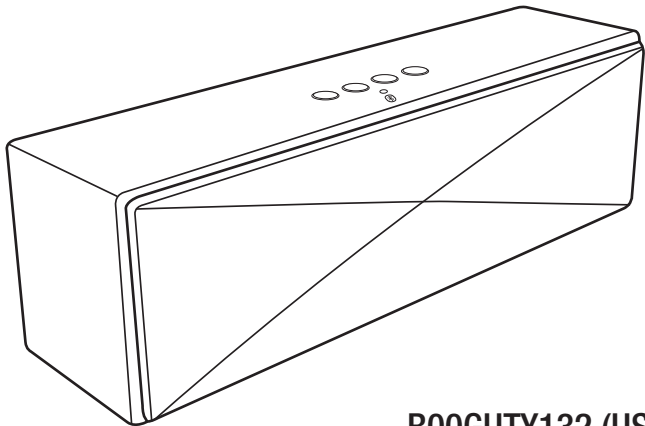

B00GUTY132 (US)
B00JZSZINW (EU)

English	3
Français	15
Deutsch.....	27
Italiano	39
Español	51



Instruction Manual • English

AmazonBasics Full Size Bluetooth® Speaker

Contents

- Bluetooth speaker
- Power adapter
- This instruction manual

Bluetooth 4.0 supported

Product overview

Top/Front

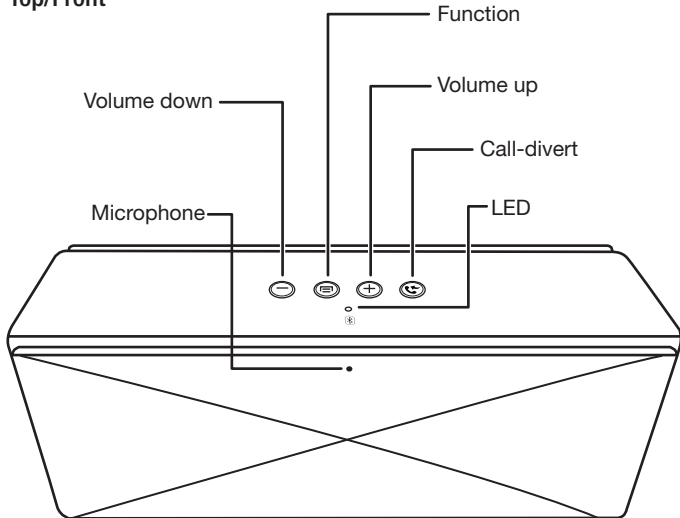

Side

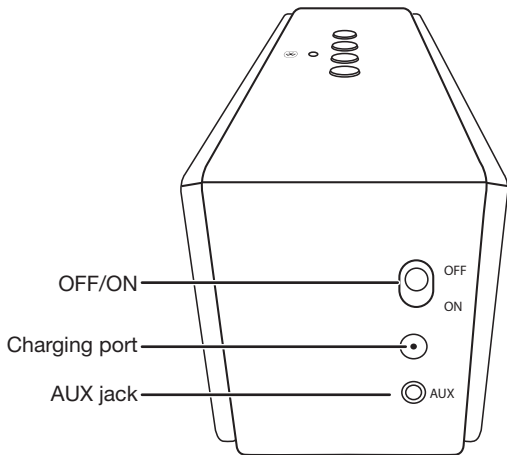

Setup

Your speaker is partially charged when it arrives so you can use it right away. For the best reception, keep your speaker within 30 feet of the device it's paired to.

Pairing your speaker with a device

1. Turn ON your speaker. A tone sounds, the LED blinks quickly, and your speaker enters pairing mode.

Note: If you do not hear a tone and the LED doesn't blink quickly, press and hold the function  button for 1 to 3 seconds to put your speaker in pairing mode. A tone sounds and the LED blinks quickly.

2. Turn ON your Bluetooth device (like a phone or tablet).

3. On your device, locate your Bluetooth settings and turn on Bluetooth.

4. In Bluetooth Settings, scan for devices if necessary, then select **Amazon_BT3** from your device's list. The LED stops blinking and lights blue. Your device and speaker are paired and your speaker is ready to use.

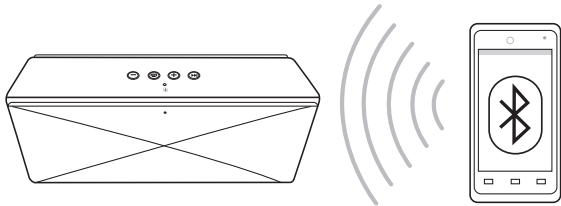

Pairing another device or reconnecting to a paired device

1. Disconnect from the previous device by pressing and holding the function  button for 1 to 3 seconds. A tone sounds, the LED blinks quickly, and your speaker enters pairing mode.
2. Repeat the pairing steps for your next device.

Note: You can pair multiple devices but you can only have one device actively paired at a time.

Play music

- Start playing music on your paired device. Music plays through your speaker.
- On your speaker, press + or – to increase or decrease the volume.
- Press the function  button to pause playback. Press again to resume playback.

Note: A tone sounds when the maximum volume setting is reached.

Use as a speakerphone

You can listen through your speaker and speak through your speaker's microphone during phone calls. Position your speaker about 2 feet away and speak normally.

If you make a call while paired:



The audio and microphone automatically default to your speaker.

- Use your phone to make the call.
- Press the call-divert  button to end the call.

If you receive a call while paired:

Your phone rings through your speaker.

To listen and speak through your speaker,

- Press the call-divert  button to answer the call.
- Press the call-divert  button to end the call.
- When the phone is ringing through your speaker, press and hold the call-divert  button to reject the call.

To listen and speak through your phone (depending on your phone),

- Use your phone to answer the call.
OR
- Use your phone's settings to switch to your phone during a call.
OR
- Press and hold the call-divert  button on your speaker for 2 seconds to switch to your phone during a call.

Connect with an audio cable

1. Connect a 3.5 mm audio cable (not included) from your speaker's AUX jack to your audio device (like an MP3 player).
2. Press and hold the function  button to disconnect from Bluetooth.

Note: When connected to AUX, use the controls on the device instead of your speaker.

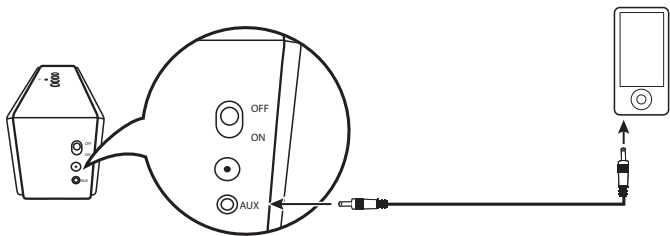

Charge your speaker

When your speaker is turned on and the battery is low, your speaker's LED flashes red. If not charged, your speaker shuts off.

If your plug and adapter come unassembled, slide the plug into the adapter until it's locked in place.

To charge your speaker, connect the power adapter to the charging port on your speaker and a power outlet.

- If your speaker is ON, the LED alternately blinks blue and red when charging. When fully charged and connected to a Bluetooth device, the LED lights purple.
- If your speaker is OFF, the LED blinks red while charging. When fully charged, the LED stops blinking and lights red.

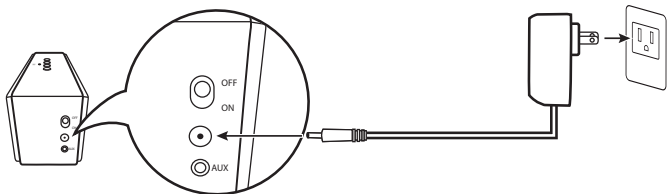

Troubleshooting

My speaker won't pair.

- Move your speaker and Bluetooth device closer together.
- Your speaker turns off automatically if it is not paired in 5 minutes. Turn your speaker off, then back on to re-enter pairing mode. A tone sounds and the LED blinks quickly. If your speaker does not enter pairing mode, press and hold the function  button for 1 to 3 seconds to put your speaker in pairing mode.

The sound is too quiet or loud.

- Adjust the volume on your device. It should be at about 50%.
- Adjust your speaker volume.

The microphone isn't picking up my voice.

- Make sure that your phone is paired to your speaker.
- Make sure that the microphone is facing you. The LED should be closest to you.

I hear static through my speaker.

- Move your speaker closer to your paired device. The maximum distance is 30 feet.
- Turn down the volume.

My speaker buttons aren't controlling my device.

- Some functions may be restricted depending on the device paired to your speaker.
- If the device is connected to the AUX jack, you must use the controls on the device.
- Make sure the device is within 30 feet of your speaker.
- Make sure your device supports Bluetooth 4.0.

Safety and Compliance

WARNING: To reduce the risk of fire or electric shock: Do not expose this appliance to rain or moisture.

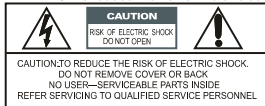

A warning that batteries (battery pack or batteries installed) shall not be exposed to excessive heat such as sunshine, fire or the light.

FCC Information

This equipment has been tested and found to comply with the limits for a Class B digital device, pursuant to Part 15 of the FCC Rules. These limits are designed to provide reasonable protection against harmful interference in a residential installation. This equipment generates, uses and can

radiate radio frequency energy and, if not installed and used in accordance with the instructions, may cause harmful interference to radio communications. However, there is no guarantee that interference will not occur in a particular installation. If this equipment does cause harmful interference to radio or television reception, which can be determined by turning the equipment off and on, the user is encouraged to try to correct the interference by one or more of the following measures:

- Reorient or relocate the receiving antenna.
- Increase the separation between the equipment and receiver.
- Connect the equipment into an outlet on a circuit different from that to which the receiver is connected
- Consult the dealer or an experienced radio/TV technician for help.

Changes or modifications not expressly approved by the party responsible for compliance may cause interference and void the user's authority to operate the equipment.

This device complies with Part 15 of the FCC Rules. Operation is subject to the following two conditions: (1) This device may not cause harmful interference, and (2) this device must accept any interference received, including interference that may cause undesired operation."

PRODUCT DISPOSAL INFORMATION

Dispose of this product in accordance with Local and National Disposal Regulations.



WEEE

Regulatory Information: Disposal of Waste Electrical and Electronic Equipment (WEEE)

The Waste Electrical and Electronic Equipment (WEEE) Directive aims to minimize the impact of electrical and electronic goods on the environment, by increasing re-use and recycling and by reducing the amount of WEEE going to landfill. The symbol on this product or its packaging signifies that this product must be disposed separately from ordinary household wastes at its end of life. Be aware that this is your responsibility to dispose of electronic equipment at recycling centers in order to help conserve natural resources.

Each country should have its collection centers for electrical and electronic equipment recycling. For information about your recycling drop off area, please contact your related electrical and electronic equipment waste management authority, your local city office, or your household waste disposal service.



Manuel d'instructions • Français

Haut parleur Bluetooth® grand format AmazonBasics

Contenu

- Haut-parleur Bluetooth
- Adaptateur secteur
- Manuel d'instructions (ce document)

Prise en charge du Bluetooth 4.0

Vue d'ensemble du produit

Dessus/face avant

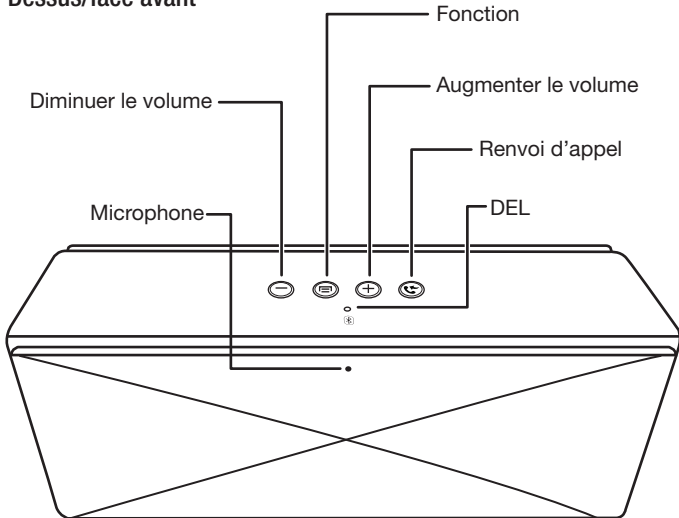

Côté

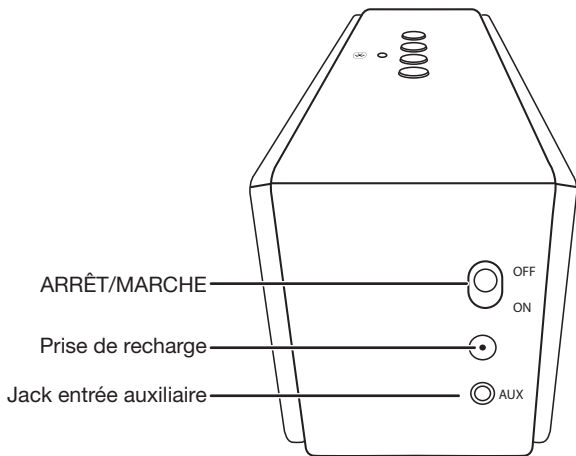

Paramétrage

À la livraison, votre haut-parleur est partiellement chargé. Vous pouvez donc l'utiliser de suite. Pour obtenir une réception optimale, maintenez votre haut-parleur à une distance maximale de 9 mètres (30 pieds) de l'appareil auquel il est appairé.

Comment appairer votre haut-parleur et un appareil

1. Mettez votre haut-parleur sur MARCHE (ON). Un signal sonore se fait entendre, la DEL clignote rapidement, et votre haut-parleur entre dans le mode d'appairage.

Note : Si vous n'entendez pas de signal sonore et la DEL ne clignote pas rapidement, appuyez et maintenez le bouton de fonction  pendant 1 à 3 secondes pour mettre votre haut-parleur en mode d'appairage. Un signal sonore est émis et la DEL clignote rapidement.

2. Mettez votre appareil sur MARCHE (tel un téléphone ou une tablette).

3. Sur votre appareil, dans les paramètres du Bluetooth, activez le Bluetooth.

4. Dans les paramètres Bluetooth, recherchez les appareils si nécessaire, puis sélectionnez

Amazon_BT3 de la liste de votre appareil.

La DEL arrête de clignoter et s'allume en bleu. Votre appareil et le haut-parleur sont alors appairés et le haut-parleur est prêt à être utilisé.

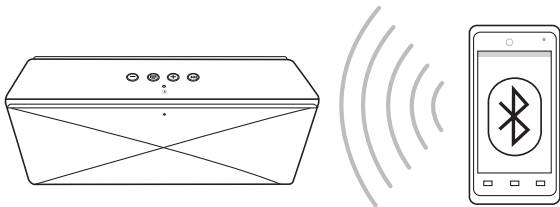

Appairer un autre appareil ou reconnecter à un appareil précédemment appairé

1. Déconnectez l'appareil précédent en appuyant et maintenant le bouton de fonction  pendant 1 à 3 secondes. Un signal sonore se fait entendre, la DEL clignote rapidement, et votre haut-parleur entre dans le mode d'appairage.
2. Répétez les étapes d'appairage pour votre appareil suivant.

Note: Vous pouvez appairer plusieurs appareils, mais une seule association peut être active à la fois.

Jouer de la musique

- Commencez à jouer de la musique sur l'appareil appairé. La musique se fait entendre par le biais de votre haut-parleur.
- Sur votre haut-parleur, appuyez sur + ou – pour augmenter ou diminuer le volume.
- Appuyez sur le bouton de fonction  pour mettre en pause la lecture. Appuyez à nouveau pour reprendre la lecture.

Note: Un signal sonore est émis lorsque le volume maximum est atteint.

Utilisation comme poste téléphonique à haut-parleur

Vous pouvez entendre par votre haut-parleur et parler dans le micro de celui-ci pendant vos appels téléphoniques. Positionnez-vous à environ 60 cm (2 pieds) de votre haut-parleur et parlez normalement.

Si vous passez un appel téléphonique en étant appairé :



L'audio et le micro de votre haut-parleur sont automatiquement sélectionnés par défaut.

- Utilisez votre téléphone pour passer l'appel.
- Appuyez sur le bouton renvoi d'appel  pour mettre fin à l'appel.

Si vous recevez un appel téléphonique en étant appairé :

La sonnerie de votre téléphone retentit dans votre haut-parleur.

Pour écouter et parler par le biais de votre haut-parleur,

- appuyez sur le bouton renvoi d'appel  pour répondre à l'appel.
- appuyez sur le bouton renvoi d'appel  pour mettre fin à l'appel.
- Quand le téléphone sonne par le biais de votre haut-parleur, appuyez et maintenez enfoncé le bouton renvoi d'appel  pour rejeter l'appel.

Pour écouter et parler par le biais de votre téléphone (en fonction de votre téléphone),

- utilisez votre téléphone pour répondre à l'appel
OU
- utilisez les paramètres de votre téléphone pour passer à votre téléphone pendant un appel.
OU

- Appuyez et maintenez enfoncé le bouton renvoi d'appel  sur votre appareil pendant 2 secondes pour passer à votre téléphone pendant un appel.

Raccordement avec un câble audio

1. Raccordez la prise AUX de votre haut-parleur à votre appareil audio (tel un lecteur MP3) à l'aide d'un câble audio avec un jack de 3,5 mm (non inclus).
2. Appuyez et maintenez enfoncé le bouton de fonction  pour déconnecter du Bluetooth.

Note: Utilisez les commandes de l'appareil à la place de celles de votre haut-parleur lorsque celui-ci est raccordé via la prise AUX (auxiliaire).

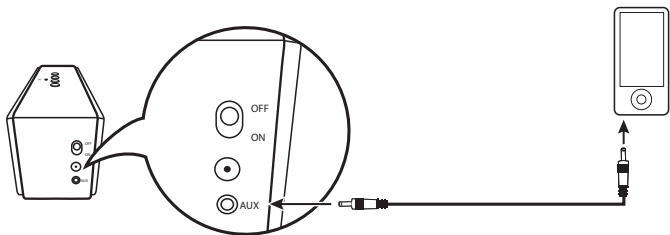

Rechargez votre haut-parleur

Quand votre haut-parleur est mis en marche et la batterie est faible, la DEL de votre haut-parleur clignote en rouge. S'il n'est pas chargé, votre haut-parleur s'éteint.

Si votre fiche et adaptateur ne sont pas livrés assemblés, glissez la fiche dans l'adaptateur jusqu'à ce qu'elle soit verrouillée en place.

Pour charger votre haut-parleur, raccordez l'adaptateur d'alimentation au port de recharge sur votre haut-parleur et une prise de courant.

- Si votre haut-parleur est en marche (ON), la DEL clignote alternativement en bleu et en rouge pendant la charge. Lorsqu'il est complètement chargé et connecté à un appareil Bluetooth, la DEL s'allume en violet.
- Si votre haut-parleur est à l'arrêt (OFF), la DEL clignote en rouge pendant la charge. Lorsqu'il est complètement chargé, la DEL s'arrête de clignoter et s'allume en rouge.

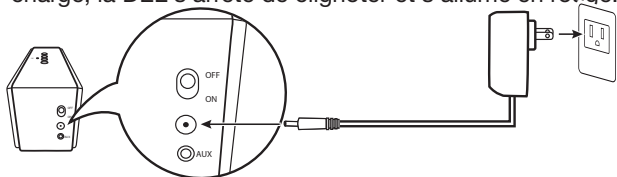

Dépannage

Mon haut-parleur ne s'appaire pas.

- Rapprochez votre haut-parleur et l'appareil Bluetooth.
- Votre haut-parleur s'éteint automatiquement s'il n'est pas appairé dans les 5 minutes. Éteignez votre haut-parleur, puis rallumez-le pour entrer de nouveau dans le mode d'appairage. Un signal sonore est émis et la DEL clignote rapidement. Si votre haut-parleur n'entre pas en mode d'appairage, appuyez et maintenez le bouton de fonction  pendant 1 à 3 secondes pour mettre votre haut-parleur en mode d'appairage.

Le son est trop faible ou trop fort.

- Réglez le volume sur votre appareil. Il devrait être réglé à environ 50 %.
- Régler le volume sur votre haut-parleur.

Le micro ne détecte pas ma voix.

- Assurez-vous que votre téléphone est appairé avec votre haut-parleur.
- Assurez-vous d'être face au microphone. La DEL doit être proche de vous.

J'entends des bruits parasites provenant de mon haut-parleur.

- Rapprochez votre haut-parleur de votre appareil appairé. La distance maximale est de 9 mètres (30 pieds).
- Diminuez le volume.

Les boutons de mon haut-parleur ne commandent pas mon appareil.

- Certaines fonctions peuvent être limitées selon l'appareil qui est appairé à votre haut-parleur.
- Si l'appareil est raccordé par câble à la prise jack AUX, vous devez utiliser les commandes sur l'appareil.
- Assurez-vous que l'appareil est à une distance maximale de 9 mètres (30 pieds) de votre haut-parleur.
- Assurez-vous que votre appareil prenne en charge le Bluetooth 4.0.

Sécurité et conformité

AVERTISSEMENT : Pour diminuer le risque d'incendie ou d'électrocution : Ne pas exposer cet appareil à la pluie ou à l'humidité.



Un avertissement que les batteries (lot de batteries ou batteries installées) ne doivent pas être exposées à une chaleur excessive telle que les rayons du soleil, un feu ou la lumière.



WEEE

Informations réglementaires : Élimination des Déchets d'équipements électriques et électroniques (DEEE)
La directive concernant les Déchets d'équipements électriques et électroniques (DEEE) vise à réduire l'impact des produits électriques et électroniques sur l'environnement, en augmentant la réutilisation et le recyclage et en réduisant la quantité de DEEE allant en décharge. Le symbole sur ce produit ou son emballage signifie que ce produit doit être jeté séparément des ordures ménagères ordinaires à la fin de sa vie. Vous devez savoir que c'est votre responsabilité de vous débarrasser des équipements électroniques en les acheminant à des centres de recyclage en vue de préserver les ressources naturelles.

Chaque pays doit avoir ses propres centres de collecte pour le recyclage d'équipements électriques et électroniques. Pour obtenir des informations à propos des points de collecte des équipements à recycler, veuillez communiquer avec votre service de gestion des déchets d'équipements électriques et électroniques, le bureau de votre ville, ou votre service d'enlèvement des ordures ménagères.



Bedienungsanleitung • Deutsch

AmazonBasics Bluetooth®-Lautsprecher, normale Größe

Inhalt

- Bluetooth-Lautsprecher
- Netzadapter
- Diese Bedienungsanleitung

Unterstützung von Bluetooth 4.0

Produktübersicht

Ober-/Vorderseite

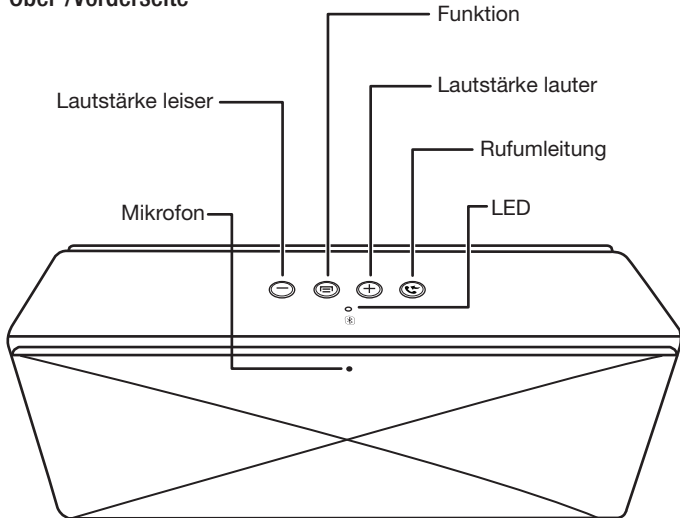

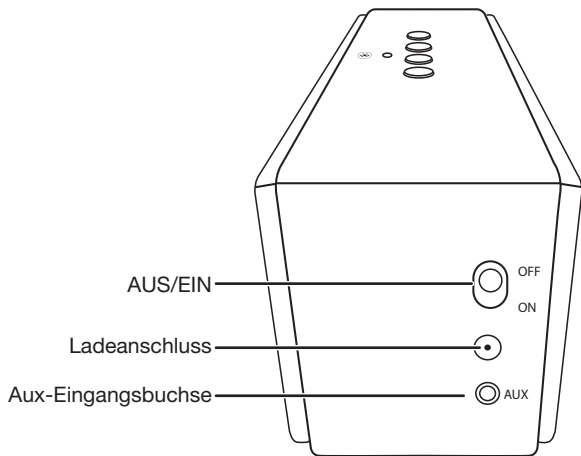

Einrichtung

Der Lautsprecher ist bei Auslieferung teilweise aufgeladen, sodass Sie ihn sofort verwenden können. Den besten Empfang erhalten Sie, wenn der Lautsprecher in einem Abstand von ca. 9 m vom Gerät aufgestellt wird, mit dem er gekoppelt ist.

Lautsprecher und Gerät koppeln

1. Den Lautsprecher EINSchalten. Ein Signalton ertönt, die LED blinkt schnell, und der Lautsprecher wechselt in den Kopplungsmodus.

Hinweis: Wenn kein Signalton ertönt und die LED nicht schnell blinkt, die Funktionstaste  drücken und 1 bis 3 Sekunden lang gedrückt halten, um den Lautsprecher in den Kopplungsmodus zu versetzen. Ein Signalton ertönt, und die LED blinkt schnell.

2. Das Gerät EINSchalten (z. B. ein Mobiltelefon oder Tablet).
3. Auf dem Gerät die Bluetooth-Einstellungen lokalisieren und Bluetooth aktivieren.
4. In den Bluetooth-Einstellungen ggf. nach Geräten suchen, dann aus der im Gerät angezeigten Liste **Amazon_BT3** auswählen. Die LED blinkt nicht mehr, sondern leuchtet blau.

Das Gerät und der Lautsprecher sind gekoppelt und der Lautsprecher ist einsatzbereit.

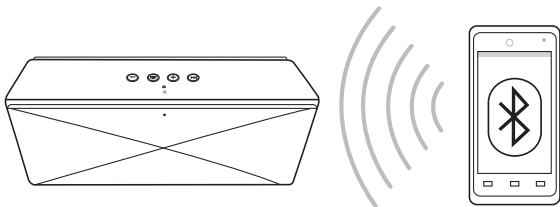

Mit einem anderen Gerät koppeln oder die Verbindung mit einem gekoppelten Gerät erneut herstellen

1. Die Verbindung mit dem vorherigen Gerät unterbrechen, indem Sie die Funktionstaste  drücken und 1 bis 3 Sekunden lang gedrückt halten. Ein Signalton ertönt, die LED blinkt schnell, und der Lautsprecher wechselt in den Kopplungsmodus.
2. Die Schritte zum Koppeln für das nächste Gerät wiederholen.

Hinweis: Sie können mehrere Geräte koppeln, aber es kann immer nur jeweils ein Gerät aktiv gekoppelt sein.

Musik abspielen

- Mit dem Abspielen von Musik auf dem gekoppelten Gerät beginnen. Die Musik wird über den Lautsprecher abgespielt.
- Auf dem Lautsprecher auf + oder – drücken, um die Lautstärke zu erhöhen oder zu verringern.
- Die Funktionstaste  drücken, um die Wiedergabe zu unterbrechen. Erneut drücken, um die Wiedergabe fortzusetzen.

Hinweis: Ein Signalton ertönt, wenn die maximale Lautstärkeinstellung erreicht ist.

Als Freisprecheinrichtung verwenden

Während Telefonanrufen können Sie über den Lautsprecher hören und über das Mikrofon des Lautsprechers sprechen. Den Lautsprecher in einer Entfernung von ca. 0,6 m aufstellen und normal sprechen.



Wenn Sie ein Gespräch führen, während ein Gerät gekoppelt ist:
Die Audioausgabe und das Mikrofon wechseln standardmäßig automatisch zum Lautsprecher.

- Zum Tätigen eines Anrufs das Telefon verwenden.
- Die Rufumleitungstaste  drücken, um den Anruf zu beenden.

Wenn Sie ein Gespräch entgegennehmen, während ein Gerät gekoppelt ist:

Das Telefon klingelt über den Lautsprecher.

Um über den Lautsprecher zu hören und zu sprechen,

- die Rufumleitungstaste  drücken, um den Anruf zu beantworten.
- die Rufumleitungstaste  drücken, um den Anruf zu beenden.
- Wenn das Telefon über den Lautsprecher klingelt, die Rufumleitungstaste  drücken und gedrückt halten, um den Anruf abzuweisen.

Um über das Telefon zu hören und zu sprechen (je nach Telefon),

- den Anruf über das Telefon entgegennehmen.
- ODER**
- die Einstellungen des Telefons verwenden, um das Telefon während eines Anrufs umzuschalten.

ODER

- Die Rufumleitungstaste  auf dem Lautsprecher 2 Sekunden lang drücken, um das Telefon während eines Anrufs umzuschalten.

Mit einem Audiokabel anschließen

1. Ein 3,5 mm-Audiokabel (nicht im Lieferumfang enthalten) von der AUX-Buchse des Lautsprechers mit einem Audiogerät (beispielsweise einem MP3 Player) verbinden.
2. Die Funktionstaste  drücken und gedrückt halten, um die Verbindung zu Bluetooth zu trennen.

Hinweis: Beim Anschluss an der AUX-Buchse die Bedienelemente des Geräts und nicht die des Lautsprechers verwenden.

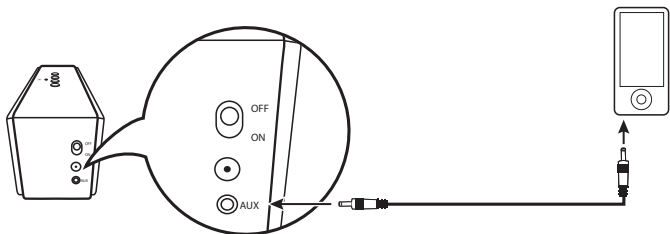

Den Lautsprecher aufladen

Wenn der Lautsprecher eingeschaltet und die Batterie schwach ist, blinkt die LED des Lautsprechers rot. Wenn der Lautsprecher nicht aufgeladen ist, schaltet er sich aus. Wenn der Stecker und Adapter nicht montiert sind, den Stecker in den Adapter hineinschieben, bis er einrastet. Zum Aufladen des Lautsprechers den Netzadapter am Ladeanschluss des Lautsprechers und an einer Netzsteckdose anschließen.

- Wenn der Lautsprecher **EINGeschaltet** ist, blinkt die LED während des Ladevorgangs abwechselnd blau und rot. Wenn er vollständig aufgeladen und an einem Bluetooth-Gerät angeschlossen ist, leuchtet die LED lila.
- Wenn der Lautsprecher **AUSgeschaltet** ist, blinkt die LED während des Ladevorgangs rot. Wenn er vollständig aufgeladen ist, hört die LED auf zu blinken und leuchtet rot.

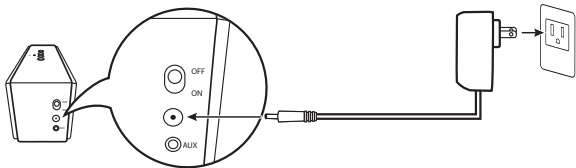

Fehlersuche

Mein Lautsprecher lässt sich nicht koppeln.

- Den Lautsprecher und das Gerät dichter aneinander positionieren.
- Der Lautsprecher schaltet sich automatisch aus, wenn er nicht innerhalb von 5 Minuten gekoppelt wird. Den Lautsprecher aus- und wieder einschalten, um den Kopplungsmodus erneut aufzurufen. Ein Signalton ertönt, und die LED blinkt schnell. Wenn der Lautsprecher nicht in den Kopplungsmodus wechselt, die Funktionstaste  drücken und 1 bis 3 Sekunden lang gedrückt halten, um den Lautsprecher in den Kopplungsmodus zu versetzen.

Der Klang ist zu leise oder zu laut.

- Die Lautstärke am Gerät anpassen. Sie sollte bei ca. 50 % liegen.
- Die Lautstärke des Lautsprechers anpassen.

Das Mikrofon erfasst meine Stimme nicht.

- Sicherstellen, dass das Telefon mit dem Lautsprecher gekoppelt ist.
- Sicherstellen, dass Sie sich vor dem Mikrofon befinden. Die LED sollte sich in nächster Nähe befinden.

Ich höre Rauschen über meinen Lautsprecher.



- Den Lautsprecher näher am gekoppelten Gerät aufstellen. Der Höchstabstand beträgt 9 m.
- Die Lautstärke verringern.

Mein Gerät lässt sich nicht über die Lautsprechertasten steuern.

- Manche Funktionen können je nach dem Gerät, das mit dem Lautsprecher gekoppelt ist, eingeschränkt sein.
- Wenn das Gerät mit der AUX-Buchse verbunden ist, müssen Sie die Bedienelemente am Gerät verwenden.
- Sicherstellen, dass das Gerät innerhalb von 9 m vom Lautsprecher positioniert ist.
- Sicherstellen, dass das Gerät Bluetooth 4.0 unterstützt.

Sicherheit und Compliance

ACHTUNG: So reduzieren Sie die Brand- oder Stromschlaggefahr: Dieses Gerät keinem Regen bzw. keiner Feuchtigkeit aussetzen.

	VORSICHT STROMSCHLÄGGEFAHR NICHT ÖFFNEN	
VORSICHT: UM DIE GEFAHR EINES STROMSCHLAGS ZU VERRINGERN, ABDECKUNG ODER RÜCKENTEIL NICHT ENTFERNEN IM INNERN BEFINDEN SICH KEINE VOM BENUTZER ZU WARTENDEN TEILE WENDEN SIE SICH ZWECKS SERVICE AN QUALIFIZIERTES SERVICEPERSONAL.		

Ein Warnhinweis, dass Batterien (Akkupack oder eingelegte Batterien) keiner übermäßigen Wärme wie Sonneneinstrahlung, Feuer oder Licht ausgesetzt sein dürfen.



WEEE

Behördliche Informationen: Entsorgung von Elektro- und Elektronik-Altgeräten (Waste Electrical and Electronic Equipment – WEEE)

Der Zweck der WEEE-Richtlinie liegt darin, die Auswirkungen von Elektro- und Elektronikprodukten auf die Umgebung zu minimieren, indem verstärkt eine Wiederverwendung und ein Recycling betrieben werden und die Anzahl von in Abfallhalten entsorgten Altgeräten reduziert wird. Das Symbol auf diesem Produkt bzw. seiner Verpackung bedeutet, dass dieses Produkt am Ende seiner Lebensdauer separat von normalem Haushaltsmüll entsorgt werden muss. Seien Sie sich bewusst, dass Sie die Verantwortung dafür tragen, Elektronikgeräte in Recycling-Zentren zu entsorgen, um einen Beitrag zur Erhaltung von Rohstoffquellen zu leisten.

Jedes Land sollte eigene Sammelzentren für das Recycling von Elektro- und Elektronikgeräten haben. Informationen über Abgabestellen in Ihrem Einzugsgebiet erhalten Sie bei Ihrer für Elektro- und Elektronik-Altgeräte zuständigen Abfallbehörde, Ihrem städtischen Amt oder Ihrem Haushaltsmüllentsorgungs-Dienstleister.



Manuale di istruzioni • Italiano

AmazonBasics Altoparlante Bluetooth® di dimensioni interer

Contenuto

- Altoparlante Bluetooth
- Adattatore di alimentazione
- Questo manuale di istruzioni

Supporta Bluetooth 4.0

Descrizione del prodotto

Parte superiore/anteriore

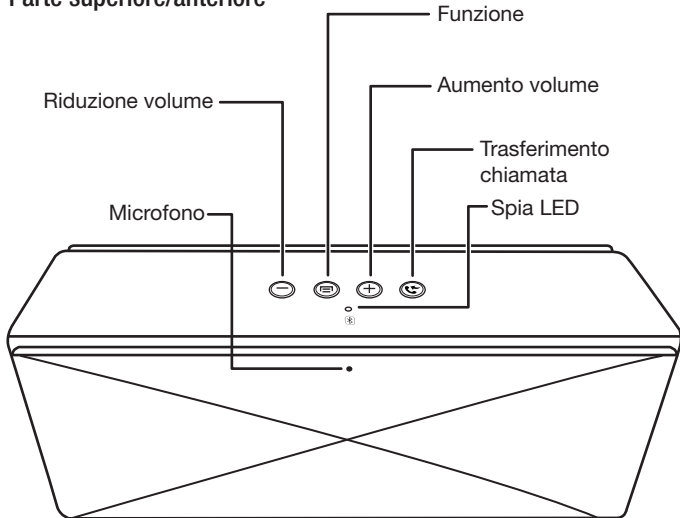

Lato

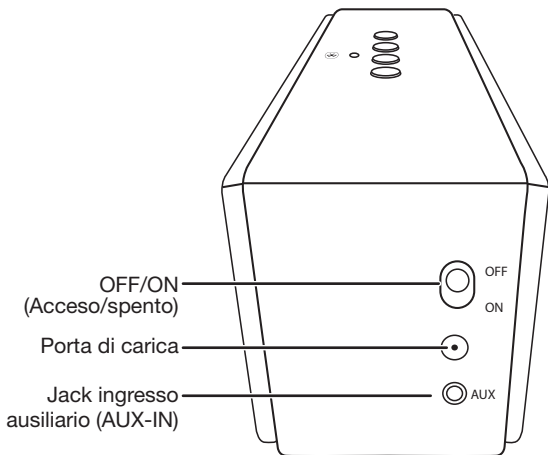

Approntamento

L'altoparlante arriva parzialmente carico, quindi si può usare subito. Per ottenere la migliore ricezione, tenere l'altoparlante entro una distanza di 9 metri (30 piedi) dal dispositivo al quale è abbinato.

Abbinamento dell'altoparlante ad un dispositivo

1. Accendere (ON) l'altoparlante. Viene emesso un segnale acustico, il LED lampeggia rapidamente e l'altoparlante entra in modalità di accoppiamento.

Nota: Se non si sente un segnale acustico ed il LED non lampeggia rapidamente, premere e tenere premuto il pulsante di funzione  per 1 - 3 secondi per far passare l'altoparlante alla modalità di accoppiamento. Viene emesso un segnale acustico e la spia LED lampeggia rapidamente.

2. Accendere (ON) il dispositivo (ad esempio un telefono o una tavoletta).

3. Sul dispositivo, individuare le impostazioni Bluetooth e attivare Bluetooth.

4. In Bluetooth Settings (Impostazioni Bluetooth), cercare i dispositivi se necessario, poi scegliere **Amazon_BT3** dall'elenco del dispositivo in uso.

La spia LED smette di lampeggiare e diventa blu. Il dispositivo e l'altoparlante sono abbinati e l'altoparlante è pronto all'uso.

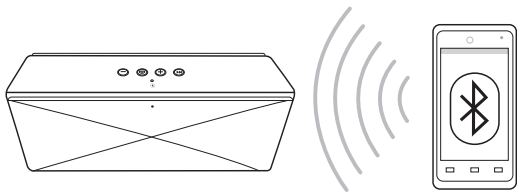

Accoppiare un altro dispositivo oppure ricollegare ad un dispositivo accoppiato

1. Scollegare dal precedente dispositivo premendo e tenendo premuto il pulsante di funzione  per 1 - 3 secondi. Viene emesso un segnale acustico, il LED lampeggia rapidamente e l'altoparlante entra in modalità di accoppiamento.
2. Ripetere i procedimenti di abbinamento per il dispositivo successivo.

Nota: Si possono abbinare più dispositivi, ma si può avere solo un dispositivo alla volta abbinato in modo attivo.

Riproduzione di musica

- Iniziare ad ascoltare la musica sul dispositivo abbinato. La musica viene riprodotta attraverso l'altoparlante.
- Sull'altoparlante, premere + o – per aumentare o diminuire il volume.
- Premere il pulsante di funzione  per interrompere la riproduzione. Premerlo di nuovo per riprendere la riproduzione.

Nota: Quando viene raggiunto il volume massimo, viene emesso un segnale acustico.

Uso come vivavoce

Durante le telefonate, è possibile ascoltare attraverso l'altoparlante e parlare attraverso il microfono dell'altoparlante. Collocare l'altoparlante ad una distanza di circa 60 centimetri (2 piedi) e parlare normalmente.

Se si fa una telefonata durante l'abbinamento:

l'audio e il microfono passano automaticamente, per impostazione predefinita, all'altoparlante.



- Usare il telefono per fare la telefonata.

- Premere il pulsante di trasferimento chiamata  per concludere la telefonata.

Se si riceve una telefonata durante l'abbinamento:

il telefono squilla attraverso l'altoparlante.

Per ascoltare e parlare attraverso l'altoparlante:

- Premere il pulsante di trasferimento chiamata  per rispondere alla telefonata.
- Premere il pulsante di trasferimento chiamata  per concludere la telefonata.
- Quando il telefono squilla attraverso l'altoparlante, premere e tenere premuto il pulsante di trasferimento chiamata  per rifiutare la telefonata.

Per ascoltare e parlare attraverso il telefono (a seconda del telefono):

- Usare il telefono per rispondere alla chiamata.

OPPURE

- Usare le impostazioni del telefono per passare al telefono durante una chiamata.

OPPURE

- Premere e tenere premuto il pulsante di trasferimento chiamata  sull'altoparlante per 2 secondi per passare al telefono durante una chiamata.

Collegamento ad un cavo audio

1. Collegare un cavo audio da 3,5 mm (non incluso) dal jack AUX dell'altoparlante al proprio dispositivo di riproduzione audio (come ad esempio un lettore MP3).
2. Premere e tenere premuto il pulsante di funzione  per scollegarsi dal Bluetooth.

Nota: Dopo il collegamento al jack AUX, usare i controlli sul dispositivo invece di quelli sull'altoparlante.

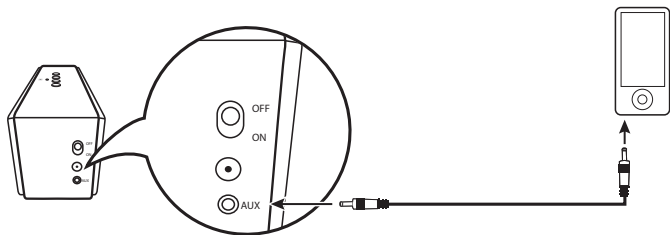

Carica dell'altoparlante

Quando l'altoparlante è acceso e la carica della batteria è bassa, la spia LED dell'altoparlante lampeggia in rosso. Se non viene caricato, l'altoparlante si spegne.

Se nella dotazione la spina e l'adattatore sono smontati, inserire la spina nell'adattatore finché non risulta bloccata in posizione.

Per caricare l'altoparlante, collegare l'adattatore di alimentazione alla porta di carica sull'altoparlante e ad una presa di rete.

- Se l'altoparlante è acceso (ON), la spia LED lampeggia alternando i colori blu e rosso durante la carica. A carica completa e dopo il collegamento ad un dispositivo Bluetooth, la spia LED si illumina di color porpora.
- Se l'altoparlante è spento (OFF), la spia LED lampeggia di colore rosso durante la carica. A carica completa, la spia LED smette di lampeggiare e si illumina di rosso.

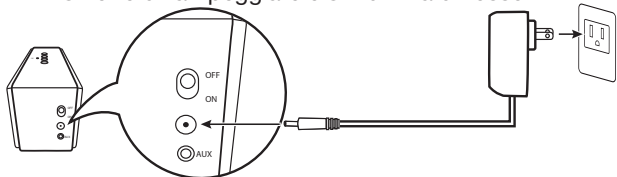

Risoluzione dei problemi

L'altoparlante non si abbina.

- Avvicinare fra loro l'altoparlante e il dispositivo Bluetooth.
- L'altoparlante si spegne automaticamente se non viene abbinato entro 5 minuti. Spegnerlo e riaccenderlo per entrare di nuovo nella modalità di abbinamento. Viene emesso un segnale acustico e la spia LED lampeggia rapidamente. Se l'altoparlante non entra in modalità di accoppiamento, premere e tenere premuto il pulsante di funzione  per 1 - 3 secondi per far passare l'altoparlante alla modalità di accoppiamento.

Il suono è troppo basso o troppo alto.

- Regolare il volume sul dispositivo. Dovrebbe essere impostato all'incirca sul 50%.
- Regolare il volume dell'altoparlante.

Il microfono non rileva la mia voce.

- Assicurarsi che il telefono sia abbinato all'altoparlante.
- Assicurarsi che il microfono sia rivolto verso l'utente. La spia LED dovrebbe trovarsi nel punto più vicino all'utente.

Sento interferenza attraverso l'altoparlante.

- Avvicinare l'altoparlante al dispositivo abbinato. La distanza massima è di 9 metri (30 piedi).
- Abbassare il volume.

I pulsanti sull'altoparlante non controllano il dispositivo.

- A seconda del dispositivo abbinato all'altoparlante, alcune funzioni potrebbero essere limitate.
- Se il dispositivo è collegato al jack AUX, occorre usare i comandi sul dispositivo.
- Assicurarsi che il dispositivo si trovi entro una distanza di 9 metri (30 piedi) dall'altoparlante.
- Assicurarsi che il dispositivo in uso supporti Bluetooth 4.0.

Sicurezza e conformità

AVVERTENZA - Per ridurre il rischio di incendio o scosse elettriche: non esporre questo dispositivo a pioggia o umidità.

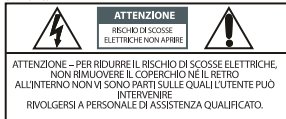

Un'avvertenza di non esporre le batterie (il pacchetto batterie o le batterie installate) a calore eccessivo come luce solare, fuoco o luce.



WEEE

Informazione regolatoria: smaltimento dei rifiuti di apparecchiature elettriche ed elettroniche (WEEE)

La Direttiva sullo smaltimento dei rifiuti di apparecchiature elettriche ed elettroniche (WEEE) mira a ridurre al minimo l'impatto dei prodotti elettrici ed elettronici sull'ambiente, aumentando il riutilizzo ed il riciclaggio e riducendo il volume di rifiuti di questo tipo diretto alle discariche. Il simbolo su questo prodotto, o sulla sua confezione, indica che questo prodotto, a fine vita, deve essere smaltito separatamente dai normali rifiuti di tipo domestico. L'utente deve essere consapevole che è sua responsabilità smaltire le apparecchiature elettroniche presso centri di riciclaggio al fine di contribuire a preservare le risorse naturali.

Ogni Paese dovrebbe avere i propri centri di raccolta per il riciclaggio di apparecchiature elettriche ed elettroniche. Per informazioni su tali centri, rivolgersi all'ente di zona preposto allo smaltimento delle apparecchiature elettriche ed elettroniche, all'ufficio comunale o all'ente addetto allo smaltimento dei rifiuti di tipo domestico.



Manual de instrucciones • Español

AmazonBasics altavoz de tamaño completo Bluetooth®

Contenido

- Altavoz Bluetooth
- Adaptador de alimentación
- Este manual de instrucciones

Compatible con Bluetooth 4.0

Descripción general del producto

Parte superior/delantera

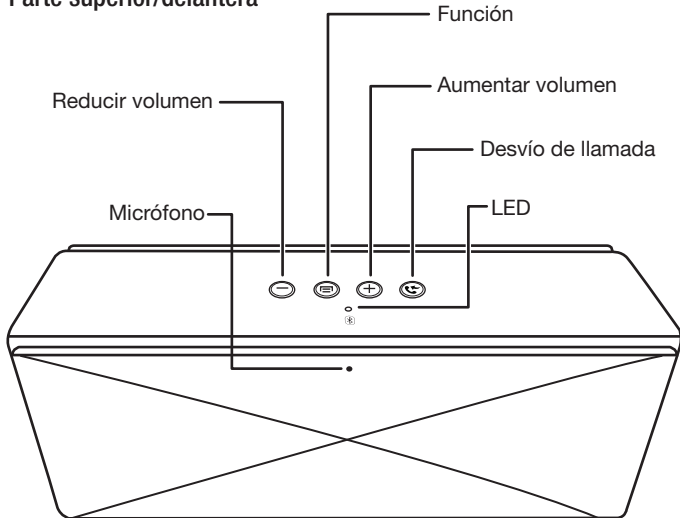

Lateral

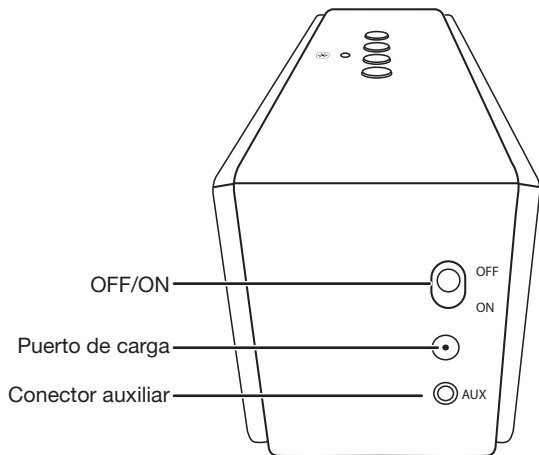

Instalación

Su altavoz está parcialmente cargado cuando lo recibe, por lo que puede utilizarlo directamente. Para obtener una recepción óptima, sitúe su altavoz a un máximo de 9 metros del dispositivo al que está vinculado.

Vinculación de su altavoz a un dispositivo

1. ENCIENDA su altavoz. Se emite un tono, el LED parpadea rápidamente y su altavoz entra en el modo de vinculación.

Atención: Si no escucha ningún tono y el LED no parpadea rápidamente, mantenga pulsado el botón de función  de 1 a 3 segundos para poner su altavoz en el modo de vinculación. Se emite un tono y el LED parpadea rápidamente.

2. ENCIENDA su dispositivo (p. ej. un móvil o tableta).
3. En su dispositivo, busque los ajustes de Bluetooth y active el Bluetooth.
4. Dentro de los ajustes de Bluetooth, busque dispositivos si es necesario y, a continuación, seleccione **Amazon_BT3** en su lista de dispositivos.

El LED deja de parpadear y se ilumina en azul. Su dispositivo y el altavoz están vinculados y listos para su uso.

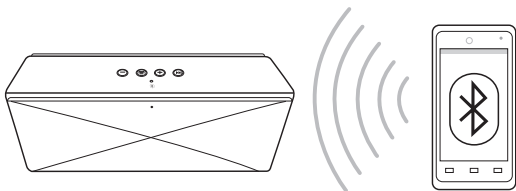

Vinculación de otro dispositivo o reconexión a un dispositivo vinculado

1. Desconecte el dispositivo anterior manteniendo pulsado el botón de función  de 1 a 3 segundos. Se emite un tono, el LED parpadea rápidamente y su altavoz entra en el modo de vinculación.
2. Repita los pasos de vinculación con su siguiente dispositivo.

Atención: Puede vincular múltiples dispositivos, pero sólo puede tener vinculado de forma activa uno cada vez.

Reproducción de música

- Comience a reproducir música en su dispositivo vinculado. La música se reproduce a través de su altavoz.
- En su altavoz, pulse + o – para aumentar o disminuir el volumen.
- Pulse el botón de función  para poner la reproducción en pausa. Pulse de nuevo para reanudar la reproducción.

Atención: Al alcanzar el ajuste máximo de volumen, se emite un tono.

Uso como manos libres

Puede escuchar a través de su altavoz y también hablar mediante el micrófono de su altavoz durante sus llamadas telefónicas. Sitúe su altavoz a unos 60 cm y hable normalmente.

Si realiza una llamada con el altavoz vinculado:



El audio y el micrófono pasan de forma predeterminada a su altavoz.

- Utilice su teléfono para efectuar la llamada.
- Pulse el botón de desvío de llamada  para finalizar la llamada.

Si recibe una llamada con el altavoz vinculado:

Su teléfono sonará a través de su altavoz.

Para escuchar y hablar a través de su altavoz,

- Pulse el botón de desvío de llamada  para responder a la llamada.
- Pulse el botón de desvío de llamada  para finalizar la llamada.
- Cuando los tonos del teléfono se reproduzcan a través de su altavoz, mantenga pulsado el botón de llamada  para rechazar la llamada.

Para escuchar y hablar a través de su teléfono (en función del teléfono),

- Utilice su teléfono para responder a la llamada.
O BIEN
- Utilice los ajustes de su teléfono para cambiar a su teléfono durante una llamada.
O BIEN
- Pulse y mantenga pulsado el botón de desvío de llamada  de su altavoz durante 2 segundos para cambiar al teléfono durante una llamada.

Conexión con un cable de audio

1. Conecte un cable de audio de 3,5 mm (no incluido) desde el conector auxiliar de su altavoz a su dispositivo de audio (por ejemplo, un reproductor MP3).
2. Mantenga pulsado el botón de función  para desconectarse de Bluetooth.

Atención: Mientras utiliza el conector auxiliar, use los controles del dispositivo en vez de los de su altavoz.

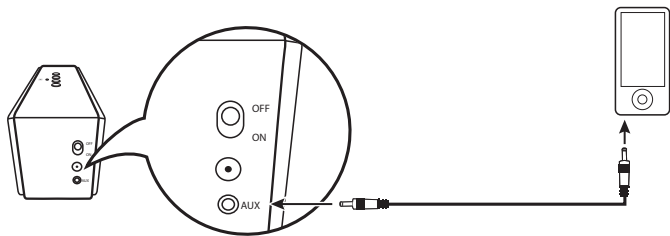

Carga de su altavoz

Cuando su altavoz está encendido y queda poca carga en la batería, el LED de su altavoz parpadea con el color rojo. Si no lo carga, su altavoz se apaga.

Si su enchufe y adaptador vienen desmontados, conecte el enchufe introduciéndolo en el adaptador hasta que quede bloqueado.

Para cargar su altavoz, conecte el adaptador de alimentación al puerto de carga de su altavoz y a una toma de corriente.

- Si su altavoz está **ENCENDIDO**, el LED parpadea alternando entre el azul y el rojo durante la carga. Cuando está totalmente cargado y conectado a un dispositivo Bluetooth, el LED se enciende con el color morado.
- Si su altavoz está **APAGADO**, el LED parpadea en rojo durante la carga. Cuando está totalmente cargado, el LED deja de parpadear y se ilumina en rojo.

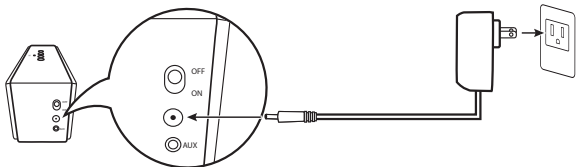

Solución de problemas

Mi altavoz no se vincula.

- Acerque su altavoz al dispositivo Bluetooth o viceversa.
- Su altavoz se apaga automáticamente si no se vincula en menos de 5 minutos. Apague su altavoz y, a continuación, vuelva a encenderlo para entrar de nuevo en el modo de vinculación. Se emite un tono y el LED parpadea rápidamente. Si su altavoz no entra en el modo de vinculación, mantenga pulsado el botón de función  de 1 a 3 segundos para poner su altavoz en el modo de vinculación.

El sonido está muy bajo o muy alto.

- Ajuste el volumen en su dispositivo. Debe estar al 50% aproximadamente.
- Ajuste el volumen de su altavoz.

El micrófono no detecta mi voz.

- Asegúrese de que su teléfono esté vinculado a su altavoz.
- Asegúrese de que el micrófono esté frente a usted. El LED debe estar lo más cerca posible de usted.

Se escucha estática a través de mi altavoz.

- Acerque su altavoz a su dispositivo vinculado. La distancia máxima es de 9 metros.
- Baje el volumen.

Los botones de mi altavoz no permiten controlar mi dispositivo.

- En función del dispositivo vinculado a su altavoz, puede que algunas funciones estén limitadas.
- Si el dispositivo está conectado a un conector auxiliar, debe utilizar los controles del dispositivo.
- Asegúrese de que el dispositivo esté a un máximo de 9 metros de distancia de su altavoz.
- Asegúrese de que su dispositivo sea compatible con Bluetooth 4.0.

Seguridad y conformidad

ADVERTENCIA: Para reducir el riesgo de incendio o descarga eléctrica: No exponga este aparato a la lluvia ni a la humedad.

	CUIDADO RIESGO DE CHOQUE ELÉCTRICO NO ABRIR	
<p>Para reducir el riesgo de incendio o choque eléctrico, no remueva ninguna cubierta ni exponga el equipo a la lluvia o la humedad. En el interior no hay piezas que requieran mantenimiento por el usuario. Para realizar reparaciones acuda a técnicos de servicio calificado.</p>		

Una advertencia de que las baterías (batería permanente o pilas) no deben exponerse a un calor excesivo, por ejemplo de la luz solar, un fuego u otras fuentes de luz.



WEEE

Información regulatoria: Eliminación de equipos eléctricos y electrónicos de desecho (WEEE)

La Directiva de Residuos de Aparatos Eléctricos y Electrónicos (RAEE) tiene como fin minimizar el impacto de los productos eléctricos y electrónicos en el medio ambiente, aumentando su reutilización y reciclaje y reduciendo la cantidad de RAEE que llega al vertedero. El símbolo presente en este producto o su paquete significa que, al final de su vida útil, este producto debe eliminarse separadamente de los residuos domésticos normales. Recuerda que es tu responsabilidad eliminar los equipos electrónicos a través de los centros de reciclaje, para contribuir a la conservación de los recursos naturales.

Cada país debe tener sus centros de recolección para el reciclaje de equipos eléctricos y electrónicos. Para obtener información acerca de su área de recolección para reciclaje, póngase en contacto con la autoridad correspondiente de manejo de equipos eléctricos y electrónicos de desecho, su oficina municipal local o su servicio de eliminación de residuos domésticos.



amazon
basics