



EQUIPO PURIFICADOR DE AGUA UV-30 DE USO DOMÉSTICO DE 3 ETAPAS



**MANUAL DE INSTRUCCIONES PARA LA INSTALACIÓN
OPERACIÓN Y MANTENIMIENTO DEL EQUIPO**
ANTES DE USAR SU EQUIPO LEA SU MANUAL DE PROPIETARIO

IMPORTANTE

Le agradecemos su preferencia y esperamos seguir teniendo el gusto de servirle en el futuro.

Este manual viene con su equipo contiene información importante para la instalación, operación y mantenimiento del mismo.

Es muy importante que se tome el tiempo para leerlos detenidamente antes de iniciar su instalación y guardarlos en un lugar seguro para referencias posteriores.

Atentamente
Evans

INSTRUCCIONES



ESTE SIMBOLO APARECE EN TODAS LAS INSTRUCCIONES DE SEGURIDAD PERSONAL Y DEL EQUIPO.



ESTE SIMBOLO APARECE EN DONDE EXISTE RIESGO DE UNA DESCARGA ELECTRICA.



ELEMENTOS QUE COMPONEN EL EQUIPO

Modelo	Etapas de Filtración	Capacidad
UV-30	1. Cartucho de Polipropileno Espumado 2. Cartucho de Carbón Activado en Bloque 3. Lámpara Ultravioleta de 6W	1/2 GPM

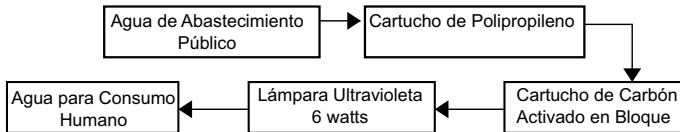

CONDICIONES DE OPERACIÓN DEL EQUIPO

Este equipo debe de operarse solamente con agua de abastecimiento público y nunca con agua de dudosa e incierta procedencia. Refierase a la Tabla 1 para confirmar las bacterias y agentes que puede eliminar este purificador.

CARACTERÍSTICAS TÉCNICAS

Presión de Operación: 12-80PSI (0.08-0.55Mpa)

Temperatura del Agua a Filtrar: 5 - 44°C.

Temperatura del Entorno: 5 - 45°C.

LISTA DE PARTES.

- Unidad de Purificación
- Kit de Instalación: válvula de alimentación de agua, mangueras blanca y azul, ensamble del grifo.
- Llave para potacartuchos.
- Manual y garantías

- 1 Este equipo no debe utilizarse por personas (incluyendo niños) cuyas capacidades físicas, sensoriales o mentales sean diferentes, reducidas, o carezcan de experiencia o conocimiento, a menos que dichas personas reciban una supervisión o capacitación para el funcionamiento del equipo por una persona responsable de su seguridad.

- 2 Los niños deben supervisarse para asegurar que ellos no empleen el equipo como juguete.

INSTALACIÓN

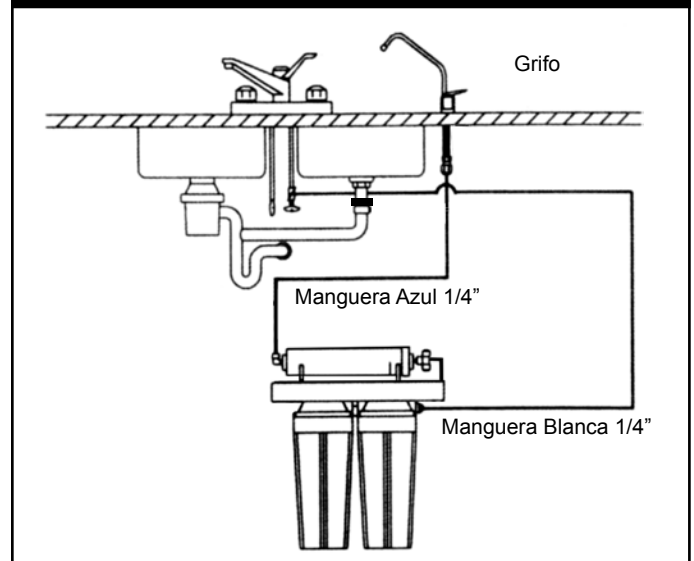

PASO 1: INSTALAR EL GRIFO

- 1 Determinar la ubicación deseada para nuestro grifo en la superficie del fregadero.
- 2 Poner un pedazo de cinta adhesiva (masking tape) en la ubicación determinada en dónde se taladrará el barreno ó agujero.
- 3 Use un taladro de velocidad variable a baja velocidad con una broca de 1/8" (3mm) y haga un barreno ó agujero en el centro de la ubicación deseada para el grifo. Use aceite de lubricación para mantener fría la broca al taladrar.
- 4 Haga más grande el barreno ó agujero usando una broca de 1/4" (6.4 mm). Use el método aprobado por la fábrica o la práctica aprobada de plomería para hacer el barreno ó agujero en el fregadero.

- 5 Haga más grande el barreno ó agujero usando una broca de 7/16" (11 mm) de diámetro. Mantenga la broca bien aceitada y taladre lentamente.
- 6 Pase el plato base de cromo y la arandela rondana grande de hule en ese orden ensartadas sobre el tubo del grifo, hasta la base. (FIG 1a)
- 7 Desde abajo del fregadero, instale la arandela grande de metal (o plástico) y la arandela de presión sobre el tubo ensartado. Atornille en la tuerca y apriete. (FIG 1a)

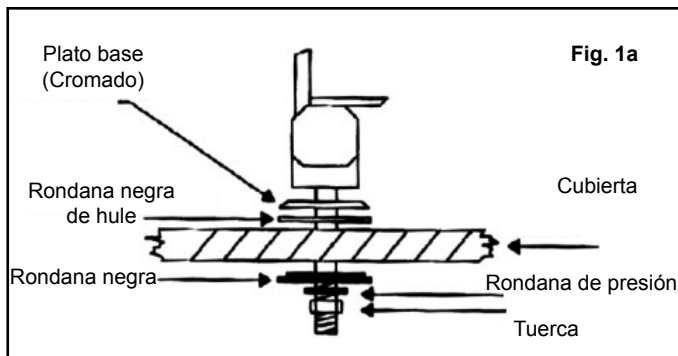

- 8 Introduzca la manguera con los accesorios en el tubo inferior del grifo y atornille la tuerca de presión al tubo.
- 9 Introduzca en el extremo contrario la manguera y una tuerca plastica y conectelo a la lampara ultravioleta.

PASO 2: CONECTAR A LA LÍNEA DE AGUA FRÍA

- 1 Cierre de la llave angular del agua fría debajo del fregadero. Abra el grifo para liberar la presión. En grifos sueltos, el agua caliente es probable que requiera cerrarse para prevenir cualquier cruce de agua caliente. Si el agua continua saliendo del grifo con la válvula cerrada, tendrá que cerrarse la válvula principal de la casa.
- 2 Localice el adaptador de alimentación de agua en el kit de instalación. La válvula de aguja (A) debe ser instalada dentro de la junta adaptadora (B) antes de que el ensamble sea conectado a la línea de alimentación de agua. Vea (Fig.3) (La cinta de teflón debe ser usada en la válvula para prevenir goteras).

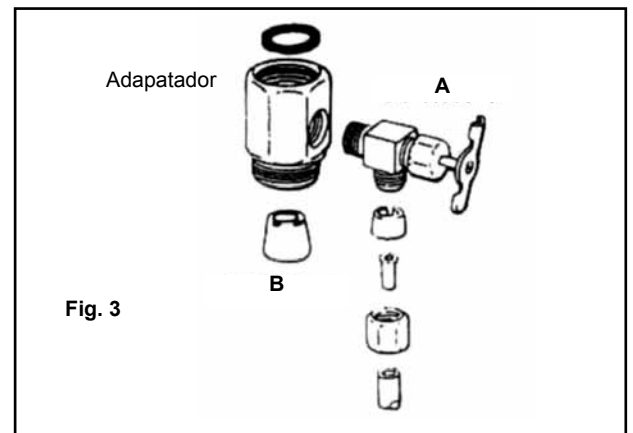

- 3 Desconecte el tubo de salida de agua fría e instale el adaptador.
- 4 Por favor siga la (Fig.4) para la instalación de línea flexible ó de salida sólida de cobre.

a. Línea flexible:

Quite y separe el tubo de salida de agua fría del mango del grifo. Suavemente doble el tubo de salida de tal manera que la junta adaptadora embone en el mango del grifo. Reemplace la rondana de cono existente con una nueva rondana que viene en el juego de instalación, dentro del tubo de salida de agua fría.

b. Tubo de salida sólido de cobre:

Proceda igual que con el tubo flexible excepto que debe cortar una pieza de aproximadamente 3/4" o 1" del tubo de salida de tal forma que la junta adaptadora pueda embonar entre el grifo y el tubo de salida (La cinta de teflón debe usarse en el adaptador para prevenir goteras).

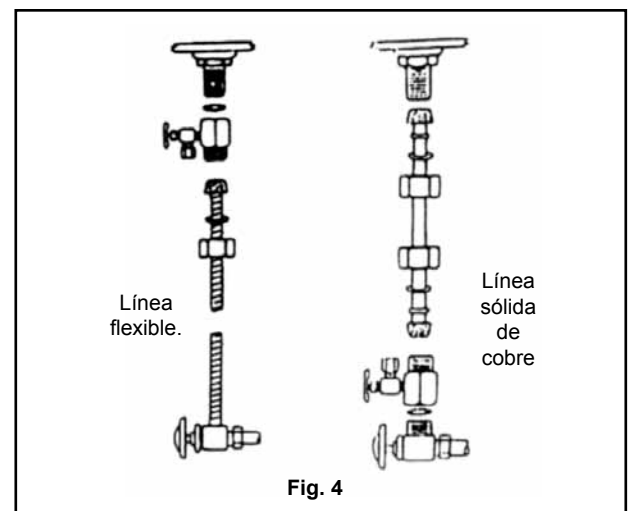

- 5 Finalmente conecte la manguera blanca a la válvula de aguja (A) (Fig.3)

PASO 3: CONEXIÓN AL PURIFICADOR

- 1 Retire el opresor azul



- 2 Inserte Manguera hasta el fondo



- 3 Inserte de nuevo el opresor ya con la manguera adentro.



PUESTA EN FUNCIONAMIENTO DEL SISTEMA

- 1 Abra la llave del agua fría .
- 2 Revise el sistema de goteras, y apriete si es necesario.
- 3 Deje correr el agua la primera vez que instale su purificador y cada vez que cambie los cartuchos.
- 4 Revise las goteras diariamente durante la primer semana y después periódicamente.
- 5 Después de la instalación y ajustes, el sistema puede ser utilizado correctamente.

- 6 Una vez completados todos los pasos anteriores puede empezar a disfrutar del agua pura en su casa o negocio.



***NOTA : LA PRIMERA VEZ QUE SE USA EL SISTEMA DE FILTRACIÓN , PUEDE ENCONTRAR QUE SALE UN POCO DE AGUA OSCURA DEL GRIFO, EN ESTE CASO, FAVOR DE DEJAR CORER EL AGUA HASTA QUE SALGA CLARA. NO BEBER EL AGUA OSCURA.**

REGLAS DE SEGURIDAD

- 1 Revise las goteras diariamente durante la primera semana y después periódicamente.
- 2 Deje correr el agua (utilicela para regar o lavar) a través del purificador por lo menos 5 minutos antes de tomar el agua purificada.
No use este sistema para purificar fuentes de agua no potable que sean inseguras o con agua de calidad desconocida.
- 3 Nunca use agua caliente o agua debajo de los 4°C.
- 4 Reemplace los cartuchos filtrantes periodicamente (Ver fig. 5).
- 5 Antes de hacer los cambios de cartuchos asegurese de lavar cuidadosamente con agua y jabón ó cloro los portacartuchos y enjuagar abundantemente cada portacartucho antes de ingresar el nuevo cartucho de reemplazo.
- 6 Limpie el filtro de agua y reemplace los cartuchos filtrantes periódicamente.
- 7 No tire de las piezas de repuesto del dispositivo, esto puede causar fugas o daños permanentes.
- 8 Tenga cuidado al desempacar, transportar e instalar el sistema.

Tiempo de Reemplazo de Consumible	Tipo de Consumible
2000 L a 1.9 L/min	Filtro Polipropileno
2000 L a 1.9 L/min	Filtro Carbón Activado
5000 L a 1.9 L/min	Lámpara Ultravioleta

Fig. 5

LA VIDA ÚTIL DEL EQUIPO ES DE 10 AÑOS SIEMPRE Y CUANDO SE CUMPLA CON EL MANTENIMIENTO PREVENTIVO ADECUADO.

MANTENIMIENTO

Procedimientos de Limpieza

Para asegurar la operación correcta del sistema, cierta rutina de mantenimiento debe de ser realizada. El desempeño del equipo dependerá de la frecuencia de reemplazo de los cartuchos, de la cantidad de uso que se le da al purificador, y de la calidad de agua de suministro del purificador.

El procedimiento de limpieza consta de lavar el portacartuchos con agua y jabón o cloro antes de cada cambio de cartucho y enjuagar abundantemente antes de ingresar el nuevo cartucho de reemplazo.

MANTENIMIENTO PREVENTIVO

Mantenimiento del filtro

- a. Está bien tener filtros guardados para varios años.
- b. Para mantener el sello, no abra los filtros (cartuchos). Recomendamos ponerlos dentro de algún contenedor cerrado, evitando que absorban el aire. Esto prolonga la vida del cartuchos de carbón cuando está guardado (particularmente si tenemos cartuchos de reemplazo que nos durarán más de un año guardados) y evite cualquier posible olor del aire.

El mantenimiento preventivo consta de una revisión anual de el flujo de agua purificada que le da su equipo. Es importante el cambio constante de cartuchos, máximo cada 2000 litros de agua purificada.

Procedimientos para cambiar cartuchos.

- 1 Busque la llave incluida en el empaque de su equipo.
- 2 Cierre el abastecimiento de agua
- 3 Deslice la llave sobre el portacartucho. Use una mano para sostener el sistema y la otra para dar vuelta a la llave en sentido de las manecillas del reloj para abrirlo.
- 4 Después de abrir el porta cartucho, quite el cartucho usado y ponga el cartucho nuevo dentro del mismo. Asegúrese de que el o-ring está colocado y de dar vuelta a la cubierta en contra de las manecillas del reloj para cerrar.
- 5 Repita el paso anterior en el cambio del segundo cartucho.
- 6 Desenchufe la balastra de la alimentación eléctrica.
- 7 Tire de el cable de la balastra para sacar la lámpara ultravioleta de su housing
- 8 Desenchufe la lámpara de la balastra y conecte la nueva lámpara.
- 9 Coloque la nueva lámpara dentro del housing y conecte la balastra a la alimentación eléctrica.
- 10 Abra el abastecimiento de agua y asegúrese de que no haya goteras.
- 11 Verifique que no hayan fugas y cierre el grifo después de 2 minutos de dejar el agua correr.

PROBLEMAS QUE SE PUDIERAN PRESENTAR.

PROBLEMAS QUE SE PUDIERAN PRESENTAR.	
RUIDO DEL GRIFO	
POSIBLE FALLA	ACCIÓN CORRECTIVA
Burbujas de aire en el grifo.	Desaparecerá después de que el sistema se cierre.
PRODUCCIÓN BAJA	
POSIBLE FALLA	ACCIÓN CORRECTIVA
Dobleces en la tubería.	Asegúrese de que la tubería esté sin dobleces.
Filtros obstruidos.	Reemplace los filtros.
GOTERAS	
POSIBLE FALLA	ACCIÓN CORRECTIVA
Las uniones no están apretadas.	Apriete las uniones cuanto sea necesario.
O-rings torcidas.	Reemplace los o-rings.

FINALIDAD DE USO DE EQUIPO

Este equipo suministra agua para el consumo humano, siempre y cuando el agua de abastecimiento sea de calidad confiable. A continuación se muestran las bacterias y agentes que elimina el purificador.

LA EVALUACION DEL EQUIPO PURIFICADOR DE AGUA NT-2W DE USO DOMESTICO DE 2 ETAPAS SE REALIZO A CORDE A LA NORMA: NOM-244-SSA1-008, APENDICE NORMATIVO A, METODO DE PRUEBA PARA EVALUAR LA EFICIENCIA EN REDUCCION BACTERIANA. EL MICROORGANISMO DE CONTROL UTILIZADO PARALA EVALUACION FUE: ESCHERICHIACOLLIATCC 11229. ESTAS PRUEBAS SON REALIZADAS EN LABORATORIO AUTORIZADO POR COFEPRIS No. TA-08-13. VIGENCIA 14-FEB-2013 A 14-FEB-2015

EVALUACION INICIAL DEL EQUIPO COMPLETO		
ANALISIS DE MESOFILOS AEROBIOS		
Método Analítico	% de RBMA	* Aceptable igual o mayor a % RBMA
NOM-092-SSA1-1994 Metodo para la cuenta de bacteria aerobias	100.00	95.00
ANALISIS DE COLIFORMES TOTALES		
Método Analítico	% de RBMA	* Aceptable igual o mayor a % RBCT
NOM-112-SSA1-1994 Metodo para la determinacion de Organismos Coliformes Totales	100.00	99.99
EVALUACION DEL EQUIPO AL 50% DE USO		
ANALISIS DE MESOFILOS AEROBIOS		
Metodo Analitico	% de RBMA	* Aceptable igual o mayor a % RBMA
NOM-092-SSA1-1994 Metodo para la cuenta de bacteria aerobias	100.00	95.00
ANALISIS DE COLIFORMES TOTALES		
Metodo Analitico	% de RBMA	* Aceptable igual o mayor a % RBCT
NOM-112-SSA1-1994 Metodo para la determinacion de Organismos Coliformes Totales	100.00	99.99
EVALUACION DEL EQUIPO AL 100% DE USO		
ANALISIS DE MESOFILOS AEROBIOS		
Metodo Analitico	% de RBMA	* Aceptable igual o mayor a % RBMA
NOM-092-SSA1-1994 Metodo para la cuenta de bacteria aerobias	100.00	95.00
ANALISIS DE COLIFORMES TOTALES		
Metodo Analitico	% de RBMA	* Aceptable igual o mayor a % RBCT
NOM-112-SSA1-1994 Metodo para la determinacion de Organismos Coliformes Totales	100.00	99.99

Nomenclatura: % RBMA= Porcentaje en reduccion bacteriana de mesofilos aerobios

% RBCT= Porcentaje en reduccion bacteriana de Coliformes totales $\leq 0.02=0$

ESTAS PRUEBAS SON REALIZADAS EN LABORATORIO AUTORIZADO POR COFEPRIS No. TA-08-13. VIGENCIA 14-FEB-2013 A 14-FEB-2015

Para cualquier duda o comentario sobre el analisis del Equipo Purificador de Agua NT-2W de uso domestico de 2 Etapas favor de contactarnos a nuestros telefonos (33) 32 08 74 00 quedando a usted por considerar a Laboratorio Analítico Especializado como su Laboratorio de Analisis

TECNOLOGÍAS DE PURIFICACIÓN DE AGUA EVANS

Agua óptima para beber

ULTRAFILTRACIÓN

Retiene cualquier sólido suspendido en el agua, como cabellos, tierra ó micro organismos.
Elimina los principales químicos en el agua como el cloro y entrega agua potable con un sabor muy agradable.



ULTRAVIOLETA

ESTERILIZA BACTERIAS, VIRUS, MICRO ORGANISMOS, HONGOS, PROTOZOARIOS, Y CUALQUIER AGENTE VIVO EN EL AGUA.
ELIMINA LOS PRINCIPALES QUÍMICOS EN EL AGUA COMO EL CLORO, ASÍ COMO OLORES Y SABORES DESAGRADABLES
OFRECIENDO AGUA PURA Y CONFIABLE PARA TU FAMILIA.



OSMOSIS INVERSA

OSMOSIS INVERSA ES LA TECNOLOGÍA MÁS COMPLETA PARA LA PURIFICACIÓN DEL AGUA, MISMA QUE UTILIZAN LAS
EMBOTELLADORAS DE AGUA MÁS PRESTIGIADAS.
ELIMINA TODOS LOS COMPONENTES ANTES MENCIONADOS. ADICIONAL A ESTO, ELIMINA SALES, METALES PESADOS, Y
MUCHOS OTROS SERES VIVOS, QUE NINGUNA OTRA TECNOLOGÍA PUEDE ELIMINAR.



Distribuido por:
Consortio Valsi, S.A. de C.V.
Camino a Cóndor No.401, El Castillo
Carretera Guadalajara-El Castillo km 11.4
C.P. 45680, Tel. 52 (33) 3208•7400, RFC: CVA991008945
El Salto, Jalisco, México.

Sucursales Nacionales

MEXICO, D.F.

Tel. 52 (55) 5566•4314, 5705•6779
Fax 52 (55) 5705•1846

GUADALAJARA

Av. Gobernador Curiel No. 1777
Col. Ferrocarril C.P. 44440
Tel. 52 (33) 3668•2500
Fax 52 (33) 3668•2551
ventas@evans.com.mx
Exportaciones: 52 (33) 3668•2560
Fax Exportaciones: 52 (33) 3668•2557
export@evans.com.mx
www.valsi.net

SERVICIO Y REFACCIONES

Tel. 52 (33) 3668•2500, 3668•2572
Fax 52 (33) 3668•2576

MONTERREY, N.L.

Tel. 52 (81) 8351•6912,
8351•8478, 8331•9078
Fax 52 (81) 8331•5687

CULIACAN, SIN.

Tel. 52 (667) 146•9329, 30, 31, 32
Fax 52 (667) 146•9329 Ext.19

PUEBLA, PUE.

Tel. 52 (222) 240•1798, 240•1962
Fax 52 (222) 237•8975

MERIDA, YUC.

Tel: 52 (999) 212•0955
Fax 52 (999) 212•0956

Sucursales en el Extranjero

VALSI DE COLOMBIA, LTDA

Carrera 27 No. 18-50
Paloquemao
Tel. PBX 00 (571) 360 •7051
Fax 00 (571) 237• 0661
Bogotá, D.C., Colombia
www.valsicolombia.com
ventas@valsicolombia.com

VENTAS EN LINEA
01 800 00 EVANS
3 8 2 6 7
evans.com.mx

