

Oster®



MODEL/MODELO **SF1600**

INSTRUCTION MANUAL
16" STAND FAN

PLEASE READ ALL INSTRUCTIONS BEFORE USING

MANUAL DE INSTRUCCIONES
VENTILADOR DE PEDESTAL DE 40,6 CM
LEA TODAS LAS INSTRUCCIONES ANTES DE USAR

IMPORTANT SAFEGUARDS

When using electrical appliances, basic safety precautions should always be taken including the following:

READ ALL INSTRUCTIONS BEFORE USING THE APPLIANCE.

- Use fan only for purposes described in the instruction manual.
- To protect against electrical shock do not immerse unit, plug or cord in water or spray with liquids. Plug the appliance directly into an electrical outlet of the same voltage as that of the rating plate in the unit.
- Close supervision is necessary when any appliance is used by or near children.
- Unplug from outlet when not in use, when moving fan from one location to another, before putting on or taking off parts and before cleaning.
- Avoid contact with moving parts.
- DO NOT operate in the presence of explosives and/or flammable fumes.
- To avoid fire hazard, NEVER place the cord under rugs or any parts near an open flame, cooking or other heating appliance.
- DO NOT operate any appliance with a damaged cord or plug or after the appliance malfunctions or has been damaged in any manner. Return this appliance only to the nearest Authorized Oster® Service Center for examination, repair or adjustment.
- The use of attachments not recommended or sold by the appliance manufacturer may cause hazards.
- DO NOT use outdoors.
- DO NOT let the cord hang over the edge of a table, counter or come in contact with hot surfaces or leave exposed to high traffic areas.
- To disconnect, grip plug and pull from wall outlet. Never yank on cord.
- Always use on a dry, level surface.
- DO NOT operate fan until fully assembled with all parts properly in place.
- This product is intended for household use ONLY and not for commercial or industrial applications.

SAVE THESE INSTRUCTIONS

DESCRIPTION OF THE APPLIANCE

Fig. 1

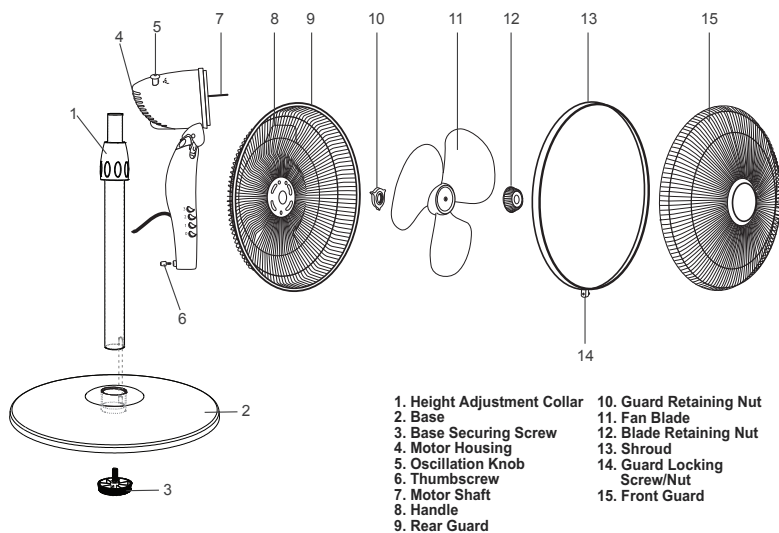

Fig. 2

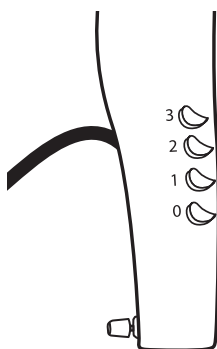
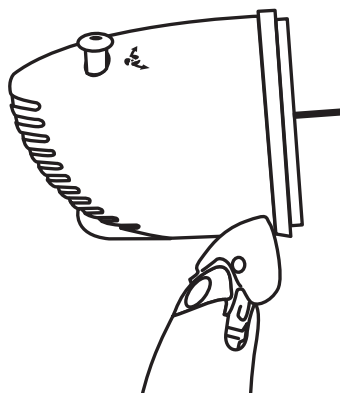

Fig. 3



INSTRUCTIONS FOR USE

BEFORE USING FOR THE FIRST TIME

Read and follow all the instructions for this section on use and care and find a place to keep this instruction manual ready for future reference.

For your convenience, record the complete model number (located at the bottom of the motor) and the date you received the product, together with your purchase receipt and attach to the warranty and service information. Retain in the event that the warranty service is required.

NOTE: The use of attachments not recommended or sold by Sunbeam Products, Inc. may cause fire, electrical shock, injury or damage to the product.

ASSEMBLY INSTRUCTIONS (SEE FIGURE 1)

1. Attach the lower pole to the base, insert the base securing screw and tighten the screw into the base. Make sure to align the slot on the lower pole with the rib on the base.
2. Pull out the inner extension tube and refit/tighten the collar. **CAUTION: The collar must be fully tightened before assembling the motor section to the pedestal stand.**
3. Loosen the thumbscrew on the rear of the motor assembly. Fit the motor assembly to the inner extension tube and tighten the thumbscrew. **CAUTION: The thumbscrew must be fully tightened before the fan is operated.**
4. Remove the blade retaining nut (turning clockwise) while holding motor shaft. Remove the guard retaining nut (turning counter-clockwise) while holding motor housing. Take off the motor shaft sleeve protector and discard.
5. Set the rear guard in the proper position (carry handle up) on the motor assembly. Then screw on the guard retaining nut (turning clockwise) until tight.
6. Install the blade onto the shaft of the motor assembly and screw on the blade retaining nut (turning counter-clockwise while holding the blade) until tight.
7. Loosen, but do not remove the guard locking screw/nut from shroud. Place the shroud on the rear guard with the guard locking screw/nut at the bottom. Assemble the front guard into shroud so that all sides snap. Rotate the front guard until the Oster® logo is upright.
8. Secure both guards firmly by fitting and tightening the guard locking screw/nut located at the two ends of the shroud. **CAUTION: Do not over-tighten.**

OPERATING INSTRUCTIONS

1. Once unit is fully assembled (see Assembly Instructions section) place unit on flat level surface and plug it into an appropriate electrical outlet.
2. Press the appropriate button to select the desired fan speed or to turn it off. "0" for "OFF", "1" for Low Speed, "2" for Medium Speed and "3" for High Speed (see Figure 2).
3. To make the fan head oscillate, push the oscillation knob DOWN. To stop the oscillation, pull the oscillation knob UP (see Figure 3).
4. Adjust the tilt of the fan head to the desired angle by pushing gently up or down on the fan guard, while holding the fan by the motor assembly/control panel.
CAUTION: The fan should be switched off before making this adjustment.
Please note that the head will not latch into the low or mid position unless the guard and blade have been fitted to the motor.
5. To adjust the height of the pedestal fan, loosen the height adjustment collar. Carefully raise or lower the fan and firmly re-tighten the height adjustment collar.
CAUTION: The fan should be switched off before making this adjustment.

MAINTENANCE AND CLEANING

Follow these instructions to correctly and safely care for your fan. Please remember:

- Always unplug the fan before cleaning.
- Do not allow water to drip on or enter into fan housing.
- Be sure to use a soft cloth moistened with a mild soap solution.
- Do not use any of the following as a cleaner: gasoline, thinner, or benzene.

FAN CLEANING

Clean the fan grill, housing and base with a soft, damp cloth. **DO NOT ATTEMPT TO REMOVE THE FAN BLADE.** Please use caution around the motor housing area. Do not allow the motor or other electrical components to be exposed to water.

FAN STORAGE

When storing your fan in the off season, it is important to keep it in a safe dry location. It is important to protect the fan head from dust. **WE STRONGLY RECOMMEND USING THE ORIGINAL BOX FROM PURCHASE.**

PRECAUCIONES IMPORTANTES

Para reducir el riesgo de incendio, descarga eléctrica o daños personales, siempre se deben seguir precauciones de seguridad cuando se utiliza cualquier artefacto eléctrico, incluyendo las siguientes:

LEA TODAS LAS INSTRUCCIONES ANTES DE UTILIZAR SU VENTILADOR DE PEDESTAL.

- Utilice este Ventilador de Pedestal sólo para los propósitos descritos en este manual.
- Para protegerse de descargas eléctricas, no sumerja la unidad, enchufe o cordón en agua ni rocíe con ningún líquido, y enchúfela en un tomacorriente del mismo voltaje que el que está indicado en la placa de características eléctricas del artefacto.
- Es necesaria una supervisión cercana cada vez que un artefacto eléctrico es utilizado por niños o cerca de ellos.
- Desenchufe el cable del tomacorriente cuando no esté utilizando su Ventilador de Pedestal, cuando lo mueva de un lugar a otro, antes de colocarlo o retirarle piezas o antes de limpiarlo.
- Evite el contacto con piezas en movimiento.
- NO opere en presencia de explosivos y/o gases inflamables.
- Para evitar el riesgo de incendios, NUNCA coloque el cable debajo de alfombras o ninguna de las partes cerca de una llama, cocina o cualquier otro artefacto que se caliente.
- NO opere ningún artefacto con un cordón o enchufe dañados, después de que el artefacto haya fallado o si se cae al suelo o se daña de cualquier otra manera. Regrese el artefacto al Centro de Servicio Oster® Autorizado más cercano para examinarlo, repararlo o para ajustarlo mecánica o eléctricamente.
- El uso de accesorios no recomendados o vendidos por el fabricante podría llegar a ser peligroso.
- NO permita que el cable cuelgue del borde de la mesa o mostrador, ni lo deje expuesto a áreas de alto tráfico.
- NO utilice este artefacto al aire libre.
- Para desconectarlo, tome el enchufe y retírelo del tomacorriente de la pared, NUNCA hale el cable.
- Utilice siempre su Ventilador de Pedestal sobre una superficie seca y plana.
- NO opere el ventilador hasta que se encuentre completamente armado con todas las piezas en su lugar.
- Este artefacto es SOLO para uso doméstico y no debe de utilizarse para ningún propósito comercial o industrial.

CONSERVE ESTAS INSTRUCCIONES

DESCRIPCION DEL ARTEFACTO

Fig. 1

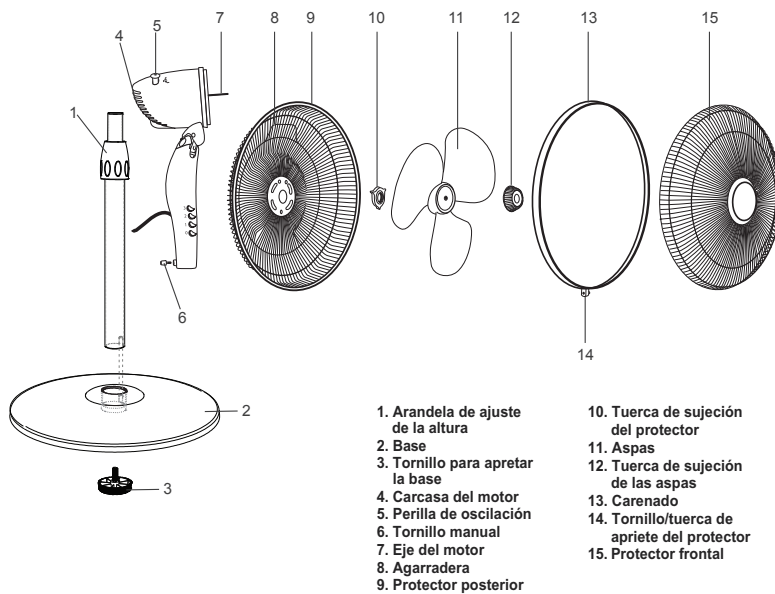

Fig. 2

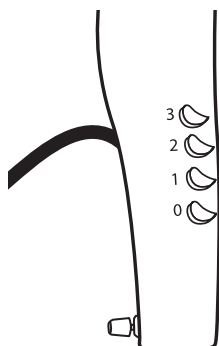
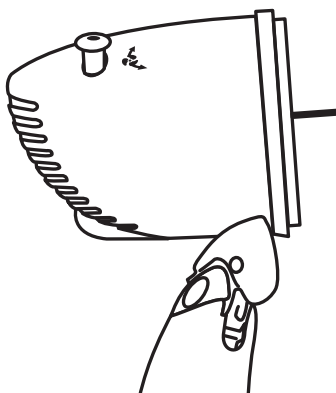

Fig. 3



INSTRUCCIONES DE OPERACION

ANTES DE UTILIZAR SU VENTILADOR DE PEDESTAL POR PRIMERA VEZ

Lea y siga todas las instrucciones de operación y seleccione un lugar para conservar este manual de instrucciones listo para referencia futura.

Para su conveniencia, escriba el número de modelo completo (ubicado en la parte trasera del motor) y la fecha en que usted recibió el producto, junto con el recibo de compra y préndalo en la información de servicio y garantía. Guárdelo en caso de que sea necesario obtener servicio bajo garantía.

NOTA: El uso de dispositivos no recomendados o vendidos por Sunbeam Products, Inc. podrían causar un incendio, descarga eléctrica, heridas o daños al producto.

INSTRUCCIONES PARA ENSAMBLAR (VER FIGURA 1)

1. Fije el poste inferior a la base, inserte el tornillo para apretar la base. Asegúrese de alinear la guía del tubo cilíndrico con la guía de la base.
2. Hale el tubo de extensión interno y vuelva a ajustar/apretar la arandela.
PRECAUCIÓN: la arandela debe estar bien apretada antes de ensamblar la sección del motor en el pedestal.
3. Afloje el tornillo manual que se encuentra en la parte posterior del ensamble del motor. Acople el ensamble del motor en el tubo de extensión interno y apriete el tornillo manual.
PRECAUCIÓN: el tornillo manual debe estar bien apretado antes de hacer funcionar el ventilador.
4. Saque la tuerca de sujeción de las aspas (girándola hacia la derecha), mientras sujeta el eje del motor. Saque la tuerca de sujeción del protector (girándola hacia la izquierda), mientras sujeta la carcasa del motor. Retire la cubierta protectora del eje del motor y deséchela.
5. Coloque el protector posterior en la posición correspondiente (con la agarradera hacia arriba) en el ensamble del motor. A continuación, enrosque la tuerca de sujeción del protector (girándola hacia la derecha) hasta que quede apretada.
6. Instale las aspas en el eje del ensamble del motor y enrosque la tuerca de sujeción de las aspas (girándola hacia la izquierda mientras sujeta las aspas) hasta que quede apretada.
7. Afloje sin llegar a sacar del carenado el tornillo/tuerca de apriete del protector. Coloque el carenado en el protector posterior con el tornillo/tuerca de apriete del protector en la parte inferior. Ensamble el protector frontal en el carenado de modo que todos los lados encajen. Gire el protector frontal hasta que el logotipo de Oster® quede en posición vertical.
8. Fije bien ambos protectores ajustando y apretando el tornillo/tuerca de apriete del protector que se encuentra a ambos extremos del carenado.
PRECAUCIÓN: no apriete en exceso.

INSTRUCCIONES PARA EL FUNCIONAMIENTO

1. Una vez que la unidad esté completamente ensamblada (consulte la sección de Instrucciones para ensamblar) coloque la unidad en una superficie plana y nivelada, y enchúfela en un tomacorriente adecuado.
2. Oprima el botón correspondiente para seleccionar la velocidad deseada o para apagar el ventilador. "0" para "apagado", "1" para baja velocidad, "2" para velocidad media y "3" para alta velocidad (ver Figura 2).
3. Para hacer que el cabezal del ventilador oscile, oprima la perilla de oscilación. Para detener la oscilación, hale la perilla de oscilación (ver Figura 3).
4. Ajuste la inclinación del cabezal del ventilador al ángulo deseado tirando levemente del protector del ventilador hacia arriba o hacia abajo mientras sujeta el ventilador por el ensamble del motor/panel de control.
PRECAUCIÓN: se debe apagar el ventilador antes de realizar este ajuste. Tenga en cuenta que el cabezal no se mantendrá en la posición baja o media a menos que el protector y las aspas estén fijadas al motor.
5. Para ajustar la altura del pedestal del ventilador, afloje la arandela de ajuste de la altura. Alce o baje cuidadosamente el ventilador y vuelva a apretar firmemente la arandela de ajuste.
PRECAUCIÓN: se debe apagar el ventilador antes de realizar este ajuste.

MANTENIMIENTO Y LIMPIEZA

Siga las siguientes instrucciones para un correcto y seguro cuidado de su Ventilador de Pedestal, por favor recuerde:

- Siempre desenchufe el Ventilador antes de limpiarlo o desarmarlo.
- No permita que gotee agua en la Caja del Ventilador.
- Asegúrese de utilizar una toalla suave y humectada con una solución de jabón delicada.
- No utilice ninguno de los siguientes productos como limpiadores: gasolina, disolvente, bencina.

LIMPIEZA DEL VENTILADOR

Limpie las Rejillas del Ventilador, la Caja del Motor y la Base con una toalla suave y húmeda con una solución jabonosa delicada. **NO INTENTE REMOVER LAS ASPAS DEL VENTILADOR.** Por favor tenga cuidado alrededor del área de la Caja del Motor. No permita que el motor o cualquier otro componente eléctrico estén expuestos al agua.

ALMACENAJE

Cuando desee guardar su Ventilador de Pedestal es importante mantenerlo en un sitio seguro y seco. Es importante proteger del polvo el Cabezal del Ventilador. **RECOMENDAMOS EN GRAN MANERA UTILIZAR LA CAJA ORIGINAL DEL PRODUCTO.**

1 – YEAR LIMITED WARRANTY

Sunbeam Products, Inc. and its affiliates and its subsidiaries warrant that for a period of ONE year from the date of purchase, this product will be free from defects in material and workmanship. Sunbeam Products, Inc. and its affiliates and its subsidiaries at its choice will repair this product or any component of the product found to be defective during the warranty period.

This warranty is valid for the original retail purchaser from the date of initial retail purchase and is not transferable (Not applicable for Mexico). For this warranty to be honored it will be necessary to present the product, the purchase receipt (except Mexico and Venezuela) and this policy filled out, sealed and dated by the retailer who sold the product, in any Authorized Service Center listed in this certificate.

Oster® dealers, Authorized Oster® Service Centers, or retail stores selling Oster® products do not have the right to alter, modify, or any way change the terms and conditions of this warranty. It includes the repair or free replacement of any faulty accessory, part or component and the labor required to check, diagnose and repair the product. It also includes any expenses related to the transportation of the product needed to fulfill this policy from the date it is received within the Network of Authorized Service Centers. This certificate is only effective to the USER as long as the appliance is used for HOUSEHOLD USE only.

Sunbeam Products, Inc. and its affiliates and its subsidiaries will not cover under warranty the following cases:

Applicable to Latin America:

- a) If product was used in any manner other than the intended one.
- b) If product has not been used according to the instruction manual included with the product.
- c) If product was altered or repaired by anyone other than those authorized by the national manufacturer, importer or respective merchant.

Applicable to Central and South America:

- d) Use of incorrect current or voltage or faulty electric power supply.
- e) Normal wear and tear of parts and accessories resulting from regular use.
- f) Damages resulting from transportation or handling of appliance.
- g) Glass containers, light bulbs and accessories.
- h) Industrial or commercial use of appliance.

The authorized Oster® service centers will continue at your disposal to grant you the service you deserve with the trust of the Oster® brand.

1 AÑO DE GARANTIA LIMITADA

Sunbeam Products, Inc. y sus afiliadas y sus subsidiarias garantiza que este producto estará libre de defectos en material o mano de obra por un periodo de UN año a partir de la fecha de la compra. Sunbeam Products, Inc. y sus afiliadas y sus subsidiarias, a su elección, reparará este producto o cualquier componente del producto que se encuentre defectuoso durante el periodo de garantía.

Esta garantía es válida para el comprador original al detalle desde la fecha de compra original al detalle y no es transferible (No aplica para México). Para hacer efectiva esta garantía no deben exigirse mayores requisitos que la presentación del producto, la factura de compra (excepto para México y Venezuela) y esta póliza, debidamente llenada, sellada y fechada por el establecimiento que lo vendió, en cualquiera de los Centros de Servicio Autorizado que se indicaran en este certificado.

Los concesionarios Oster®, Centros de Servicio Oster® Autorizados, o almacenes de ventas al detalle de productos Oster® no tienen el derecho de alterar, modificar o cambiar, de manera alguna, los términos y condiciones de esta garantía. Incluye la reparación gratuita de cualquier parte, pieza o componente que eventualmente fallara, y la mano de obra necesaria para su revisión, diagnóstico y reparación, así como los gastos de transportación del producto, a partir de la fecha de su recepción dentro de la Red de los Centros de Servicio Autorizado, derivados del cumplimiento de esta póliza. El presente certificado ampara únicamente al USUARIO, siempre y cuando el artefacto sea aplicado al USO DOMESTICO.

Sunbeam Products, Inc. y sus afiliadas y sus subsidiarias se exime de hacer efectiva esta garantía sólo en los siguientes casos:

Aplicables para Latinoamérica:

- a) Cuando el producto se hubiese utilizado en condiciones distintas a las normales.
- b) Cuando el producto no hubiese sido operado de acuerdo con el instructivo de uso que se le acompaña.
- c) Cuando el producto hubiese sido alterado o reparado por personas no autorizadas por el fabricante nacional, importador o comercializador responsable respectivo.

Aplicables para Centroamérica y Suramérica:

- d) Uso en voltaje o corriente incorrecta, o fallas en el suministro eléctrico.
- e) Desgaste normal de partes y piezas por efecto de uso.
- f) Daños ocasionados por transporte o manipulación del artefacto.
- g) Recipiente de vidrio, focos y accesorios.
- h) Uso industrial o comercial del artefacto.

Los centros de servicio Oster® autorizados, seguirán a sus órdenes para brindarle el servicio que usted se merece, siempre con la confianza de la marca Oster®.



**SELLO
STAMP**

Producto/Product: _____

Marca/Brand: _____

Modelo/Model: _____

Día/Day: _____ Mes/Month: _____ Año/Year: _____

La presente póliza de garantía contará a partir de la fecha de entrega del producto.
This warranty policy will be effective from the date the product is delivered.



**SELLO
STAMP**

SELLO DEL ESTABLECIMIENTO
STAMP OF THE MERCHANT

**TIMBRE
SEAL**

Firma del establecimiento vendedor/ Signature from the selling merchant



©2013 Sunbeam Products, Inc. All rights reserved. Distributed by Sunbeam Latin America, LLC, 5200 Blue Lagoon Drive, Suite 470, Miami, FL 33126.

©2013 Sunbeam Products, Inc. Todos los derechos reservados. Distribuido por Sunbeam Latin America, LLC, 5200 Blue Lagoon Drive, Suite 470, Miami, FL 33126.

Printed in Venezuela.
P.N. 157796 Rev. A

www.oster.com
00SF1600-LA813_13ESM1

Impreso en Venezuela.
GCDS-OST29191-ZZ

