



MANUAL DE INSTRUCCIONES
MOTOAZADA
MZ 6155



Lea atentamente el manual de instrucciones y asegúrese de entenderlo antes de utilizar este aparato.

ESPAÑOL

INDICE

Señales de aviso	3
Normas de seguridad	4
Descripción de la motoazada	5
Montaje	6
Funcionamiento	11
Mantenimiento y almacenamiento	15
Especificaciones	17
Declaración de conformidad	37
Información sobre la garantía	38

Gracias por adquirir la motoazada Voltor MZ 6155. Esperamos que durante su funcionamiento se sienta satisfecho y cómodo.

Lea atentamente y asegúrese de que comprende el libro de instrucciones antes de poner en funcionamiento la motoazada. Muchas gracias.

Las especificaciones, descripciones e ilustraciones son las más exactas en el momento de la publicación de éste manual, pero pueden ser modificadas sin previo aviso. Las ilustraciones pueden incluir accesorios y equipamientos opcionales que no se suministran con la máquina estándar.

IMPORTANTE:

Mantenga la motoazada fuera del cartón.

Abriéndolo por la parte de arriba, aflojando la parte "1", y poniendo el manillar listo "2", como se puede ver en la foto.

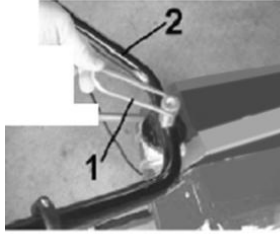

SEÑALES DE AVISO



"**AVISO**": Cumpla con lo especificado en las señales de aviso.



"**ATENCIÓN**" Lea las instrucciones de uso



"**PELIGRO**" Cuchillas y piezas giratorias en funcionamiento. Mantenga las manos y los pies alejados.



"**PELIGRO**" Mantenga a los niños alejados de la máquina.



ATENCIÓN:

Antes de realizar cualquier trabajo de mantenimiento o reparación siempre apague la máquina y quite la pipa de la bujía.

NORMAS DE SEGURIDAD

1. Se recomienda la utilización de gasolina sin plomo como combustible para el motor.
¡PRECAUCIÓN! La gasolina es inflamable y explosiva. Extreme las precauciones durante su manejo.
 - No fume.
 - Evite la presencia de llamas o chispas en la zona circundante.
 - Los motores se calientan mucho durante su funcionamiento. No efectúe el repostado de combustible hasta que el motor se haya enfriado después de apagarlo.
 - Vuelva a poner en marcha el motor solo después de haber limpiado cualquier derrame de combustible sobre la motoazada.
 - Almacene el combustible en recipientes homologados para este propósito.
 - Reposte únicamente al aire libre y no fume durante esta operación.
 - No quite nunca el tapón del depósito de la gasolina mientras el motor este en funcionamiento o caliente.
2. No permita nunca que los niños o personas no familiarizadas con estas instrucciones, utilicen la motoazada.
3. No trabaje nunca en presencia de personas, especialmente niños, o de animales en las proximidades de la máquina.
4. No permita que las personas que se encuentran en la zona de trabajo se detengan delante de la motoazada. De ser así, podrían sufrir graves heridas.
5. No olvide que el operador o usuario es responsable de los accidentes o daños ocasionados a otras personas o a sus bienes.
6. Antes de encender el motor:
 - El operador debe presentar un buen estado de salud, estar en buenas condiciones para trabajar y seguir las recomendaciones dadas en este manual.
 - No lleve ropa holgada, zapatillas ni vaya descalzo cuando use la motoazada. Utilice calzado seguro.
 - Mantenga los animales domésticos o las personas que se encuentren en la zona de trabajo por lo menos a 10 metros de la motoazada.
 - Retire todos los obstáculos que se encuentren en la zona de trabajo antes de proceder a la tarea (trozos de madera, piedras, cables metálicos, cuerdas, vidrio, etc.).
 - Indique con claridad la presencia de árboles y pozos en la zona de trabajo.
 - Compruebe que todos los componentes están debidamente fijados, en especial la tapa de la correa de transmisión, los guardabarros y el arranque.
 - Realice siempre un control visual para cerciorarse de que las herramientas de trabajo no estén gastadas ni deterioradas. Para mantener el equilibrio sustituya los elementos desgastados o deteriorados y los bulones de fijación por lotes completos.
7. Antes de empezar a trabajar compruebe que funciona la palanca del embrague de la siguiente forma:
 - Ponga el manillar en la posición mas baja, arranque el motor y levante las cuchillas del suelo a un 1 cm. aproximadamente apoyando la motoazada sobre la rueda de transporte. Presione la palanca del embrague haciendo girar las cuchillas. Suelte la palanca del embrague y las cuchillas dejarán de girar. No baje las cuchillas al suelo hasta que estas se hayan detenido y mantenga el motor al ralentí durante 1 minuto antes de empezar a trabajar.
8. No ponga en funcionamiento la motoazada en pendientes con una inclinación superior a 10°.
9. Cuando trabaje en pendientes con una inclinación inferior a 10°, no llene el depósito de combustible por encima de 2/3 de su capacidad. Trabaje siempre a lo largo de la pendiente y nunca trate de alternar el trabajo hacia arriba y hacia abajo.
10. En caso de que se produzca una situación de emergencia, el operador, debe soltar la palanca de embrague y poner el interruptor ON/OFF en OFF inmediatamente.
11. Asegúrese de que hay la ventilación suficiente siempre que ponga en funcionamiento la maquina. No efectúe el repostaje ni ponga el motor en marcha en una zona cerrada.

DESCRIPCIÓN DE LA MOTOAZADA

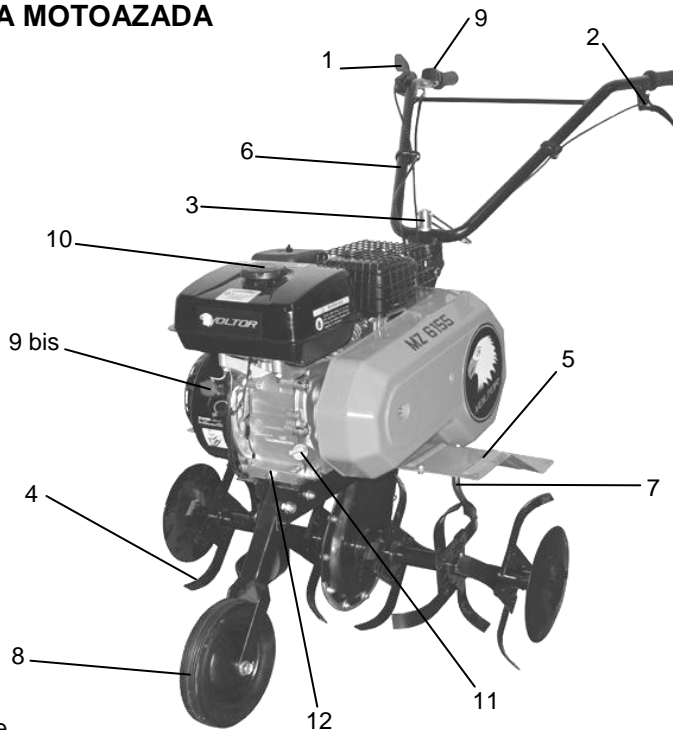

PARTES PRINCIPALES

1. Acelerador
2. Palanca de embrague
3. Ajuste del manillar
4. Cuchillas
5. Guardabarros
6. Manillar
7. Espolón de profundidad
8. Rueda de transporte.
9. / 9 Bis Interruptor On/Off
10. Tapón del depósito de gasolina
11. Tapón / varilla del depósito aceite
12. Tapón vaciado del aceite.

- Arranque auto envolvente.
- Transmisión por cadena.
- Embrague por correa.
- Filtro de aire.
- Manillar totalmente ajustable.
- Rotabator de 6 grupos con 74 cm.
- Rueda de transporte.

MONTAJE

AJUSTE DEL MANILLAR

El manillar se puede ajustar en altura y a los lados, con la posibilidad de bloquearlo en la posición deseada, realice esta operación con la tuerca "1".

Después de bloquear el manillar, revise que los dientes del mecanismo de bloqueo están bien conectados "2".

Las vibraciones durante el trabajo pueden darle dolor de manos y brazos. Siempre es mejor parar de trabajar cada 10 minutos ya que la pérdida de sensibilidad puede ser peligrosa.

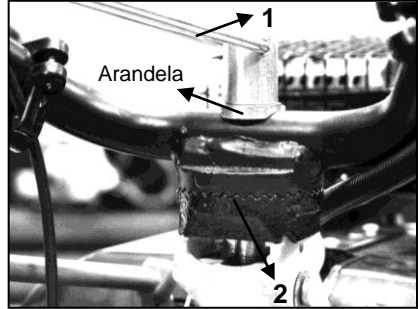

MONTAJE DE LA RUEDA DE TRANSPORTE

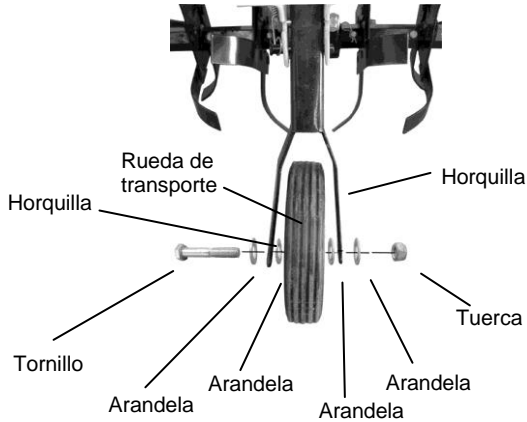

AJUSTE DE LA RUEDA DE TRANSPORTE

Coloque el tornillo de sujeción de la rueda y acople el muelle en el pivote de bloqueo como se muestra en la imagen.

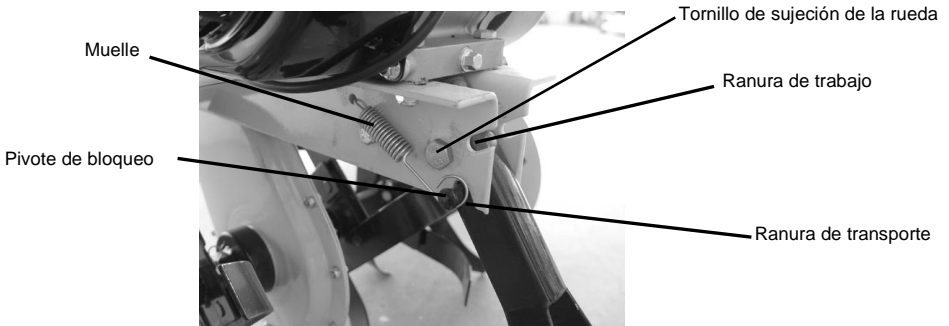

ESPOLÓN DE PROFUNDIDAD

1. Tiro de la motoazada
2. Espolón de profundidad
3. Tornillo de sujeción del espolón

Para variar la profundidad de trabajo hay que aflojar el tornillo (3), ajustar el espolón (2), y apretar el tornillo (3).

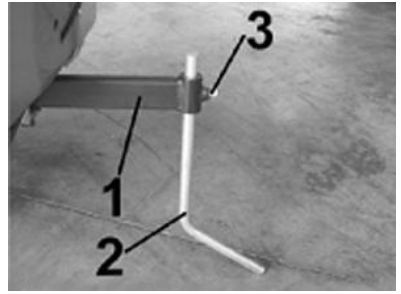

GUARDABARROS

La motoazada está protegida por un guardabarros (1) y sus ampliaciones (2) que deben siempre estar ajustados cuando se trabaja. En conformidad con la seguridad y las normas de prevención de accidentes, las protecciones deben siempre estar ajustadas antes de empezar a usar la motoazada comprobando que los tornillos están muy bien apretados.

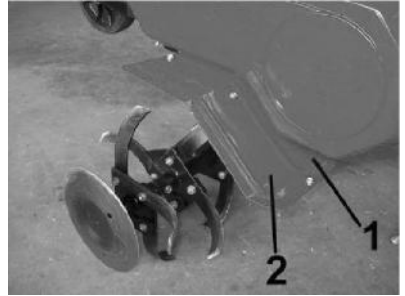

CUCHILLAS

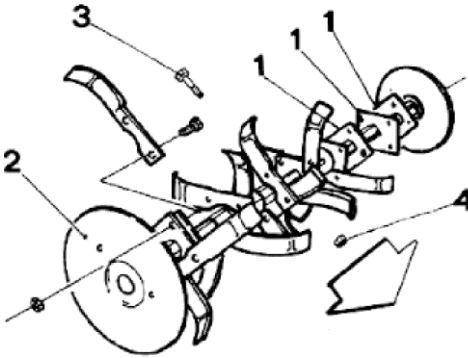

Dirección de funcionamiento

1. Eje soporte de las cuchillas
2. Platos protectores
3. Tornillos
4. Tuercas

¡¡ ATENCION !! Utilice guantes para el montaje, ya que las cuchillas tienen filos cortantes

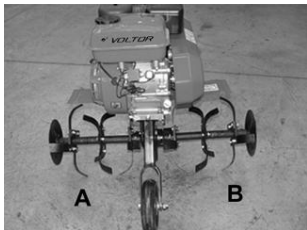

A: Conjunto de fresas lado derecho

B: Conjunto de fresas lado izquierdo

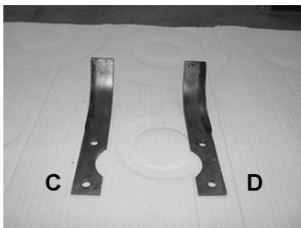

C: Cuchilla derecha (12 Uds.)

D: Cuchilla izquierda (12 Uds.)

Separe las cuchillas izquierdas
derechas (extremo curvo hacia arriba)



E: Grupilla (4+2 Uds.)

F: Bulon (4+2 Uds.)

G: Tornillo (24 Uds.)

H: Arandela plana (24 Uds.)

I: Arandela grower (24 Uds.)

J: Tuerca (24 Uds.)

Montaje del conjunto de fresas del lado izquierdo



1. Apoye el soporte de las cuchillas doble por el lado mas ancho y coloque las dos cuchillas izquierdas por la parte de arriba, con la media luna hacia el tubo.

2. Coloque las dos cuchillas derechas por la parte de abajo con la media luna hacia el tubo.

3. Pase el tornillo de abajo hacia arriba a través de las dos cuchillas y el soporte. Luego coloque la arandela plana, a continuación la grower y luego la tuerca. Haga lo mismo con el resto y apriete con fuerza.



4. Ahora monte la siguiente fresa. Coloque las dos cuchillas izquierdas por encima del soporte.

5. Coloque las dos cuchillas derechas por debajo.

6. Ajuste la tornillería como en el paso número tres quedando montada como se aprecia en la imagen.

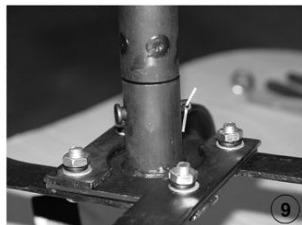

7. Introduzca el soporte individual de fresa haciendo coincidir los orificios.

8. Pase el bulón fino a través de los orificios y coloque la grupilla corta doblando las puntas para que no se salga.

9. Quedando de esta forma.



10. Ponga las cuchillas igual que en los pasos uno, dos y tres. (¡ATENCIÓN!: Coloque las cuchillas de tal forma que coincidan las curvas de las cuchillas como se muestra en los círculos de la imagen.)

11. Finalmente coloque el protegeplantas haciendo coincidir los orificios para pasar el bulón fino y la grupilla corta, doblando las puntas de esta para que no se salga.

12. Montaje terminado del conjunto de fresas del lado izquierdo.

Montaje del conjunto de fresas del lado derecho

Siga todos los pasos del montaje de fresas del lado izquierdo, pero cambiando en el texto “las cuchillas izquierdas” por “cuchillas derechas” y viceversa. EJEMPLO: donde ponía en la imagen 1 “Apoye el soporte de las cuchillas doble por el lado más ancho y coloque las dos cuchillas **izquierdas** por la parte de arriba con la media luna hacia el tubo”. Ahora pasaría a ser: “Apoye el soporte de las cuchillas dobles por el lado más ancho y coloque las dos cuchillas **derechas** por la parte de arriba con la media luna hacia el tubo”.

Montaje del conjunto de fresas al eje de la transmisión

Colocación correcta

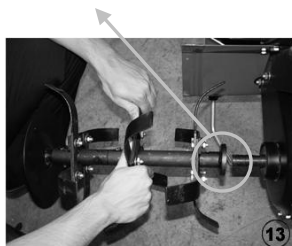

Colocación correcta

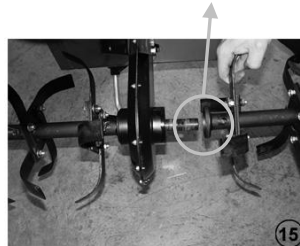

13. Introduzca el conjunto de fresas del lado derecho en la transmisión, de manera que los orificios queden alineados.

14. Pase el bulón grueso a través de los orificios y coloque la grupilla larga doblando las puntas para que no se salga.

15. Introduzca el conjunto de fresas del lado izquierdo y hacemos lo mismo que en el paso catorce.



16. Coloque la ampliación del guardabarros derecho y lo sujetamos mediante los tres tornillos con sus correspondientes arandelas y tuercas. (Viene en el transporte montada una sobre la otra)

17. Realice la misma operación con la ampliación del guardabarros izquierdo.

18. De esta manera quedará montada una vez seguidos todos los pasos.

MONTAJE DEL ACELERADOR, BOTÓN ON/OFF Y EMBRAGUE

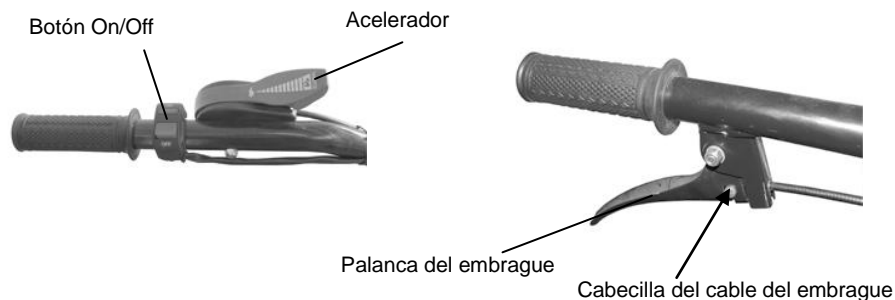

FUNCIONAMIENTO

- No haga funcionar el motor en un ambiente cerrado donde se puedan acumular gases de monóxido de carbono.
- Trabaje únicamente a la luz del día o con una luz artificial adecuada.
- Asegure bien los pies en terrenos en pendiente.
- Camine, nunca corra con la máquina.
- Para máquinas rotativas con ruedas, trabaje en sentido transversal a la pendiente, nunca en sentido ascendente o descendente.
- Extreme la precaución cuando cambie de dirección en terrenos con pendiente.
- No trabaje en pendientes demasiado pronunciadas.
- Extreme la precaución cuando circule marcha atrás o tire de la máquina hacia sí.
- No modifique los dispositivos de regulación del motor ni utilice el motor a un régimen de giro excesivo.
- Arranque el motor con cuidado siguiendo las instrucciones del fabricante y manteniendo los pies alejados de la herramienta de trabajo.
- No coloque las manos o los pies cerca o debajo de los elementos que giran.
- No levante ni transporte nunca la máquina cuando el motor este girando.
- Pare el motor:
 - Siempre que abandone la máquina.
 - Antes de repostar combustible.

1. ANTES DE LA PUESTA EN MARCHA

ACEITE DEL MOTOR

Coloque la motoazada en un lugar estable y con el motor nivelado. Desenrosque el tapón del aceite y ponga aceite multigrado 20 W-40 hasta que rebose por el orificio de llenado (capacidad del depósito de aceite de 0,6 L) y enrosque el tapón firmemente para evitar escapes.

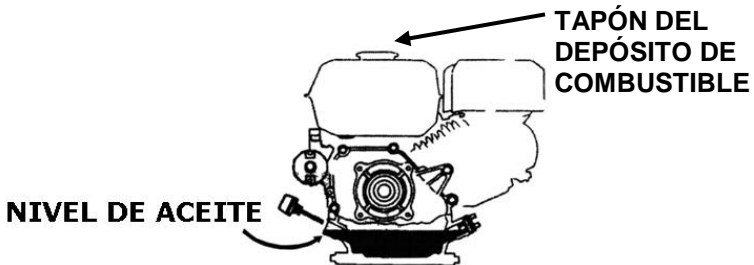

COMBUSTIBLE

Desenrosque el tapón del depósito de combustible y ponga gasolina sin plomo (capacidad del depósito de combustible de 3,6 litros). Enrosque el tapón correctamente. Limpie los derrames antes de arrancar el motor.

2. ARRANQUE

ARRANQUE EN FRÍO

- A. Coloque el interruptor en la posición ON. (Pag.5 N°9 y 9 Bis)
- B. Mueva la palanca del paso de la gasolina a la posición ON.



C. Mueva la palanca del aire a la posición CHOKE.

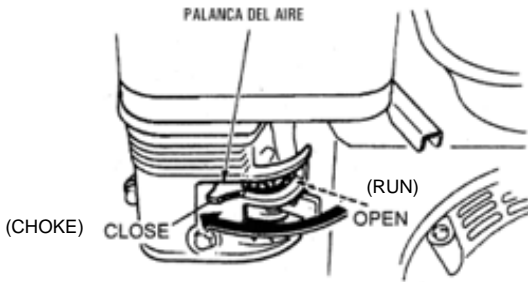

D. Mueva la palanca del acelerador a la posición alta.

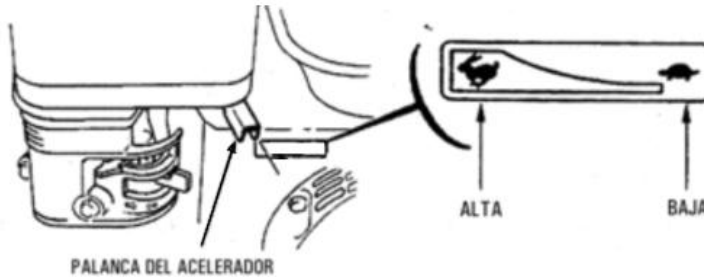

E. Tire de la empuñadura de arranque hasta que el motor se ponga en marcha y vaya pasando la palanca de aire poco a poco a la posición RUN (posición normal de trabajo). Ponga la palanca del acelerador en la posición baja y deje que el motor se caliente durante 1 minuto antes de empezar a trabajar.

ARRANQUE EN CALIENTE

Siga los pasos A y B de arranque en frío. Mueva la palanca del acelerador a la posición intermedia y tire del puño de arranque hasta que se ponga en marcha.

3. PARADA DEL MOTOR

Ponga la palanca del acelerador en la posición baja y el interruptor en la posición OFF. Si la motoazada se va a guardar, sitúe la palanca del paso de la gasolina en la posición OFF.

4. RUEDA DE TRANSPORTE

La rueda de transporte se utiliza para facilitar el movimiento de la motoazada de un lugar a otro. Para moverla, sitúe la rueda delantera en la posición “ranura de transporte”(3)Ponga el manillar en su posición mas baja y a continuación levante las empuñaduras de modo que la motoazada se pueda mover con facilidad sobre la rueda delantera. Antes de proceder a la labranza, sitúe la rueda en la posición “ranura de trabajo” (2) y colóquese el manillar en la posición más adecuada.

1. Muelle.
2. Ranura de trabajo.
3. Ranura de transporte.
4. Horquilla de la rueda.

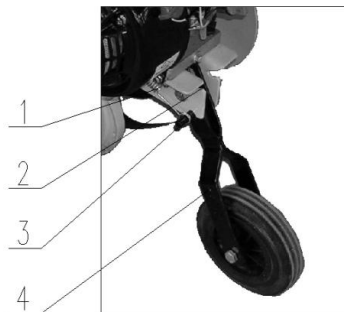

5. AJUSTE DE LA VELOCIDAD DE AVANCE.

La velocidad se ajusta manualmente mediante la palanca del acelerador. Se recomienda ajustar la velocidad:

- A. De la posición baja a la mitad cuando se trabaja en terrenos duros.
- B. De la mitad a la posición alta cuando se trabaje en terrenos ya movidos.

6. ESPOLÓN DE PROFUNDIDAD.

El espolón de profundidad se utiliza para controlar la profundidad de la labranza, que se puede ajustar si se retira el tornillo fijador y se mueve el espolón arriba y abajo. A mayor profundidad del espolón más profunda será la labranza. La altura del espolón de profundidad dependerá del tipo de suelo que se labore así como de sus condiciones.

La regulación del espolón en cualquier posición debe mantener el motor en una posición lo mas horizontal posible, para que el aceite del motor no pierda el nivel.

Cuando la labranza se lleve a cabo en suelos duros, cambie de forma gradual la profundidad de la labranza de superficial a profunda.

Cuando tenga que girar la motoazada, desplace las empuñaduras hacia abajo para trasladar el peso a la parte posterior con lo que se facilitará el giro.

7. EMBRAGUE

Sujete las empuñaduras firmemente con ambas manos y presione de forma gradual la palanca del embrague. Presione la palanca del embrague siempre hasta el final de su recorrido. Deje de presionar esta palanca para parar las cuchillas y apague el motor después de concluir la tarea o durante las pausas.

MANTENIMIENTO Y ALMACENAMIENTO

Rogamos tenga presente que las operaciones de mantenimiento están previstas para condiciones normales de funcionamiento. Si el funcionamiento de la motoazada se lleva a cabo en otras condiciones, recomendamos que consulte con su distribuidor que operaciones de mantenimiento se deben llevar a cabo.

1. Apague el motor y desconecte la bujía antes de proceder a las operaciones de mantenimiento.
2. Deje que el motor y el sistema de escape se enfríen para evitar quemaduras por contacto con partes calientes.
3. Es importante que lleve guantes de seguridad en el supuesto de que se puedan provocar heridas por contacto con filos cortantes.
4. Limpie la tierra adherida a las cuchillas.
5. Retire de la motoazada el combustible si esta se tiene que almacenar durante un periodo superior a un mes. Haga esta operación al aire libre.
6. Es conveniente después de cada sesión de trabajo comprobar que todos los tornillos y tuercas de la motoazada no han tomado holgura, ni se han aflojado. Sustituya las piezas desgastadas o deterioradas por seguridad.
7. No almacene la motoazada con combustible en el depósito en un local donde los vapores puedan alcanzar una llama o chispa.

PIEZAS		Cada uso	Primer mes/20 horas	Primeros tres meses/50 horas	Primeros ocho meses / 100 horas	Cada año/300 horas
Lubricante del motor	Comprobación del nivel	●				
	Cambio		●		●	
Filtro de aire	Comprobación	●				
	Limpieza			●		
	Sustitución					●
Tensión de la correa de transmisión	Ajuste		●		●	
Bujía	Limpieza y reajuste				●	
	Sustitución					●
Silenciador	Limpieza				●	
Depósito de sedimentos de combustible	Limpieza					●
Filtro y depósito de combustible	Limpieza					●
Tubo de entrada del combustible	Comprobación y sustitución si es necesario					●

ESPECIFICACIONES

Modelo	MZ 6155
Motor	4 tiempos / 5,5 hp.
Cilindrada	163 cc.
Potencia nominal	3,1 kw./ 3.600 min ⁻¹
Modo de arranque	Manual
Embrague	Mediante correa de tensión
Anchura de trabajo	715 mm. + platos protectores
Diámetro de cuchillas	314 mm. \varnothing
Nivel de presión sonora	83 dB (A)
Nivel de vibración en las empuñaduras	9,2 m/s ²
Peso	49 kg.

Nota para el usuario: Productos McLand S.L. se reserva el derecho de realizar modificaciones en cualquier momento sin previo aviso y sin incurrir en ningún tipo de obligación.



MANUAL DE INSTRUÇÕES

MOTOENXADA

MZ 6155



Leia atentamente o manual de instruções e asegure-se de compreender-lo antes de operar com a máquina.

PORTUGUÊS

ÍNDICE

Sinais de aviso	21
Precauções de segurança	22
Descrição da motoenxada	23
Montagem	24
Funcionamento	29
Manutenção e armazenagem	32
Especificações	34
Declaração sobre de conformidade	37
Informação sobre a garantia	38

Agradecemos a aquisição da motoenxada Voltor MZ 6155. Esperamos que durante o seu funcionamento se sinta satisfeito e cómodo.

Leia atentamente e certifique-se de que compreende o livro de instruções antes de colocar em funcionamento a motoenxada. Muito obrigado.

As especificações, descrições e ilustrações são as mais exactas no momento da publicação deste manual, porém podem ser modificadas sem prévio aviso. As ilustrações podem incluir acessórios e equipamentos opcionais que não são fornecidos com a máquina standard.

IMPORTANTE:

Mantenha a motoenxada fora da caixa de cartão.
Abrir pela parte superior, desapertar a parte "1" e colocar o guidador "2" em posição, como se pode ver na fotografia.

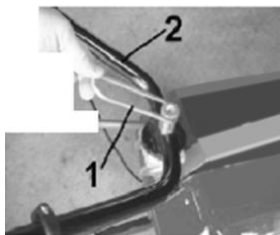

SINAIS DE AVISO



"**AVISO**": Respeite as especificações dos sinais de aviso.



"**ATENÇÃO**" Leia as instruções de utilização.



"**PERIGO**" Lâminas e peças giratórias em funcionamento. Mantenha as mãos e os pés afastados.



"**PERIGO**" Mantenha as crianças afastados da máquina.



ATENÇÃO:

Antes de realizar qualquer trabalho de manutenção ou reparação deverá sempre desligar a máquina e o fio.

PRECAUÇÕES DE SEGURANÇA

1. Recomenda-se a utilização de gasolina sem chumbo como combustível para o motor. A gasolina é inflamável e explosiva. ¡PRECAUÇÃO! Extreme as precauções durante o seu manejo.
 - Não fume.
 - Evite a presença de chamas ou chispas na zona circundante.
 - Os motores aquecem muito durante o seu funcionamento. Não realize o reabastecimento de combustível até que o motor tenha arrefecido depois de desligá-lo.
 - Volte a colocar o motor em funcionamento somente depois de ter limpo qualquer derrame de combustível existente sobre a motoenxada.
 - Armazenamento de combustível em recipientes aprovados para esta finalidade
 - Reabastecer exterior apenas e não fume durante a operação
 - Não retire a tampa nunca gasolina tanque com o motor em funcionamento ou quente.
2. Nunca permitir que crianças ou pessoas não familiarizadas com essas instruções, a utilização do motoenxada.
3. Nunca trabalhar com a presença de pessoas, especialmente crianças ou animais na proximidade do motoenxada
4. Não permita que as pessoas que se encontram na zona de trabalho permaneçam paradas em frente da motoenxada. Isto poderia ocasionar-lhes graves ferimentos.
5. Não se esqueça de que o operador ou o usuário é responsável por acidentes ou danos a outras pessoas ou de seus bens.
6. Antes de colocar o motor em funcionamento:
 - O operador deve apresentar um bom estado de saúde e estar em boas condições para trabalhar, e siga as recomendações dadas neste manual
 - Não use roupa folgada, chinelos nem ande descalço ao usar a motoenxada. Utilização calçado seguro.
 - Mantenha os animais domésticos ou as pessoas que se encontrem na zona de trabalho pelo menos a 10 metros da motoenxada.
 - Retire todos os obstáculos que se encontrem na zona de trabalho antes de proceder à tarefa (pedaços de madeira, pedras, fios metálicos, cordas, vidro, etc...)
 - Indique com clareza a presença de árvores e poços na zona de trabalho.
 - Certifique-se de que todos os componentes estão devidamente fixados, especialmente a tampa da correia de transmissão, os guarda-lamas e o arranque.
 - Sempre faça uma verificação visual para garantir que o trabalho não são ferramentas desgastadas ou danificadas. Para manter um equilíbrio substituir itens usados ou danificados e parafusos completa lote.
7. Antes de começar a trabalhar certifique-se, da seguinte forma, de que a alavanca da embraiagem funciona:
 - Ponha o guiador na posição mais baixa, arranque o motor e levante as lâminas do chão cerca de 1 cm. aproximadamente, apoiando a motoenxada sobre a roda de transporte. Pressione a alavanca da embraiagem, fazendo rodar as lâminas. Solte a alavanca da embraiagem e as lâminas deixarão de rodar. Não coloque as lâminas no chão até que estas estejam paradas e mantenha o motor em funcionamento durante 1 minuto antes de começar a trabalhar.
8. Não ponha a motoenxada em funcionamento em declives com uma inclinação superior a 10°.
9. Quando trabalhar em declives com uma inclinação inferior a 10°, não encha o depósito de combustível a mais de 2/3 da sua capacidade. Trabalhe sempre ao longo do comprimento do declive e nunca procure alternar o trabalho para cima e para baixo.
10. Caso se produza uma situação de emergência, o operador deverá soltar a alavanca da embraiagem e colocar imediatamente o interruptor ON/OFF na posição OFF.
11. Certifique-se de que existe ventilação suficiente sempre que colocar a máquina em funcionamento. Não realize o reabastecimento nem coloque o motor em funcionamento numa zona fechada.

DESCRIÇÃO DA MOTOENXADA

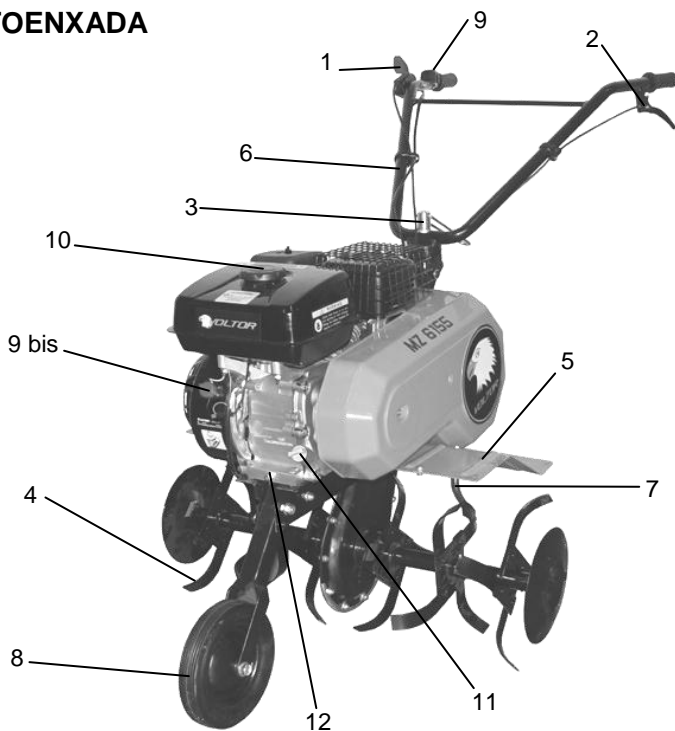

PARTES PRINCIPAIS

1. Acelerador
2. Alavanca de embraiagem
3. Ajuste do guidador
4. Lâminas
5. Guarda-lamas
6. Guidador
7. Esporão de profundidade
8. Roda de transporte.
9. / 9 Bis Interruptor On/Off
10. Tampão do depósito de combustível
11. Tampão / varilha do depósito de óleo
12. Tampão do vaciado de óleo

- Arranque auto-envolvente.
- Transmissão por corrente.
- Embraiagem por correia.
- Filtro de ar.
- Guidador totalmente ajustável.
- 74 cm motoenxada com discos nas partes laterais.
- Roda de transporte.

MONTAGEM

AJUSTE DO GUIADOR

O guiador pode ser ajustado em altura e dos lados, com a possibilidade de ser bloqueado na posição desejada. Realize esta operação com a porca "1".

Depois de bloquear o guiador, verifique que os dentes do mecanismo de bloqueio estão bem ligados "2".

As vibrações durante o trabalho podem provocar dor de mãos e braços. O melhor é sempre parar de trabalhar de 10 em 10 minutos, dado que a perda de sensibilidade pode ser perigosa.

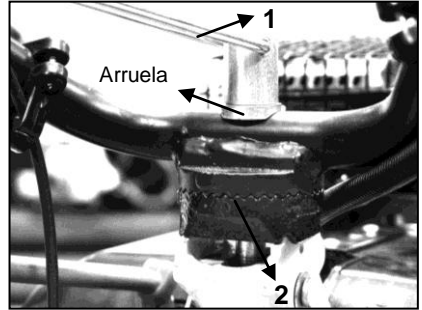

MONTAGEM DA RODA DE TRANSPORTE

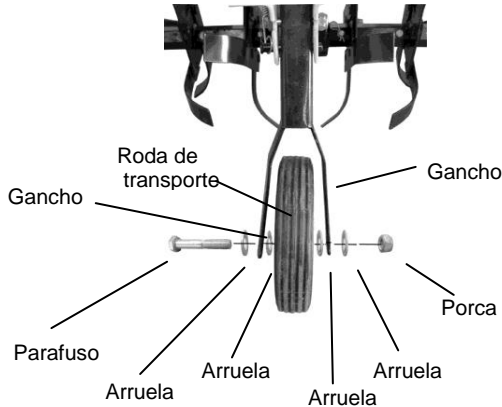

AJUSTE DA RODA DE TRANSPORTE

Coloque o parafuso da sujeção da roda e fixe o gancho ao pivote de bloqueio como se mostra na imagem.

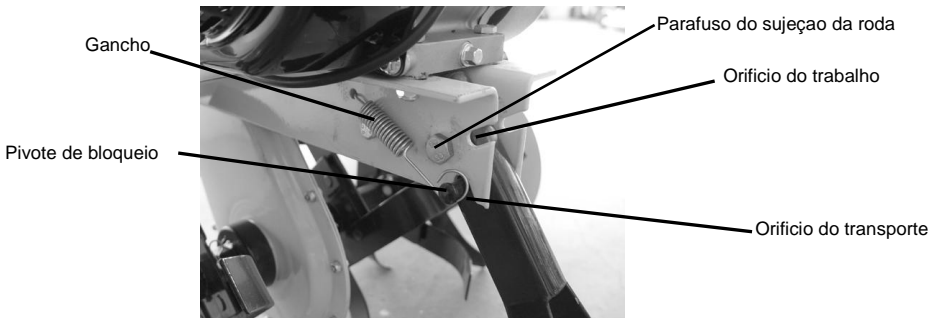

ESPORÃO DE PROFUNDIDADE

1. Distância da motoenxada
2. Esporão de profundidade
3. Parafuso de fixação do esporão

Para variar a profundidade de trabalho desapertar o parafuso (3), ajustar o esporão (2) e apertar o parafuso (3).

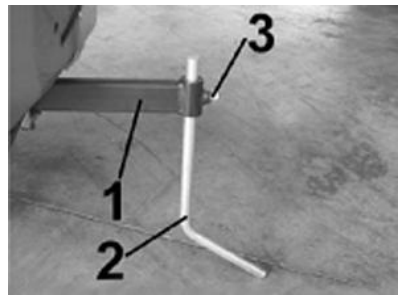

GUARDA-LAMAS

A motoenxada está protegida por um guarda-lamas (1) e pelas suas prolongações (2), os quais deverão estar sempre ajustados quando se estiver a trabalhar. De acordo com a segurança e normas de prevenção de acidentes, as protecções devem ser sempre ajustadas antes de começar a usar a motoenxada, verificando que os parafusos estão muito bem apertados.

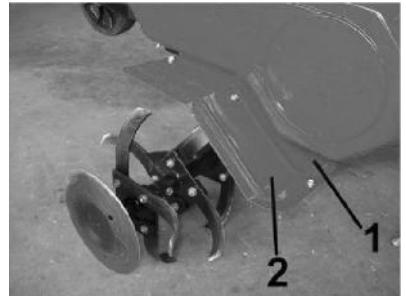

LÂMINAS

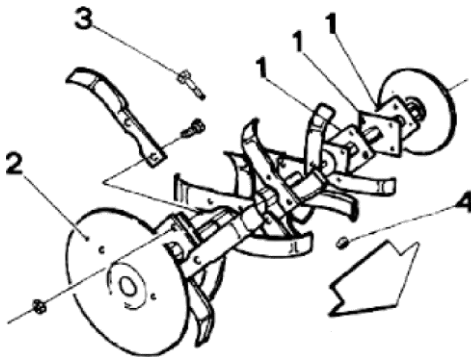

Direcção de funcionamento

1. Eixo de suporte das lâminas
2. Discos protectores
3. Parafusos
4. Porcas

A parte cortante das lâminas deve estar sempre na direcção de funcionamento. Sempre que for começar a trabalhar verifique se os parafusos e as porcas estão bem apertados.

ATENÇÃO! Use luvas para a montagem, uma vez que as lâminas têm partes cortantes

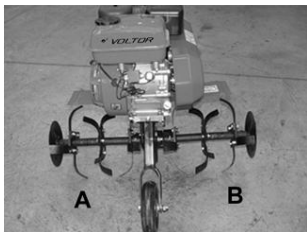

A: Conjunto de fresas lado direito
B: Conjunto de fresas lado esquerdo

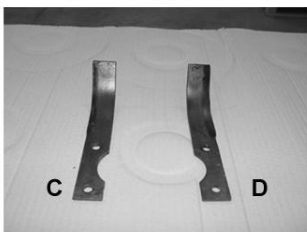

C: Lâmina direita (12 uds.)
D: Lâmina esquerda (12 uds.)

Separe as lâminas esquerdas e direitas (extremidade curva para cima)

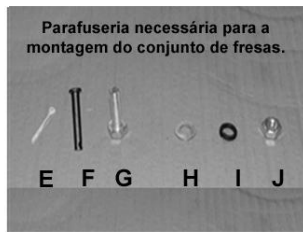

E: Cavilha (4+2 uds.)
F: Perno (4+2 uds.)
G: Parafuso (24 uds.)
H: Anilha plana (24 uds.)
I: Anilha grower (24 uds.)
J: Porca (24 uds.)

Montagem do conjunto de fresas do lado esquerdo



1



2



3

1. Apoie o suporte duplo das lâminas pelo lado mais largo e coloque as duas lâminas esquerdas pela parte de cima, com a meia-lua na direcção do tubo.

2. Coloque as duas lâminas direitas pela parte de baixo com a meia-lua na direcção do tubo.

3. Passe o parafuso de baixo para cima através das duas lâminas e do suporte, depois coloque a anilha plana e em seguida a grower e depois a porca. Faça o mesmo com o resto e aperte com força.



4



5



6

4. Agora monte a seguinte fresa. Coloque as duas lâminas esquerdas em cima do suporte.

5. Coloque as duas lâminas direitas por baixo.

6. Ajuste a parafusaria como no passo número três, ficando montada como se pode ver na imagem.

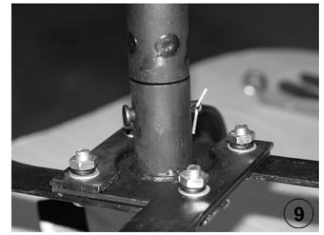

7. Introduza o suporte individual de fresa, fazendo coincidir os orifícios.

8. Passe o perno fino através dos orifícios e coloque a cavilha curta, dobrando as pontas desta para que não saia.

9. Fica desta forma.



10. Coloque as lâminas da mesma forma que nos passos um, dois e três. (ATENÇÃO! Coloque as lâminas de tal forma que as curvas das lâminas coincidam, como se mostra nos círculos da imagem.)

11. Finalmente coloque o protector de plantas, fazendo coincidir os orifícios para passar o perno fino e a cavilha curta, dobrando as pontas desta para que não saia.

12. Montagem terminada do conjunto de fresas do lado esquerdo.

Montagem do conjunto de fresas do lado direito

Siga todos os passos da montagem do conjunto de fresas do lado esquerdo, mas alterando no texto “as lâminas esquerdas” por “lâminas direitas” e vice-versa. EXEMPLO: onde põe na figura 1 “Apoie o suporte duplo das lâminas pelo lado mais largo e coloque as duas lâminas esquerdas pela parte de cima, com a meia-lua na direcção do tubo”. Agora passaria a ser: “Apoie o suporte duplo das lâminas pelo lado mais largo e coloque as duas lâminas direitas pela parte de cima, com a meia-lua na direcção do tubo”.

Montagem do conjunto de fresas no eixo da transmissão

Colocación correcta

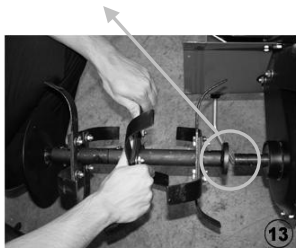

13. Introduza o conjunto de fresas do lado direito na transmissão, de forma a que os orifícios fiquem alinhados.



14. Passe o perno grosso através dos orifícios e coloque a cavilha comprida, dobrando as pontas para que esta não saia.

Colocación correcta

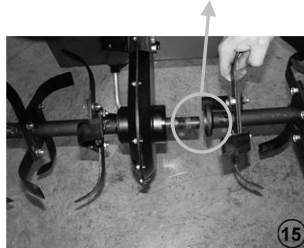

15. Introduza o conjunto de fresas do lado esquerdo e fazemos o mesmo que no passo catorze.



16. Coloque a prolongação do guarda-lamas direito e fixamos através dos três parafusos com as suas correspondentes anilhas e porcas. (Vem no transporte, montada uma em outra)



17. Realize a mesma operação com a prolongação do guarda-lamas esquerdo.



18. Assim é como ficará montada depois de seguirmos todos os passos.

MONTAGEM DO ACELADOR, BOTÓN ON/OFF E EMBRAIAGEM

Botón On/Off

Acelerador

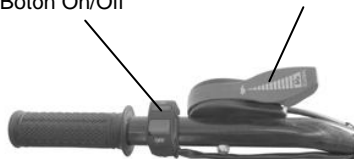

Alavanca de embraiagem

Cabecilha do cable do embraiagem



FUNCIONAMENTO

- Não faz a trabalho o motor em uma atmosfera cerrrada onde os gases do monóxido de carbono possam ser acumulados.
- Trabalhe unicamente à luz do dia ou com uma luz artificial apropriada.
- Assegure os pés da terra da inclinação bem.
- Caminhe, nunca funciona com a máquina.
- Para máquinas girando com rodas, trabalha no sentido de seção transversal à inclinação, nunca no sentido ascendente ou descendente.
- Carregue distante a precaução quando muda do sentido da terra com inclinação.
- Não trabalha demasiado em inclinações pronunciadas.
- Carregue distante a precaução quando circula a engrenagem reversa ou joga da máquina para se.
- Não modifica os dispositivos de ajuste do motor nem não usa o motor a um regime da volta excessiva.
- Faça exame do motor com cuidado depois das instruções do fabricante e de manter os pés afastados da ferramenta do trabalho.
- Não coloca as mãos nem os pés cercam ou debaixo dos elementos que giram.
- No Levante ni transporte nunca la máquina cuando el motor este girando.
- Pare o motor:
 - Sempre que sae da máquina.
 - Antes de reabastecer o combustível.

1. ANTES DA COLOCAÇÃO EM FUNCIONAMENTO

ÓLEO DO MOTOR

Coloque a motoenxada num lugar estável e com o motor nivelado. Desenrosque a tampa do óleo e ponha óleo multigrado 20 W-40 até atingir o orifício de enchimento (capacidade do depósito de óleo de 0,6 L) e enrosque a tampa firmemente para evitar fugas.

NÍVEL DE ÓLEO

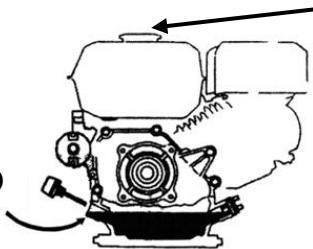

**TAMPA DO
DEPÓSITO DE
COMBUSTÍVEL**

COMBUSTÍVEL

Desenrosque a tampa do depósito de combustível e coloque a gasolina sem chumbo (capacidade do depósito de combustível de 3,6 litros). Enrosque a tampa correctamente. Limpe os derrames antes de arrancar o motor.

2. ARRANQUE

ARRANQUE EN FRIO

- A. Coloque o interruptor na posição ON. (pag 21, N°9 y 9 Bis)
- B. Coloque a alavanca de passagem da gasolina na posição ON.

ALAVANCA PARA A PASSAGEM DE GASOLINA

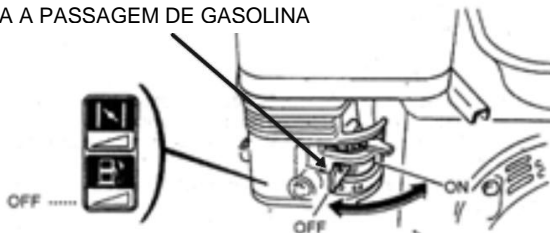

- C. Coloque a alavanca do ar na posição CHOKE.

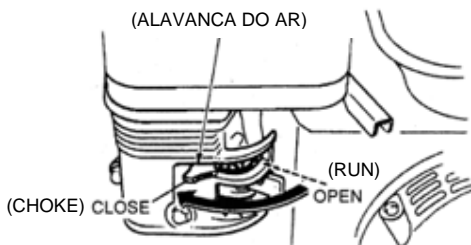

- D. Coloque a alavanca do acelerador na posição MAX.

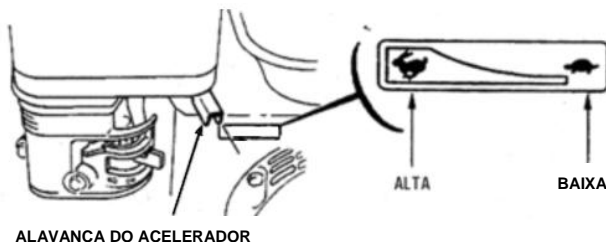

- E. Puxe o punho de arranque até o motor entrar em funcionamento e vá colocando a alavanca do ar, pouco a pouco, na posição RUN (posição normal de trabalho). Coloque a alavanca do acelerador na posição baixa e deixe que o motor aqueça durante 1 minuto antes de começar a trabalhar.

ARRANQUE EN QUENTE

Siga os passos A e B de arranque em frio. Coloque a alavanca do acelerador na posição intermédia e puxe o punho de arranque até entrar em funcionamento.

3. PARAGEM DO MOTOR

Coloque a alavanca do acelerador na posição baixa e o interruptor na posição OFF. Se a motoenxada vai ser guardada, coloque a alavanca de passagem da gasolina na posição OFF.

4. RODA DE TRANSPORTE

A roda de transporte é utilizada para facilitar o movimento da motoenxada de um lugar para outro. Para movimentá-la, coloque a roda dianteira na posição “ranhura de transporte” (3). Coloque o guiador na sua posição mais baixa e em seguida levante os punhos de forma a que a motoenxada possa ser movimentada com facilidade sobre a roda dianteira. Antes de proceder à lavra, coloque a roda na posição “ranhura de trabalho” (2) e coloque o guiador na posição mais adequada.

1. Mola.
2. Ranhura de trabalho.
3. Ranhura de transporte.
4. Gancho da roda.

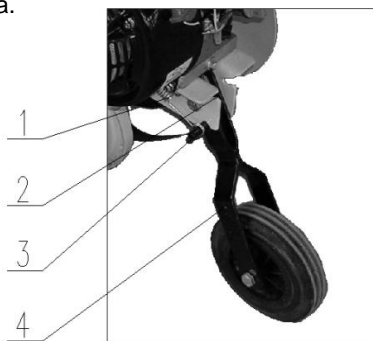

5. AJUSTE DA VELOCIDADE DE AVANCE.

A velocidade é ajustada manualmente através da alavanca do acelerador. É recomendado ajustar a velocidade:

- A. Da posição baixa para a metade quando se trabalha em terrenos duros.
- B. Da metade para a posição alta quando se trabalha em terrenos já movidos.

6. ESPORÃO DE PROFUNDIDADE.

O esporão de profundidade é utilizado para controlar a profundidade da lavra, o qual pode ser ajustado retirando-se o parafuso de fixação e movendo o esporão para cima e para baixo. Quanto maior for a profundidade do esporão mais profunda será a lavra. A altura do esporão de profundidade deverá depender do tipo de solo a lavar, bem como das condições deste.

A regulação do esporão em qualquer posição deverá manter o motor numa posição o mais horizontal possível, para que o óleo do motor não perca o nível.

Quando a lavra for levada a cabo em solos duros, altere de forma gradual a profundidade da lavra de superficial a profunda.

Quando tiver de rotar a motoenxada, desloque os punhos para baixo de forma a transferir o peso para a parte posterior, sendo desta forma facilitada a rotação.

7. EMBRAIAGEM

Agarre os punhos firmemente com ambas as mãos e pressione de forma gradual a alavanca da embraiagem. Pressione a alavanca da embraiagem sempre até ao final do seu percurso. Deixe de pressionar esta alavanca para parar as lâminas e apague o motor depois de concluir a tarefa ou durante as pausas.

MANUTENÇÃO E ARMAZENAGEM

Pedimos que tenha em conta que as operações de manutenção estão previstas para condições normais de funcionamento. Se o funcionamento da motoenxada é levado a cabo noutras condições, recomendamos que consulte o seu distribuidor para que este lhe indique quais as operações de manutenção que deverão ser levadas a cabo.

1. Desligue o motor e a vela antes de proceder às operações de manutenção.
2. Deixe arrefecer o motor e o sistema de escape para evitar queimaduras por contacto com partes quentes.
3. É importante usar luvas de segurança, dado que podem ser provocados ferimentos por contacto com fios cortantes.
4. Limpe a terra aderida às lâminas.
5. Retire da motoenxada o combustível caso esta tenha de ser armazenada durante um período superior a um mês. Conduza esta operação ao ar livre.
6. É conveniente, depois de cada sessão de trabalho, comprovar que todos os parafusos e porcas da motoenxada não ganharam folga nem se afrouxaram. Substitua as partes desgastadas afastado ou deteriorou a segurança do opr.
7. Não armazena o motoazada um com combustível no depósito das premissões, o motoazada um com combustível depósito dentro as premissões onde o vapor pode alcançar uma flama ou acender.

PEÇAS		Cada uso	Primeiro mês/20 horas	Primeiros três meses/50 horas	Primeiros oito meses / 100 horas	Anualmente/300 horas
Lubrificante do motor	Verificação do nível	●				
	Mudar		●		●	
Filtro de ar	Verificação	●				
	Limpeza			●		
	Substituição					●
Tensão da correia de transmissão	Ajuste		●		●	
Vela	Limpeza e reajuste				●	
	Substituição					●
Silenciador	Limpeza				●	
Depósito de sedimentos de combustível	Limpeza					●
Filtro e depósito de combustível	Limpeza					●
Tubo de entrada do combustível	Verificação e substituição caso seja necessário					●

ESPECIFICAÇÕES

Modelo	MZ 6155
Motor	4 tempos / 5,5 hp.
Cilindrada	163 cc.
Potência	3,1 kw. / 3.600 min ⁻¹
Modo de arranque	Manual
Embraiagem	Mediante correia de tensão
Largura de trabalho	715 mm. + discos protectores
Nível potência sonora	83 dB(A)
Nível de vibrações em os punhos	9,2 m/s ²
Peso	49 kg.

Nota para o usuário: Productos McLand S.L. reserva o direito de realizar modificações em qualquer momento sem prévio aviso e sem incorrer em nenhum tipo de obrigação.

E DECLARACIÓN DE CONFORMIDAD (CE)

El abajo firmante Lisardo Carballal, autorizado por Productos McLand S.L. C/ La Fragua, 22 – Pol. Ind. Los Rosales MÓSTOLES (Madrid), declara que la motoazada Marca Voltor modelo MZ 6155 (MK 550), a partir del nº de serie del año 2010 en adelante (el año se indica claramente en la placa de identificación, seguido del nº de serie), cumple con las siguientes directivas comunitarias:

- Directiva de máquinas 2006/42/EC
- Directiva de compatibilidad electromagnética 2004/108/EC
- EN 709/A2:2009
- EN ISO 14982:1998

Certificado TÜV Rheinland N° M8T 09 11 71249 007

P DECLARAÇÃO DE CONFORMIDADE (CE)

Assina abaixo, o Sr. Lisardo Carballal, autorizado pela Productos McLand S.L. C/ La Fragua, 22 – Pol. Ind. Los Rosales MÓSTOLES (Madrid), que declara que a motoenxada Marca Voltor modelo MZ 6155 (MK 550), com números de série do ano de 2010 e seguinte (o ano é claramente indentificado na etiqueta de tipo, seguido de um número de série) cumpre com as seguintes directivas comunitárias:

- Directiva de máquinas 2006/42/EC
- Directiva de compatibilidade electromagnética 2004/108/EC
- EN 709/A2:2009
- EN ISO 14982:1998

Certificado TÜV Rheinland N° M8T 09 11 71249 007



Name: Lisardo Carballal
Title: Product manager
Móstoles 10-01-2010

1.- PERIODO DE GARANTÍA

- El periodo de garantía (Ley 1999/44 CE) según los términos descritos a continuación es de 2 años a partir de la fecha de compra, en piezas y mano de obra, contra defectos de fabricación y material.

2.- EXCLUSIONES

La garantía Voltor no cubre:

- Desgaste natural por uso.
- Mal uso, negligencia, operación descuidada o falta de mantenimiento.
- Defectos causados por un uso incorrecto, daños provocados debido a manipulaciones realizadas a través de personal no autorizado por Voltor o uso de recambios no originales.

3.- TERRITORIO

- La garantía Voltor asegura cobertura de servicio en todo el territorio nacional.

4.- EN CASO DE INCIDENCIA

- La garantía debe ir correctamente cumplimentada con todos los datos solicitados, y acompañada por la factura o ticket de compra del establecimiento vendedor.

AVISO

Para asegurar un funcionamiento y una seguridad máxima, le rogamos lea el libro de instrucciones detenidamente antes de usar.

1.- PERÍODO DE GARANTIA

- O período de garantia (Lei 1999/44 CE) de acordo com os termos descritos a continuação é de 2 anos a partir da data de compra, em peças e mão de obra, contra defeitos de fabrico e material.

2.- EXCEPTO

A garantia Voltor não cobre:

- Desgaste natural por uso.
- Mau uso, negligência, utilização sem cuidado ou falta de manutenção.
- Defeitos causados por uso incorrecto, danos provocados por manipulação realizada por pessoal não autorizado pela Voltor ou uso de peças de substituição não originais.

3.- TERRITÓRIO

- A garantia Voltor assegura cobertura do serviço em todo o território nacional.

4.- EM CASO DE INCIDÊNCIA

- A garantia deve ir correctamente preenchida com todos os dados solicitados, e acompanhada pela factura ou ticket de compra do estabelecimento vendedor.

AVISO

Para garantir o funcionamento e segurança máxima, por favor ler o manual de instruções cuidadosamente, antes de utilizar a mesma.

E TARJETA DE REGISTRO DE GARANTÍA

P CERTIFICADO DE GARANTIA

Tipo de máquina

Tipo de maquina

Fecha de compra

Data de compra

Nombre del cliente

Nome do cliente

Pais

Pais.....

Dirección

Endereço

Distribuidor

Revendedor

Precio pagado

Preço pagado

Modelo

Modelo

¿Es este su primer aparato de este tipo?

¿É ésta sua 1ª compra neste tipo de maquina?

VEASE EL MANUAL DE
SERVICIO PARA
DETALLES
COMPLETOS SOBRE LA
GARANTÍA.

PARA INFORMAÇÕES
DETALHADAS SOBRE
GARANTIAS É FAVOR
CONSULTAR O
MANUAL
QUE ACOMPANHA A
MÁQUINA.

productos
mcland s.l.

C/ La Fragua, 22 - Pol. Ind. Los Rosales
28932 MÓSTOLES (Madrid) ESPAÑA



GARANTÍA Y SERVICIO

(La tarjeta de garantía se encuentra al dorso)

GARANTÍA DE ASSISTÊNCIA

(O cartão de garantia está na capa posterior)