

ELMO

# BOXi T-350

## MOBILE PROJECTOR

---

### ENGLISH

#### **IMPORTANT SAFEGUARDS QUICK START GUIDE**

**P5~P10  
P11~P18**

Please read the IMPORTANT SAFEGUARDS carefully before using this product. Keep for future reference.

Please download the BOXi Instruction Manual from the following website and read carefully to ensure safe and proper use

BOXi Product Website: <http://www.elmoboxi.com/>

### FRAN AIS

#### **CONSEILS IMPORTANTS DE SÉCURITÉ GUIDE DE DÉMARRAGE RAPIDE**

**P21~P26  
P27~P34**

Lire les conseils importants de sécurité avant d'utiliser ce produit et les conserver pour une utilisation ultérieure.

Téléchargez le manuel d'instruction depuis le site BOXi suivant.

Site du produit BOXi : <http://www.elmoboxi.com/>

### Deutsch

#### **WICHTIGE SICHERHEITSHINWEISE Kurzanleitung**

**P37~P42  
P43~P50**

Bitte lesen Sie diese WICHTIGEN SICHERHEITSHINWEISE sorgfältig durch, bevor Sie das Gerät benutzen und bewahren Sie sie für eine zukünftige Bezugnahme auf.

Laden Sie die Bedienungsanleitung von der folgenden BOXi Webseite herunter.

BOXi Produktwebseite : <http://www.elmoboxi.com/>

### ESPAÑOL

#### **CONTROLES DE SEGURIDAD IMPORTANTES GUÍA DE INICIO RÁPIDO**

**P53~P58  
P59~P66**

Lea atentamente este manual de instrucciones antes de usar el producto y guárdelo para realizar futuras consultas.

Descargue este manual de instrucciones de la siguiente página web de BOXi.

Página web de productos de BOXi : <http://www.elmoboxi.com/>



**ELMO**

# **BOXi** T-350

MOBILE PROJECTOR

## IMPORTANT SAFEGUARDS

## QUICK START GUIDE

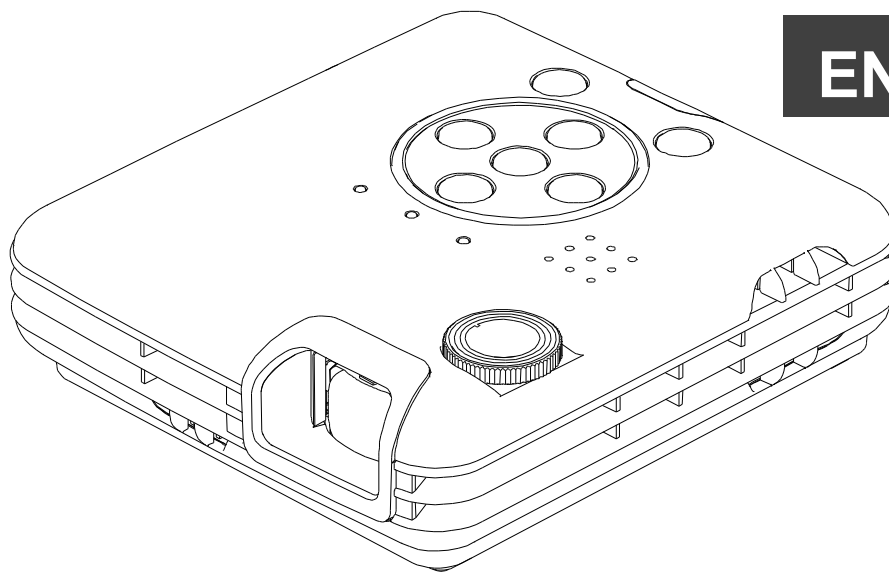

**ENGLISH**

- Please read this “IMPORTANT SAFEGUARD” and this guide carefully before using the projector. Keep for future reference.
- This guide describes the basic operation of the projector with a connection to a DVD player as an example. Refer to the instruction manual of the BOXi T-350 for any other operations and detailed information.

《[BOXi T-350 Instruction manual](#)》

Download the instruction manual from the following BOXi website.

BOXi Product Website : <http://www.elmoboxi.com/>

# TABLE OF CONTENTS

---

TABLE OF CONTENTS .....	4
IMPORTANT SAFEGUARDS .....	5
BEFORE YOU USE .....	9
QUICK START GUIDE .....	11
1 GETTING STARTED .....	11
Checking the package contents .....	11
Part names and functions .....	12
Preparing the remote control.....	13
2 USING THE PROJECTOR .....	14
Installing the projector .....	14
Connecting to a device .....	15
Powering on.....	16
Adjusting the projected image.....	17
Powering off.....	18

# IMPORTANT SAFEGUARDS

## ■ Read Instructions

All the safety and operating instructions should be read before the appliance is operated.

## ■ Retain Instructions

The safety and operating instructions should be retained for future reference.

## ■ Heed Warnings

All warnings on the product and in the operating instructions should be adhered to.

## ■ Follow Instructions

All operating and use instructions should be followed.

## ■ Cleaning

Unplug this product from the wall outlet before cleaning. Do not use liquid cleaners or aerosol cleaners. Use a damp cloth for cleaning.

## ■ Attachments

Do not use attachments not recommended by the product manufacturer as they may cause hazards.

## ■ Water and Moisture

Do not use this product near water - for example, near a bath tub, wash bowl, kitchen sink, or laundry tub, in a wet basement, or near a swimming pool, and the like.

## ■ Placement

Do not place this product on an unstable cart, stand, tripod, bracket, or table. The product may fall, causing serious injury to a child or adult, and serious damage to the product. Use only with a cart, stand, tripod, bracket, or table recommended by the manufacturer, or sold with the product.

Any mounting of the product should follow the manufacturer's instructions, and should use a mounting accessory recommended by the manufacturer.

## ■ Ventilation

Slots and openings in the cabinet are provided for ventilation and to ensure reliable operation of the product and to protect it from overheating, and these openings must not be blocked or covered.

The openings should never be blocked by placing the product on a bed, sofa, rug, or other similar surface. This product should not be placed in a built-in installation such as a bookcase or rack unless proper ventilation is provided or the manufacturer's instructions have been adhered to.

## ■ Power Sources

This product should be operated only from the type of power source indicated on the marking label. If you are not sure of the type of power supply to your home consult your appliance dealer or local power company. For products intended to operate from battery power, or other sources, refer to the operating instructions.

## ■ Grounding or Polarization

This product may be equipped with either a polarized 2-wire AC line plug (a plug having one blade wider than the other) or a 3-wire grounding type plug, a plug having a third (grounding) pin.

Should read "If the 2-wire polarized plug fails to fit in the outlet, try reversing the plug". If the plug still fails to fit, contact your electrician to replace your obsolete outlet. Do not defeat the safety purpose of the polarized plug. The 3-wire grounding type plug will fit into a grounding type power outlet. This is a safety feature. If you are unable to insert the plug into the outlet, contact your electrician to replace your obsolete outlet. Do not defeat the safety purpose of the grounding type plug.

## ■ Power-Cord Protection

Power-supply cords should be routed so that they are not walked on or pinched by items placed upon or against them, paying particular attention to cords at plugs, convenience receptacles, and the point where they exit from the product.

## ■ Lightning

For added protection for this product during a lightning storm, or when it is left unattended and unused for long periods of time, unplug it from the wall outlet and disconnect the antenna or cable system. This will prevent damage to the product due to lightning and power-line surges.

## ■ Overloading

Do not overload wall outlets, extension cords, or integral convenience receptacles as this can result in a risk of fire or electric shock.

## ■ A product and cart combination should be moved with care.

Quick stops, excessive force, and uneven surfaces may cause the product and cart combination to overturn.



## ■ Object and Liquid Entry

Never push objects of any kind into this product through openings as they may touch dangerous voltage points or short-out parts that could result in a fire or electric shock. Never spill liquid of any kind on the product.

## ■ Servicing

Do not attempt to service this product yourself as opening or removing covers may expose you to dangerous voltage or other hazards. Refer all servicing to qualified service personnel.

### ■ Damage Requiring Service

Unplug this product from the wall outlet and refer servicing to qualified service personnel under the following conditions:

- When the power-supply cord or plug is damaged.
- If liquid has been spilled, or objects have fallen into the product.
- If the product has been exposed to rain or water.
- If the product does not operate normally by following the operating instructions. Adjust only those controls that are covered by the operating instructions as an improper adjustment of other controls may result in damage and will often require extensive work by a qualified technician to restore the product to its normal operation.
- If the product has been dropped or damaged in any way.
- When the product exhibits a distinct change in performance - this indicates a need for service.

### ■ Replacement Parts

When replacement parts are required, be sure the service technician has used replacement parts specified by the manufacturer or have the same characteristics as the original part. Unauthorized substitutions may result in fire, electric shock or other hazards.

### ■ Safety Check

Upon completion of any service or repairs to this product, ask the service technician to perform safety checks to determine that the product is in proper operating condition.

### ■ Heat

The product should be situated away from heat sources such as radiators, heat registers, stoves, or other products (including amplifiers) that produce heat.



SA 1965

The lightning flash with arrowhead symbol, within an equilateral triangle, is intended to alert the user to the presence of uninsulated “dangerous voltage” within the product’s enclosure that may be of sufficient magnitude to constitute a risk of electric shock to persons.



SA 1966

The exclamation point within an equilateral triangle is intended to alert the user to the presence of important operating and maintenance (servicing) instructions in the literature accompanying the product.

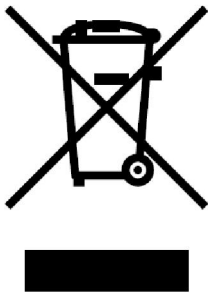

This symbol [crossed-out wheeled bin WEEE Annex IV] indicates separate collection of waste electrical and electronic equipment in the EU countries.

Please do not throw the equipment into the domestic refuse.

Please use the return and collection systems available in your country for the disposal of this product.



This symbol [crossed-out wheeled bin Directive 2006/66/EC Annex II] indicates separate collection of waste batteries in the EU countries.

Please do not throw the batteries into the domestic refuse. Please use the return and collection systems available in your country for the disposal of the waste batteries.



# BEFORE YOU USE

- To use this product, please be sure to use the supplied power cord and AC adapter.
- The supplied power cord and AC adapter are designed for exclusive use with this product. Do not use them with other equipment.
- Be sure to use the power cord applicable to your local power specifications. If the product was sold in Japan, use the AC adapter sold with the product with 100VAC and 50 or 60 Hz.
- Do not knot or coil the power cord or AC adapter cord or wrap them around the AC adapter. Doing so may damage the cords, causing fire or electric shock.
- Carry this product by holding the lower part of the main unit in both hands. Do not apply excessive vibration or shock to the product. Doing so may damage parts causing malfunction.
- Do not apply vibration or shock during projection. Do not use this product in a car or ship where vibration or shock is applied to the product. Vibration or shock may damage parts causing malfunction.
- Do not use this product near high-voltage power lines or power source. The product may receive harmful interference.
- Do not use this product in locations subject to humidity, dust, smoke, oil smoke or steam. Dirt may attach to the optical parts, such as the lens, causing reduced image quality.
- Do not use this product in locations exposed to extreme temperature or locations where the temperature changes too quickly.

Use this product under the following environmental conditions:

Temperature: 5°C ~ 35°C    Humidity: less than 85% (No condensation)

- When the product is suddenly brought into a warm place from a cold place or when the room temperature is quickly raised, condensation may occur to the surface of the lens causing reduced image quality. Wait until the condensation is completely gone and the image becomes clear.
- Do not touch the lens. It may leave fingerprint marks which can result in a blurred image.
- Important notes when connecting an HDMI cable.
  - Use a HIGH SPEED HDMI cable with the HDMI logo.  
HDMI cables that are not compliant with HDMI standards should not be used.
  - Do not apply excessive force to the HDMI terminal while the cable is connected as it could damage the HDMI terminal, leading to a malfunction.
- Follow the guidelines below to prevent the product from dropping or overturning.
  - Use the product on a stable base, desk, or table. Do not place the product on an unstable base or slanted location.
  - Secure and tidy all cables to prevent accidentally pulling the projector off any surface.

■ Luminescent spot and black spot

There may be some pixels that do not operate properly due to the use of an image pick-up device made-up of many pixels. Though luminescent or black spots may be found on the screen, it is a phenomenon peculiar to the image pick-up device and is not a malfunction.

■ There may be some flickering on the screen when shooting a pattern image with gradual changes in brightness. It is a phenomenon peculiar to the image pick-up device and is not a malfunction. This product is not designed to display such kind of images.

■ There may be some image distortion for a moment when the output resolution of the connected device is changed while the image is projected. This is because the product automatically adjusts the projection settings according to the input signal. It is not a malfunction.

■ Lifetime of the parts

Avoid using the projector in severe conditions such as high temperature, dusty or smoky environments as well as long-continuous use in excess of eight hours.



Doing so may shorten the life of critical components such as the optical engine and cooling fan which may lead to degraded image quality. Please note, warranty repair may not apply if unit is deemed to be subjected to such abuse. Regarding paid component replacement, please contact distributor the product was purchased from or our service office.

# QUICK START GUIDE

## 1 GETTING STARTED

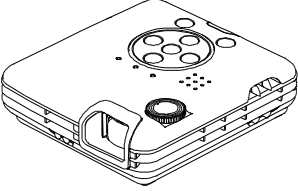
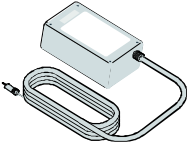
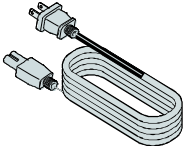
### Checking the package contents

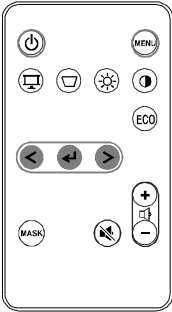
Projector	AC adapter	Power cord
		

Remote control	IMPORTANT SAFEGUARD QUICK START GUIDE	WARRANTY CARD
 <p>*Battery included</p>		

## Part names and functions

### TOP/FRONT

### BOTTOM /BACK

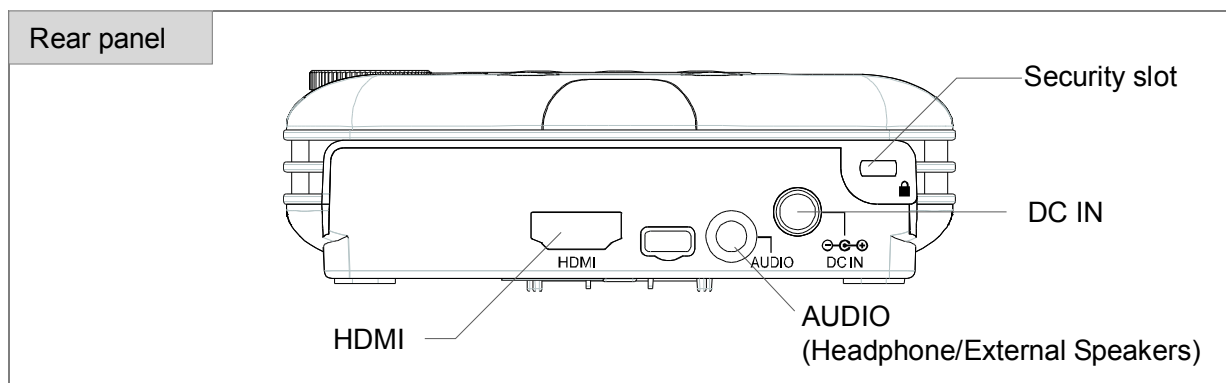
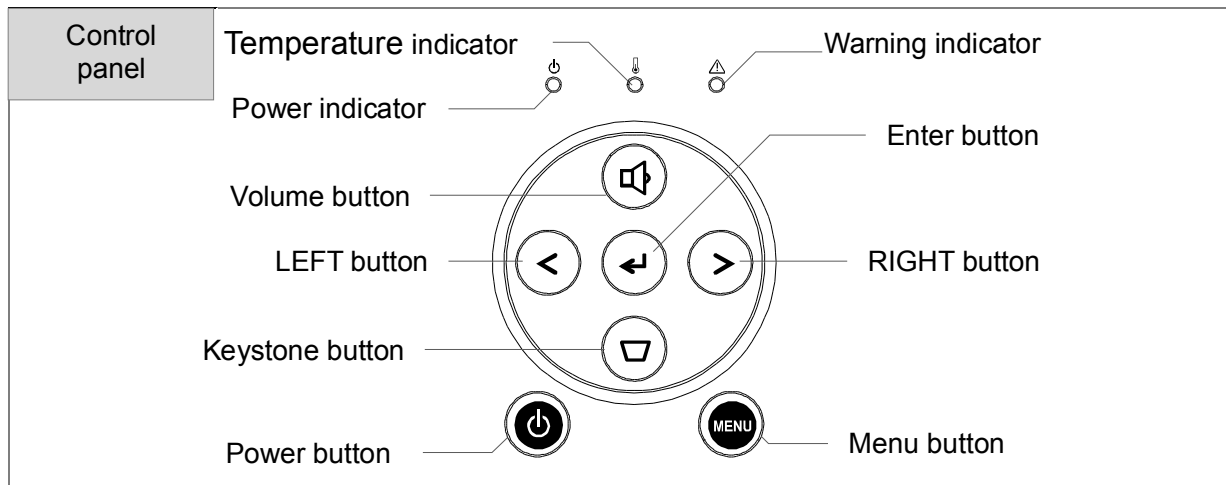
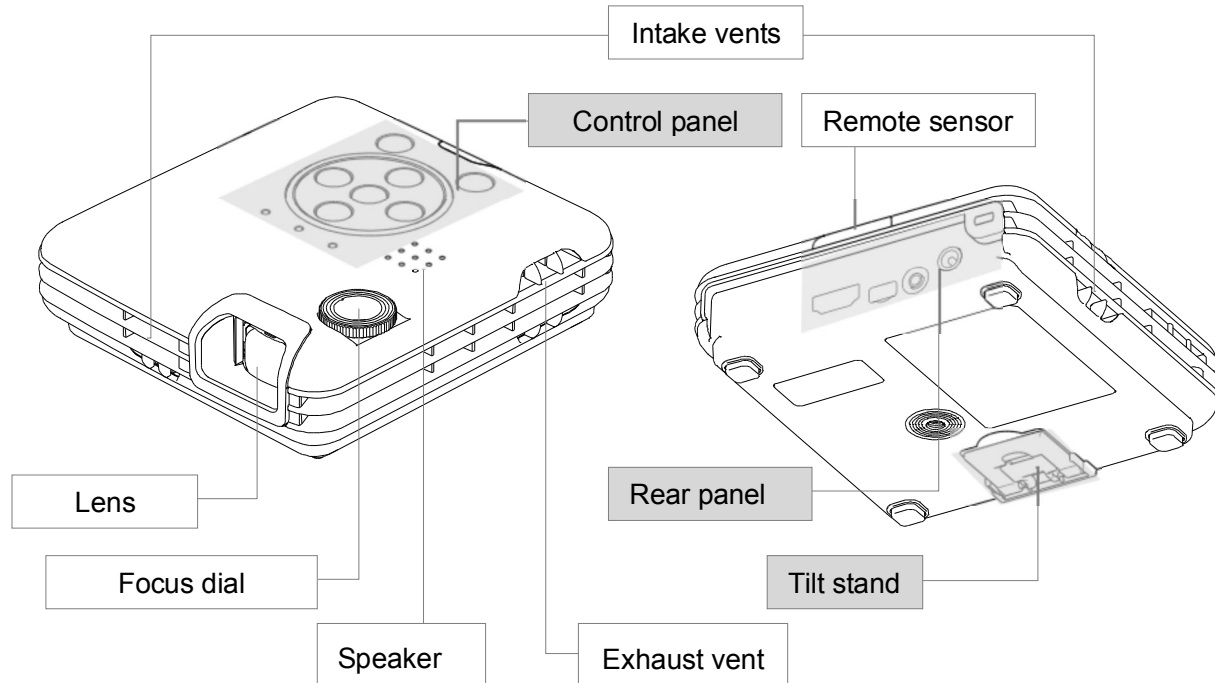

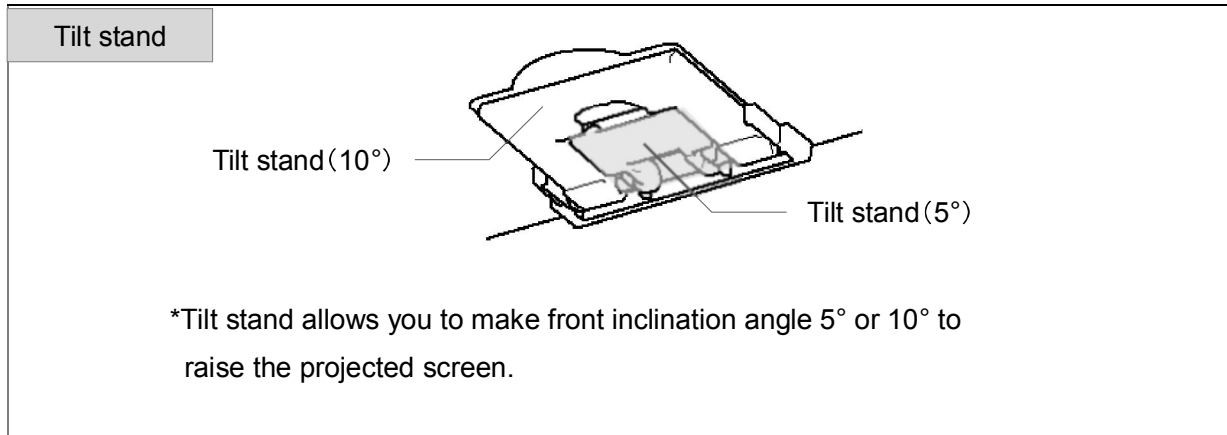

## Remote control

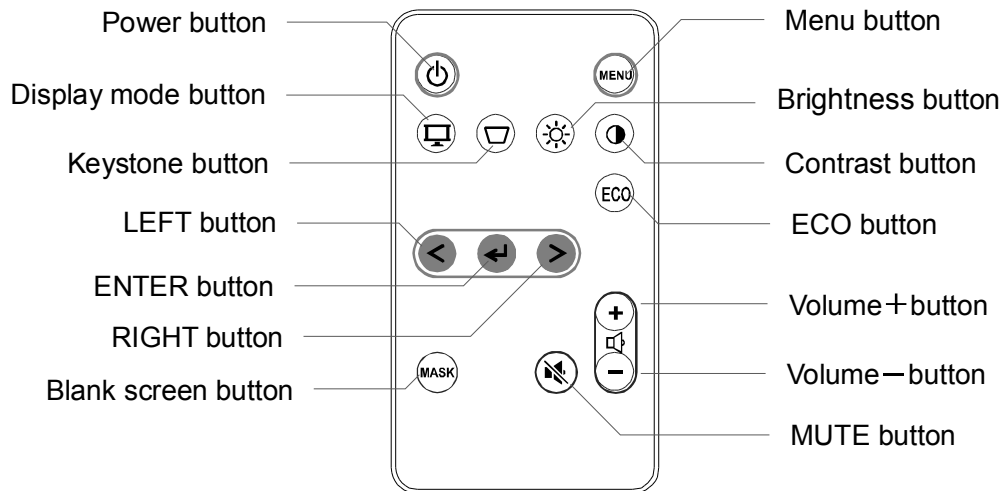

## Preparing the remote control

A battery is pre-installed in the remote control at the time of shipment (with insulation sheet). Remove the insulation sheet before using the remote control for the first time.

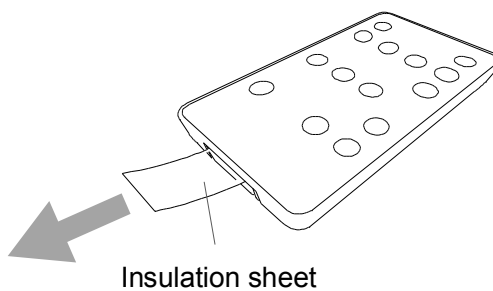

## 2 USING THE PROJECTOR

### Installing the projector

Decide on the position to place the projector.

The distance between the projector and the screen should be between 48cm (screen size: 25 inch) and 133cm (screen size: 68 inch).

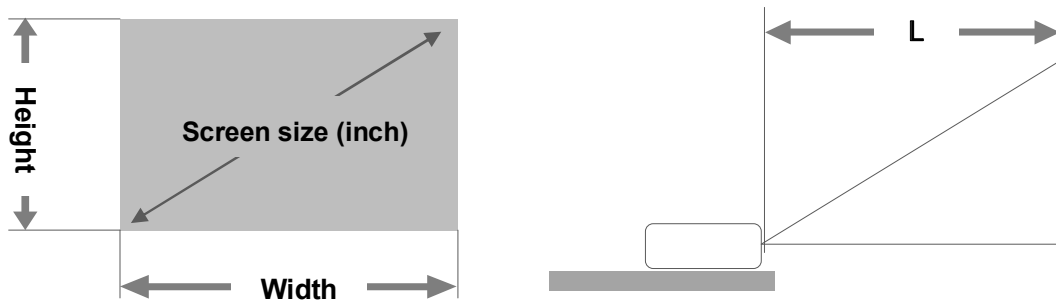

Screen size			Projection distance
Inch	Width (cm)	Height (cm)	L(cm)
25	53.8	33.7	48
30	64.6	40.4	58
35	75.4	48.0	68
40	86.1	53.8	78
45	96.9	60.6	88
50	107.7	67.3	98
55	118.5	74.0	108
60	129.2	80.8	118
65	140.0	87.5	128
68	146.5	91.5	133

 **Note**

- The values in the table are design values and may vary. Use them as an indication only.
- The aspect ratio of the projected image in full screen is 16:10. When the aspect ratio of the input signal is different from 16:10 (such as 16:9 or 4:3), top and bottom or left and right of the image will not be displayed and the screen size becomes smaller than those specified in the above table.

→ Refer to the instruction manual of the BOXi T-350 for detailed information.

## **Connecting to a device -Connecting using an HDMI terminal**

1. Connect the power supply (AC adapter and power cord) to the projector.
2. Connect the projector to the device such as a DVD player using HDMI cable.

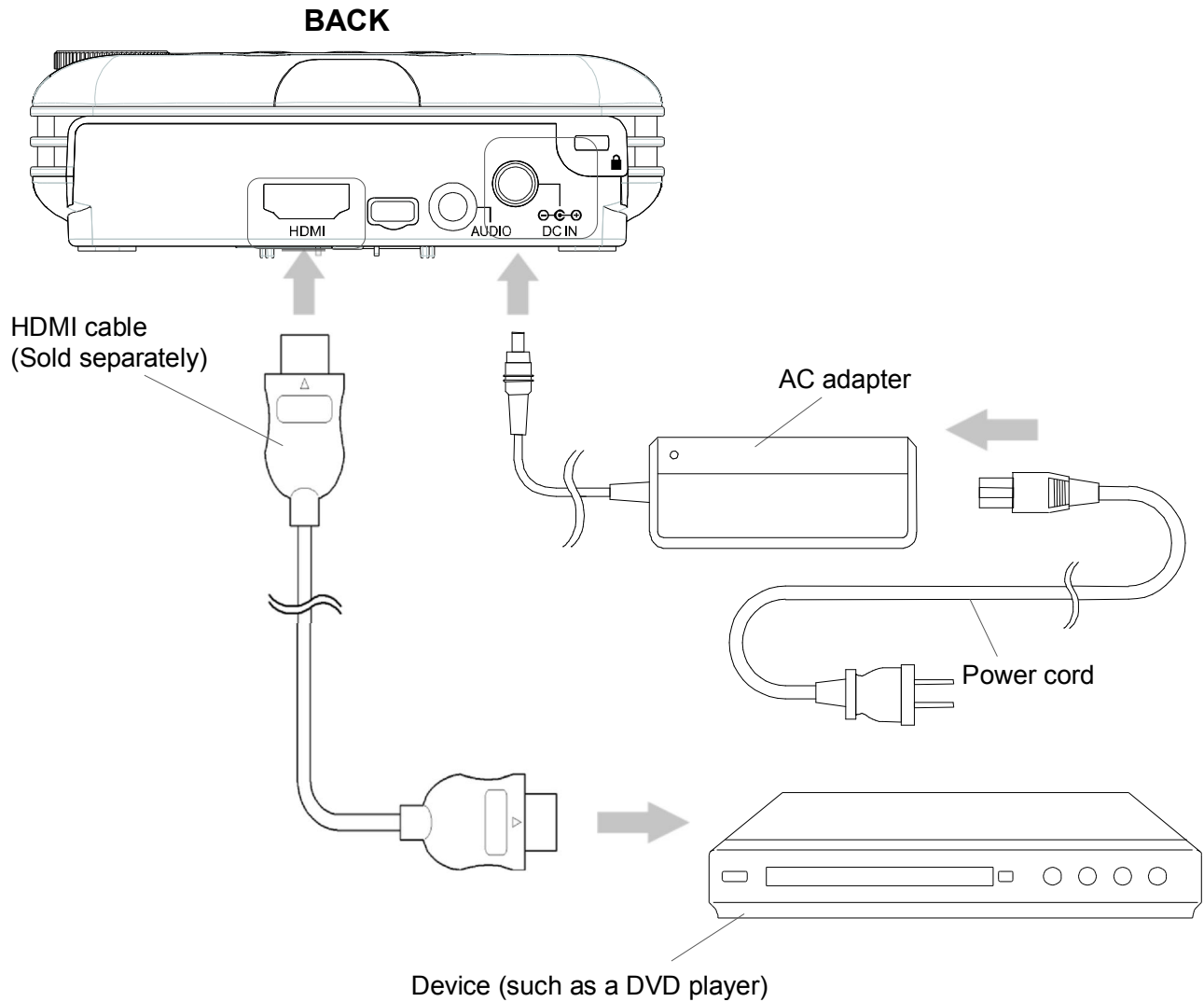

When using HDMI, use the HDMI terminal and HDMI cable (sold separately).

## Powering on

1. Press  button on the projector or the remote control.

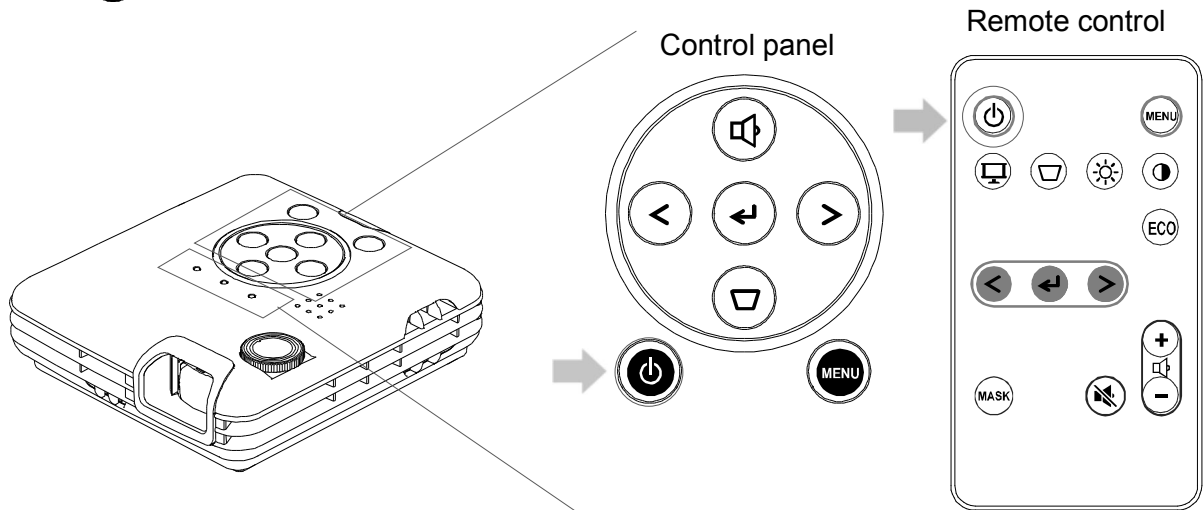

Power indicator  turns green.

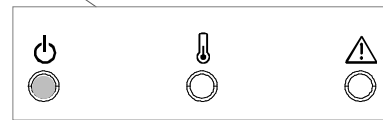

The opening screen appears.

### **Note**

- It will take some time before you can operate the projector after the power is on.



## Adjusting the projected image

### Focusing the image

1. Use the focus dial to focus the image.

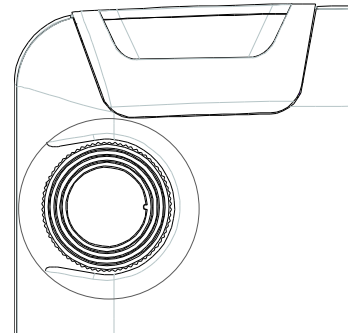

### Correcting the keystone distortions

1. Press  button on the remote control.  
「Keystone adjustment dialog」 appears.

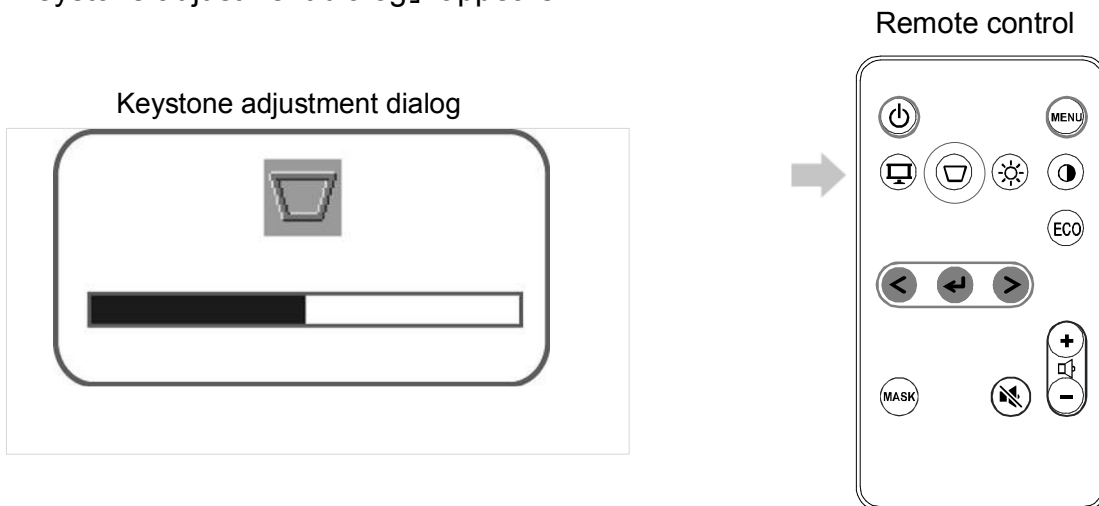

2. Press  $<$  or  $>$  button on the remote control.

Remote control	
Press $>$ button (Press this button when the projection angle is increasing.)	
Press $<$ button (Press this button when the projection angle is decreasing.)	

## Powering off

1. Press  button on the projector or the remote control.

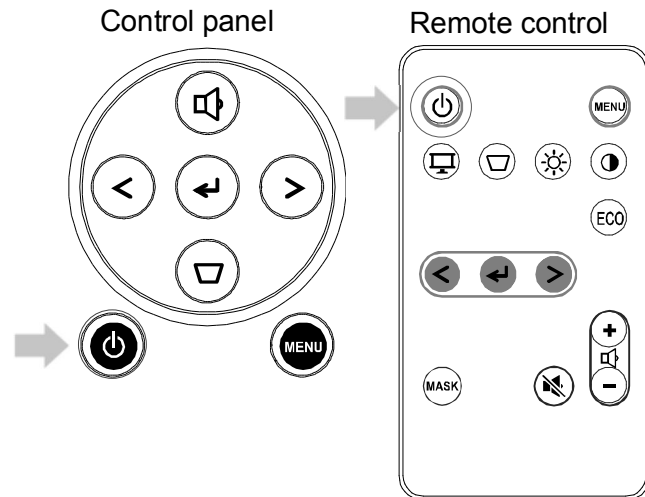

2. The message appears. Then press  button again.

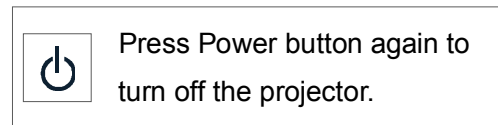

Power indicator  turns off.

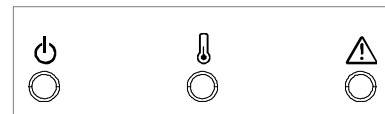

Unplug the cable after the fan has stopped.

### CAUTION

When the warning indicator is lit or flashing, it indicates that a malfunction has occurred to the projector. Refer to the instruction manual of the BOXi T-350.

**ELMO**

# **BOXi** T-350

MOBILE PROJECTOR

## CONSEILS IMPORTANTS DE SÉCURITÉ GUIDE DE DÉMARRAGE RAPIDE

**FRAN AIS**

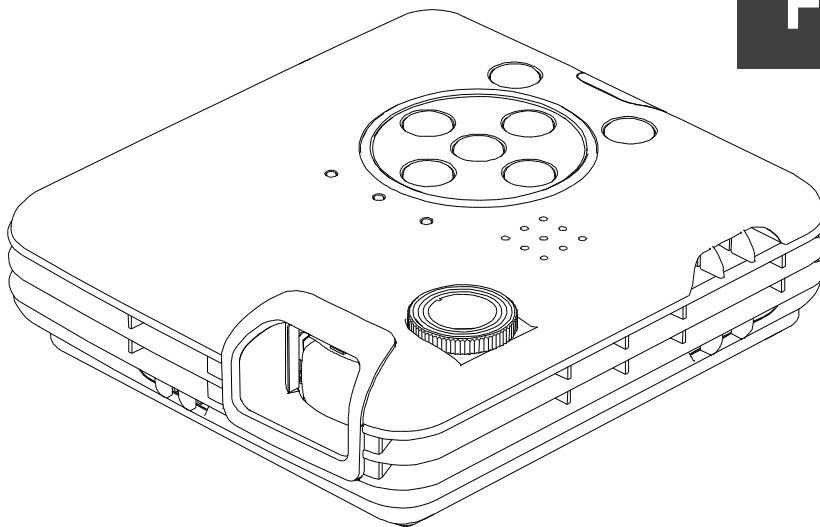

- Lisez attentivement ce guide et les « GARANTIES IMPORTANTES » avant d'utiliser le projecteur.
- Ce guide décrit le fonctionnement de base du projecteur en prenant pour exemple la connexion à un lecteur de DVD. Reportez-vous au manuel d'instructions du BOXi T-350 pour toutes autres opérations et informations détaillées.

« Manuel d'instructions BOXi T-350 »

Téléchargez le manuel d'instruction depuis le site BOXi ci-dessous.

Site du produit BOXi : <http://www.elmoboxi.com/>

# TABLE DES MATIÈRES

---

<b>TABLE DES MATIÈRES .....</b>	<b>20</b>
<b>MESURES DE SECURITE IMPORTANTES .....</b>	<b>21</b>
<b>AVANT LA PREMIÈRE UTILISATION .....</b>	<b>25</b>
<b>GUIDE DE DÉMARRAGE RAPIDE .....</b>	<b>27</b>
<b>1 MISE EN □ UVRE .....</b>	<b>27</b>
<b>Vérification du contenu de la boîte .....</b>	<b>27</b>
<b>Noms des pièces et fonctions .....</b>	<b>28</b>
<b>Préparation de la télécommande .....</b>	<b>29</b>
<b>2 UTILISATION DU PROJECTEUR .....</b>	<b>30</b>
<b>Installation du projecteur .....</b>	<b>30</b>
<b>Connexion à un dispositif .....</b>	<b>31</b>
<b>Mise sous tension .....</b>	<b>32</b>
<b>Réglage de l'image projetée .....</b>	<b>33</b>
<b>Mise hors tension .....</b>	<b>34</b>

# MESURES DE SECURITE IMPORTANTES

## ■ Lire les instructions

Toutes les instructions concernant la sécurité et l'utilisation de l'appareil doivent être lues avant de le mettre en marche.

## ■ Conserver les instructions

Conserver ce manuel pour référence ultérieure.

## ■ Tenir compte des avertissements

Tout avertissement relatif au produit ou au mode d'emploi doit être observé.

## ■ Suivre les instructions

Tous les conseils d'utilisation doivent être suivis à la lettre.

## ■ Nettoyage

Débrancher l'appareil de la prise de secteur avant de procéder au nettoyage. Ne pas utiliser de nettoyeurs liquides ou en aérosol. Utiliser un chiffon humide pour le nettoyage.

## ■ Accessoires

N'utiliser que des accessoires recommandés par le fabricant, sinon il y aurait risque de panne.

## ■ Eau et humidité

Ne pas utiliser cet appareil près de l'eau comme par exemple près d'une baignoire, d'un lavabo, d'un évier de cuisine ou de buanderie, dans un sous-sol humide, près d'une piscine ou autres endroits similaires.

## ■ Support

Ne pas placer cet appareil sur un support, table, étagère, trépied ou chariot instable. Il pourrait tomber et causer une blessure grave à un enfant ou à un adulte, ou être sérieusement endommagé. N'utiliser qu'un chariot, un support, un trépied, une console ou une table recommandé(e) par le fabricant ou vendu(e) avec le produit. Tout montage doit être conforme aux instructions du fabricant et doit être réalisé avec les accessoires recommandés par le fabricant.

## ■ Alimentation

Alimenter l'appareil à la source électrique spécifiée sur l'étiquette. En cas de doute sur la nature du courant électrique, demander conseil à un électricien ou à la compagnie d'électricité locale. Pour les produits fonctionnant à piles ou par d'autres sources d'alimentation, consulter le mode d'emploi.

**■ Mise à la terre et polarisation**

Ce produit peut être équipé soit d'un cordon d'alimentation CA à 2 conducteurs (une des broches étant plus large que l'autre), soit d'un cordon à 3 conducteurs, la troisième broche servant à la mise à la terre. Pour des raisons de sécurité, la fiche à 2 broches ne peut entrer dans la prise de secteur que d'une façon. Si le branchement est impossible, essayer de la retourner. Si le branchement reste impossible, contacter un électricien pour remplacer la prise de secteur murale. Ne pas essayer de passer outre le système de sécurité de la prise polarisée. Pour des raisons de sécurité, la fiche à 3 conducteurs se branche sur une prise de secteur reliée à la terre. Si le branchement reste impossible, contacter un électricien pour remplacer la prise de secteur murale. Ne pas essayer de passer outre le système de sécurité de la prise reliée à la terre.

**■ Protection des cordons d'alimentation électrique**

Les cordons doivent être installés de telle sorte qu'ils ne puissent pas être piétinés ou écrasés par des objets placés sur eux ou près d'eux. Veiller particulièrement aux extrémités du cordon et à sa sortie de l'appareil.

**■ Foudre**

Pour assurer la protection de l'appareil contre la foudre, s'il doit rester sans surveillance pendant une longue période, il faut le débrancher et déconnecter le système d'antenne ou de câble. Cela permet de prévenir les problèmes liés à la foudre et aux surtensions.

**■ Surcharge**

Afin d'éviter tout incident électrique ou tout incendie, ne pas brancher l'appareil sur une prise d'intensité insuffisante.

**■ L'appareil et son support doivent être déplacés avec précaution.**

Les arrêts brutaux, une force excessive et une surface inégale peuvent faire basculer l'appareil et son support.

**■ Introduction de liquide ou d'objet**

Ne jamais faire pénétrer d'objets d'aucune sorte dans l'appareil à travers les événements. Ils pourraient entrer en contact avec les points de surtension et créer un court-circuit ou un incendie. Ne renverser aucun liquide sur l'appareil.

## ■ Réparation

Ne pas essayer de réparer l'appareil soi-même. Ouvrir et enlever les panneaux de protection peut exposer à un haut voltage et à d'autres dangers. Dans tous les cas, faire appel à du personnel qualifié.

## ■ Dommages demandant l'intervention d'un réparateur

Débrancher la prise de secteur de l'appareil et faire appel à un réparateur qualifié dans les cas suivants :

- Le cordon d'alimentation ou la prise est endommagé(é).
- Un liquide s'est répandu ou un objet s'est introduit dans l'appareil.
- L'appareil a été exposé à la pluie ou à l'eau.
- L'appareil ne fonctionne pas correctement selon les instructions du mode d'emploi. Ne régler que les commandes spécifiées dans le manuel. Un mauvais réglage des autres commandes peut causer d'autres dégâts, ce qui demandera encore plus de travail au technicien.
- L'appareil est tombé ou a été endommagé par quelque cause que ce soit.
- Les performances de l'appareil ont sensiblement diminué : cela indique qu'il nécessite l'intervention d'un spécialiste.

## ■ Remplacement des pièces

Veiller à ce que les pièces utilisées par le réparateur soient celles spécifiées par le fabricant ou qu'elles aient les mêmes caractéristiques que les pièces d'origine. L'emploi de pièces non autorisées peut causer un incendie, un risque électrique ou un autre incident.

## ■ Contrôle de sécurité

Après réparation ou intervention, exiger une vérification complète de l'appareil par le technicien, confirmant son parfait fonctionnement.

## ■ Chaleur

L'appareil doit être maintenu éloigné de toute source de chaleur : radiateur, cuisinière ou autre appareil (incluant les amplificateurs) produisant de la chaleur.

## ■ Ce produit comporte parmi ses composants une lampe fluorescente qui contient du mercure.

Veillez vous adresser à votre préfecture ou mairie au sujet des moyens de destruction ou de recyclage appropriés et ne pas jeter tel quel.



SA 1965

Le symbole de l'éclair à tête de flèche dans un triangle équilatéral avertit l'utilisateur de la présence de courant électrique non-isolé de forte amplitude à l'intérieur de l'appareil, ce qui constitue un risque de choc électrique potentiellement dangereux pour les personnes.



SA 1966

Le symbole du point d'exclamation dans un triangle équilatéral prévient l'utilisateur que le mode d'emploi accompagnant l'appareil comporte d'importantes instructions concernant son utilisation et son entretien.

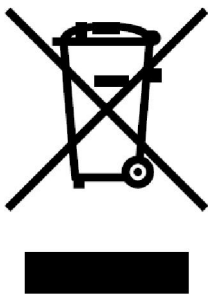

Le symbole (de la poubelle sur roues barrée DEEE Annexe IV ) indique que les équipements électriques et électroniques, piles et accumulateurs font l'objet d'une collecte sélective dans les pays de l'UE.

Veuillez à ne pas jeter l'équipement dans les ordures domestiques. A utiliser pour la mise en rebut de ces types d'équipements conformément aux systèmes de traitement et de collecte disponible dans votre pays.



Le symbole (poubelle sur roue barrée d'une croix et la Directive sur les piles et batteries 2006/66/EC Annexe II) indique une collecte séparée des piles dans les pays de l'UE.

Veuillez à ne pas jeter les piles dans les ordures domestiques. A utiliser pour la mise en rebut de ces types d'équipements conformément aux systèmes de traitement et de collecte disponible dans votre pays.



# AVANT LA PREMIÈRE UTILISATION



- Pour utiliser ce produit, veuillez à n'utiliser que le cordon d'alimentation et l'adaptateur secteur fournis avec l'appareil.
- Veuillez à bien utiliser le cordon électrique applicable à vos spécifications électriques locales. Si le produit a été vendu au Japon, utilisez l'adaptateur CA vendu avec le produit avec 100 VAC et 50 ou 60 Hz.
- Ne faites pas de nœuds ou n'enroulez pas le cordon électrique ou l'adaptateur CA et ne les enroulez pas autour de l'adaptateur CA car cela pourrait endommager les cordons, provoquer un incendie ou une décharge électrique.
- Transportez ce produit en tenant la partie inférieure de l'unité principale avec les deux mains. Ne provoquez pas de vibration excessive ou de choc sur le produit car cela pourrait endommager des pièces et entraîner un dysfonctionnement.
- Ne provoquez pas de vibration ou de choc pendant la projection. N'utilisez pas ce produit dans une voiture ou un bateau avec des vibrations ou un choc appliqué au produit. Les vibrations ou les chocs peuvent endommager des pièces et entraîner un dysfonctionnement.
- N'utilisez pas ce produit à proximité de lignes haute tension ou d'une alimentation électrique. Le produit peut recevoir des interférences nuisibles.
- N'utilisez pas ce produit dans des endroits sujets à l'humidité, la poussière, la fumée, la fumée grasse ou la vapeur. De la saleté peut se fixer aux parties optiques comme la lentille et produire une image floue.
- N'utilisez pas ce produit dans des endroits exposés à des températures extrêmes ou des lieux où la température change trop rapidement.  
Utilisez ce produit dans les conditions environnementales suivantes :  
Température : 5°C~ 35°C Humidité : moins de 85% (sans condensation)
- Lorsque le produit passe soudain d'un lieu froid à un lieu chaud ou lorsque la température ambiante augmente rapidement, de la condensation peut se produire à la surface de la lentille, produisant une image floue. Attendez que la condensation disparaisse complètement et que l'image devienne claire.
- Ne touchez pas la lentille. Cela peut laisser des traces de doigts ce qui produirait des images floues.

- Notes importantes lors de la connexion du câble HDMI.
  - Utiliser un câble HDMI GRANDE VITESSE avec un logo HDMI.  
Un câble HDMI qui n'est pas conforme au standard HDMI ne peut pas être utilisé.
  - N'appliquez pas de force excessive au terminal HDMI pendant que le câble est connecté au terminal HDMI. Cela pourrait endommager le terminal HDMI, provoquant un dysfonctionnement.
- Suivez les instructions ci-dessous pour éviter de faire tomber ou renverser le produit.
  - Utilisez le produit sur une base stable, un bureau ou une table. Ne placez pas le produit sur une base instable ou un endroit incliné.
  - Placez ou branchez le produit de sorte à éviter de tirer sur le cordon de l'adaptateur CA ou le câble vidéo.
- Tâche luminescente ou noire  
Il peut y avoir des pixels qui ne fonctionnent pas correctement à cause de l'utilisation du dispositif de prise d'images composé de nombreux pixels. Bien que des tâches luminescentes ou noires puissent apparaître sur l'écran, c'est un phénomène particulier lié au dispositif de prise d'image et il ne s'agit pas d'un dysfonctionnement.
- Un scintillement peut apparaître sur l'écran lors de la prise de vue d'une image de mire avec des changements graduels de luminosité. C'est un phénomène particulier lié au dispositif de prise d'image et il ne s'agit pas d'un dysfonctionnement.  
Ce produit n'est pas conçu pour afficher de telles images.
- Il peut se produire une distorsion de l'image pendant un moment lorsque la résolution de sortie du dispositif connecté change lors de la projection de l'image. Ceci est dû au fait que le produit règle automatiquement les paramètres de projection sur le signal entrant. Il ne s'agit pas d'un dysfonctionnement.
- Durée de vie des pièces  
Il n'est pas recommandé d'utiliser ce projecteur dans les situations telles que dans un environnement à la température élevée, poussiéreux et/ou enfumé (des cigarettes par exemple), ou bien de longues heures d'utilisation continue pendant plus de huit heures. Il peut abréger la vie du ventilateur, des pièces optiques et/ou autres pièces annexes, ainsi détériorer les performances et de la qualité du projecteur. Veuillez noter que, suivant la situation dans laquelle l'appareil a été utilisé, la réparation pourrait être payante même pendant la période de garantie. Concernant le remplacement d'un composant payant, veuillez contacter le distributeur chez qui vous avez acheté l'appareil ou l'un de nos réseaux de service après-vente.

# GUIDE DE DÉMARRAGE RAPIDE

## 1 MISE EN ŒUVRE

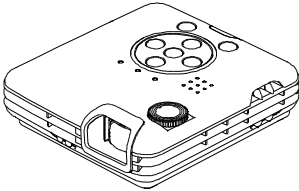
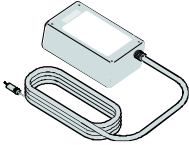
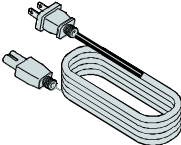
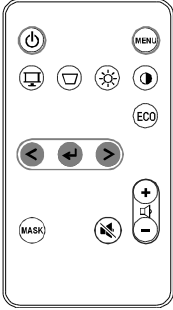
### Vérification du contenu de la boîte

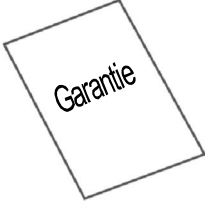
Projecteur	Adaptateur CA	Cordon électrique
		
Télécommande	<b>CONSEILS IMPORTANTS DE SÉCURITÉ GUIDE DE DÉMARRAGE RAPIDE</b>	Garantie
 <p>*Batterie incluse</p>		

## Noms des pièces et fonctions

### FACE / DESSUS

### FACE / DESSOUS

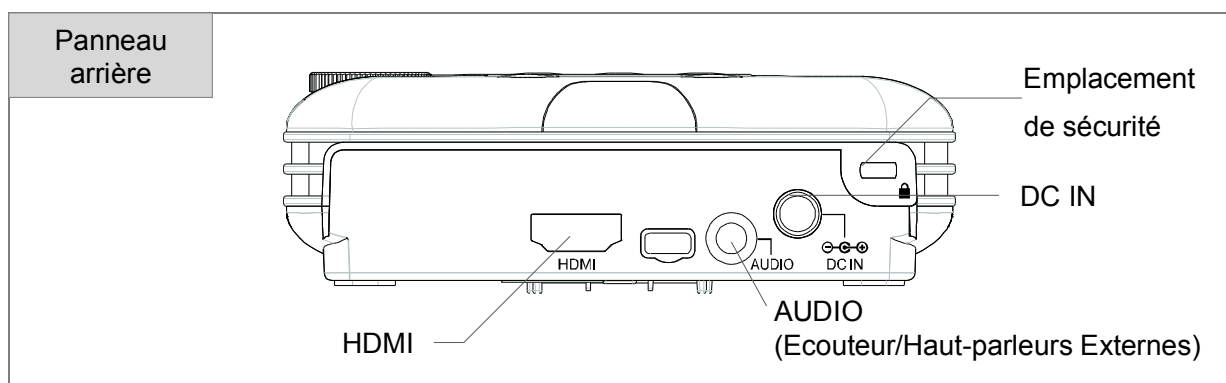
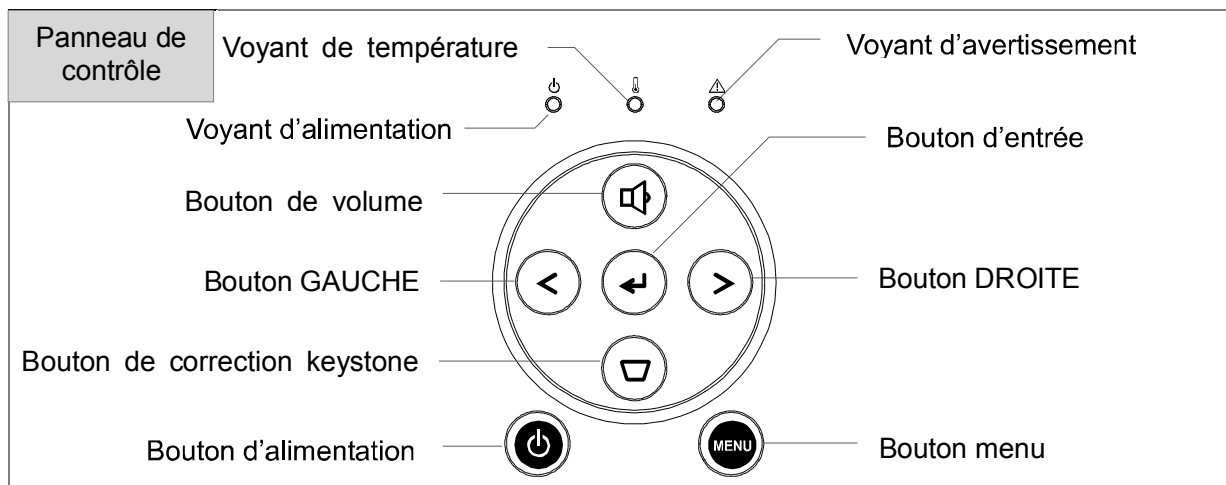
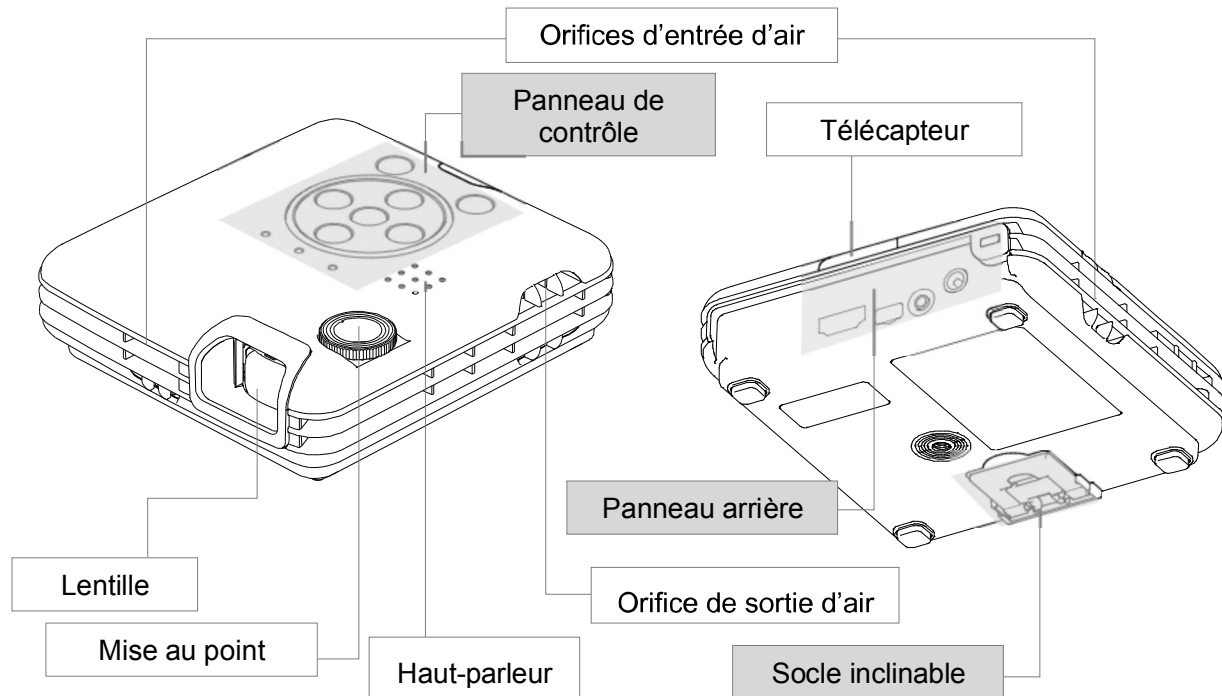

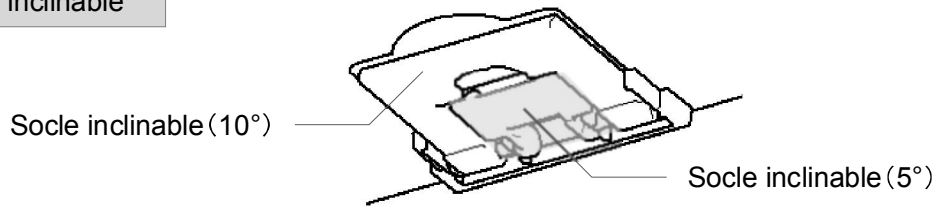
**Socle inclinable**

\*Le socle inclinable vous permet d'incliner la façade de 5 ° à 10 ° et remonter ainsi l'image projetée.

## Télécommande

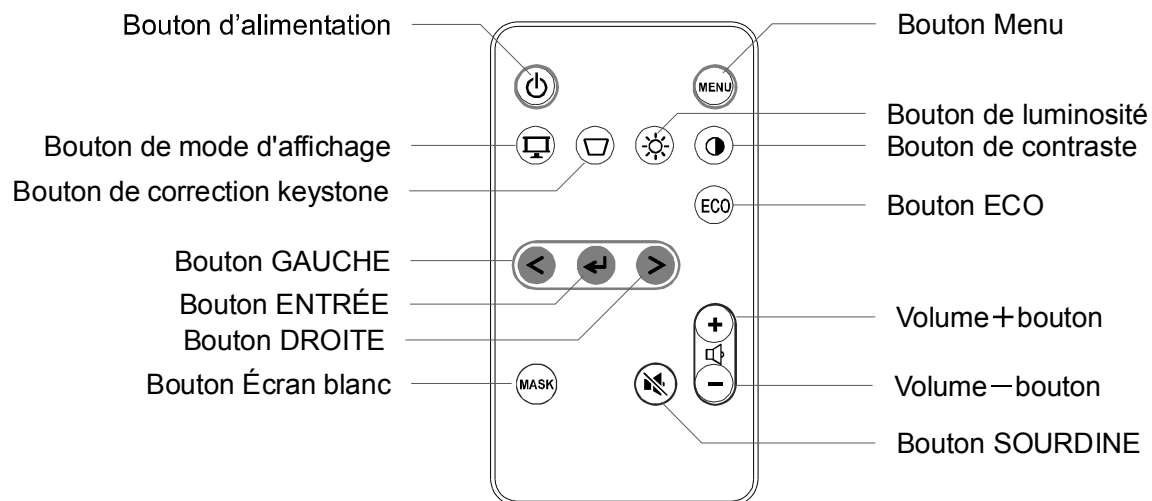

## Préparation de la télécommande

Une batterie est préinstallée dans la télécommande lors de l'expédition (avec une feuille isolante). Retirez la feuille isolante avant d'utiliser la télécommande pour la première fois.

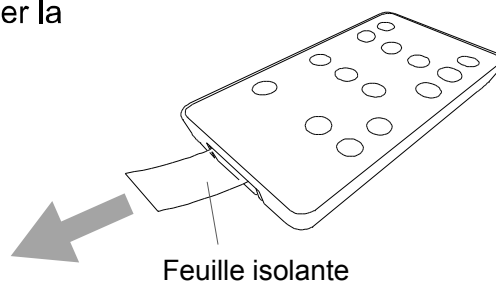

## 2 UTILISATION DU PROJECTEUR

### Installation du projecteur

Décidez de la position d'installation du projecteur.

La distance entre le projecteur et l'écran devra être entre 48 cm (taille d'écran : 25 pouces) et 133 cm (taille d'écran : 68 pouces).

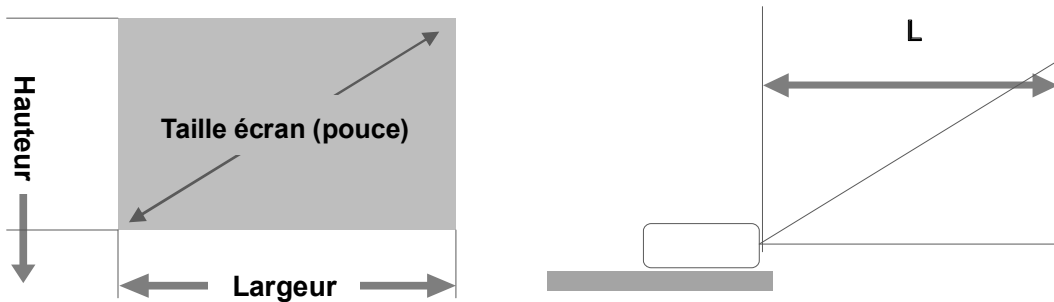

Taille d'écran			Distance de projection L (cm)
Pouce	Largeur (cm)	Hauteur (cm)	
25	53.8	33.7	48
30	64.6	40.4	58
35	75.4	48.0	68
40	86.1	53.8	78
45	96.9	60.6	88
50	107.7	67.3	98
55	118.5	74.0	108
60	129.2	80.8	118
65	140.0	87.5	128
68	146.5	91.5	133

#### Note

- Les valeurs dans le tableau sont des valeurs de conception et peuvent varier. Utilisez-les uniquement à titre indicatif
- Le rapport d'aspect de l'image projetée en plein écran est 16:10. Lorsque le rapport d'aspect du signal d'entrée est différent de 16:10 (comme 16:9 ou 4:3), le haut et le bas ou la gauche ou la droite de l'image ne s'afficheront pas et la taille de l'écran sera plus petite que les valeurs spécifiées dans le tableau ci-dessus.

→ Reportez-vous au manuel d'instructions du BOXi T-350 pour des informations détaillées.

## **Connexion à un dispositif - Connexion à l'aide du terminal HDMI**

1. Connectez l'alimentation électrique (adaptateur CA et cordon électrique) au projecteur.
2. Connectez le projecteur au dispositif comme un lecteur de DVD à l'aide du câble HDMI.

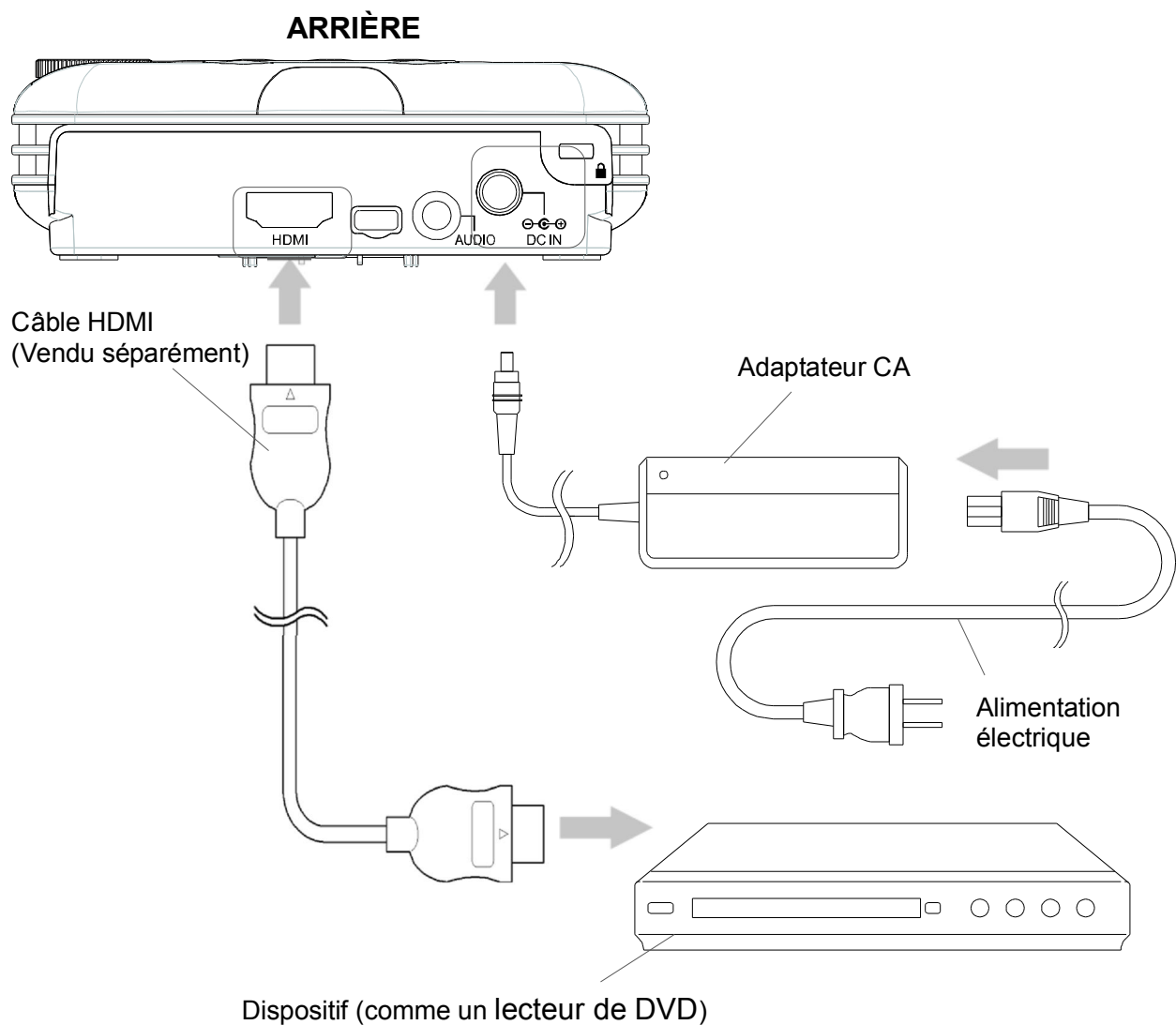

Avec un HDMI, utilisez le terminal HDMI et le câble HDMI (vendu séparément).

## Mise sous tension

1. Appuyez sur le bouton  du projecteur ou de la télécommande.

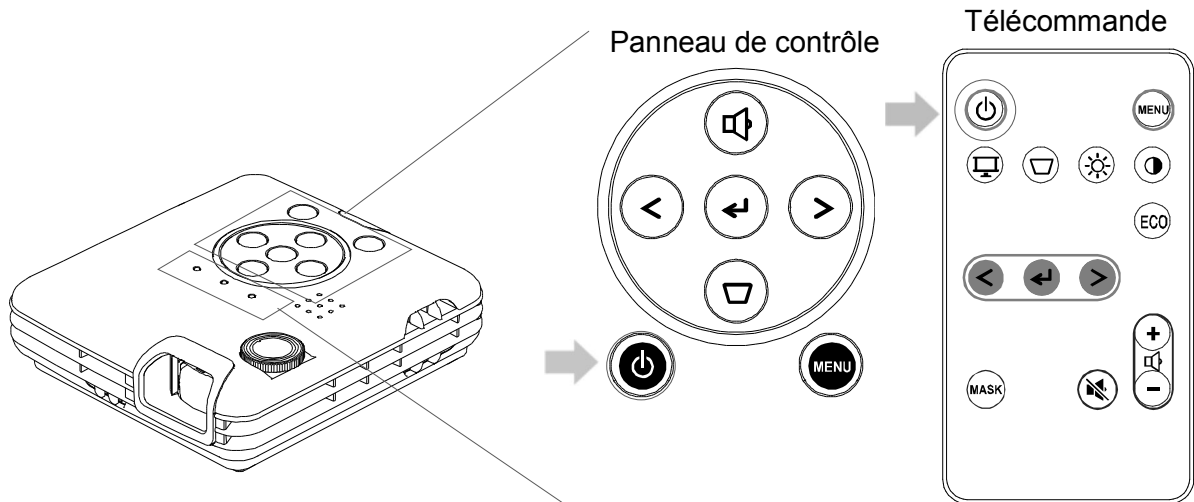

Le voyant d'alimentation  devient vert.

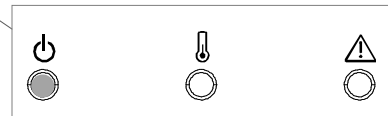

L'écran d'ouverture s'affiche.

### **Note**

- Vous devrez patienter un peu avant de pouvoir faire fonctionner le projecteur une fois qu'il sera sous tension.



## Réglage de l'image projetée

### Mise au point de l'image

1. Utiliser la mise au point pour faire une mise au point de l'image.

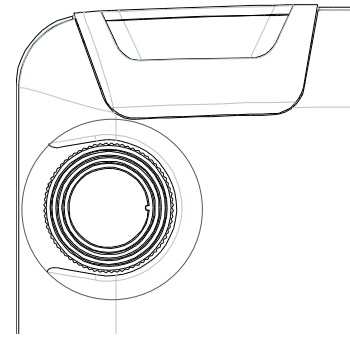



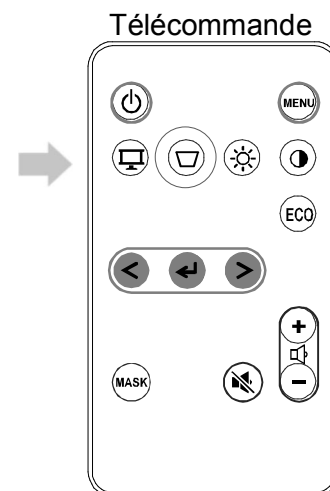

### Correction des distorsions trapézoïdales

1. Appuyez le bouton  de la télécommande.

La «boîte de dialogue de réglage trapézoïdal (keystone)» apparaît.

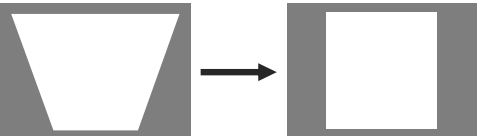

2. Appuyez le bouton  ou  de la télécommande.

Télécommande	
Appuyez sur le bouton 	
(Appuyez sur ce bouton lorsque l'angle de projection augmente.)	
Appuyez sur le bouton 	
(Appuyez sur ce bouton lorsque l'angle de projection diminue.)	

## Mise hors tension

1. Appuyez sur le bouton  du projecteur ou de la télécommande.

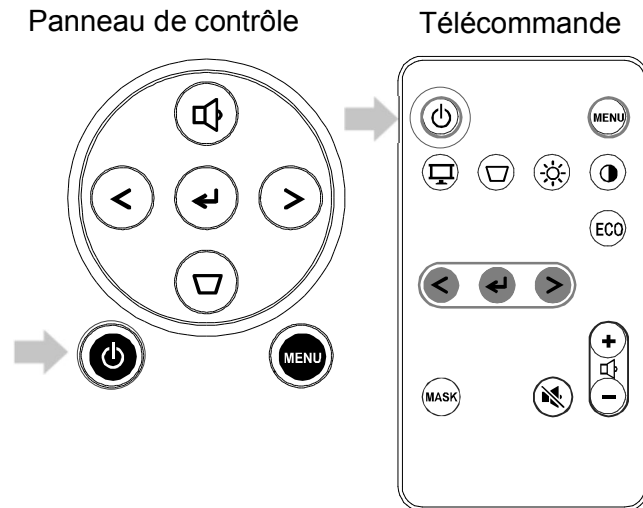

2. Le message apparaît. Puis appuyez à nouveau sur le bouton .

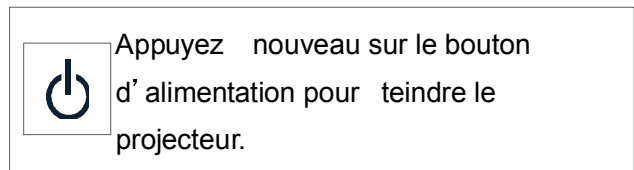

Le voyant  s'éteint.

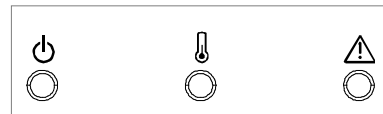

Débranchez le câble une fois que le ventilateur s'est arrêté.

### **ATTENTION**

Lorsque le voyant d'avertissement s'allume ou clignote, cela indique un dysfonctionnement du projecteur. Reportez-vous au manuel d'instructions du BOXi T-350.

**ELMO**

# BOXi T-350

MOBILE PROJECTOR

## WICHTIGE SICHERHEITSHINWEISE

### Kurzanleitung

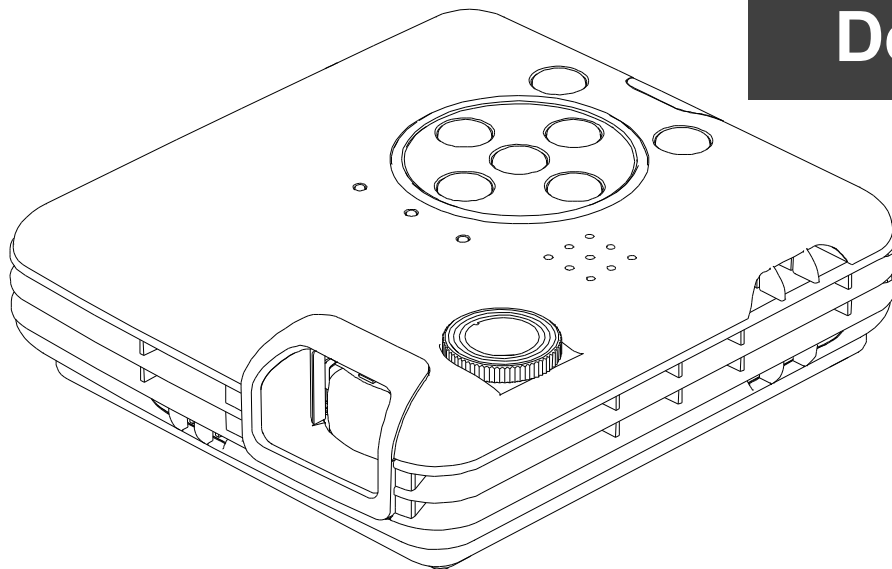
**Deutsch**

- Lesen Sie sich diese Anleitung und das separate Dokument „WICHTIGE SICHERHEITSHINWEISE“ gründlich durch, bevor Sie den Projektor verwenden.
- In dieser Anleitung wird die grundlegende Bedienung des Projektors beschrieben, beispielsweise der Anschluss an einen DVD-Player. Lesen Sie zu weiteren Funktionen und für ausführliche Informationen die Bedienungsanleitung des BOXi T-350.

#### «BOXi T-350 Bedienungsanleitung»

Laden Sie die Bedienungsanleitung von der folgenden BOXi Webseite herunter.

BOXi Produktwebseite : <http://www.elmoboxi.com/>

# INHALTSVERZEICHNIS

---

INHALTSVERZEICHNIS .....	36
WICHTIGE SICHERHEITSHINWEISE .....	37
VOR DEM GEBRAUCH .....	41
1 ERSTE SCHRITTE .....	43
berpr fung des Packungsinhalts.....	43
Bezeichnung und Funktion der Einzelteile.....	44
Vorbereitung der Fernbedienung.....	45
2 BEDIENUNG DES PROJEKTORS.....	46
Installierung des Projektors .....	46
Anschluss an ein Ger t.....	47
Einschalten.....	48
Anpassung des projizierten Bildes.....	49
Ausschalten.....	50

# WICHTIGE SICHERHEITSHINWEISE

- **Lesen Sie die Anleitung**  
Alle Sicherheits- und Bedienungsanleitungen müssen vor der Inbetriebnahme des Apparates gelesen werden.
- **Bewahren Sie die Anleitung auf**  
Die Sicherheitshinweise und Bedienungsanleitungen sollten für eine zukünftige Bezugnahme aufbewahrt werden.
- **Beachten Sie die Warnhinweise**  
Beachten Sie alle Warnhinweise auf dem Produkt und in der Bedienungsanleitung.
- **Befolgen Sie die Anleitung**  
Alle Bedienungs- und Gebrauchsanleitungen sollten befolgt werden.
- **Reinigung**  
Trennen Sie das Produkt von der Stromversorgung bevor Sie es reinigen. Verwenden Sie keine flüssigen Reinigungsmittel oder Sprays. Verwenden Sie zur Reinigung ein feuchtes Tuch.
- **Zubehör**  
Verwenden Sie kein Zubehör, das nicht durch den Gerätehersteller empfohlen wurde, da dadurch Gefahren entstehen können.
- **Wasser und Feuchtigkeit**  
Verwenden Sie dieses Produkt nicht in der Nähe von Wasser - zum Beispiel in der Nähe einer Badewanne, eines Waschbeckens, einer Küchenspüle oder einer Waschmaschine, in einem feuchten Keller oder in der Nähe eines Schwimmbeckens usw.
- **Platzierung**  
Platzieren Sie dieses Produkt nicht auf einem instabilen Wagen, Ständer, Stativ, Halter oder Tisch. Das Produkt könnte herunterfallen und Verletzungen bei Kindern oder Erwachsenen verursachen; ebenso können Produktbeschädigungen entstehen. Verwenden Sie nur einen Wagen, Ständer, Halter, Tisch oder Stativ, der/das vom Hersteller empfohlen oder mit dem Produkte verkauft wurde. Bei der Montage des Produktes müssen die Herstelleranweisungen befolgt und das vom Hersteller empfohlene Zubehör verwendet werden.
- **Stromquelle**  
Dieses Produkt sollte nur von der Art Stromquelle betrieben werden, die auf dem Markierungsschild angegeben ist. Wenn Sie sich über die Art der Stromversorgung bei Ihnen zu Hause nicht sicher sind, wenden Sie sich an Ihren Geräteverkäufer oder das örtliche Energieversorgungsunternehmen. Für Produkte, die über einen Akku oder andere Stromquellen mit Energie versorgt werden, ziehen Sie die Bedienungsanleitung heran.

**■ Belüftung**

Schlitze und Öffnungen im Gehäuse dienen der Belüftung. Sie stellen einen zuverlässigen Betrieb des Produktes sicher und schützen es vor Überhitzung. Diese Öffnungen dürfen daher nicht blockiert oder abgedeckt werden. Die Öffnungen dürfen niemals durch die Produktplatzierung auf einem Bett, einem Sofa, einem Teppich oder einer ähnlichen Oberfläche blockiert werden. Dieses Produkt sollte nicht in einer integrierten Installation wie einem Bücherregal oder Schrank platziert werden; es sei denn, es ist für eine ausreichende Belüftung gesorgt und die Anweisungen des Herstellers wurden eingehalten.

**■ Erdung oder Polarisierung**

Dieses Produkt kann entweder mit einem gepolten zweiadrigen Netzstecker (ein Stecker, bei dem ein Stift dicker ist als der andere) oder einem geerdeten dreiadrigen Netzstecker mit einem dritten (Erdungs-)Kontakt ausgestattet werden. Der gepolte Netzstecker passt nur auf eine bestimmte Weise in die Steckdose. Dies ist ein Sicherheitsmerkmal. Wenn Sie den Netzstecker nicht in die Steckdose hineinstecken können, wenden Sie sich an Ihren Elektriker, um Ihre veraltete Steckdose zu ersetzen. Umgehen Sie nicht die Sicherheitsvorkehrungen eines geerdeten Netzsteckers.

**■ Netzkabelschutz**

Netzstromkabel müssen so verlegt werden, dass sie möglichst nicht begehbar sind oder durch Gegenstände, die darauf abgestellt bzw. die gegen sie gestellt werden, nicht eingeklemmt werden. Insbesondere an den Netzsteckern, Netzsteckerbuchsen und Ausgangsstellen am Produkt ist darauf zu achten.

**■ Blitzschlag**

Für zusätzlichen Schutz dieses Produktes während eines Gewitters oder wenn es über einen längeren Zeitraum unbeaufsichtigt oder unbenutzt bleibt, ziehen Sie den Netzstecker aus der Steckdose und trennen Sie die Antenne oder das Kabelsystem ab. So wird verhindert, dass das Produkt durch Blitze oder Stromschwankungen Schaden nimmt.

**■ Überlastung**

Überlasten Sie keine Steckdosen, Verlängerungskabel oder Netzsteckerbuchsen, da dies zu einer Brand- oder Stromschlaggefahr führen kann.

**■ Eine Produkt-Wagen-Kombination sollte mit Vorsicht bewegt werden.**

Plötzliches Anhalten, übermäßige Gewalt und unebene Oberflächen können das Umstürzen der Produkt-Wagen-Kombination zur Folge haben.



### ■ Eindringen von Flüssigkeiten und Gegenständen

Stecken Sie niemals Gegenstände irgendwelcher Art durch die Öffnungen in das Produkt, weil dadurch die Hochspannungsteile berührt werden können und somit Brand- oder Stromschlaggefahr verursacht wird. Verschütten Sie niemals Flüssigkeiten irgendeiner Art auf das Produkt.

### ■ Wartung

Versuchen Sie nicht, dieses Produkt selbst zu warten, da Sie durch das Öffnen oder Abtrennen des Gehäuses gefährlichen Spannungen und anderen Gefahren ausgesetzt werden. Wenden Sie sich für alle Wartungsarbeiten immer an qualifiziertes Wartungspersonal.

### ■ Beschädigungen, die Wartung erfordern

In folgenden Fällen ziehen Sie den Netzstecker des Produktes aus der Steckdose und überlassen Sie die Wartungsarbeiten qualifiziertem Wartungspersonal:

- Wenn das Netzstromkabel oder der Netzstecker beschädigt ist.
- Wenn Flüssigkeit auf das Produkt verschüttet wurde oder Gegenstände in das Produkt eingedrungen sind.
- Wenn das Produkt Regen oder Wasser ausgesetzt wurde.
- Wenn das Produkt trotz Befolgen der Bedienungsanweisungen nicht ordnungsgemäß funktioniert. Stellen Sie nur die Regler ein, die in der Bedienungsanleitung behandelt werden. Eine unsachgemäße Einstellung von anderen Reglern kann zu Schäden führen und oft aufwändige Reparaturen durch einen qualifizierten Techniker erfordern, um den normalen Produktbetrieb wieder herzustellen.
- Wenn das Produkt fallengelassen oder auf andere Weise beschädigt wurde.
- Wenn das Produkt eine deutliche Änderung der Leistung aufweist, die auf eine erforderliche Wartung hinweist.

### ■ Ersatzteile

Wenn Ersatzteile erforderlich sind, sollten Sie sicherstellen, dass der Wartungstechniker Ersatzteile verwendet, die vom Hersteller festgelegt sind oder die gleichen Eigenschaften wie das Original aufweisen. Nicht zugelassene Ersatzteile können zu Brand, einem elektrischen Schlag oder anderen Gefahren führen.

### ■ Sicherheitsprüfung

Bitten Sie nach Beendigung einer Wartung oder Reparatur dieses Produktes den Wartungstechniker eine Sicherheitsprüfung durchzuführen, um festzustellen, dass sich das Produkt in einem sicheren Betriebszustand befindet.

### ■ Hitze

Das Produkt sollte nicht in der Nähe von Hitzequellen wie Heizkörpern, Wärmespeichern, Öfen oder anderen Produkten (einschließlich Verstärkern), die Hitze erzeugen, platziert werden.

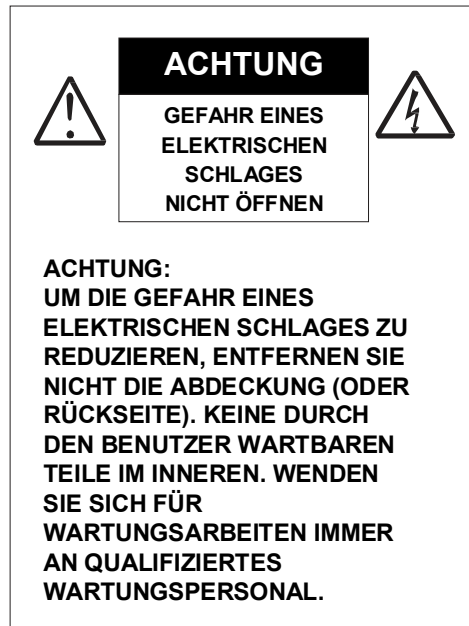

SA 1965

Das Blitzsymbol mit einem Pfeil in einem gleichschenkligen Dreieck soll den Benutzer auf das Vorhandensein einer nicht isolierten "gefährlichen Spannung" im Gehäuse des Gerätes hinweisen, die stark genug sein kann, um die Gefahr eines elektrischen Schlages für Personen darstellen zu können..



SA 1966

Das Ausrufezeichen in einem gleichschenkligen Dreieck soll den Benutzer auf das Vorhandensein wichtiger Betriebs- und Wartungsanweisungen in der begleitenden Dokumentation des Produktes hinweisen.

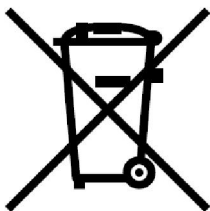

Dieses Symbol [durchgestrichene Mülltonne nach WEEE Anhang IV] weist auf die getrennte Rücknahme elektrischer und elektronischer Geräte in EU-Ländern hin.

Bitte werfen Sie das Gerät nicht in den Hausmüll.

Informieren Sie sich über das in Ihrem Land gültige Rücknahmesystem und nutzen dieses zur Entsorgung.



Dieses Symbol [durchgestrichene Mülltonne nach Direktive 2006/66/EU Anhang II] weist auf die getrennte Rücknahme von Batterien und Akkumulatoren in EU-Ländern hin.

Bitte werfen Sie Batterien und Akkumulatoren nicht in den Hausmüll.

Informieren Sie sich über das in Ihrem Land gültige Rücknahmesystem und nutzen Sie dieses zur Entsorgung.



# VOR DEM GEBRAUCH

- Verwenden Sie dieses Gerät nur mit dem Netzteil und dem Netzkabel aus dem Lieferumfang.
- Das mitgelieferte Netzkabel und das Netzteil sind ausschließlich für den Gebrauch mit diesem Produkt vorgesehen. Verwenden Sie sie nicht mit anderen Geräten.
- Stellen Sie sicher, dass Sie das passende Netzkabel für die Leistung Ihres lokalen Stromnetzes verwenden. Wenn das Produkt in Japan erworben wurde, verwenden Sie bitte das mit dem Produkt verkaufte Netzteil mit 100V AC und 50 oder 60 Hz.
- Bitte nicht das Netzkabel kneten, aufwickeln oder um das Netzteil wickeln. Dies kann das Kabel beschädigen und zu Bränden und Stromschlägen führen.
- Tragen Sie dieses Produkt, indem Sie den unteren Teil der Basiseinheit mit beiden Händen festhalten. Setzen Sie das Gerät keinen starken Vibrationen oder Erschütterungen aus. Dadurch könnten Teile beschädigt und Defekte verursacht werden.
- Setzen Sie das Gerät während des Betriebs keinen Vibrationen oder Erschütterungen aus. Verwenden Sie dieses Produkt nicht in einem Auto oder auf einem Schiff, wo es Vibrationen oder Erschütterungen ausgesetzt ist. Durch die Vibrationen oder Erschütterungen können Teile beschädigt und Defekte verursacht werden.
- Verwenden Sie dieses Produkt nicht in der Nähe von Hochspannungsleitungen oder Stromquellen. Das Produkt könnte schädigende Interferenzen empfangen.
- Verwenden Sie dieses Produkt nicht an Orten, an denen Feuchtigkeit, Staub, Rauch, Ölrauch oder Dampf vorkommen. Schmutz kann sich auf den Optikteilen wie der Linse absetzen und ein trübes Bild verursachen.
- Verwenden Sie dieses Produkt nicht an Orten mit extremen Temperaturen oder Orten, an denen sich die Temperatur zu schnell ändert.  
Verwenden Sie dieses Produkt unter den folgenden Umweltbedingungen:  
Temperatur: 5°C ~ 35°C Luftfeuchtigkeit: weniger als 85% (Keine Kondensation)
- Wird das Produkt plötzlich von einem warmen Ort an einen kalten Ort gebracht oder steigt die Raumtemperatur schnell an, kann sich auf der Oberfläche der Linse Kondenswasser bilden und zu einem undeutlichen Bild führen. Warten Sie, bis das Kondenswasser ganz weg ist und das Bild klar wird.
- Berühren Sie nicht die Linse. Dadurch können Sie Fingerabdrücke hinterlassen, die ein verschwommenes Bild verursachen.
- Wichtige Hinweise bei Anschluss eines HDMI-Kabels.  
Verwenden Sie ein Hochgeschwindigkeits-HDMI-Kabel mit HDMI-Logo.  
Es darf kein HDMI-Kabel verwendet werden, das nicht den HDMI-Normen entspricht.  
Üben Sie beim Anschließen des Kabels an den HDMI-Anschluss nicht zu viel Kraft auf den HDMI-Anschluss aus. Dadurch könnte der HDMI-Anschluss beschädigt und ein Defekt verursacht werden.

- Befolgen Sie die unten angegebenen Hinweise, damit das Produkt nicht herunterfällt oder kippt.

Verwenden Sie das Produkt auf einer stabilen Grundlage, einem Pult oder einem Tisch.

Stellen Sie das Produkt nicht auf eine instabile Grundlage oder schräge Oberfläche.

- Platzieren Sie das Produkt so und schließen Sie es so an, dass das Netzteil oder das Videokabel nicht gespannt sind.

- Leuchtende oder schwarze Punkte

Es kann sein, dass einige Pixel nicht richtig funktionieren, da eine Bildaufnahmeeinheit verwendet wird, die sich aus vielen Pixeln zusammensetzt. Auf der Leinwand können leuchtende oder schwarze Punkte sichtbar sein. Dies ist jedoch typisch für die Bildaufnahmeeinheit und stellt keinen Defekt dar.

- Es kann auf der Leinwand ein Flackern zu sehen sein, wenn ein Bild mit graduell ab- oder zunehmender Helligkeit projiziert wird. Dies ist ein für die Bildaufnahmeeinheit typisches Phänomen und stellt keinen Defekt dar.

Das Produkt wurde nicht für die Wiedergabe solcher Bilder entwickelt.

- Es kann vorübergehend zu leichten Bildverzerrungen kommen, wenn die Ausgabeauflösung des angeschlossenen Geräts geändert wird, während das Bild projiziert wird. Der Grund dafür ist, dass das Produkt die Projektionseinstellungen automatisch anhand des Eingabesignals anpasst. Dies ist kein Defekt.

- Lebensdauer der einzelnen Teile

Der Projektor eignet sich nicht für den Einsatz bei hohen Temperaturen oder an staubigen bzw. verrauchten Orten. Auch ist er nicht für einen Dauerbetrieb von mehr als 8 Stunden am Stück geeignet. Wird der Projektor dennoch wie oben beschrieben verwendet, kann sich die Lebensdauer von Teilen der Optik, der Belüftung und weiterer Komponenten verkürzen. Die Leistung des Projektors kann abnehmen.

Bitte beachten Sie, dass eine Reparatur in solchen Fällen nicht unter Garantie fällt.

Wenden Sie sich für eine kostenpflichtige Reparatur an unseren Vertriebspartner, über den Sie das Produkt erworben haben, oder an unsere Niederlassung vor Ort.

# Kurzanleitung

## 1 ERSTE SCHRITTE

### Überprüfung des Packungsinhalts

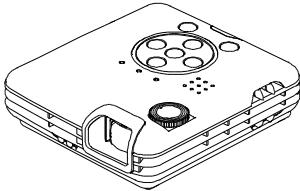
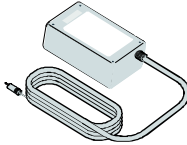
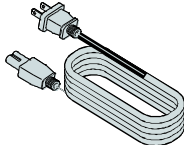
Projektor	Netzteil	Netzkabel
		

Fernbedienung	WICHTIGE SICHERHEITSHINWEISE & Kurzanleitung	Garantiekarte
 <p>*Batterie mitgeliefert</p>		

## Bezeichnung und Funktion der Einzelteile

### OBER-/VORDERSEITE

### BODEN-/RÜCKSEITE

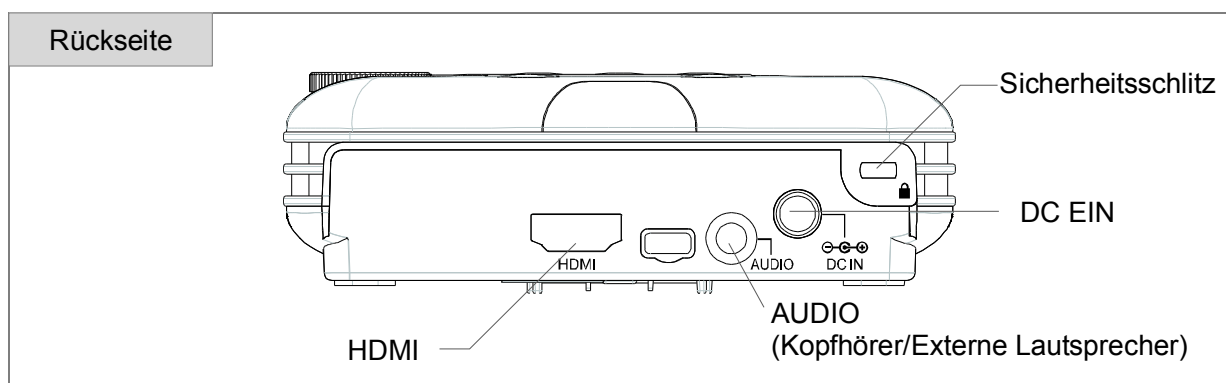
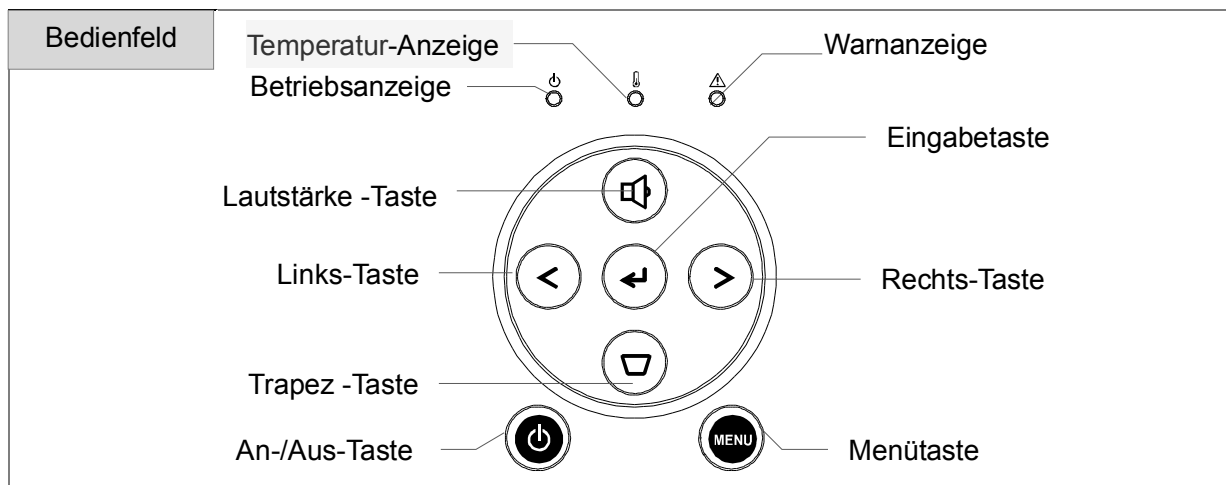
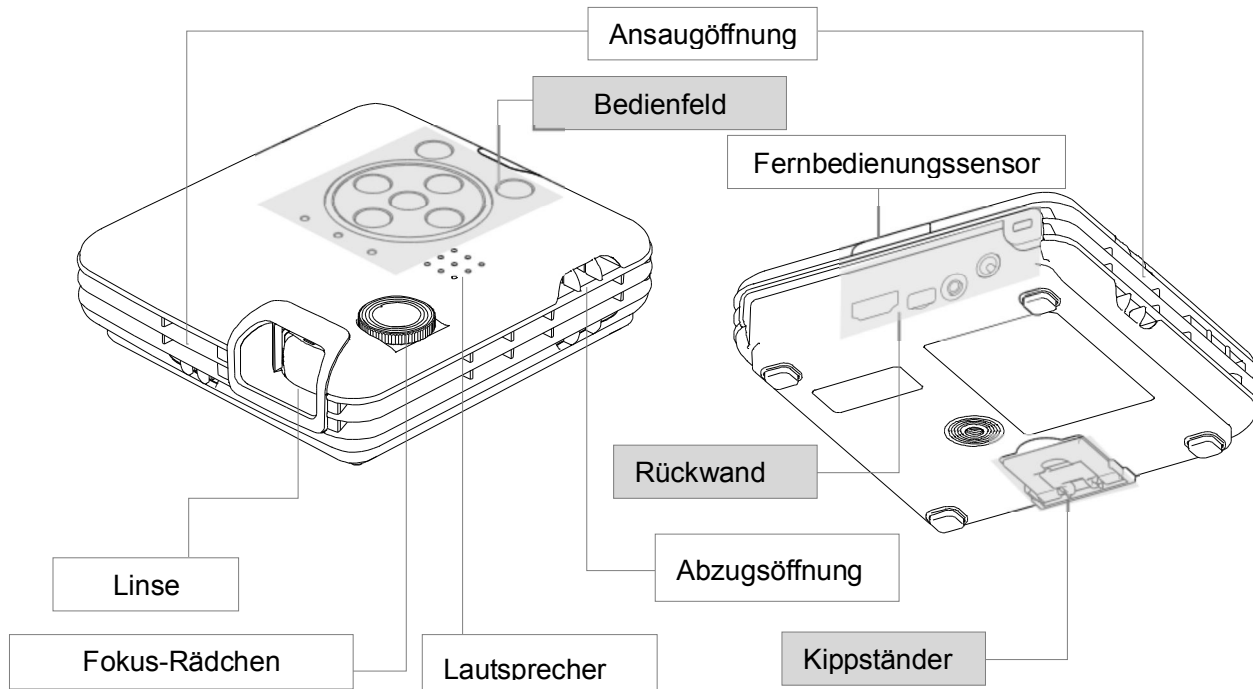

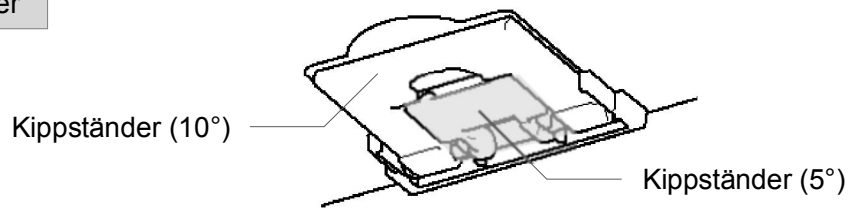
**Kippständer**

\*Mit dem Kippständer kann der BOXi vorne in einem Winkel 5° oder 10° angehoben werden, um die Höhe der Projektion zu ändern.

## Fernbedienung

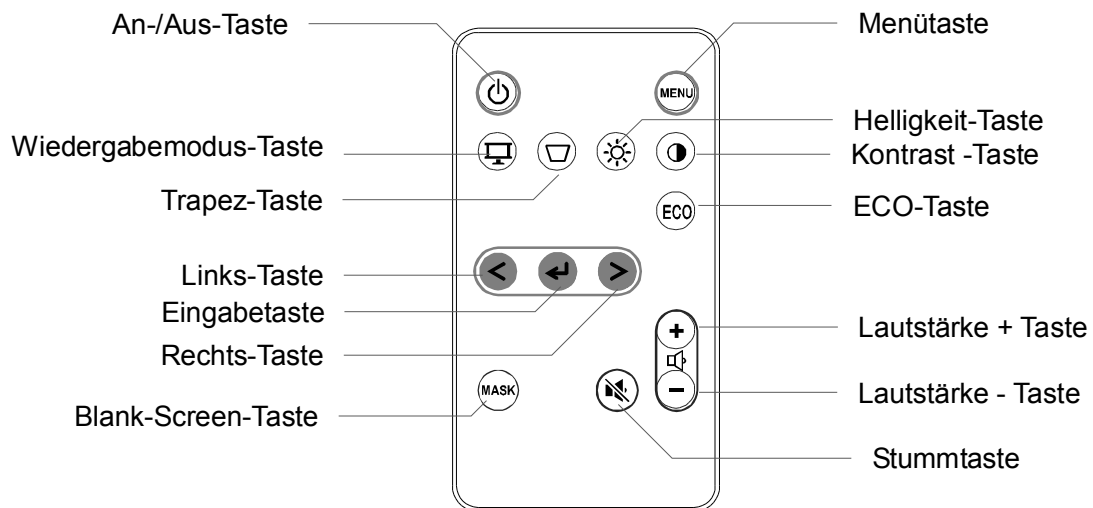

## Vorbereitung der Fernbedienung

Bei Versand ist eine Batterie in der Fernbedienung eingesetzt (mit Isolierstreifen). Entfernen Sie den Isolierstreifen vor dem ersten Gebrauch der Fernbedienung.

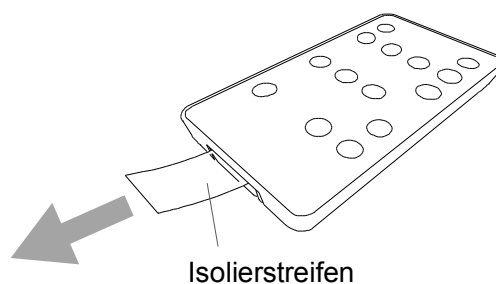

## 2 BEDIENUNG DES PROJEKTORS

### Installierung des Projektors

Entscheiden Sie, wo Sie den Projektor aufstellen wollen.

Der Abstand zwischen Projektor und Leinwand sollte zwischen 48 cm (Bildgröße: 25 Zoll) und 133 cm (Bildgröße: 68 Zoll) betragen.

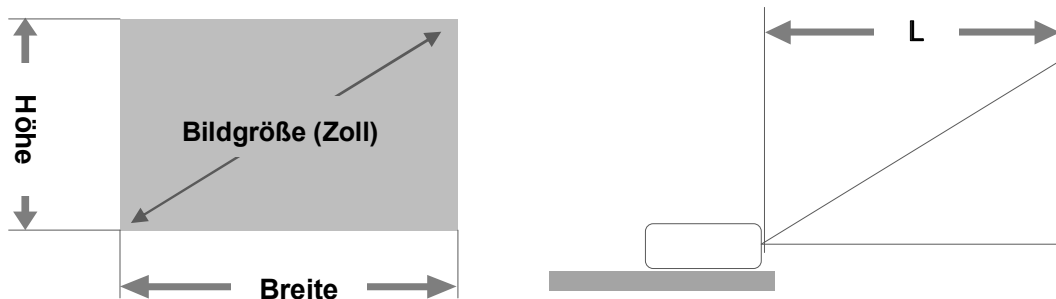

Bildgröße			Projektionsabstand L (cm)
Zoll	Breite (cm)	Höhe (cm)	
25	53,8	33,7	48
30	64,6	40,4	58
35	75,4	48,0	68
40	86,1	53,8	78
45	96,9	60,6	88
50	107,7	67,3	98
55	118,5	74,0	108
60	129,2	80,8	118
65	140,0	87,5	128
68	146,5	91,5	133



#### Hinweis

- Die Werte in der Tabelle sind Bemessungswerte und können abweichen. Verwenden Sie sie nur als Anhaltspunkt.
- Das Seitenverhältnis des projizierten Bildes beträgt beim Vollbild 16:10. Ist das Bildseitenverhältnis nicht 16:10 (z.B. 16:9 oder 4:3), wird am Ober- und Unterrand bzw. am rechten und linken Rand nichts angezeigt. Die Bildgröße ist kleiner als in der Tabelle angegeben.

→ Weitere Informationen finden Sie in der Bedienungsanleitung des BOXi T-350.

## Anschluss an ein Gerät - Verbindung über HDMI-Anschluss

1. Schließen Sie den Projektor an eine Steckdose an (Netzteil und Netzkabel).
2. Schließen Sie den Projektor mit einem HDMI-Kabel an das Gerät an, beispielsweise an einen DVD-Player.

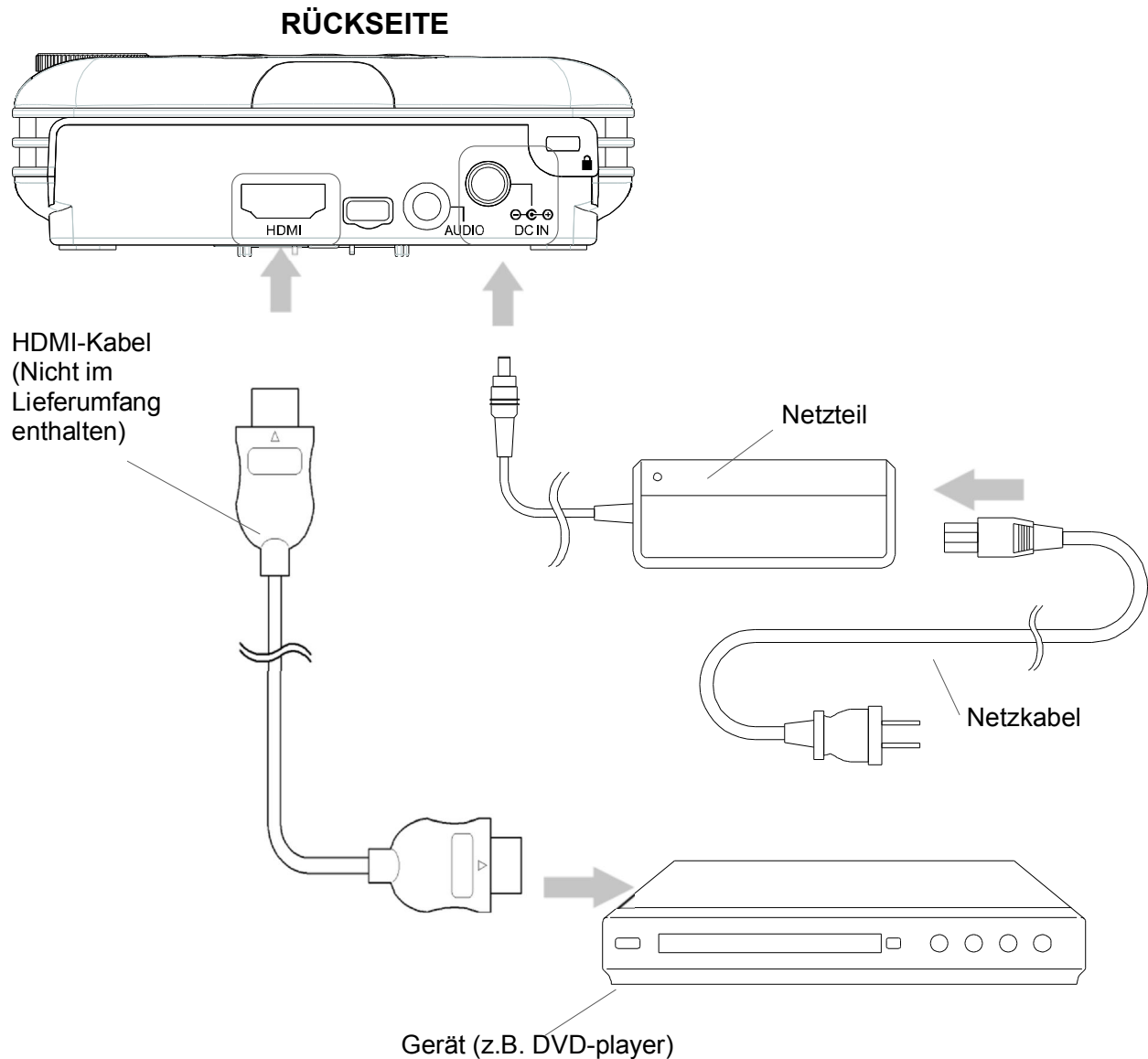

Benutzen Sie bei Verwendung von HDMI den HDMI-Anschluss und ein HDMI-Kabel (nicht im Lieferumfang enthalten).

## Einschalten

1. Drücken Sie die  Taste am Projektor oder an der Fernbedienung.

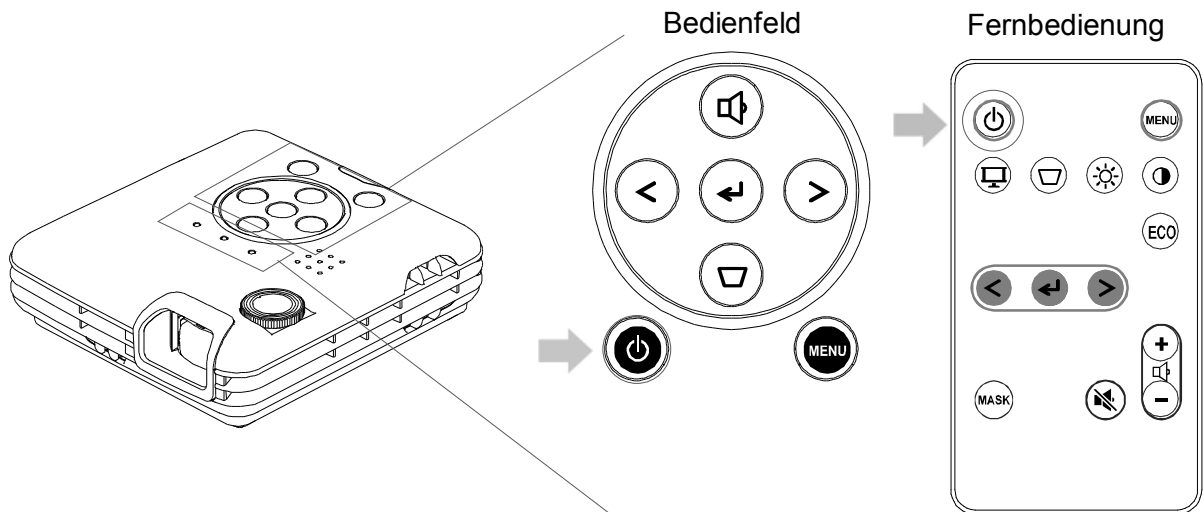

Die Betriebsanzeige  leuchtet grün auf.

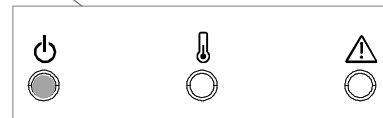

Der Startbildschirm erscheint.



### **Hinweis**

- Nach dem Einschalten dauert es eine Weile, bis Sie den Projektor bedienen können.



## Anpassung des projizierten Bildes

### Scharfstellen des Bildes

1. Stellen Sie das Bild mit dem Fokus-Rädchen scharf.

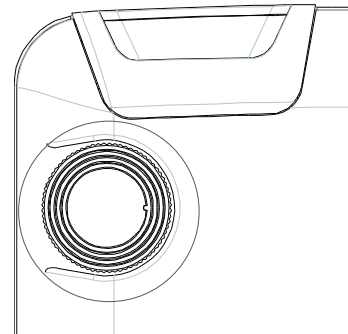

### Korrektur der Trapezverzerrung

1. Drücken Sie die  Taste an der Fernbedienung.  
Der «Dialog zur Trapezkorrektur» erscheint.

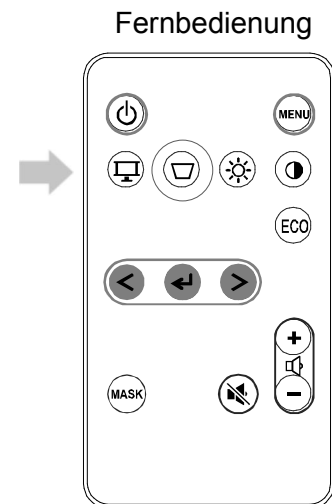

2. Drücken Sie die  oder  Taste an der Fernbedienung.

Fernbedienung	
<p>&gt; Taste drücken</p> <p>(Drücken Sie diese Taste bei einem zunehmenden Winkel.)</p>	
<p>&lt; Taste drücken</p> <p>(Drücken Sie diese Taste bei einem abnehmenden Winkel.)</p>	

## Ausschalten

1. Drücken Sie die  Taste am Projektor oder an der Fernbedienung.

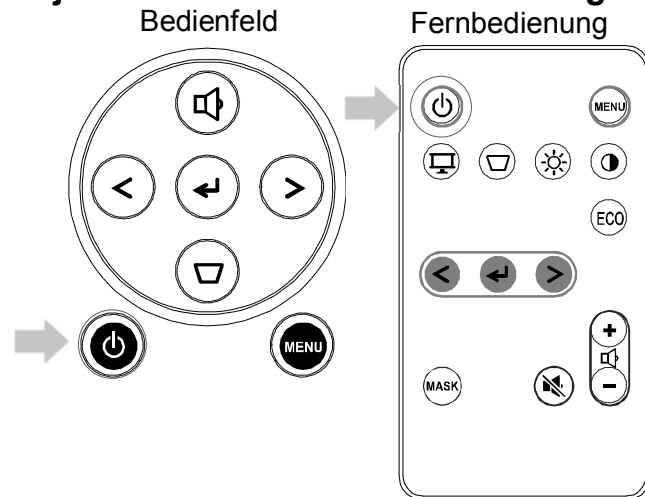

2. Die folgende Nachricht erscheint. Drücken Sie anschließend erneut die  Taste.

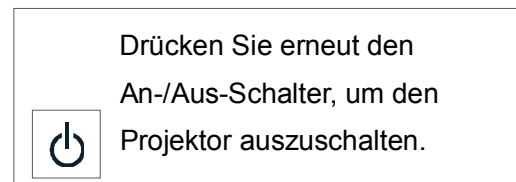

Die Betriebsanzeige  erlischt.

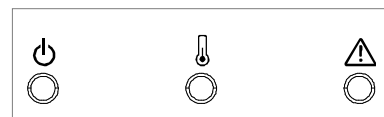

Ziehen Sie den Stecker heraus, nachdem sich die Lüftung abgeschaltet hat.

### ACHTUNG

Wenn die Warnanzeige leuchtet oder blinkt, zeigt dies einen Defekt am Projektor an. Schlagen Sie in der Bedienungsanleitung des BOXi T-350 nach.

**ELMO**

# **BOXi** T-350

MOBILE PROJECTOR

## **CONTROLES DE SEGURIDAD IMPORTANTES GUÍA DE INICIO RÁPIDO**

**ESPAÑOL**

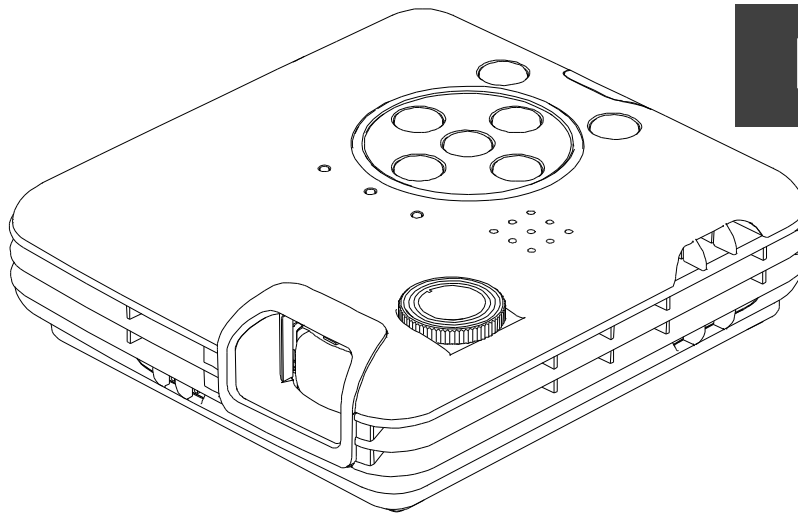

- Lea esta guía y las “PRECAUCIONES IMPORTANTES” separadas con detenimiento antes de utilizar el proyector.
- Esta guía describe el funcionamiento básico del proyector, por ejemplo la conexión a un reproductor de DVD. Consulte el manual de instrucciones de BOXi T-350 para ver otras operaciones e información detallada.

### «Manual de instrucciones de BOXi T-350»

Descargue este manual de instrucciones de la siguiente página web de BOXi.

Página web de productos de BOXi :

<http://www.elmoboxi.com/>

©2013 Copyright ELMO Co., Ltd. Todos los derechos reservados.

Todos los nombres, nombres de empresas y nombres de productos a los que se hace referencia en esta guía son marcas comerciales o marcas comerciales registradas de sus respectivas compañías.

# ÍNDICE

---

ÍNDICE .....	52
CONTROLES DE SEGURIDAD IMPORTANTES .....	53
ANTES DEL USO .....	57
GUÍA DE INICIO RÁPIDO .....	59
1 PRIMEROS PASOS .....	59
Comprobación del contenido del paquete .....	59
Nombres de piezas y funciones .....	60
Preparación del mando a distancia .....	61
2 USO DEL PROYECTOR .....	62
Instalación del proyector .....	62
Conexión de un dispositivo .....	63
Encendido .....	64
Ajuste de la imagen proyectada .....	65
Apagado .....	66

## CONTROLES DE SEGURIDAD IMPORTANTES

- **Lea las instrucciones**

Todas las instrucciones de seguridad y funcionamiento deben leerse antes de utilizar el aparato.
- **Conserve las instrucciones**

Las instrucciones de seguridad y funcionamiento deben conservarse para futuras referencias.
- **Preste atención a las advertencias**

Todas las advertencias en el producto y en las instrucciones de funcionamiento deben tenerse en cuenta.
- **Siga las instrucciones**

Todas las instrucciones de funcionamiento y utilización deben seguirse.
- **Limpieza**

Desenchufe este producto de la toma de energía antes de limpiarlo. No utilice detergentes líquidos ni aerosoles.

Utilice un paño húmedo para su limpieza.
- **Accesorios**

No utilice accesorios que no sean los recomendados por el fabricante del producto ya que podrían causar daños.
- **Agua y humedad**

No utilice este producto cerca del agua, por ejemplo, cerca de una bañera, fregadero o lavadero, en un sótano húmedo, o cerca de una piscina, u otros sitios parecidos.
- **Ubicación**

No coloque este producto sobre una mesa, soporte, trípode, estante o carrito inestable. El producto podría caerse y causar lesiones graves en niños y adultos, así como daños en el producto mismo. Utilice solamente una mesa, soporte, trípode, estante o carrito recomendados por el fabricante o que se vendan con el producto. Cualquier montaje del producto debería realizarse según las instrucciones del fabricante y debería utilizarse un accesorio de montaje recomendado por el mismo.
- **Ventilación**

Las ranuras y aberturas en el equipo que sirven a modo de ventilación, garantizan un funcionamiento adecuado del producto y lo protegen del sobrecalentamiento, por lo que dichas aberturas no deben bloquearse ni cubrirse.

Las aberturas nunca deben bloquearse colocando el producto sobre una cama, sofá, alfombra u otra superficie similar. Este producto no debe colocarse en una instalación integrada, como una estantería o librería, a menos que se proporcione una ventilación adecuada o se cumplan las instrucciones del fabricante.

- Fuentes de alimentación

Este producto debe utilizarse solamente con el tipo de fuente de alimentación indicado en la etiqueta de marcado.

Si no está seguro del tipo de fuente de alimentación de su hogar, consulte al distribuidor de su aparato o a la empresa de suministro eléctrico local. Para los productos destinados a funcionar con alimentación a batería, u otras fuentes, consulte las instrucciones de funcionamiento.

- Toma a tierra y polarización

Este producto puede incorporar un enchufe de línea de CA polarizado de 2 cuchillas (un enchufe con una clavija más ancha que la otra) o un enchufe de toma a tierra de 3 cuchillas (un enchufe con una tercera clavija de toma a tierra). El enchufe polarizado de 2 cuchillas sólo podrá insertarse en la toma de corriente de una forma. Se trata de un método de seguridad. Si no puede insertar el enchufe totalmente en la toma, gírelo y vuelva a intentarlo. Si sigue sin poder insertar correctamente el enchufe, póngase en contacto con un técnico para que cambie la toma obsoleta. No altere el método de seguridad del enchufe polarizado. El enchufe de toma a tierra de 3 cuchillas podrá insertarse en una toma de corriente con toma a tierra. Se trata de un método de seguridad. Si no puede insertar el enchufe en la toma, póngase en contacto con un técnico para que cambie la toma obsoleta. No altere o cambie el método de seguridad del enchufe con toma a tierra.

- Protección de los cables de alimentación

Los cables de alimentación deberán colocarse de modo que no puedan pisarse o pellizcarse con otros elementos, especialmente cerca de los enchufes, en los receptáculos adecuados y en el punto de salida del producto.

- Rayos

Para mayor protección de este producto durante una tormenta eléctrica, o cuando no vaya a utilizarlo durante largos periodos de tiempo, desenchúfelo de la salida de la pared y desconecte la antena o el sistema de cables.

Esto evitará daños en el producto debido a rayos y subidas de tensión.

- Sobrecarga

No sobrecargue las salidas de corriente, los cables de extensión o los receptáculos adecuados integrales ya que esto podría provocar un incendio o una descarga eléctrica.

- La combinación del producto y el carro transportador debería desplazarse con cuidado.

Las paradas rápidas, la fuerza excesiva y las superficies irregulares o su combinación podrían provocar el vuelco del producto y el carro transportador.



#### ■ Entrada de objetos y líquidos

Nunca introduzca objetos de ningún tipo en este producto a través de las aberturas ya que pueden tocar puntos peligrosos de voltaje o causar cortocircuitos que podrían provocar un incendio o una descarga eléctrica. Nunca derrame líquido de ningún tipo sobre el producto.

#### ■ Reparación

No intente reparar este producto usted mismo ya que abrir o retirar cubiertas puede exponerlo a voltaje peligroso u otros peligros. Confíe las reparaciones a personal cualificado.

#### ■ Daños que requieren reparación

Desenchufe este producto de la salida de la pared y consulte al personal de servicio cualificado en los siguientes casos:

- Cuando el cable de alimentación o el enchufe están dañados.
- Si se ha derramado líquido o se han caído objetos dentro del producto.
- Si el producto se ha expuesto a la lluvia o al agua.
- Si el producto no funciona con normalidad según las instrucciones de funcionamiento.

Ajuste sólo los controles especificados en las instrucciones de funcionamiento ya que un ajuste incorrecto de otros controles puede provocar daños y con frecuencia requieren trabajo adicional por parte de un técnico cualificado para devolver el producto a su funcionamiento normal.

- Si el producto se ha caído o ha sufrido algún tipo de daño.
- Cuando el producto muestra signos importantes de cambio en su rendimiento, normalmente requerirá algún tipo de reparación.

#### ■ Partes para repuestos

Cuando se requieren piezas de reemplazo, asegúrese de que el técnico de servicio utilice piezas de reemplazo especificadas por el fabricante o que tengan las mismas características que las piezas originales. Las sustituciones no autorizadas pueden causar incendios, descargas eléctricas u otros peligros.

#### ■ Comprobación de seguridad

Al terminar cualquier trabajo de mantenimiento o reparación de este producto, pida al técnico de servicio que realice comprobaciones de seguridad para determinar que el producto presenta las condiciones idóneas de funcionamiento.

#### ■ Calor

El producto debe colocarse lejos de fuentes de calor tales como radiadores, acumuladores de calor, estufas u otros productos (incluyendo amplificadores) que produzcan calor.



**PRECAUCIÓN**



**RIESGO DE  
DESCARGA  
ELÉCTRICA  
NO ABRIR**

**PRECAUCIÓN:  
PARA REDUCIR EL RIESGO DE  
DESCARGA ELÉCTRICA, NO  
RETIRE LA CUBIERTA  
(O PARTE POSTERIOR). EN EL  
INTERIOR NO HAY PIEZAS QUE  
PUEDAN SER REPARADAS  
POR EL USUARIO. DIRIJA LAS  
REPARACIONES A PERSONAL  
DE SERVICIO CALIFICADO.**



SA 1965

El símbolo del rayo con punta de flecha, dentro de un triángulo equilátero, sirve para alertar al usuario de la presencia de “voltaje peligroso” no aislado en la caja del producto que puede tener la magnitud suficiente como para constituir un riesgo de descarga eléctrica para las personas. Esta marca se encuentra en la parte inferior del producto.



SA 1966

El signo de exclamación dentro de un triángulo equilátero sirve para alertar al usuario de la presencia de instrucciones importantes de funcionamiento (servicio) y mantenimiento en la documentación que acompaña al producto.

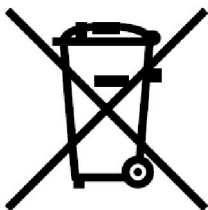

Este símbolo [un contenedor de basura tachado con una X en el Anexo IV de WEEE] indica que la recogida de basura de equipos eléctricos y electrónicos deberá tratarse por separado en los países de la Unión Europea.

No tire este equipo a la basura doméstica.

Para el desecho de este tipo de equipos utilice los sistemas de devolución al vendedor y de recogida que se encuentren disponibles.



Este símbolo [Directiva 2006/66/EC Anexo II sobre contenedores] indica que se deben separar las pilas usadas en los países de la UE.

Por favor no tire las pilas en la basura normal.

Por favor utilice los sistemas de reciclaje que existan en su país para tirar las pilas.



# ANTES DEL USO

- Únicamente deben utilizarse con este aparato el cable de alimentación y el adaptador de corriente que se incluyen con el mismo.
- El cable de alimentación suministrado y el adaptador de CA se han diseñado para su uso exclusivo con este producto. No los emplee con otros equipos.
- Asegúrese de emplear un cable de alimentación adecuado a sus especificaciones locales. Si el producto se ha vendido en Japón, emplee el adaptador CA vendido con el producto, con 100V CA y 50 o 60 Hz.
- No anude ni enrolle el cable de alimentación ni el adaptador CA, ni tampoco los lie alrededor del adaptador CA. Si lo hace podrá dañar los cables, lo que podría provocar un incendio o una descarga eléctrica.
- Transporte el producto sujetando la parte inferior de la unidad principal con ambas manos. No aplique una vibración excesiva ni golpes al producto. Si lo hace, podrán resultar dañadas algunas piezas, lo que provocará un problema de funcionamiento.
- No aplique una vibración excesiva ni golpes durante la proyección. No utilice este producto en un coche o barco donde pueda someterse a vibraciones o golpes. La vibración o el golpe puede provocar daños en las piezas y dar lugar a fallos de funcionamiento.
- No utilice este producto cerca de conductos o fuentes de alimentación de alto voltaje. El producto podría recibir interferencias dañinas.
- No utilice este producto en ubicaciones con humedad, polvo, humo, aditivos o vapor. Podría adherirse suciedad a algunas piezas ópticas como las lentes, lo que podría provocar imágenes poco nítidas.
- No emplee este producto en ubicaciones expuestas a temperaturas extremas ni en las que la temperatura cambie con excesiva rapidez.  
Emplee este producto con las siguientes condiciones ambientales:  
Temperatura: 5°C ~ 35°C    Humedad: inferior a 85 % (sin condensación)
- Si el producto se coloca repentinamente en un espacio cálido desde uno frío o si aumenta la temperatura rápidamente, puede producirse condensación en la superficie de la lente, lo que podría provocar imágenes poco nítidas. Espere a que la condensación desaparezca completamente y a que la imagen se vea nítida.
- No toque la lente. Puede dejar huellas que emborronarían la imagen.

■ **Notas importantes sobre la conexión del cable HDMI.**

- Emplee un cable HDMI DE ALTA VELOCIDAD con el logotipo HDMI.

Los cables HDMI que no cumplan el estándar HDMI no deberán utilizarse.

- No ejerza una fuerza excesiva en el terminal HDMI mientras el cable esté conectado al terminal HDMI. Podría dañar el terminal HDMI, lo que podría provocar fallos de funcionamiento.

■ **Las siguientes directrices deberán seguirse para evitar que el producto se caiga o vuelque.**

- Emplee el producto sobre una base, escritorio o mesa estable. No coloque el producto en una base inestable o en una ubicación inclinada.
- Coloque o cablee el producto de forma que evite que el cable adaptador CA o el cable de vídeo se arrastren.

■ **Puntos de luminiscencia y puntos negros**

Es posible que existan píxeles que no funcionen correctamente debido al uso de un dispositivo de captura de imágenes con muchos píxeles. Aunque encuentre luminiscencia o puntos negros en la pantalla, se trata de un fenómeno intrínseco de los dispositivos de captura de imágenes y no se deberá considerar un fallo.

■ **Es posible que se generen destellos en la pantalla al proyectar un patrón de imagen con cambios graduales en el brillo. Se trata de un fenómeno intrínseco al dispositivo de captura de imágenes y no se deberá considerar un fallo de funcionamiento.**

Este producto no se ha diseñado para proyectar ese tipo de imágenes.

■ **Puede producirse cierta distorsión de las imágenes de forma provisional cuando se cambie la resolución de salida del dispositivo conectado mientras se proyecta la imagen. Se debe a que el producto ajusta automáticamente los ajustes de proyección conforme a la señal de entrada. No se trata de un fallo de funcionamiento.**

■ **Vida útil de las piezas**

No se recomienda utilizar el proyector en ambientes tales como lugares con una temperatura elevada, con polvo y/o humo (de cigarrillos, por ejemplo), ni tampoco durante más de ocho horas seguidas, ya que se podría acortar la vida útil del ventilador, de las piezas ópticas y/o de otros componentes adicionales, así como deteriorar el rendimiento y la calidad del proyector. Nótese que dependiendo de la manera en que se haya utilizado el aparato, la reparación puede incurrir en costes incluso durante el periodo de garantía. Con el fin de sustituir un componente de manera no gratuita, contáctese al distribuidor del que se haya adquirido el aparato o a uno de nuestros puntos de servicio postventa.

# GUÍA DE INICIO RÁPIDO

## 1 PRIMEROS PASOS

### Comprobación del contenido del paquete

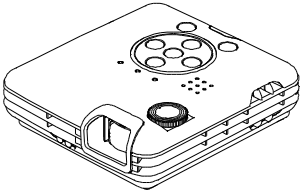
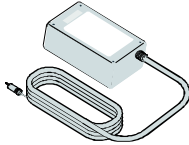
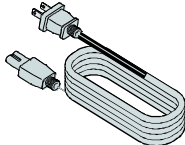
Proyector	Adaptador CA	Cable de alimentación
		

Mando a distancia	CONTROLES DE SEGURIDAD IMPORTANTES & GUÍA DE INICIO RÁPIDO	Garantía
 <p data-bbox="267 1671 472 1703">*Batería incluida</p>		

## Nombres de piezas y funciones

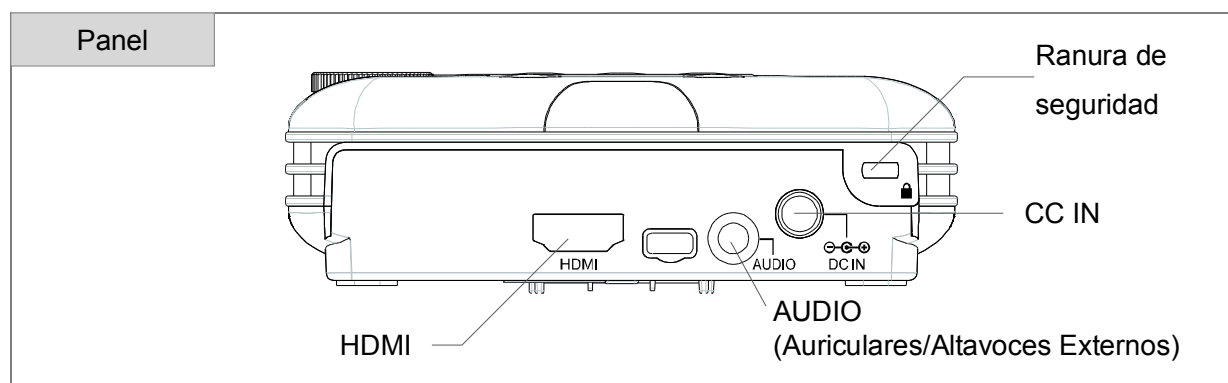
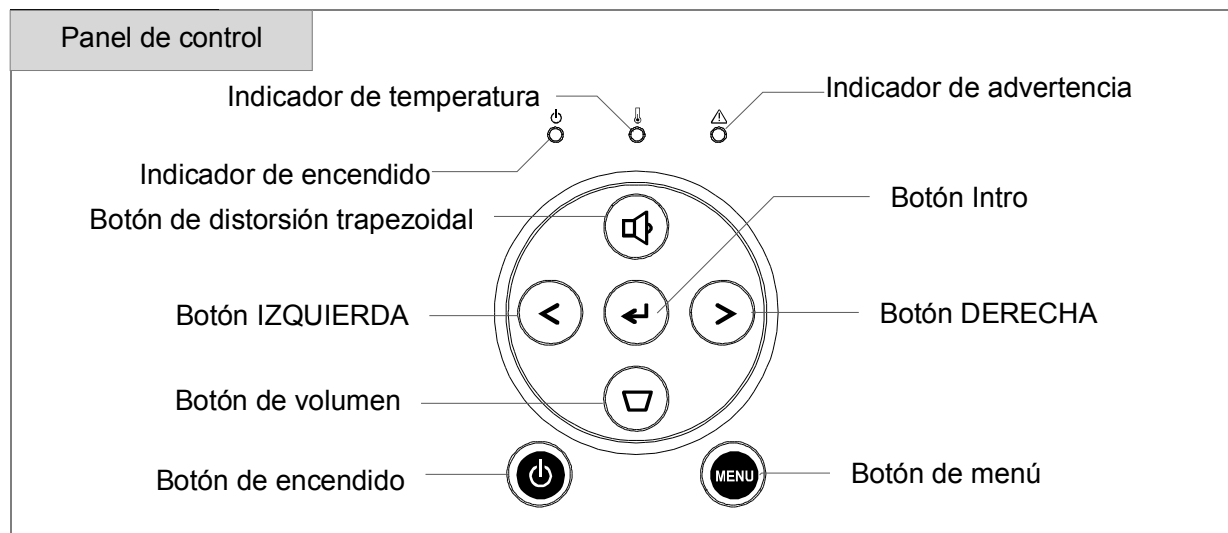
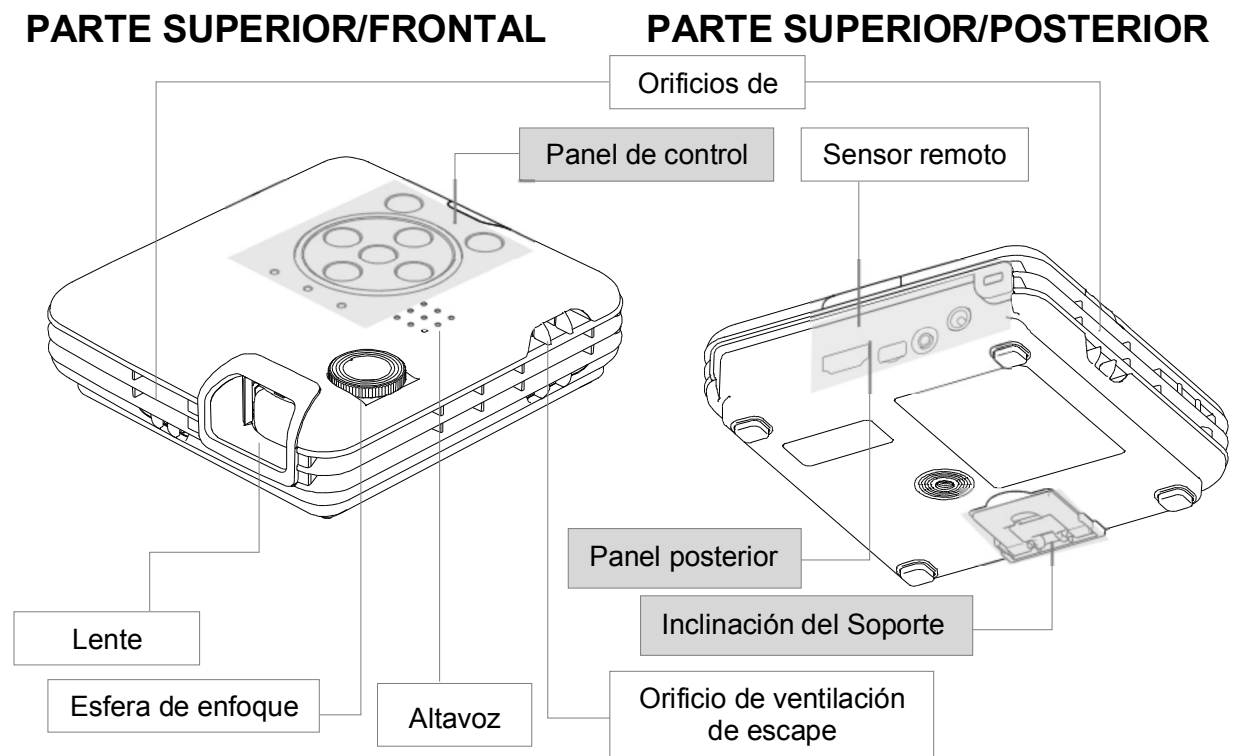

### Inclinación del Soporte

Inclinación del Soporte (10°)

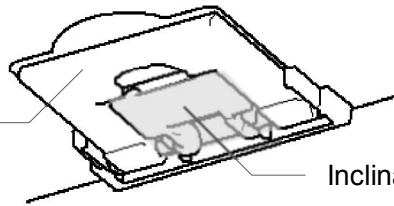

Inclinación del Soporte (5°)

\*Permite una inclinación de 5° o 10° y desplazar la imagen proyectada hacia arriba.

## Mando a distancia

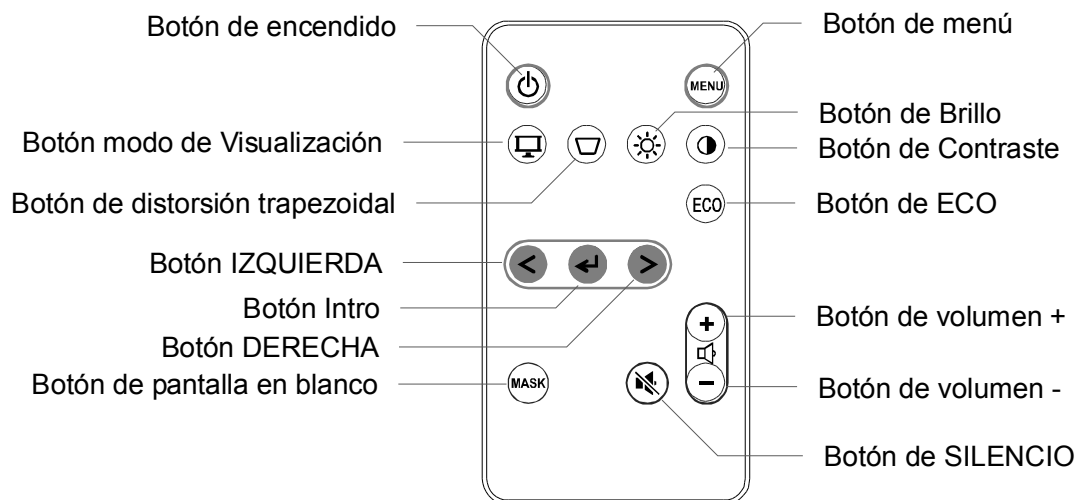

## Preparación del mando a distancia

El mando a distancia tiene una batería preinstalada en el momento de su entrega (con lámina de aislamiento). Retire la lámina de aislamiento antes de usar el mando a distancia por primera vez.

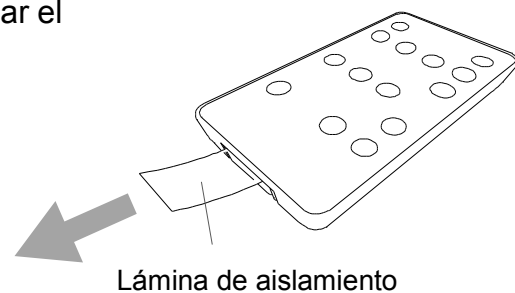

## 2 USO DEL PROYECTOR

### Instalación del proyector

Decida la posición en la que desea colocar el proyector.

La distancia entre el proyector y la pantalla debe ser de 48 cm (tamaño de pantalla: 25 pulgadas) y 133 cm (tamaño de pantalla: 68 pulgadas).

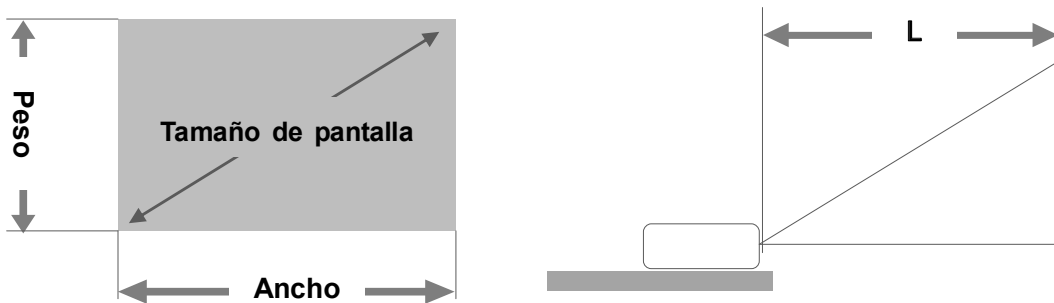

Tamaño de pantalla			Distancia de proyección L (cm)
Pulgadas	Ancho (cm)	Alto (cm)	
25	53.8	33.7	48
30	64.6	40.4	58
35	75.4	48.0	68
40	86.1	53.8	78
45	96.9	60.6	88
50	107.7	67.3	98
55	118.5	74.0	108
60	129.2	80.8	118
65	140.0	87.5	128
68	146.5	91.5	133



#### Nota

- Los valores en la tabla son relativos al diseño y pueden variar. Utilícelos solo como indicación.
- La proporción de las dimensiones de la imagen proyectada en pantalla completa es 16:10. Si la proporción de las dimensiones de la señal de entrada es diferente de 16:10 (como 16:9 o 4:3), no se mostrará la parte superior e inferior, o bien la parte izquierda o derecha, de la imagen y el tamaño de la pantalla será inferior al especificado en la tabla de arriba.

→ Consulte el manual de instrucciones de BOXi T-350 para obtener información detallada.

## **Conexión de un dispositivo -Conexión con un terminal HDMI**

1. Conecte la fuente de alimentación (adaptador CA y cable de alimentación) al proyector.
2. Conecte el proyector al dispositivo, por ejemplo a un reproductor de DVD, con el cable HDMI.

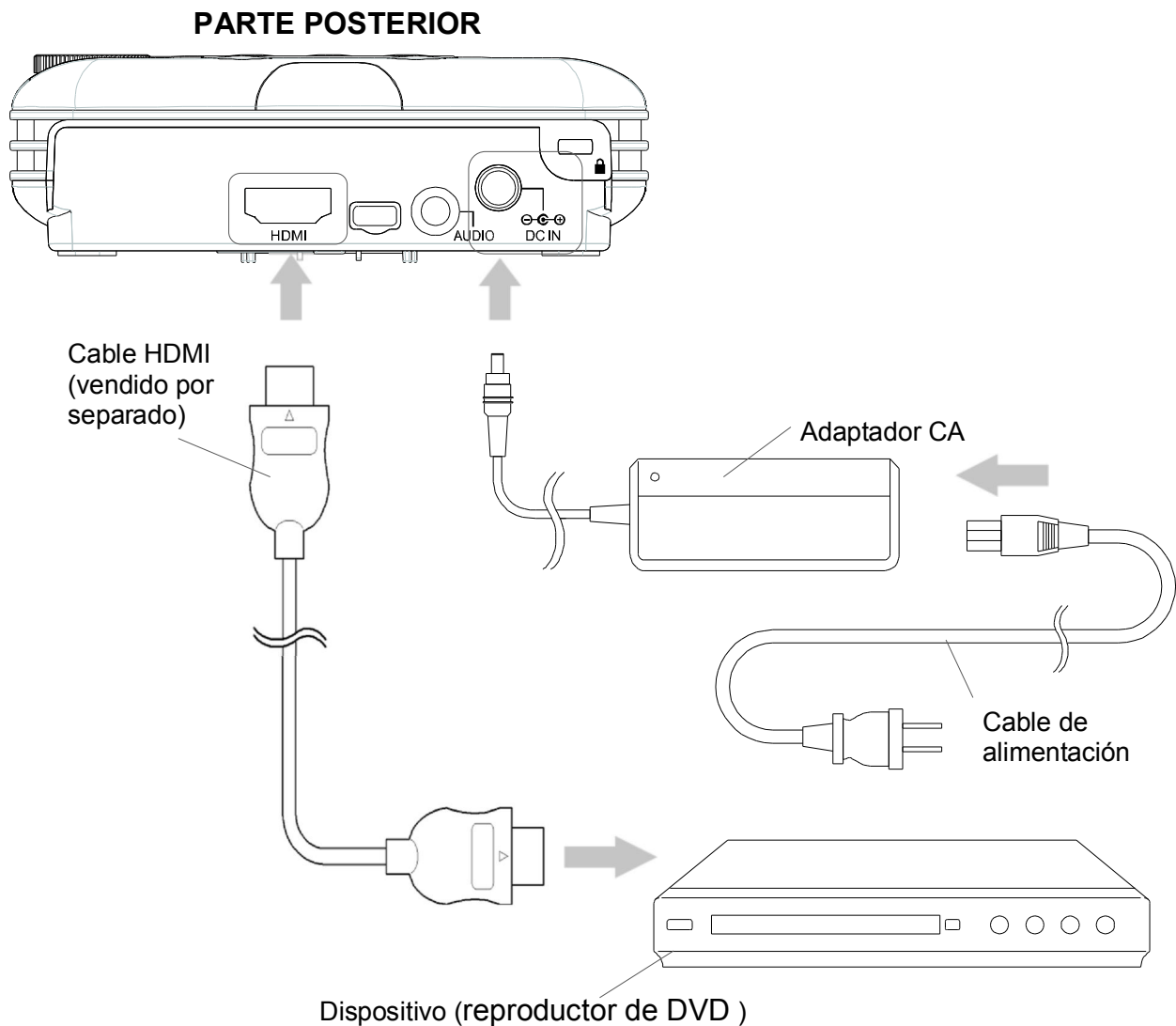

Si usa HDMI, emplee el terminal HDMI y el cable HDMI (vendidos por separado).

## Encendido

1. Pulse el botón  en el proyector o el mando a distancia.

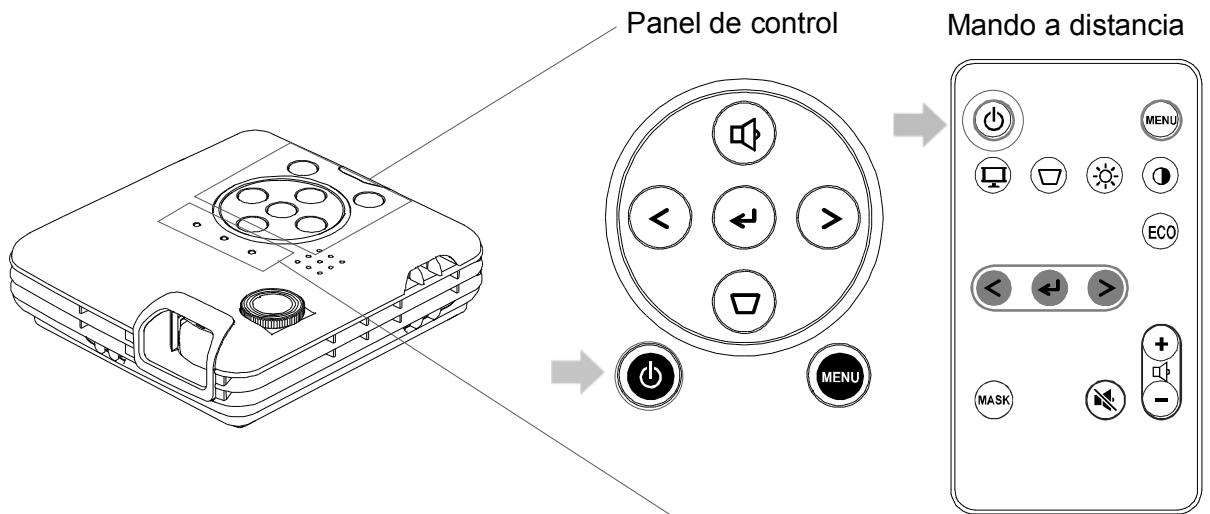

El indicador de encendido  pasará a verde.

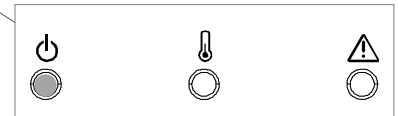

Aparecerá la pantalla inicial.

### Nota

- Trascorrirán unos segundos hasta que pueda emplear el proyector tras encenderlo.



## Ajuste de la imagen proyectada

### Enfoque de la imagen

1. Emplee la esfera de enfoque para enfocar la imagen.

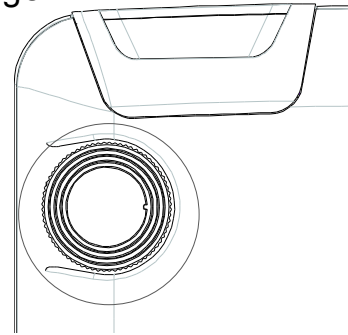



### Corrección de las distorsiones trapezoidales

1. Pulse el botón  del mando a distancia.

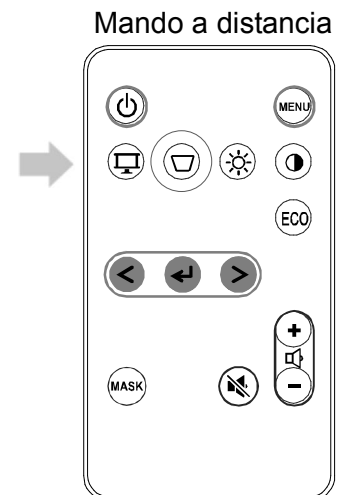
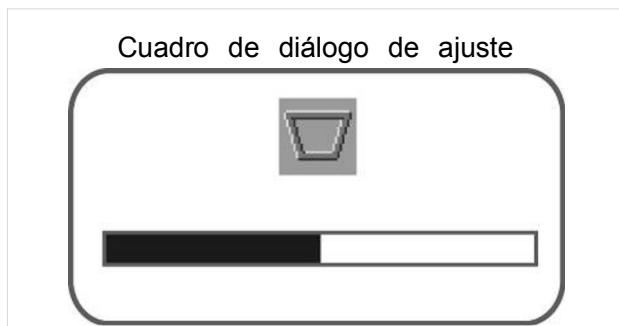
Aparecerá el «cuadro de diálogo de ajuste trapezoidal».

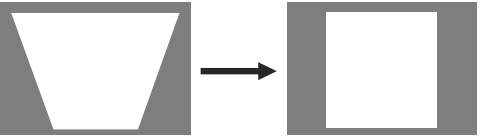

2. Pulse el botón < o > del mando a distancia.

Mando a distancia	
Pulse el botón >	
(pulse este botón si aumenta el ángulo de proyección.)	
Pulse el botón <	
(pulse este botón si disminuye el ángulo de proyección.)	

## Apagado

1. Pulse el botón  en el proyector o el mando a distancia.

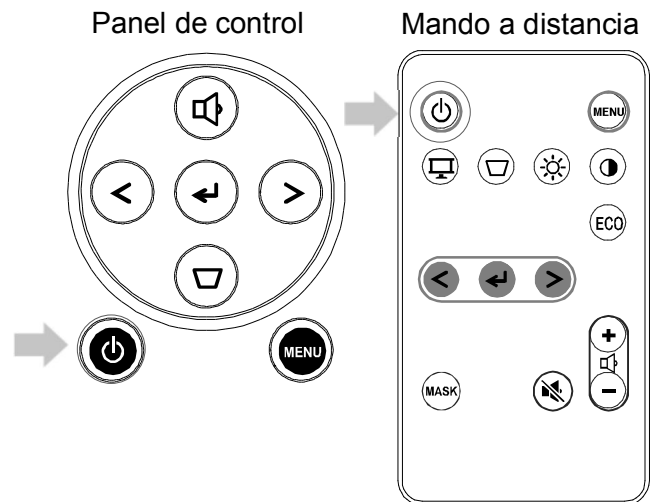

2. Aparece el mensaje. Pulse de nuevo el botón .



Pulse de nuevo el botón de encendido para apagar el

El indicador de encendido  se apagará.



Desconecte el cable cuando se detenga el ventilador.

### PRECAUCI N

Si el indicador de advertencia está encendido o parpadea, indica que se ha producido un problema de funcionamiento en el proyector. Consulte el manual de instrucciones de BOXi T-350.



# ELMO CO., LTD.

6-14, Meizen-cho, Mizuho-ku  
Nagoya, 467-8567, Japan

## EMPRESAS SUBSIDIARIAS

---

### ELMO USA CORP.

---

1478 Old Country Road  
Plainview, NY 11803, U.S.A.  
Tel. (516) 501-1400 Fax.(516) 501-0429  
E-mail: [elmo@elmousa.com](mailto:elmo@elmousa.com)  
Web: <http://www.elmousa.com>

---

### West Coast Branch

---

5676 Corporate Avenue  
Cypress, CA 90630, U.S.A.  
Tel. (714) 828-8457 Fax. (714) 823-8429

---

### ELMO Europe SAS

---

Immeuble Elysées La Défense,  
7C, Place du Dôme,  
92056 Paris La Défense, France  
Tel. 33 (0) 1 73 02 67 06  
Fax. 33 (0) 1 73 02 67 10  
E-mail: [info@elmoeurope.fr](mailto:info@elmoeurope.fr)  
Web: <http://www.elmoeurope.com>

---

### German Branch

---

Hansaallee 201, Haus 1  
40549 Düsseldorf Germany  
Tel. 49 (0) 211 544756 40  
Fax. 49 (0) 211 544756 60

