



MANUAL DE INSTRUCCIONES

Modelo: RS-936

Gracias por adquirir el altavoz digital Sami. Por favor, lea atentamente este manual para obtener los mejores resultados de su nuevo producto y consérvelo como futura referencia. Siga las instrucciones a continuación para utilizar este producto.

CARACTERÍSTICAS DEL DISPOSITIVO:



1. Radio: Este altavoz dispone de radio FM y búsqueda automática de canales.



2. Este altavoz portátil digital reproduce el sonido de alta calidad a través de Bluetooth 2.4G. La versión de Bluetooth es 3.0.



3. SUPER BASS. Este dispositivo reproduce sonido de alta calidad.



4. Entrada de AUX 3.5mm. Este altavoz permite reproducir música desde otros dispositivos a través del cable de audio.



5. Función Manos libres. Permite contestar las llamadas entrantes en modo Bluetooth.



6. Alcance. Este dispositivo tiene un alcance Bluetooth de 10m.



7. Tarjeta micro SD. Este dispositivo reproduce tarjetas micro SD en formato Mp3.



8. Micrófono. El dispositivo contiene un micrófono integrado para utilizar durante la opción manos libres.



9. Sonido potente.



10. Entrada USB. Este dispositivo lee memorias USB en formato Mp3.



11. Batería recargable. Este dispositivo contiene una batería Li-ion integrada, recargable y de larga duración.



12. El dispositivo RS-936 lleva dos altavoces y reproduce el sonido digital con gran claridad.



13. Entrada de auriculares. Este dispositivo contiene una entrada para auriculares.

CONSEJOS DE USO DEL PRODUCTO

1. Cargue el aparato completamente para su primer uso.
2. Utilice únicamente el cable 5V micro USB que viene con el dispositivo para cargar el altavoz.

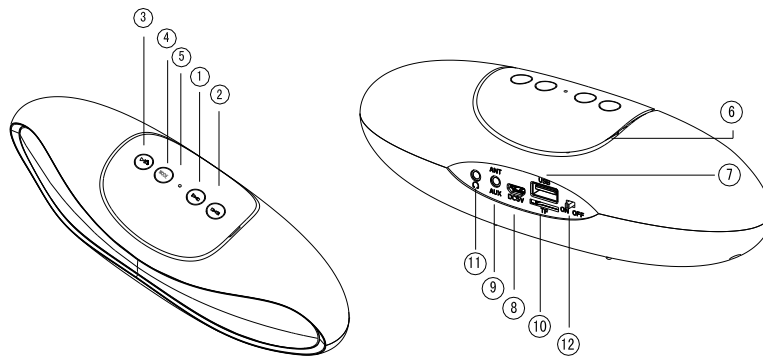

FUNCIONAMIENTO DE LAS TECLAS

1. Tecla que permite acceder a la canción anterior y reducir el volumen. En modo FM, una pulsación corta nos permite escuchar la frecuencia anterior.
2. Tecla que permite acceder a la canción siguiente y a aumentar el volumen. En modo FM, una pulsación larga nos permite escuchar la siguiente frecuencia de forma automática.
3. Tecla Play/ Manos libres, cambio de modo y función Bluetooth con el teléfono. Encienda el altavoz, pulse de forma prolongada para escoger entre la opción radio o Bluetooth. Estando en modo radio pulse de forma normal para sintonizar o para empezar una búsqueda automática de las frecuencias FM.
4. "MODE". Pulsando este botón, el dispositivo irá cambiando de modo Bluetooth a radio .
5. Micrófono: Estando en modo manos libres puedes utilizar este micrófono para atender la llamada.
6. Indicador LED: hay dos colores de luz, verde y azul, las cuales sólo se aprecian si usted se sitúa frente al altavoz ya que están debajo de las teclas principales. Cuando ambas parpadean nos indica que el aparato está en modo Bluetooth. El indicador verde nos informa que el aparato está en modo USB, tarjeta TF, FM o AUX. La voz del propio dispositivo le irá informando de en qué estado se encuentra.
7. USB: Entrada USB.
8. Micro USB : adaptador que se conecta a la red eléctrica, utilice el cable USB para conectar el altavoz y cargarlo.
9. AUX: Puede conectar al ordenador, Tablet o móvil con un cable de audio.
10. Entrada TF (tarjeta micro SD)
11. Entrada auriculares
12. OFF/ON : Botón apagado/encendido.

Bluetooth: encienda el altavoz y este activa de forma automática la conexión Bluetooth. Active la función Bluetooth en su teléfono. Busque el dispositivo con el nombre "RS-936" y selecciónelo para establecer la conexión entre ambos. Ahora puede escuchar música o utilizar la función de manos libres por Bluetooth en su teléfono con éxito.

LA CAJA CONTIENE

- Una unidad de altavoz por Bluetooth
- Un cable para el cargador DC5V USB
- Un cable auxiliar de audio 3.5 mm
- Una copia del manual de instrucciones
- Una tarjeta de garantía

CONSEJOS DE USO

- No cubras el dispositivo con otros objetos
- Observe las condiciones de garantía del producto que vienen con el mismo.
- No lo utilice en lugares muy húmedos o en ambientes con una temperatura extrema.