

Peg Perego

FIUS0401G63

12V

CE

USE AND CARE **USA**

EMPLEO Y MANUTENCION **E**

UTILISATION ET ENTRETIEN **F**



RODEO SILVER

Model Number IGOD0002

SEE VERBAL INSTRUCTIONS
AFTER THE PICTURES

VER LAS INSTRUCCIONES
DESPUÉS DE LOS DISEÑOS

VOIR LES INSTRUCTIONS
APRÈS LES DESSINS

ASSEMBLY

MONTAJE

MONTAGE

1

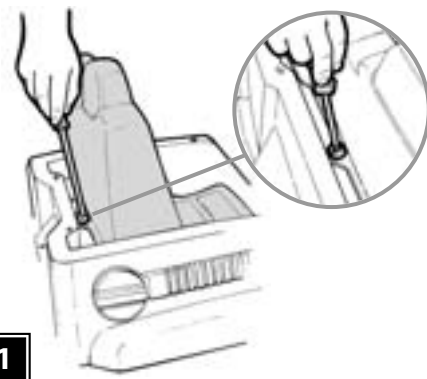

2

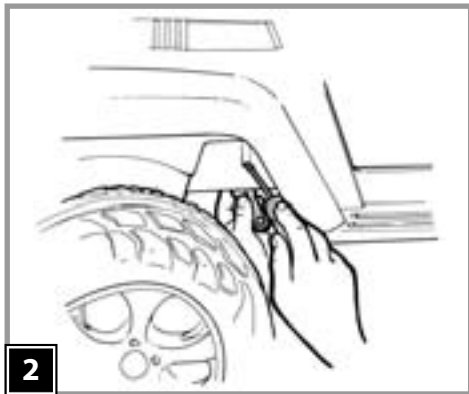

3

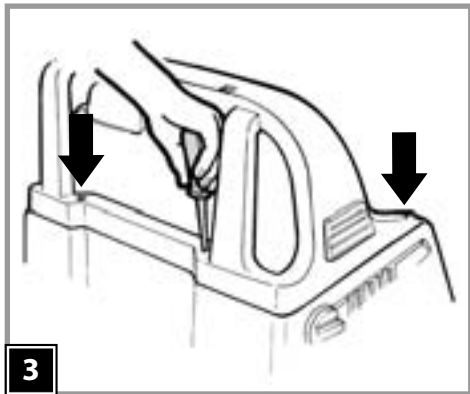

4

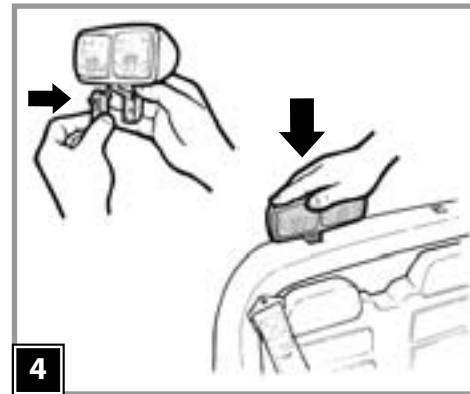

5

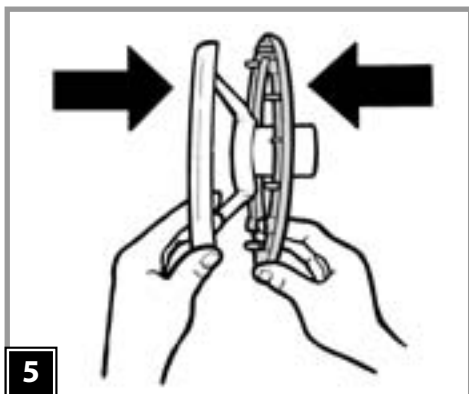

6

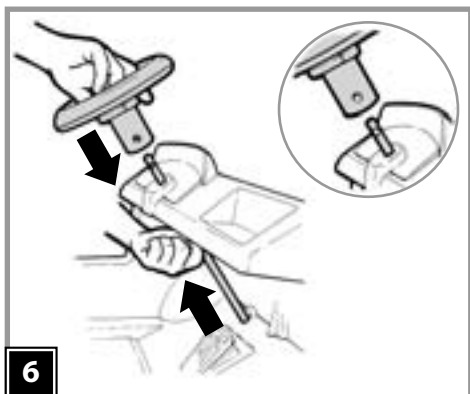

7

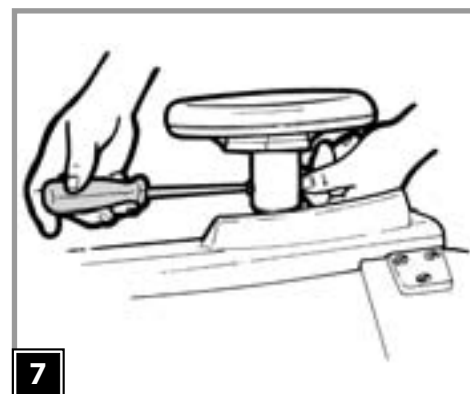

8

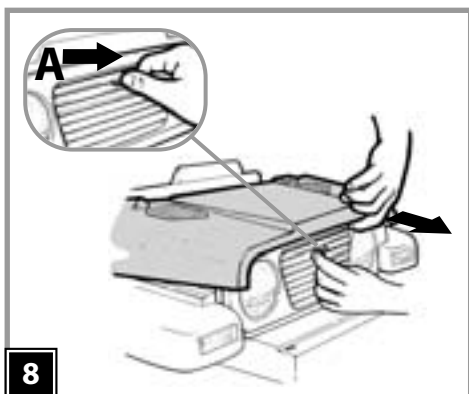

9



10

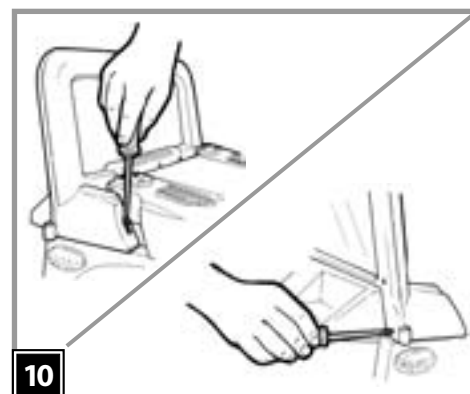

11

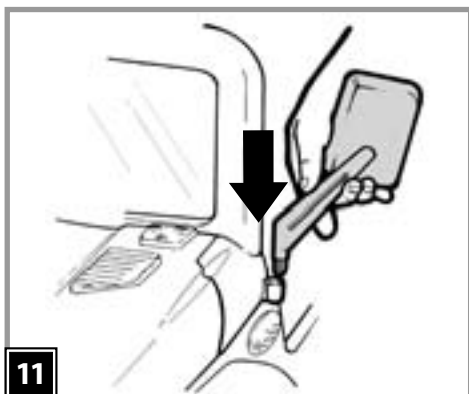

12

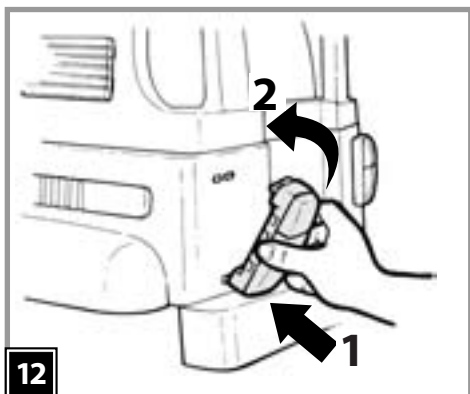

13

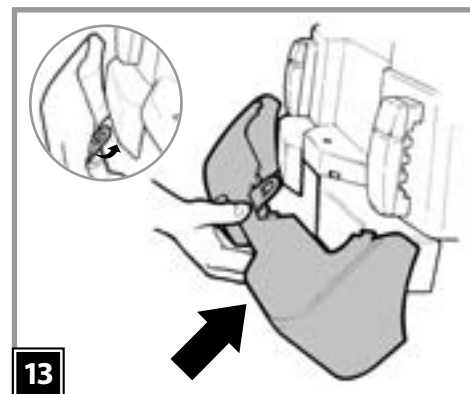

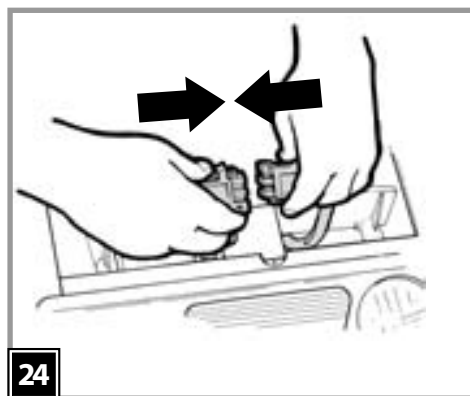
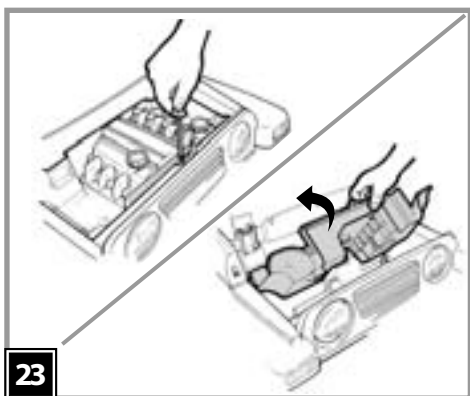
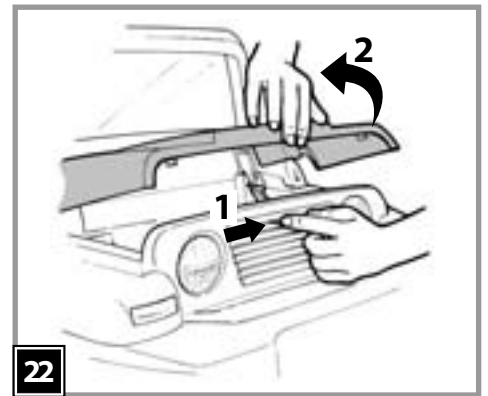
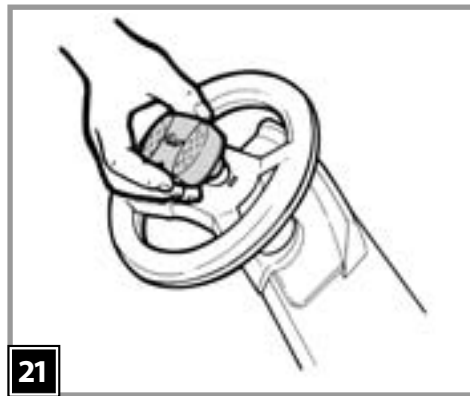
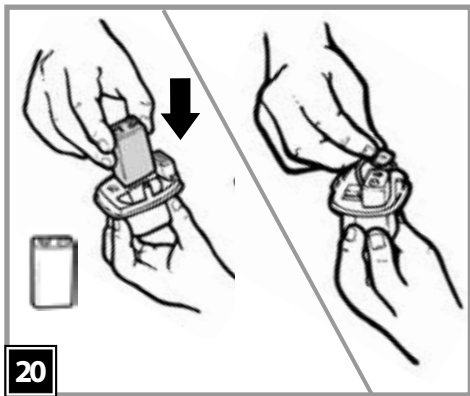
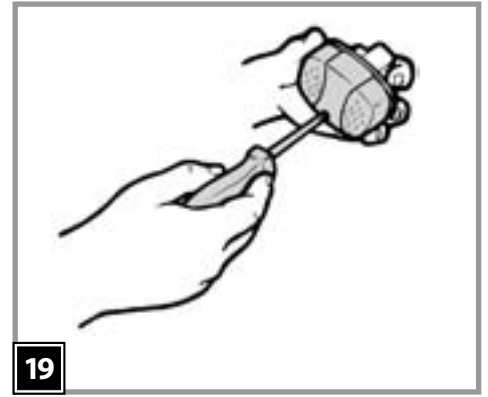
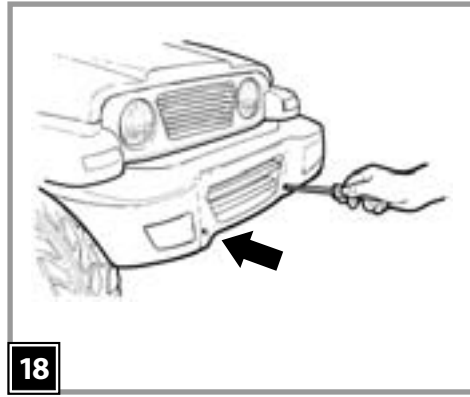
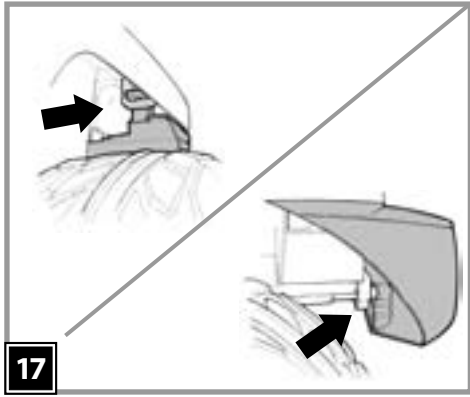
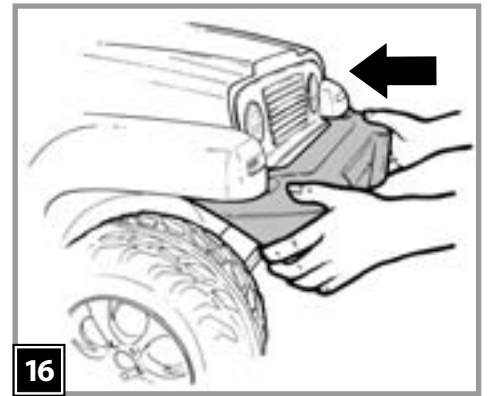
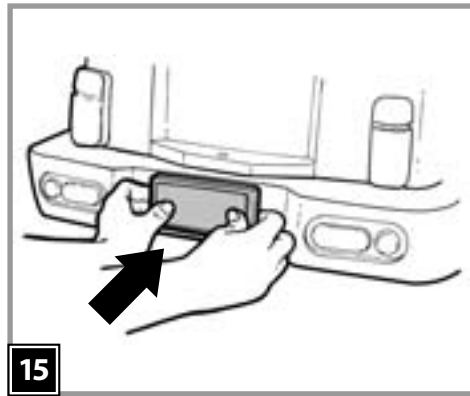
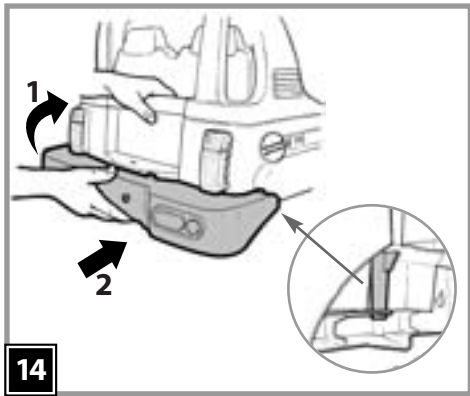

VEHICLE FEATURES AND INSTRUCTIONS FOR USE

CARACTERÍSTICAS Y USO DEL VEHÍCULO

CARACTÉRISTIQUES ET UTILISATION DU VÉHICULE

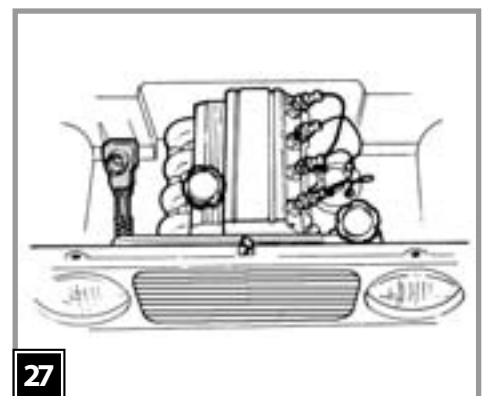
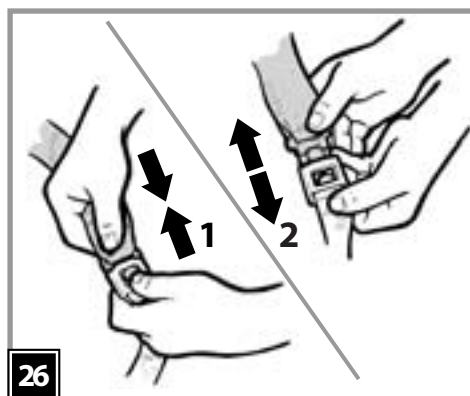
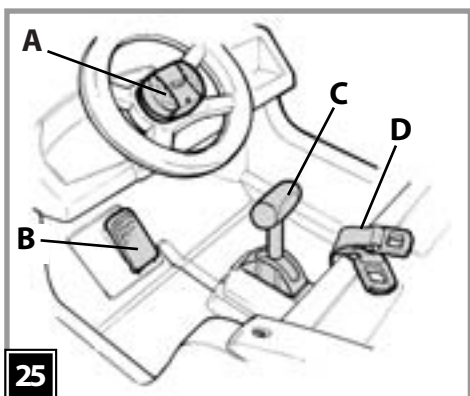

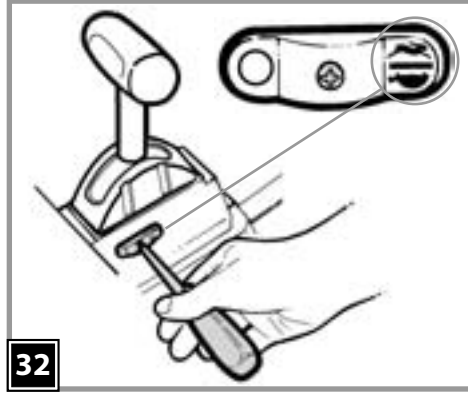
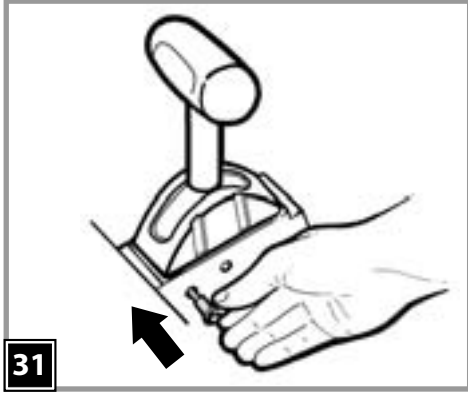
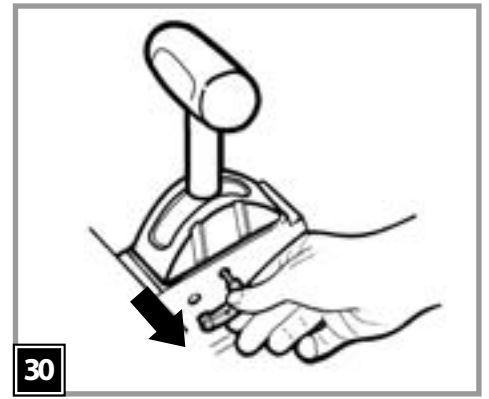
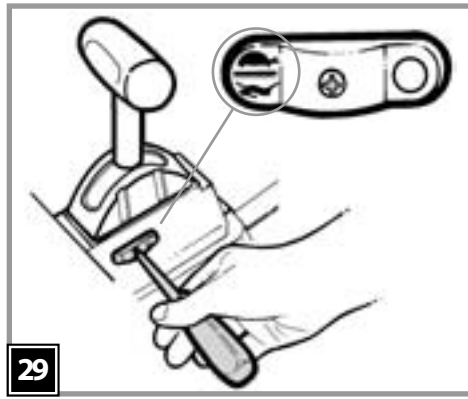
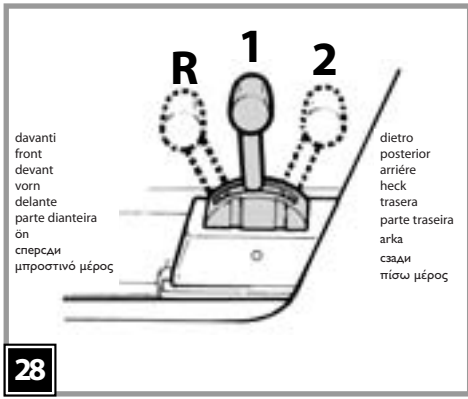

BATTERY REPLACEMENT
CAMBIO DE LA BATERÍA
REPLACEMENT DE LA BATTERIE

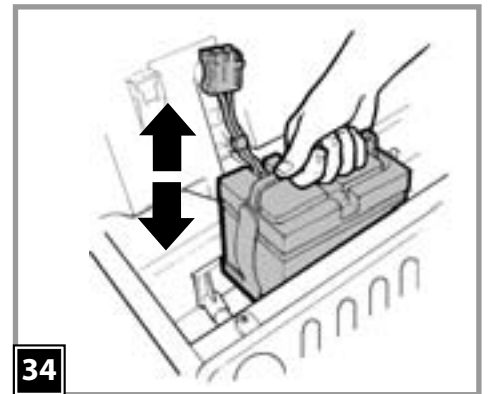
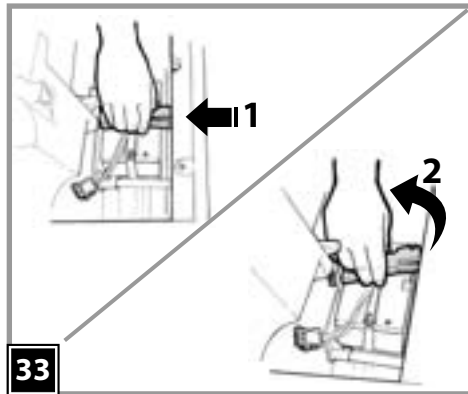

BATTERY RECHARGE
CARGA DE LA BATERÍA
CHARGE DE LA BATTERIE

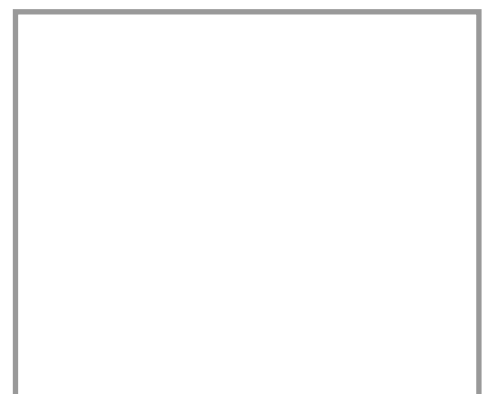
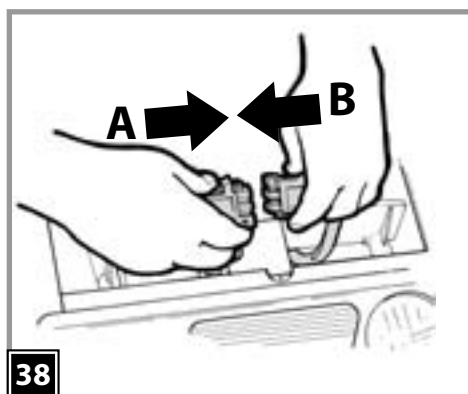
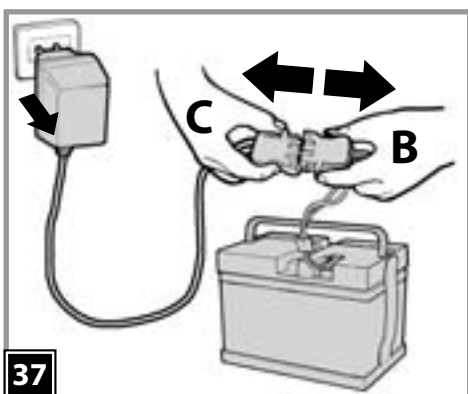
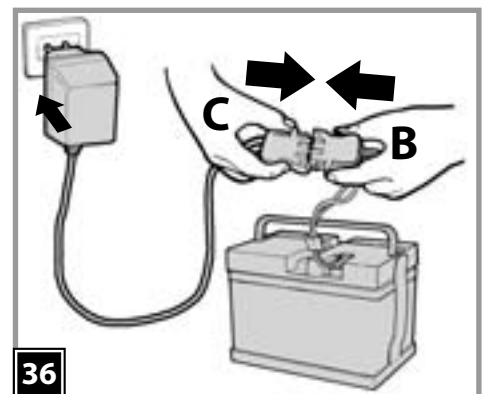
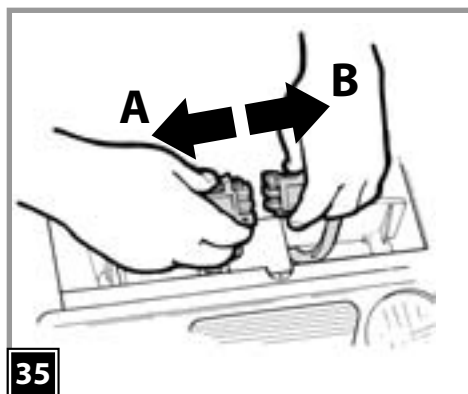

- 1 SPST8140GP
- 2 SOTF0139Z
- 3 SPST8027GR
- 4 SPST3921A
- 5 SPST8196YA
- 6 SAGI8146GR
- 7 SAGI0185GR
- 8 SAGI3944GR
- 9 SAGI3923GR
- 10_{dx} SPST3941DYY
- 10_{sx} SPST3941SYY
- 11 SPST3951GR
- 12 IAKB0015
- 13 SPST8275N
- 14 SPST8019GR
- 15 SPST3924R
- 16_{dx} SAGI3928DNGR
- 16_{sx} SAGI3928SNGR
- 17 SAGI3926JN
- 18 ASGI0016R
- 19 SAGI3969N
- 20 SPST3937YY
- 21 SPST3927N
- 22 SPST3932N
- 23 SPST3957N
- 24 SAGI3456NGR
- 25 MUCI1001Y
- 26_{dx} SPST3938DGA
- 26_{sx} SPST3938SGA
- 27 IKCB
- 28_{dx} SAGI3933DGR
- 28_{sx} SAGI3933SGR
- 29 ASGI0093YYN
- 30 SAGI8141GPN
- 31_{dx} SPST8051DGR
- 31_{sx} SPST8051SGR
- 32 SPST3946GR
- 33 SAGI9961XXTG
- 34_{dx} SARP8144KDNGR
- 34_{sx} SARP8145KSNGR
- 35 SPST8068R
- 36 SOFF0153FC
- 37 SPST3931DN
- 38_{dx} SPST3931SN
- 38_{sx} SPST3942GR
- 40 SPST3922A
- 41 SAGI3977JY
- 42 SPST3917GR
- 43 SAGI0022
- 44 SOTF0086C
- 45_{dx} SARP8144JDNGR
- 45_{sx} SARP8145JSNGR
- 46 ASGI0094Y
- 47 SPST3943GR
- 48 SAGI0031
- 49 SPST3157N
- 50 MMEV0070

ELECTRIC SYSTEM
INSTALACIÓN ELÉCTRICA
CIRCUIT ÉLECTRIQUE

DECAL
CALCOMANIAS
DECALCOMANIES

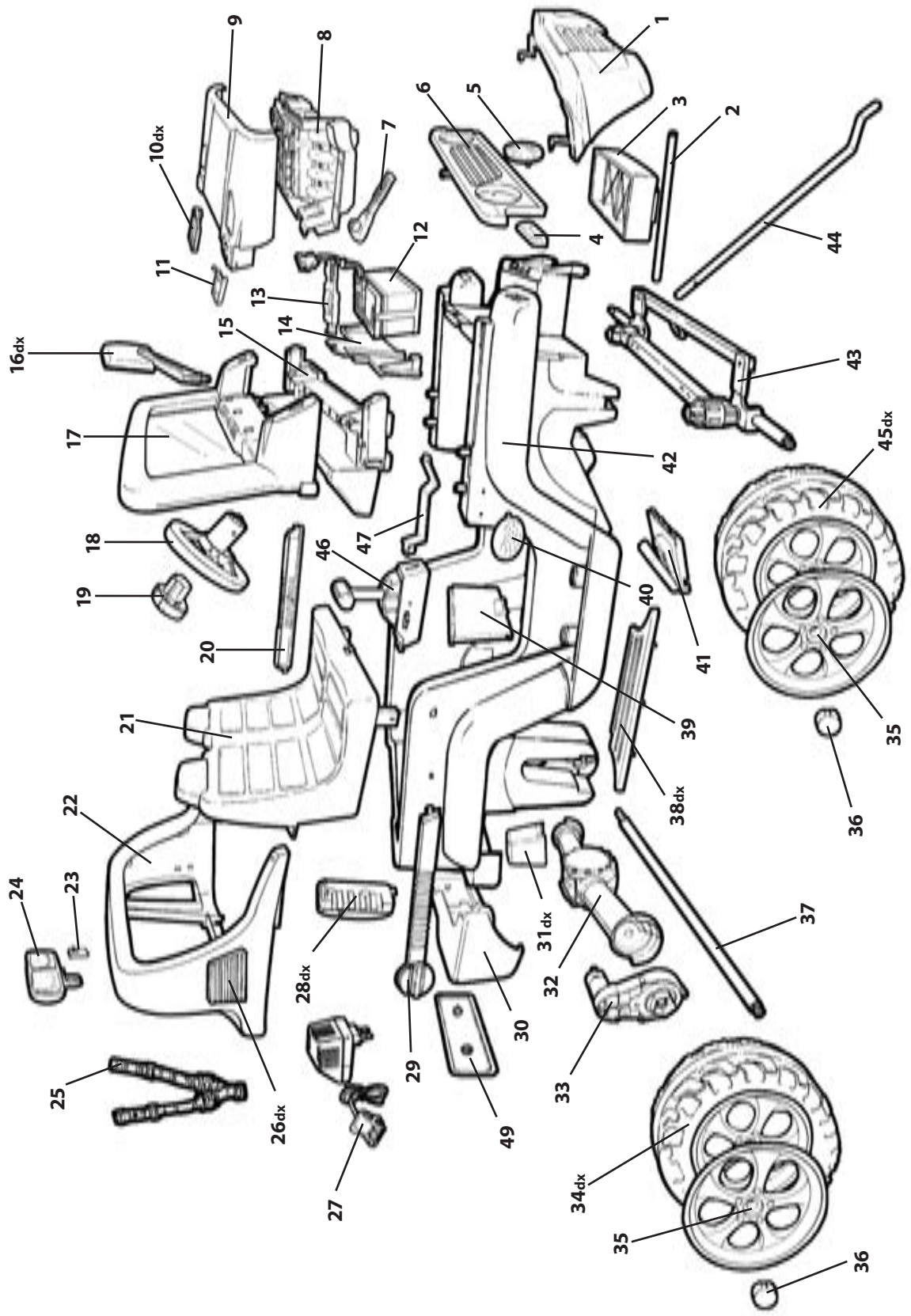

50

48

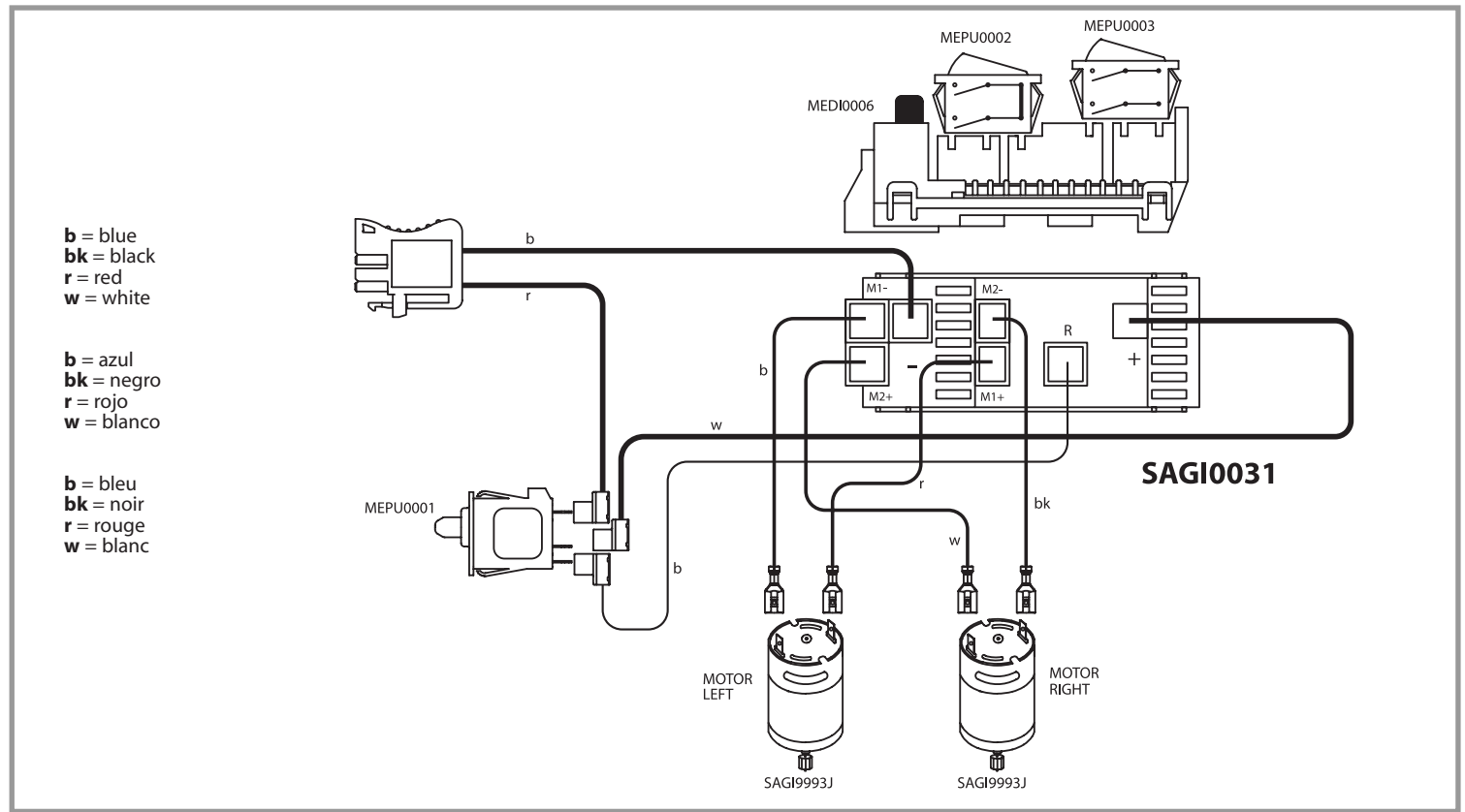

ENGLISH

•PEG PEREGO® thanks you for choosing this product. For over 50 years, PEG PEREGO has been taking children for an outing: first with its famous baby carriages and strollers, later with its pedal and battery operated toy vehicles.

•Read this instruction manual carefully to learn the use of the vehicle and to teach your child safe and enjoyable driving. Please keep this manual for use as a reference in the future.

•Our toys conform with the safety requirements provided by the Council of the EEC, of the T.U.V.; of the I.I.S.G. Istituto Italiano Sicurezza Giocattoli, and the U.S. Consumer Toy Safety Specification F963.

•Peg Perego reserves the right to modify or change its product. Price, literature, manufacturing processes or locations or any combination of the above mentioned entities may change at any time for any reason without notice with impunity.

Years 3-8 Weight capacity 110 lbs

⚠ CAUTION:

ELECTRIC VEHICLE NOT RECOMMENDED FOR CHILDREN UNDER 3 YEARS OF AGE. AS WITH ALL ELECTRIC PRODUCTS, PRECAUTIONS SHOULD BE OBSERVED DURING HANDLING AND USE TO PREVENT ELECTRIC SHOCK. RECHARGER INCLUDED. 120 VOLTS, 60Hz, 30W INPUT, 12 VOLTS (DC) OUTPUT.

CUSTOMER SERVICE

PEG PEREGO offers after-sales services, directly or through a network of authorized service centers for repairs or replacement parts. See the back cover of this instruction manual for contact information.

ASSEMBLY INSTRUCTIONS

⚠ CAUTION:

ADULT ASSEMBLY REQUIRED.
 USE CARE WHEN UNPACKING AS COMPONENTS TO BE ASSEMBLED MAY POSE A SMALL PARTS/SHARP EDGE HAZARD.

ASSEMBLY

- 1 • Position the double seat. To secure the double seat, rotate the red lock 180° using a screwdriver.
- 2 • Using a screwdriver and the spanner (supplied), secure the double seat in the front (under the rear mudguards).
- 3 • Position the roll-bar. Tighten the four screws to fix the seat.
- 4 • Assemble the plastic insert in the screw bag and the fog light. Position the fog light on the roll-bar, pushing till it clicks.
- 5 • Join the two parts of the steering wheel.
- 6 • Holding the steering rod tightly, insert the steering wheel aligning the holes.
- 7 • Fix the steering wheel using the screw and nut provided. ATTENTION: Fix the nut in the hexagonal hole and the screw in the circular hole.
- 8 • To install the windscreen, slide the trigger in the direction shown to release the hood. Move the hood forward.
- 9 • Insert the windscreen.
- 10 • Tighten the four screws to fix it.
- 11 • Press the rearview mirrors in place. The rearview mirrors can be swivelled in different positions.
- 12 • Position the rear lights, pushing them till they click.
- 13 • Insert the rear bumper from underneath, making sure that the two tabs are fixed below the body (see detail in the circle).
- 14 • Lift the bumper and push it towards the body till the four tabs click. Make sure that the platform is correctly fixed, as shown in the figure (see detail in the circle).
- 15 • Snap the plate to the rear bumper.
- 16 • Position the front bumper in the front part of the vehicle.
- 17 • Push the bumper towards the body till the upper tabs are inserted (and locked) into the catches below the mudguard (see detail in figure A). Align the steel parts with the holes on the bumper, as shown in figure B.
- 18 • Fix the bumper with the two screws provided.
- 19 • Unscrew the panel.
- 20 • Remove the panel and place a 9-volt battery (NOT SUPPLIED) in the housing. ATTENTION: Do not use rechargeable batteries. Connect the wires and close the panel tightening the screw.
- 21 • Snap the horn into the steering wheel.
- 22 • Open the hood.
- 23 • Loosen the safety screw on the toy motor. Lift up the toy motor.
- 24 • Connect the battery terminal to the wiring terminal. ATTENTION: When you have finished, tighten the screws on the toy motor before closing the hood. The vehicle is ready to use.

VEHICLE FEATURES AND INSTRUCTIONS FOR USE

- 25 • A: horn button. Pressing both sides, the horn honks.
 B: electric accelerator/brake pedal. Lifting your foot off the pedal, the brake applies automatically.
 C: gearshift lever.
 D: Safety belt catches.
- 26 • To unfasten the safety belts: 1 push towards the middle and simultaneously press the button; 2 detach the buckle.
- 27 • Toy motor and tool.
- 28 • GEAR SHIFT LEVERS: 1: first speed. 2: second speed. R: reverse.
- 29 • SECOND SPEED: When the red lock-out is positioned as shown in the figure, the vehicle will run in first speed and reverse only. The turtle on the lock-out is in the up position. To use the second gear, follow the instructions: loose the screw on the red lock-out.
- 30 • Remove the red lock-out.
- 31 • Rotate it 180° until the hare is in the up position. Insert the lock-out into the hole provided.

- 32 • Tighten the screw. By pushing the gearshift lever backward, the vehicle moves into second gear.

REPLACING THE BATTERY

- 33 • Open the hood. Loosen the safety screw of the toy motor. Lift up the toy motor. Remove the battery holder.
34 • Replace the battery. Reposition the battery holder and close the hood.

BATTERY RECHARGE

WARNING:

WARNING: BATTERY CHARGING AND ANY OTHER OPERATION ON THE ELECTRICAL SYSTEM MUST BE CARRIED OUT BY ADULTS ONLY. THE BATTERY CAN ALSO BE CHARGED WITHOUT REMOVING IT FROM THE VEHICLE.

- 35 • Unplug vehicle wiring terminal A from battery terminal B, by pressing terminals on side and pulling apart.
36 • Plug the battery charger terminal to a wall outlet following the instructions enclosed. Connect the plug B to the battery charger plug C.
37 • Once the charge is completed unplug recharger from wall outlet. Unplug recharger cord terminal C from battery terminal B.
38 • Plug battery terminal A into vehicle wiring terminal B. Close the simulated motor with the screw.

BATTERY MAINTENANCE AND SAFETY

Before riding, charge your batteries for 18 hours to initiate them. Failure to do this will result in permanent battery damage.

CAUTION:

Only adults should recharge batteries, never children.
Never allow children to handle batteries.
Only use the batteries specified by the manufacturer.
Only use the charger specified by the manufacturer.
Do not mix old and new batteries.
Do not mix alkaline, standard (carbon-zinc), or rechargeable (nickel-cadmium) batteries.

CHARGING THE BATTERY

- Charge the batteries no longer than 24 hours, following the instructions enclosed with the battery charger.
- Charge the battery, as the vehicle shows low power, in this way you will avoid damage to the battery.
- If you don't use your vehicle for a long period of time unplug the battery from the main wire harness of the vehicle. Remember to charge the battery at least every three months.
- Never charge the battery upside down.
- Do not forget batteries during charging! Check them periodically.
- Never use a replacement recharger or batteries unless they are approved by PEG PEREGO.
- Batteries are sealed and maintenance free.
- Battery polarity must be observed when connecting battery to wiring.

WARNING:

- BATTERIES CONTAIN TOXIC AND CORROSIVE SUBSTANCES. DO NOT TAMPER WITH THEM.
- Batteries contain an acid-based electrolyte.
- Do not make direct contact between battery terminals, as this can cause an explosion or fire.
- Charging produces explosive gases. Charge batteries in a well ventilated area away from sources of heat and flammable materials.
- Exhausted batteries are to be removed from the vehicle.
- Do not place the batteries near clothing to avoid damage.

IF A LEAK DEVELOPS

Shield your eyes. Avoid direct contact with the

electrolyte, protect your hands.

Place battery in a plastic bag and follow directions listed below.

IF ELECTROLYTE COMES IN CONTACT WITH SKIN OR CLOTHING

Flush with cool water for at least 15 minutes.
See a physician at once.

IF ELECTROLYTE IS INGESTED

Give tap water, milk of magnesia or egg whites at once.
Do not induce vomiting.
See a physician at once.

DISPOSAL OF BATTERIES

Help protect the environment!

Do not throw used batteries in your regular, household trash.

Dispose of the old batteries in an approved dumping station; contact your local environmental protection agency office for further information.



CAUTION 9V BATTERY

The insertion of batteries must only be carried out or supervised by adults. Do not let children play with the batteries.

- The batteries should be replaced by an adult.
- Use only the type of battery specified by the manufacturer.
- Respect the polarity +/-
- Do not allow the batteries to be in contact with metal parts (risk of fire or explosion).
- Always remove the batteries if the toy is not in use for a long period.
- Never attempt to charge batteries that are not rechargeable.
- Remove dead batteries from the toy.
- Dispose of dead batteries into appropriate containers provided for their recycling.



VEHICLE MAINTENANCE AND SAFETY

This product conforms to EN 71 and conforms to EN 50088 safety standard for electric toys.

This vehicle is not intended for use on streets, around traffic or parked cars.

This product meets and/or exceeds all ASTM TOY SAFETY STANDARDS, including F 963, Consumer Toy Safety Specifications.

MAINTENANCE AND CARE

- Regularly check the conditions of the vehicle, particularly the electrical system, the plug connections, the covering caps and the charger. In case of fault, do not try to use the vehicle and the charger. For repair use only original PEG PEREGO's spare parts.
- PEG PEREGO assumes no liability if the electrical system is tampered with.
- Do not leave vehicle or batteries near sources of heat such as radiators, stoves, fireplaces, etc.
- Protect vehicle from water, rain, snow, etc.
- It can operate on grass, dirt or hard surfaces.
- When operating in overload conditions, such as soft

deep sand, mud or rough uneven terrain, the overload circuit breaker will automatically disconnect the power. After 10 or more seconds, the circuit breaker will automatically reset, however you must eliminate overload conditions to resume normal driving.

- Periodically lubricate (with a light weight oil) moving parts, such as wheel bearings, steering linkages, where they rotate or touch one another.
- The vehicle's surface can be cleaned with a damp cloth. Do not use abrasive cleaners. The cleaning must be carried out by adults only.
- Never disassemble the vehicle mechanisms or motor unless authorized by PEG PEREGO.

Conforms to EN 50088

Rechargeable battery 12V 12Ah sealed lead-acid battery.
Two 170W motors

SAFETY

⚠️ WARNING:

- To reduce the risk of injury, adult supervision is required. Never use in roadways, near motor vehicles, on or near steep inclines or steps, swimming pools or other bodies of water.
- Not suitable for children under the age of 36 months. The small pieces could be swallowed or inhaled.
- Never use the vehicle on steep slopes or near steps or stairs. This vehicle is not suitable for use on public highways.
- Children should always wear shoes when riding in or driving a ride-in/ride-on vehicle.
- Do not allow children to place their hands, feet or any part of their body, clothing or other articles near the moving parts while vehicle is in operation.
- Do not allow the electrical components, motors, wiring, switches of your motorized vehicle to become wet and never wash it with a hose.
- Never use gasoline or other flammable substances near the vehicle.
- The vehicle is designed just for one child: never allow more than one rider.

RULES FOR SAFE DRIVING

DON'T STOP THE FUN: always have freshly charged, back-up batteries on hand.

For your child's safety: please read and follow all instructions below before operating.

- **ATTENTION:**
Check all fasteners to be sure they are tight.

2nd SPEED

Initially we suggest using only the 1st speed and the reverse gear. Before moving into 2nd speed be sure that the child has become familiar with operating the vehicle.

- **1ST SPEED** slow speed (beginner drivers):
With both hands on the handlebars, press down on the accelerator pedal; the vehicle goes forward at 2,5mph.
- **2ND SPEED** fast speed (experienced drivers):
With both hands on the handlebars, press down on the accelerator pedal; the vehicle goes forward at 3,9 mph.

- **REVERSE:**
Place the left hand on the handlebar. With the right hand holding the gearshift in reverse, press your foot down on the accelerator; the vehicle reverses at 2,5 mph. (Reverse is spring-loaded for safety).

- **BRAKE:**
The electric braking system stops the vehicle automatically when your child lifts his foot off the pedal.

Teach your child the proper use of this vehicle for a safe and fun play time.

- Before starting be sure that the way is free from people and objects.
- Drive with both hands on the handlebar and keep your eyes on the road at all times.
- Stop in time to avoid accidents.
- Use the 2nd speed only after your child has the maturity and the reflexes to operate the vehicle safely.

⚠️ CAUTION:

- **In first gear, the vehicle has a differential effect like real cars; on smooth terrain and with one child, the two wheels may turn at different speeds, resulting in possible sliding/deceleration.**
- **When operating in overload conditions, such as soft deep sand, mud or rough uneven terrain, the overload circuit breaker will automatically disconnect the power. After 10 or more seconds, the circuit breaker will automatically reset, however you must eliminate overload conditions to resume normal driving.**

PROBLEMS?

IF THE VEHICLE DOES NOT OPERATE?

- Check that all the plugs are properly connected.
- Check electrical switches. Replace if necessary.
- Check that the battery is connected to the electrical system.

IF THERE IS NO POWER?

- Fully recharge the batteries. If the problem persists, check with an Authorized PEG PEREGO Service Center.

ESPAÑOL

•PEG PEREGO® le agradece que haya elegido este producto. Hace más de 50 años que PEG PEREGO lleva a pasear a los niños: al nacer, con sus famosos coches-cuna y coches de paseo, después con los fantásticos vehículos de juguete a pedal y con batería.

•Lea atentamente este manual de instrucciones para familiarizarse con el uso del modelo y enseñar a su niño un modo de conducir correcto, seguro y divertido. Conserve después el manual para cualquier consulta futura.

•Nuestros juguetes respetan los requisitos de seguridad previstos por el Consejo de la EEC, por el "U.S. Consumer Toy Safety Specification F963" y están aprobados por el T.Ú.V. y por el I.I.S.G. Istituto Italiano Sicurezza Giocattoli.

•Peg Perego se reserva el derecho de aportar modificaciones a sus productos. El precio, el manual adjunto, los procesos o lugares de fabricación o una combinación de estos factores pueden provocar cambios sin previo aviso y sin que ello suponga ninguna obligación para Peg Perego.

Años 3-8

Peso transportable 110 lbs/50 kg

⚠ PRECAUTION:

LOS VEHICULOS ELECTRICOS NO SON RECOMENDABLE PARA NIÑOS MENORES DE 3 AÑOS. COMO TODOS LOS PRODUCTOS ELECTRICOS, CUANDO SE ESTA MANEJANDO OBSERVE LAS MEDIDAS DE PRECAUCION PARA PREVENIR UN CHOQUE ELECTRICO. EL CARGADOR ESTA INCLUIDO. 120 VOLTS, 60Hz, 30W DE ENTRADA, 12 VOLTS (DC) DE SALIDA.

SERVICIO DE ASISTENCIA

PEG PEREGO ofrece un servicio de asistencia post-venta, directamente o a través de una red de centros de asistencia técnica autorizados, para eventuales reparaciones o sustituciones y venta de recambios originales. Para contactar con los centros de asistencia véase la parte de atrás de la cubierta de este manual de instrucciones.

⚠ PRECAUTION:

REQUIERE MONTAJE DE UN ADULTO. ALGUNOS COMPONENTES AL SER ENSAMBLADOS PODRÍAN TENER PARTES PEQUEÑAS/RIESGO POR BORDES CONTANTES.

INSTRUCCIONES DE MONTAJE

MONTAJE

- 1 • Coloque el doble asiento. Fije el doble asiento girando el retén rojo 180° con la ayuda de un destornillador.
- 2 • Con la ayuda de un destornillador y de la llave (en dotación) fije el doble asiento en la parte anterior (debajo de los guardabarros posteriores).
- 3 • Coloque la barra cilíndrica. Fíjelo enroscando los cuatro tornillos.
- 4 • Junte la luz antiniebla utilizando el taco de plástico que encontrará en la bolsa de los tornillos. Coloque la luz antiniebla en la barra cilíndrica presionando hasta que se enganche.
- 5 • Junte ambas partes del volante.
- 6 • Manteniendo firme la barra volante con una mano, inserte el volante alineando los orificios.
- 7 • Fije el volante con el tornillo y la tuerca correspondientes. ¡CUIDADO!: la tuerca se fija en el orificio hexagonal, el tornillo en el orificio circular.
- 8 • Para montar el parabrisas, mueva la palanca en el sentido indicado por la flecha (A) para soltar el capó. Lleve el capó hacia adelante.
- 9 • Inserte el parabrisas.
- 10 • Fíjelo enroscando los cuatro tornillos.
- 11 • Inserte los espejitos retrovisores. Los espejitos retrovisores son orientables en distintas posiciones.
- 12 • Inserte las luces posteriores.
- 13 • Introducir el parachoques posterior desde abajo poniendo atención en introducir las dos lengüetas debajo de la carrocería (ver detalle en el círculo).
- 14 • Levantar el parachoques y empujarlo hacia la carrocería hasta el enganche de las cuatro lengüetas. Poner atención en que el fondo esté enganchado tal y como muestra la figura (ver detalle en el círculo).
- 15 • Aplicar en el mecanismo la chapa en el parachoques posterior.
- 16 • Colocar el parachoques anterior en la parte delantera del vehículo.
- 17 • Empujar el parachoques hacia la carrocería hasta introducir (y bloquear) las lengüetas superiores en los ganchos colocados debajo del guardabarros (ver detalle en la figura A). Al mismo tiempo hacer coincidir los hierros con los agujeros del parachoques como muestra la figura B.
- 18 • Fijar el parachoques con los dos tornillos incluidos.
- 19 • Desenrosque el tornillo de la puertecilla.
- 20 • Saque la puertecilla e inserte una pila de 9 volt (NO SUMINISTRADA) en el alojamiento correspondiente. ¡CUIDADO!: no utilice pilas recargables. Conecte los hilos y vuelva a cerrar la puertecilla enroscando el tornillo.
- 21 • Inserte el claxon en el volante.
- 22 • Abra el capó.
- 23 • Desenrosque el tornillo de seguridad del falso motor. Levante el falso motor.
- 24 • Conecte la clavija-batería a la clavija de la instalación. ¡CUIDADO!: al terminar las operaciones, vuelva a cerrar el capó después de haber enroscado el falso motor.

CARACTERÍSTICAS Y USO DEL VEHÍCULO

- 25 • A: pulsador claxon. Presionando en los lados el claxon suena.
B: pedal del acelerador/freno eléctrico: levantando el pie, el freno engranará automáticamente.
C: palanca del cambio.
D: enganche los cinturones de seguridad.
- 26 • Para desenganchar los cinturones de seguridad: 1 empuje hacia el centro y contemporáneamente presione el pulsador; 2 desenganche el cinturón.
- 27 • Falso motor con herramienta juego.
- 28 • PALANCA DEL CAMBIO: 1: primera velocidad de marcha. 2: segunda velocidad de marcha. R: marcha atrás.
- 29 • SEGUNDA VELOCIDAD: Cuando la placa roja está posicionada como indica la figura, el vehículo marchará solamente en 1a y en marcha atrás. En la placa, es posible ver el dibujo de la tortuga en la posición correcta. Si se desea utilizar la segunda velocidad, actúe así: desenrosque el tornillo de la placa roja.
- 30 • Extraiga la placa roja
- 31 • Gire 180° hasta llevar el dibujo de la liebre a la posición correcta; inserte la placa en el correspondiente orificio.
- 32 • Vuelva a enroscar. Lleve hacia atrás la palanca del cambio, el vehículo marchará en 2da velocidad.

CAMBIO DE LA BATERÍA

- 33 • Abra el capó. Desenrosque el tornillo de seguridad del falso motor. Levante el falso motor. Desconectar la clavija-instalación A de la clavija-batería B, pulsando de lado. Extraiga el sujetabatería.
- 34 • Cambie la batería. Vuelva a colocar el sujetabatería y cierre todo.

CARGA DE LA BATERÍA

⚠ ATENCIÓN:

LA OPERACIÓN DE CARGA DE LA BATERÍA ASÍ COMO CUALQUIER INTERVENCIÓN ELÉCTRICA, DEBEN SER REALIZADAS ÚNICAMENTE POR ADULTOS. LA BATERÍA TAMBIÉN SE PUEDE CARGAR SIN QUITARLA DEL JUGUETE.

SÓLO PARA EL BRASIL: TENSIÓN DEL CARGADOR: 12V - 60 HZ. OBSERVACIÓN: NO UTILIZAR EL CARGADOR DE LA BATERÍA CON UNA TENSIÓN DE 220V.

- 35 • Desconectar la clavija-instalación A de la clavija-batería B, pulsando de lado.
- 36 • Introducir la clavija del cargador de baterías en una toma doméstica siguiendo las instrucciones incluidas. Conectar el enchufe B con el enchufe del cargador de baterías C.
- 37 • Una vez finalizada la carga desconectar el cargador C de la toma de corriente y después desconectar la clavija C de la clavija B.
- 38 • Introducir a fondo hasta el "clic" la clavija A e la clavija B. Finalizada la operación recuerde siempre cerrar el falso motore atornillando el tornillo.

MANTENIMIENTO Y SEGURIDAD DE LA BATERÍA

Antes de utilizar el vehículo por primera vez, cargar las baterías durante 18 horas. No respetar este procedimiento podría causar daños irreversibles a la batería, anulando su garantía.

⚠ ADVERTENCIAS

Las baterías deben ser cargadas sólo por personas adultas.

No deje que los niños jueguen con las baterías.

Use sólo las baterías especificadas por el fabricante.

Use solamente el cargador especificado por el fabricante.

No mezcle baterías viejas y nuevas.

No mezcle baterías alcalinas, estándar (carbono-zinc) o recargables (níquel - cadmio).

CARGA DE LAS BATERÍAS

- Cargar la batería siguiendo las instrucciones incluidas en el cargador y no superar en ningún caso las 24 horas.
- Cargue las baterías a tiempo, apenas el vehículo pierda velocidad. De este modo se evitarán otros daños.
- Si el vehículo se queda sin usarlo por largo tiempo, recuérdese de cargar la batería y de mantenerla desconectada de la instalación; repita la operación de carga al menos cada tres meses.
- La batería no debe recargarse en posición invertida.
- ¡No se olvide de las baterías que se están cargando! Contrólelas periódicamente.
- Use sólo el cargador en dotación y las baterías originales PEG PEREGO.
- Las baterías están selladas y no necesitan de mantenimiento.
- Inserte las baterías con la correcta polaridad.

⚠ ATENCIÓN:

- LAS BATERÍAS CONTIENEN SUBSTANCIAS TÓXICAS CORROSIVAS. NO SE DEBEN MANIPULAR ABUSIVAMENTE.
- Las baterías contiene electrolita de base ácida.
- No provoque el contacto directo entre los terminales de la batería, riesgo de explosión o incendio.
- Mientras se están cargando, las baterías producen gas explosivos. Carguelas en un lugar bien ventilado, lejos de fuentes de calor y materiales inflamables.
- Las baterías agotadas se deben sacar del vehículo.
- No coloque las baterías sobre prendas porque se

podrían dañar.

SI HAY UNA PÉRDIDA

Protéjase los ojos. Evite el contacto directo con el electrolito: proteja sus manos.

Ponga la batería en una bolsa de plástico y siga las instrucciones para la eliminación de baterías.

SI PIEL Y OJOS ENTRAN EN CONTACTO CON EL ELECTROLITO

Lave abundantemente con agua corriente durante al menos 15 minutos.

Consultar un médico inmediatamente.

SI SE INGIERE ELECTROLITO

Tome pequeños sorbos de agua, leche de magnesia o clara de huevo.

No provocar el vómito.

Consultar un médico inmediatamente.

ELIMINACIÓN DE BATERÍAS

Ayude a proteger el medio ambiente.

Las baterías usadas no se deben tirar junto con la basura doméstica.

Se pueden entregar a un centro de recogida de baterías usadas o de eliminación de residuos especiales; infórmese en su Ayuntamiento.



⚠️ ADVERTENCIAS PILA 9 VOLTIOS

La colocación de la batería debe ser efectuada y supervisada sólo por adultos. No deje que los niños jueguen con las baterías.

- La batería debe ser sustituida por un adulto.
- Utilizar sólo el tipo de pilas indicado por el fabricante.
- Respetar la polaridad +/-
- No poner en contacto las pilas con partes metálicas; riesgo de incendio o explosión.
- Retirar siempre la pila cuando el juguete no sea utilizado durante un largo periodo.
- No intentar cargar nunca las pilas si no son recargables.
- Quitar las pilas descargadas del vehículo.
- Tirar la pila descargada en los contenedores correspondientes para reciclaje de batería usadas.



MANTENIMIENTO Y SEGURIDAD DEL VEHÍCULO

Este producto ha sido fabricado conforme a las Normas de Seguridad EN 71 y a las Normas de Seguridad para los juguetes eléctricos EN 50088.

Este vehículo no ha sido fabricado para ser usado en la vía pública, con vehículos en movimiento o aparcados.

Este producto cumple con y/o sobrepasa los ESTÁNDARES DE SEGURIDAD ASTM TOY, incluido el F 963, Especificaciones de seguridad en juguetes para consumidores.

MANTENIMIENTO Y CUIDADOS

- Controlare periódicamente el estado del vehículo, en especial la instalación eléctrica, las conexiones de los enchufes, las caperuzas de protección y el cargador. En caso de defectos comprobados, el vehículo eléctrico y el cargador no deben utilizarse. Para las reparaciones

- utilizar sólo piezas de recambio originales PEG PEREGO.
- PEG PEREGO no se asume ninguna responsabilidad en caso de uso indebido de la instalación eléctrica.
- No dejare las baterías o el vehículo cerca de fuentes de calor como radiadores, caloríferos, chimeneas, etc.
- Proteger el vehículo contra el agua, lluvia, nieve, etc.;
- Funciona sobre hierba, suciedad o superficies duras.
- Si el vehículo funciona en condiciones de sobrecarga, por ejemplo sobre arena blanda, barro o terrenos muy accidentados, el interruptor de la sobrecarga desconectará inmediatamente la potencia. El suministro de corriente se reanudará una vez eliminadas las condiciones de sobrecarga.
- Lubricar periódicamente (con aceite ligero) las partes móviles como cojinetes, dirección, etc., donde girar o están en contacto entre ellas.
- Las superficies del coche deben limpiarse con un paño húmedo y, si es necesario, con productos adecuados de uso doméstico.
- Las operaciones de limpieza deben ser realizadas únicamente por adultos.
- No desmontar nunca los mecanismos del vehículo o los motores, sin la autorización de PEG PEREGO.

Conforme a EN 50088

batería sellada recargable de plomo ácido de 12V 12Ah
2 motores 170W

SEGURIDAD

⚠️ ¡ATENCIÓN!

- Para reducir el riesgo de heridas, la supervisión de un adulto es siempre necesaria. No usar nunca en carreteras, cerca de vehículos a motor, o en pendientes pronunciadas o cerca de escaleras, piscinas u otras superficies de agua.
- No adecuado para niños de edad inferior a 36 meses: contiene piezas pequeñas que podrían ser tragadas o inhaladas.
- No usar el vehículo en vías públicas, donde hay tránsito y coches estacionados, en pendientes pronunciadas, cerca de escaleras, canales y piscinas.
- Los niños deben usar siempre zapatos durante el uso del vehículo.
- Cuando el vehículo está funcionando, preste atención para que los niños no metan las manos, los pies u otras partes del cuerpo, cerca de las partes en movimiento.
- No mojar nunca los componentes eléctricos del vehículo como motores, cableado, botones, etc.
- No usar gasolina u otras sustancias inflamables cerca del vehículo.
- El vehículo está construido para un solo niño: no deje que lo use más de un solo niño.

REGLAS PARA CONDUCIR EN CONDICIONES DE SEGURIDAD

DIVERSIÓN SIN INTERRUPCIONES: tenga siempre un juego de baterías cargadas de recambio listo para el uso.

Para la seguridad del niño: antes de accionar el vehículo, lea y siga atentamente las siguientes instrucciones.

- ATENCIÓN:
Controlar que todos los bullones de fijación estén bien sujetos.

2ª VELOCIDAD

Al comienzo se aconseja utilizar la 1a marcha y la marcha

atrás.

Antes de utilizar la 2a velocidad, verificar que el niño haya aprendido a manejar bien el vehículo.

- **1ª VELOCIDAD (para principiantes):**
Con ambas manos sobre el manillar, pisar el pedal del acelerador; el vehículo se pone en marcha a una velocidad reducida de aproximadamente 2,5 mph.
- **2ª VELOCIDAD (para expertos):**
Con ambas manos sobre el manillar, pisar el pedal del acelerador; el vehículo se pone en marcha a una velocidad de aproximadamente 3,9 mph.
- **MARCHA ATRÁS :**
Bajar con una mano la palanca del cambio. Colocar la otra mano sobre el manillar y pisar el acelerador. El vehículo retrocede a una velocidad de aproximadamente 2,5 mph.
- **FRENO:**
El sistema eléctrico de frenado bloquea automáticamente el vehículo cuando se levanta el pie del pedal del acelerador.

Enseñe a su niño el uso correcto del vehículo para que maneje en condiciones de seguridad y se divierta.

- Antes de partir, verifique que el recorrido esté libre de personas o cosas.
- Manejar con las manos sobre el manillar y mirar siempre el camino.
- Frenar a tiempo para evitar choques.
- Insertar la 2a velocidad solamente cuando el niño ha aprendido correctamente a usar el manillar, la primera velocidad y el freno.

⚠ ¡ATENCIÓN!

- **En primera velocidad, el vehículo está dotado de efecto diferencial como los verdaderos automóviles: en terrenos lisos y con un solo niño, las dos ruedas pueden tener velocidades diferentes con posibilidad de patinaje/deceleración de las mismas.**
- **Si el vehículo funciona en condiciones de sobrecarga, por ejemplo sobre arena blanda, barro o terrenos muy accidentados, el interruptor de la sobrecarga desconectará inmediatamente la potencia. Después de unos 10 segundos se reanudará el suministro de corriente, pero deben eliminarse las condiciones de sobrecarga.**

¿PROBLEMAS?

¿EL VEHÍCULO NO FUNCIONA?

- Controlar que todos los enchufes están correctamente conectados.
- Controlar los interruptores eléctricos y si fuera necesario sustituirlos.
- Controlar que la batería esté conectada a la instalación eléctrica.

¿EL VEHÍCULO NO TIENE POTENCIA?

- Cargar las baterías. Si después de cargarlas el problema persiste hacer controlar las baterías y el cargador de baterías en un centro de asistencia autorizado Peg Perego.

FRANÇAIS

•PEG PEREGO® vous remercie de votre confiance et vous félicite d'avoir choisi ce produit. Depuis plus de 50 ans, PEG PEREGO emmène en promenade les enfants: à peine nés, avec ses fameux landaus et poussettes et plus tard, avec ses fantastiques véhicules à pédales et à batterie.

•Lire attentivement ce manuel d'instructions pour se familiariser avec l'utilisation du modèle et enseigner à l'enfant à conduire prudemment tout en s'amusant. Garder ce manuel pour toute nécessité future.

•Nos jouets répondent aux conditions de sécurité prévues par le Conseil de la EEC, et le "U.S. Consumer Toy Safety Specification", en outre, ils sont approuvés par le T.Ü.V. et par le I.I.S.G. Istituto Italiano Sicurezza Giocattoli.

•Peg Perego pourra apporter à tout moment des modifications aux modèles décrits dans cette publication, pour des raisons de nature technique ou commerciale.

Ans 3-8 Poids transportable 110 lbs/50 kg

⚠ ATTENTION:

VÉHICULE ÉLECTRIQUE NON RECOMMANDÉ POUR LES ENFANTS DE MOINS DE 3 ANS. COMME POUR TOUS LES PRODUITS ÉLECTRIQUES, DES PRÉCAUTIONS DOIVENT ÊTRE PRISES PENDANT LE MANIEMENT ET L'UTILISATION POUR PRÉVENIR LES CHOCS ÉLECTRIQUES. CHARGEUR DE BATTERIE INCLU. 120 VOLT, 60HZ, 30W ,12 VOLT (c.a.) EN SORTIE.

SERVICE D'ASSISTANCE

PEG PEREGO offre un service d'assistance après-vente, directement ou à travers un réseau de centres d'assistance autorisés pour les éventuelles réparations ou pour le remplacement et la vente de pièces de recharge d'origine. La liste des centres d'assistance est fournie sur la dernière page de ce manuel d'instructions.

INSTRUCTIONS DE MONTAGE

⚠ ATTENTION:

ASSEMBLAGE PAR UN ADULTE REQUIS. PRENDRE GARDE AU MOMENT DE DEBALLER CAR LES COMPOSANTES À ASSEMBLER PEUVENT COMPORTER UN DANGER DE PETITES PIÈCES OU DE BORDS TRANCHANTS.

MONTAGE

- 1 • Placer le double siège. Pour fixer le double siège tourner l'arrêt rouge de 180° à l'aide d'un tournevis.
- 2 • A l'aide d'un tournevis et de la clef (fournie), fixer le double siège en avant (sous les garde-boue arrière).
- 3 • Placer l'arceau de sécurité. Le fixer en serrant les quatre vis.
- 4 • Insérer la cheville en matière plastique que vous trouverez dans le sachet des vis de l'antibrouillard. Placer l'antibrouillard sur l'arceau.
- 5 • Assembler les deux parties du volant.
- 6 • Bloquer la barre de commande d'une main et insérer le volant alignant les trous.
- 7 • Fixer le volant à l'aide de la vis et de l'écrou fournis à cet effet. ATTENTION: l'écrou doit être fixé dans le trou hexagonal, la vis dans le trou rond.
- 8 • Pour monter le pare-brise, déplacer le levier dans le sens indiqué par la flèche afin de débloquer le coffre. Déplacer le coffre en avant.
- 9 • Insérer le pare-brise.
- 10 • Le fixer en serrant les quatre vis.
- 11 • Insérer par pression les rétroviseurs. Les rétroviseurs peuvent pivoter dans plusieurs positions.
- 12 • Appliquer les phares arrière jusqu'au déclic.
- 13 • Montez le pare-chocs arrière par-dessous. Assurez-vous que les deux languettes sont insérées au-dessous de la coque (voir détail dans le cercle).
- 14 • Lever le pare-chocs et le pousser vers la coque jusqu'à entendre le déclic des quatre languettes. Assurez-vous que le fond est accroché comme le montre le dessin (voir détail dans le cercle).
- 15 • Encliquez la plaque du véhicule sur pare-chocs arrière.
- 16 • Montez le pare-chocs avant dans la partie antérieure du véhicule.
- 17 • Poussez le pare-chocs vers la coque jusqu'à l'insertion (et bloquer) des languettes supérieures dans les crochets au-dessous du garde-boue (voir détail sur le dessin A). En même temps, alignez les parties en fer et les trous du pare-chocs, comme le montre le dessin B.
- 18 • Fixez le pare-chocs à l'aide des deux vis fournies.
- 19 • Dévisser la vis du couvercle.
- 20 • Enlever le couvercle et insérer une pile de 9 volt (NON FOURNIE) dans son logement. ATTENTION: n'utiliser pas de piles rechargeables. Connecter les fils et refermer le couvercle en serrant la vis.

- 21 • Insérer par encliquetage le klaxon dans le volant.
- 22 • Ouvrir le coffre.
- 23 • Dévisser la vis de sécurité du moteur. Soulever le moteur.
- 24 • Connecter la fiche de la batterie à la fiche principale. ATTENTION: après avoir terminé ce processus, il faut toujours visser le moteur et fermer le coffre.

CARACTÉRISTIQUES ET EMPLOI DU VÉHICULE

- 25 • A: Bouton klaxon. Quand on appuie sur les côtes le klaxon sonne.
B: Pédale d'accélérateur/frein électrique. Le frein entre en fonction automatiquement quand on lève le pied.
C: Levier de changement de vitesse.
D: fixation pour ceintures de sécurité.
- 26 • Pour décrocher les ceintures de sécurité: 1 pousser vers le milieu en appuyant en même temps sur le bouton; 2 Décrocher.
- 27 • Moteur avec outils jouet.
- 28 • LEVIER DE VITESSE: 1: Première vitesse de marche. 2: Deuxième vitesse de marche. R: marche arrière.
- 29 • DEUXIEME VITESSE: Quand la plaquette rouge est placée comme indiqué par le dessin, le véhicule n'avance qu'en première et en marche arrière. Sur la plaquette, le dessin de la tortue est visible dans la bonne position. Pour utiliser la deuxième vitesse: dévisser la vis de la plaquette rouge.
- 30 • Retirer la plaquette rouge.
- 31 • Tourner de 180° jusqu'à ce que le dessin du lièvre soit dans la bonne position; insérer la plaquette dans le trou correspondant.
- 32 • Visser de nouveau. En déplaçant en arrière le levier de changement de vitesse, le véhicule avance en deuxième vitesse.

REMPACEMENT DE LA BATTERIE

- 33 • Ouvrir le coffre. Dévisser la vis de sécurité du moteur. Soulever le moteur. Retirer le fixe-batterie.
- 34 • Remplacer la batterie. Replacer le fixe-batterie et refermer.

CHARGE DE LA BATTERIE

⚠ ATTENTION:

L'OPÉRATION DE CHARGE DES BATTERIES ET TOUTES AUTRES INTERVENTIONS SUR L'ÉQUIPEMENT ÉLECTRIQUE DOIVENT ÊTRE EFFECTUÉES EXCLUSIVEMENT PAR DES ADULTES.

IL EST POSSIBLE DE CHARGER LA BATTERIE SANS LA DÉMONTER DU JOUET.

- 35 • Débrancher la fiche A de la fiche B en appuyant sur les côtés.
- 36 • Insérer la fiche du chargeur de la batterie dans une prise de courant en suivant les instructions jointes. Brancher la fiche B et la fiche C du chargeur de la batterie.
- 37 • Une fois la charge terminée, débrancher le chargeur de batterie C de la prise domestique en premier lieu et ensuite de la fiche de la batterie B.
- 38 • Insérer à fond jusqu'au déclat la fiche A dans la fiche B. Une fois toutes les opérations terminées, veiller à bien refermer le faux-moteur avec la vis.

MAINTENANCE ET SECURITE DE LA BATTERIE

Avant d'utiliser le véhicule pour la première fois, recharger les batteries pendant 18 heures. La non-observation des instructions dans cette brochure peut entraîner le risque des dommages irréversibles à la batterie.

⚠ PRECAUTION:

Les batteries ne doivent être rechargées que par ou sous la surveillance d'adultes.

Ne pas laisser les enfants jouer avec les batteries. Utiliser uniquement le chargeur de batterie fourni et les batteries originales PEG PEREGO.

Ne pas utiliser simultanément des batteries neuves et usagées.

Ne pas utiliser simultanément des batteries alcalines standard (zinc-carbone) ou rechargeables (nickel-cadmium).

RECHARGEMENT DES BATTERIES

- Charger les batteries sans dépasser les 24 heures et en suivant les instructions jointes au chargeur de batterie.
- Recharger les batteries à temps, dès que le véhicule perd de la vitesse, pour éviter de les endommager.
- Si on laisse le véhicule arrêté pendant un long intervalle, se rappeler de recharger la batterie et de la laisser débranchée de l'installation; répéter l'opération de rechargement tous les trois mois au moins.
- La batterie ne doit pas être rechargée retournée.
- Ne pas oublier la batterie en rechargement! Contrôler

périodiquement.

- Utiliser exclusivement le type de batteries et de chargeur spécifié par PEG PEREGO.
- Les batteries doivent être mises en place avec la polarité correcte.
- Les batteries sont scellées et n'exigent pas de maintenance.

⚠ ATTENTION:

- LES BATTERIES CONTIENNENT DES SUBSTANCES TOXIQUES ET CORROSIVES. NE PAS LES OUVRIR.
- Les batteries contiennent des électrolytes à base d'acide.
- Ne pas provoquer de contact direct entre les plots de la batterie: risque d'explosion et d'incendie.
- Pendant le rechargement, la batterie produit des gaz. Recharger la batterie dans un lieu bien aéré, loin de toute source de chaleur et de matériaux inflammables.
- Les batteries déchargées doivent être enlevées du véhicule.
- Éviter que les batteries entrent en contact avec les vêtements: ceux-ci pourraient s'abîmer.

EN CAS DE FUITE

Se protéger les yeux. Éviter tout contact direct avec le électrolyte et se protéger les mains. Mettre la batterie dans un sac en plastique et suivre les instructions sur l'élimination des batteries.

SI LA PEAU OU LES YEUX ENTRENT EN CONTACT AVEC L'ELECTROLYTE

Laver abondamment les parties concernées à l'eau courante (pendant 15 minutes au moins). Consulter immédiatement un médecin.

EN CAS D'INGESTION DE ELECTROLYTE

Boire à petites gorgées de l'eau, du lait de magnésie ou de l'albumen d'œuf.

Ne pas provoquer de vomissement. Consulter immédiatement un médecin.

ELIMINATION DES BATTERIES

Contribuons à la sauvegarde de l'environnement. Les batteries usées ne doivent pas être jetées dans les ordures ménagères.

On peut les déposer dans un centre de récupération de batteries usées ou d'élimination de déchets spéciaux; s'informer à la mairie.



⚠ PRECAUTION PILE 9 VOLT

Le mise en place des batteries ne doit être faite que par des adultes.

- Ne pas laisser les enfants jouer avec les batteries.
- Les piles doivent être remplacées par un adulte.
- Utiliser exclusivement le type de pile spécifié par le constructeur
- Respecter la polarité +/-
- Ne pas mettre les piles au contact de pièces métalliques (risque de feu ou d'explosion).
- Toujours retirer les piles lorsque le jouet n'est pas utilisé pendant une longue période.
- Ne jamais charger des piles non rechargeables.
- Retirer les piles usées.
- Jeter les piles déchargées dans les récipients prévus pour le recyclage des piles usagées.



ENTRETIEN ET SECURITE DU VEHICULE

Ce produit est conforme aux Normes de Sûreté EN 71 et conforme aux Normes de Sûreté pour les jouets électriques EN 50088; il n'est pas conforme aux dispositions des normes de circulation routière et ne peut par conséquent pas circuler sur la voie publique.

Ce produit réponde et/ou dépasse tous les CONDITIONS DE SECURITE ASTM TOY et il est conforme à la NORME DE SURETE F 963 pour les utilisateurs des jouets électriques.

SECURITE, MAINTENANCE ET ENTRETIEN

- Contrôler régulièrement l'état du véhicule, en particulier l'installation électrique, le branchement des fiches, les capots de protection et le chargeur de batterie. Si l'on trouve des défauts, le véhicule électrique et le chargeur de batterie ne doivent pas être utilisés. Pour les réparations, n'utiliser que des pièces de rechange d'origine PEG PEREGO.
- PEG PEREGO décline toute responsabilité en cas de mauvaise utilisation de l'installation électrique.
- Ne pas laisser les batteries ou le véhicule à proximité de sources de chaleur comme des radiateurs, des cheminées, etc.
- Protéger le véhicule de l'eau, de la pluie, de la neige, etc.
- Le véhicule peut être utilisé aussi bien sur les terrains durs que sur la pelouse ou les surfaces lourdes.
- Si le véhicule fonctionne en conditions de surcharge, comme sur le sable mou, la boue ou les terrains très accidentés, l'interrupteur de surcharge coupe immédiatement le courant. La distribution de courant reprend de 10 secondes environ, mais il faut éliminer les conditions de surcharge pour assurer la conduite normale.
- Lubrifier périodiquement (avec une huile légère) les parties mobiles comme roulements à billes, direction, etc., surtout là où ils tournent ou entrent en contact.
- Les surfaces du véhicule peuvent être nettoyées avec un chiffon humide. Ne jamais utiliser des détergents abrasifs. Les opérations de nettoyage doivent être effectuées exclusivement par des adultes.
- Ne jamais démonter les mécanismes du véhicule ou les moteurs, sauf autorisation de PEG PEREGO.

Conforme à EN 50088

batterie rechargeable sigillée au plomb de 12V 12Ah
2 moteurs de 170W

SECURITE

⚠ ATTENTION:

- Pour éviter tout risque d'accident, la supervision d'un adulte est toujours requise. Ne pas utiliser le véhicule sur les voies publiques, là où il y a des voitures, sur les pentes raides, près de gradins, d'escaliers, de cours d'eau et de piscines.
- Ce produit n'est pas destiné aux enfants de moins de 36 mois. La présence de petites pièces est dangereuse parce qu'elles pourraient être avalées ou inhalées.
- Ne pas utiliser le véhicule sur les pentes raides ou près de gradins et d'escaliers. Le véhicule n'est pas conçu pour l'utilisation sur les voies publiques.
- Les enfants doivent toujours porter des chaussures quand ils utilisent le véhicule.
- Quand le véhicule fonctionne, faire attention à ce que les enfants ne mettent pas les mains, les pieds ou d'autres parties du corps, des vêtements ou d'autres choses près des parties en mouvement.
- Ne jamais mouiller les composants du véhicule comme

- les moteurs, les installations, les touches, etc.
- Ne jamais utiliser d'essence ou d'autres substances inflammables près du véhicule.
- Le véhicule est assemblé seulement pour un enfant.

REGLES POUR UNE CONDUITE SURE

JEU SANS INTERRUPTION: toujours avoir un jeu de batteries chargées prêtes à servir.

Pour la sécurité de l'enfant, avant de mettre le véhicule en marche, lire et suivre attentivement les instructions suivantes.

• ATTENTION !

Vérifier que tous les clous de fixation soient assurés.

2^{de} VITESSE

Au début, nous conseillons d'utiliser la 1^{ere} vitesse et la marche arrière.

Avant de passer en 2^{de} vitesse, s'assurer que l'enfant a acquis une certaine familiarité avec le véhicule.

• 1^{ere} VITESSE (pour les débutants):

Mettre les deux mains sur le guidon, appuyer sur la pédale d'accélérateur; le véhicule se met en marche à une vitesse d'environ 2,5 mph.

• 2^{de} VITESSE (pour les experts):

Mettre les deux mains sur le guidon, appuyer sur la pédale d'accélérateur; le véhicule se met en marche à une vitesse d'environ 3,9 mph.

• MARCHE ARRIERE:

Abaisser d'une main le levier du changement de vitesse. Mettre l'autre main sur le guidon et appuyer avec le pied sur l'accélérateur. Le véhicule part en arrière à une vitesse d'environ 2,5 mph.

• FREIN:

Le système électrique de freinage bloque automatiquement le véhicule quand on lève le pied de la pédale d'accélérateur.

Enseigner à l'enfant à utiliser le véhicule correctement pour conduire en sécurité tout en s'amusant.

- Avant de partir, s'assurer que le parcours est libre de personnes ou de choses.
- Conduire avec les mains sur le guidon et toujours regarder la route.
- Freiner à temps pour éviter les accrochages.
- Mettre en 2^{de} vitesse quand l'enfant a appris à se servir correctement du guidon, de la 1^{ere} vitesse et du frein.

⚠ ATTENTION:

- **En première vitesse, le véhicule bénéficie d'un effet différentiel, comme les véritables automobiles: sur des terrains dégagés et avec un enfant seulement, les deux roues peuvent présenter des vitesses différentes, ce qui peut causer un patinage/ralentissement de celles-ci.**
- **Si le véhicule fonctionne en conditions de surcharge, comme sur le sable mou, la boue ou les terrains très accidentés, l'interrupteur de surcharge coupe immédiatement le courant. La distribution de courant reprend au bout de 10 secondes environ, mais il faut éliminer les conditions de surcharge pour assurer la conduite normale.**

PROBLEMES?

LE VEHICULE NE MARCHE PAS?

- Vérifier qu'il n'y a pas de câbles débranchés sous le bouton de mise en route.
- Contrôler le fonctionnement de le bouton de mise in route et le remplacer éventuellement.
- Contrôler si la batterie est branchée à l'installation électrique.

LE VÉHICULE MANQUE DE PUISSANCE?

- Recharger la batterie. Si après l'avoir rechargée le problème persiste, faire contrôler la batterie et le chargeur de batterie par un centre d'assistance autorisé PEG PEREGO.

RODEO SILVER

Model Number IGOD0002

PEG PEREGO S.p.A.

via DE GASPERI 50 20043 ARCORE (MI) ITALIA
tel. 039-60881 fax 039-615869-616454
assistenza: tel. 039-6088213 fax 039-3309992

PEG PEREGO U.S.A Inc.

3625 INDEPENDENCE Dr. FORT WAYNE IN 46808
phone 260-4828191 fax 260-4842940
call us toll free 1-800-728-2108
llame USA gratis 1-800-225-1558
llame Mexico gratis 1-800-710-1369

PEG PEREGO CANADA Inc.

585 GRANITE COURT PICKERING ONT. CANADA L1W3K1
phone 905-8393371 fax 905-8399542
call us toll free 1-800-661-5050

BURIGOTTO S/A INDÚSTRIA E COMÉRCIO

RUA CEARÁ, 406 - VILA SÃO CRISTOVAN - LIMEIRA SP
CEP 13480-565 - TEL (19) 451 0420 - FAX (19) 451 6994
WWW.BURIGOTTO.COM.BR e-mail: info@burigotto.com.br



www.pegperego.com