

⚠ WARNING: AVOID SERIOUS INJURY FROM FALLING OR SLIDING OUT. ALWAYS USE THE RESTRAINT SYSTEM.

Your child's safety depends on you. Proper stroller use cannot be assured unless you follow these instructions.
DO NOT USE STROLLER UNTIL YOU READ AND UNDERSTAND THESE INSTRUCTIONS.

IMPORTANT SAFETY INFORMATION:

- **NEVER LEAVE YOUR CHILD UNATTENDED WHILE IN STROLLER.** Accidents can happen quickly while your back is turned. You must always keep your child in view while your child is in the stroller, even while sleeping. Do not use this product as a bed. Your child may become tangled in straps or pads and suffocate.
- **Always use restraint system to keep child from standing up or falling out of the stroller.**
- **Always place the child in the front seat before placing another in the back seat.** When removing children, always remove the child in the back seat first before removing the child in the front. Failure to do so may cause the stroller to become unstable and tip.
- **Always balance the weight of the stroller evenly.** To prevent the stroller from becoming unstable or tipping:
 - Do not place parcels or accessory items on the stroller canopy, seat, or over the handle.
 - Do not put more than 10 lbs. (4.54 kg) in the basket.
 - Do not allow children to play with or hang onto the stroller.
 - Do not put more than 3 lbs. (1.36 kg) in each Saddle Bag.
- **Always lock the stroller open before allowing your child in or near the stroller.** This prevents injuries caused by stroller collapsing.
- **Always use this stroller with children who weigh less than 35 lbs. (15.88 kg.) per seat.** This stroller can hold a maximum of 70 lbs. (31.75 kg.) dual occupancy, and use by larger children may cause it to tip.
- **Use this stroller in the reclined position until child can sit up unassisted.**
- **Always set the wheel brakes when stroller is not moving, especially on an incline.** This prevents the stroller from rolling away.
- **Never use this stroller on stairways or escalators.**
- **Always fasten the canopy onto the seat back when using the stroller in the reclined position.**
- **Do not lift by trays or toy bar.**
- **This is not an exercise stroller!** Do not use this product while running, jogging, in-line skating or participating in other athletic activities.
- **Do not put child in basket.**

AVOID SERIOUS INJURY FROM FALLING OR SLIDING OUT:

- This product is only to be used with certain Infant Car Seats. See below for list of compatible Infant Car Seats.
- When using this product with your Infant Car Seat, infant must always be secured in the car seat with the car seat harness.
- To ensure your Infant Car Seat is properly installed on the stroller, make sure it is:
 - Facing the person pushing the stroller.
 - Tightly secured to the stroller with the red restraint straps.
 - If at any time your Infant Car Seat does not secure properly to the stroller, or if you have questions about assembly or use of the stroller, **Do Not** use this product. **Call Kolcraft at 1-800-453-7673.**
- **Make Sure the stroller is fully unfolded and securely latched before attaching your Infant Car Seat.** This prevents finger pinching and injuries caused by stroller collapsing.
- **Only transport infants that are within the size and weight limitations of your Infant Car Seat, as described in the instruction manual provided by the Infant Car Seat manufacturer.**
- **THE FOLLOWING INFANT CAR SEATS CAN BE USED IN THIS STROLLER'S REAR SEAT:**

Baby Trend[®] Latch-Loc
Britax[®] Baby Safe[™]
Britax[®] Handle with Care[®]
Century[®] 535/580/590 Series
Century[®] Assura[®] Series

Century[®] Avanta[™] Series
Century[®] Smart Fit[®] Series
Century[®] Vanté[™] 5
Combi[®] Tyro[™]
Cosco[®] Arriva[®] Series

Cosco[®] Designer[®]
Cosco[®] Opus[®] 35
Cosco[®] Turn-A-Bout[®]
Eddie Bauer[®] Infant Car Seat
by Cosco[®]
Evenflo[®] Cozy Carry[™]
Evenflo[®] Discovery[™]

Evenflo[®] On-My-Way[™]
Evenflo[®] Portabout[™]
Fisher Price[®] Stay in View[™]
Graco[®] Snug Ride[™] Series
Peg Perego Primo Viaggio
Safety 1st[®] Designer[®] 22[™]

- **If your Infant Car Seat is not one of the models listed above, do not use your infant car seat in the rear seat of this stroller. Other Infant Car Seat models will not fit properly and may result in serious injury to your child.**
- **DO NOT USE THE FOLLOWING CAR SEATS IN THE REAR SEAT! This list is not inclusive:**
 - Cosco[®] TLC
 - Cosco[®] Dream Ride[®]
 - All Gerry[®] Infant Car Seats
 - Kolcraft[®] Secura[™]
 - Kolcraft[®] Infant Rider[®]

Baby Trend[®], Britax[®], Century[®], Combi[®], Cosco[®], Evenflo[®], Fisher Price[®], Graco[®], Peg Perego and Safety 1st[®] are trademarks of their respective owners. They are not associated with Kolcraft Enterprises, Inc. and no approval by them is to be implied.



ADVERTENCIA:

EVITE DAÑOS SERIOS CAUSADOS POR CAÍDAS O AL DESLIZARSE DEL ASIENTO. USE SIEMPRE EL SISTEMA DE CINTURONES.

La seguridad de su hijo/a depende de usted. No se puede asegurar un uso apropiado de la carriola a menos que usted siga estas instrucciones.

NO USE LA CARRIOLA HASTA QUE USTED HAYA LEIDO Y COMPRENDIDO ESTAS INSTRUCCIONES.

INFORMACIÓN IMPORTANTE DE SEGURIDAD:

- **NUNCA DEJE A SU NIÑO SOLO EN LA CARRIOLA.** Pueden ocurrir accidentes repentinamente mientras usted se encuentra de espaldas. Debe mantener a su niño siempre a la vista mientras esté en la carriola, incluso cuando esté durmiendo. No utilice este producto como cama. Su niño pudiera quedar atrapado entre las correas o sofocarse con los colchoncitos.
- **Siempre use el sistema de sujeción para evitar que su niño se pare en la carriola o se caiga.**
- **Siempre ponga el niño en el asiento delantero antes de colocar otro niño en el asiento trasero.** Cuando saque los niños, comience siempre por el niño que se encuentra en el asiento trasero antes de quitar el que se encuentra en el asiento delantero. De otra manera la carriola es inestable y podría voltearse si usted saca los niños en el orden equivocado.
- **Siempre mantenga el peso de la carriola repartido por igual.** Para evitar que la carriola esté inestable o se voltee.
 - No coloque paquetes ni accesorios sobre el toldo, los asientos o el mango.
 - No ponga objetos que pesen más de 10 lbs. (4.54 kg) en la canasta.
 - No permita que los niños jueguen con la carriola o se cuelguen de ella.
 - No ponga más de 1.36 kg (3 libras) de peso en cada alforja.
- **Siempre asegure la carriola en posición desplegada antes de permitir que su niño se acerque a ella o se monte en ella.** Esto evitará que se cierre súbitamente y cause lesión al niño.
- **El uso de esta carriola es para niños que pesen menos de 35 lbs. (15.88 kg) por asiento.** La carriola puede sostener un peso máximo de 70 lbs. (31.75 kg) con dos ocupantes y se puede voltear al ser usada por niños más pesados.
- **Use esta carriola en la posición reclinable hasta que el niño pueda sentarse sin ayuda.**
- **Siempre ponga el freno de las ruedas cuando la carriola no esté en movimiento, especialmente cuando está en una superficie inclinada.** Esto evitará que la carriola ruede accidentalmente.
- **Nunca utilice esta carriola en escaleras o escaleras automáticas.**
- **Abroche siempre el toldo en la parte posterior del asiento cuando use la carriola en la posición reclinada.**
- **No levante la carriola por la charola o los juguetes.**
- **¡Esta carriola no está diseñada para hacer ejercicio!** No utilice este producto para correr, trotar, patinar o participar en otras actividades atléticas!
- **No ponga su niño en la canasta.**
- **EVITE DAÑOS SERIOS CAUSADOS POR CAÍDAS O AL DESLIZARSE DEL ASIENTO.**
 - Este producto es para ser usado solamente con ciertos asientos infantiles. Vea la lista de los Asientos de Automóvil para Niños compatibles abajo.
 - Para usar este producto con su asiento infantil para auto, el niño siempre debe estar asegurado en el asiento con los cinturones de seguridad.
- Para asegurarse que el asiento Infantil de auto este bien instalado en la carriola asegure que:
 - Se encuentre de frente a la persona empujando la carriola.
 - Este apretado a asegurado a la carriola con los cinturones rojos de seguridad.
 - Si su asiento infantil no se encuentra bien asegurado a la base o si tiene alguna duda sobre el ensamblaje o uso del portaasientos, **NO USE ESTE PRODUCTO.** Llame a **Kolcraft al 1-800-453-7673.**
- **Asegure que el porta asientos esta desplegado y fijo antes de asegurar su asiento infantil.** Esto evitará daños a los dedos y heridas causadas por un plegamiento inesperado.
- **Transporte únicamente niños del tamaño y peso límite especificados en su asiento infantil, como se describe en el manual de instrucciones de su fabricante.**
- **LOS SIGUIENTES ASIENTOS DE AUTO PARA NIÑO PUEDEN SER USADOS EN ESTE PORTAASIENTOS DE ESTA CARRIOLA:**

Baby Trend® Latch-Loc	Century® Avanta™ Series	Cosco® Designer®	Evenflo® On-My-Way™
Britax® Baby Safe™	Century® Smart Fit® Series	Cosco® Opus® 35	Evenflo® Portabout™
Britax® Handle with Care®	Century® Vanté™ 5	Cosco® Turn-A-Bout®	Fisher Price® Stay in View™
Century® 535/580/590 Series	Combi® Tyro™	Eddie Bauer® Infant Car Seat by Cosco®	Graco® Snug Ride™ Series
Century® Assura® Series	Cosco® Arriva® Series	Evenflo® Cozy Carry™	Peg Perego Primo Viaggio
		Evenflo® Discovery™	Safety 1st® Designer® 22™

Si su asiento infantil para auto no es ninguno de los modelos anteriores, no use este asiento infantil para auto en la parte trasera de esta carriola. Otros modelos de asientos de auto no se ajustarán correctamente y pueden causar lesiones graves a su niño.

• **NO USE LOS SIGUIENTES MODELOS DE ASIENTOS INFANTILES EN EL PORTA ASIENTOS. ESTA LISTA NO ES INCLUSIVA NI ESTÁ COMPLETA.**

- Cosco® TLC
- Cosco® Dream Ride®
- All Gerry® Infant Car Seats
- Kolcraft® Secura™
- Kolcraft® Infant Rider®

Baby Trend®, Britax®, Century®, Combi®, Cosco®, Evenflo®, Fisher Price®, Graco®, Peg Perego y Safety 1st® son marcas registradas de sus respectivos dueños. No están asociados con Kolcraft Enterprises, Inc. y no existe ninguna aprobación implícita.

How to Assemble Your Stroller Cómo Ensamblar su Carriola

1 TO OPEN STROLLER:

PARA ABRIR CARRIOLA:

Step 1. Cut plastic tie.

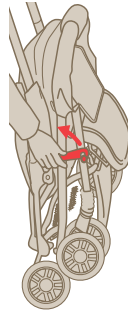

Paso 1. Corte el lazo plástico

Step 2. Release folding latch. Unfold to full open position.

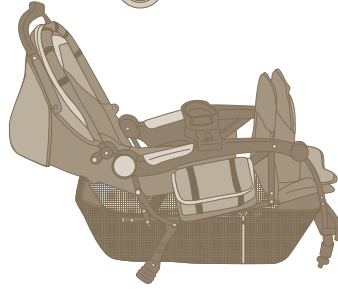

Paso 2. Suelte la aldabilla. Despliegue la carriola completamente.

2 TO ASSEMBLE FRONT WHEELS:

PARA ENSAMBLAR LAS RUEDAS DELANTERAS:

Step 1. Turn stroller over as shown (Figure A).

Paso 1. Coloque la carriola orientada como se muestra en el dibujo (Figura A).

Step 2. Align front wheel assembly as shown. Tab must be facing away from stroller (towards you).

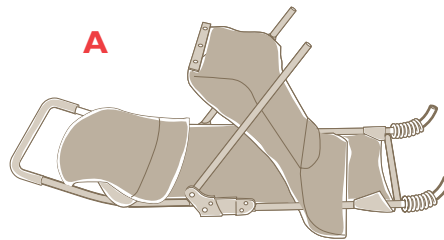

Paso 2. Alinée la unidad de las ruedas delanteras como se muestra en el dibujo. La lengüeta debe estar orientada en dirección opuesta a la carriola (orientada hacia usted).

Step 3. Push wheel assembly onto stroller leg until it snaps into place (Figure B).

Paso 3. Empuje la unidad de las ruedas en la pata de la carriola hasta que quede bien ajustada en su lugar (Figura B).

Step 4. Repeat for other wheel. Tug firmly on each wheel assembly to be sure wheels are securely in place.

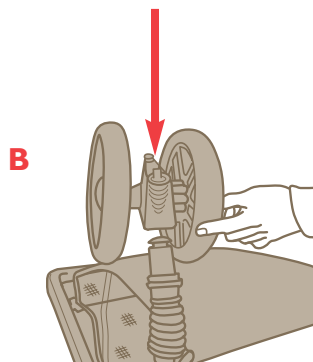

Paso 4. Repita la operación con las otras ruedas. Jale duro las ruedas para cerciorarse de que estén bien ajustadas en su lugar.

NOTE: To remove, squeeze tab and pull wheel off.

NOTA: Para quitar las ruedas, apriete la lengüeta y sáquelas.

3 TO ASSEMBLE REAR WHEELS:

PARA ENSAMBLAR LAS RUEDAS TRASERAS:



REAR AXLE WITH BRAKE ASSEMBLY
EJE TRASERO CON MONTURAS PARA FRENOS



WASHER
ARANDELA



COTTER PIN
PASADOR



HUB CAP
TAPÓN DEL CUBO

Step 1. Remove and discard protective plastic sleeve from ends of rear axle.

Paso 1. Quite y deseche el plástico protector de los extremos del eje trasero.

Step 2. Position brake assembly as shown, with brake levers pointing towards stroller handle (Figure A).

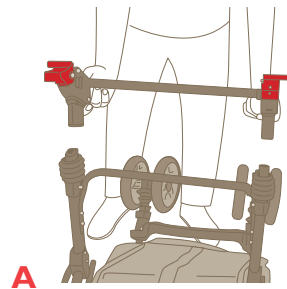

Brake Levers
Palancas De Freno

Paso 2. Coloque el eje trasero en la posición que se muestra, con las palancas del freno orientadas hacia el mango de la carriola (Figura A).

Step 3. Push both brake assemblies onto rear leg tubes at the same time until spring loaded buttons click into place (Figure A & B).

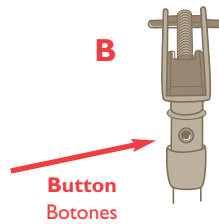

Button
Botones

Paso 3. Coloque ambos frenos en los tubos traseros simultáneamente, hasta que los botones con resortes queden asegurados en su sitio (Figura A y B).

NOTA: Si las monturas de los frenos no están firmes en su sitio, el botón con resorte está atorado y no sale por el agujero del tubo. Use un desarmador o pinzas para mover el botón y que pueda salir por el agujero del tubo.

NOTE: If brake assemblies do not click and hold in place, the spring button is stuck and not protruding through the hole in the tube. Use a screw driver or pliers to move the button so that it protrudes out of the hole in the tube.

Step 4. Slide wheel onto axle (Figure C).

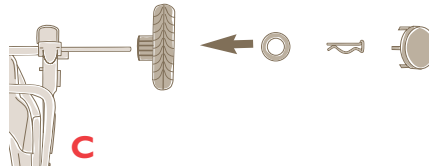

C

Paso 4. Deslice la rueda sobre el eje (Figura C).

Step 5. Slide washer onto axle (Figure C).

Paso 5. Deslice la arandela sobre el eje (Figura C).

Step 6. Fit straight part of cotter pin through hole on axle as shown (Figure D).

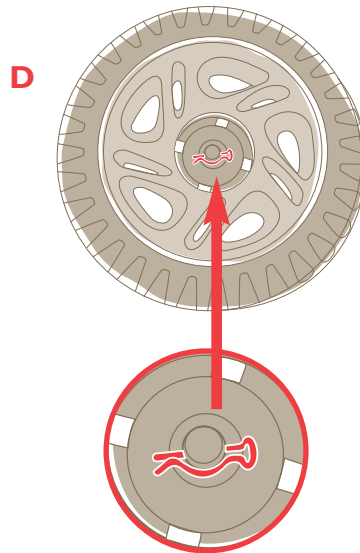

D

Paso 6. Inserte la parte recta del pasador por el agujero del eje, como se muestra (Figura D).

Step 7. Line up tabs in the hub cap with slots in the wheel, snap hub cap into place.

Paso 7. Alinée las lengüetas de cada uno de el tapone protectore con las ranuras de la rueda y presione hasta que queden bien asegurados.

Step 8. Repeat for second side.

Paso 8. Repita estos mismos pasos en el otro lado.

4 TO ATTACH FRONT CANOPY:

CÓMO ENGANCHAR EL TOLDO:

Slide canopy on as shown.

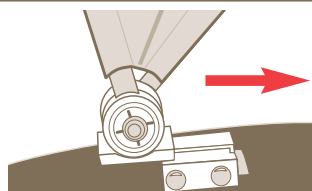

Coloque el toldo como se muestra.

5 TO ATTACH FOOTREST:

Step 1. Align and place footrest against stroller frame as shown.

Step 2. Slide footrest down until it fits onto the mount.

Step 3. Slide metal pins through both holes on each side of the footrest until the pin head is flush with the surface of the footrest.

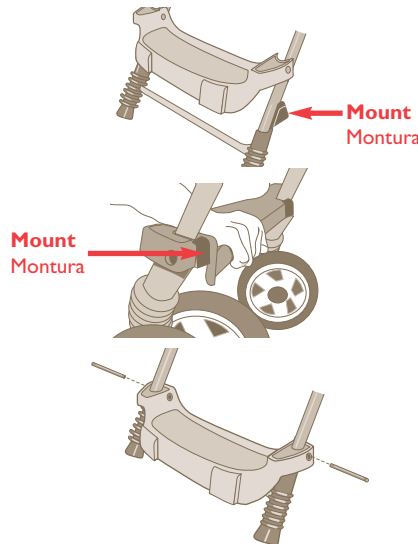

INSTALACIÓN DEL APOYAPIÉS:

Paso 1. Alinee y coloque el apoyapiés contra la armazón de la carriola como se muestra.

Paso 2. Deslice el apoyapiés hacia abajo hasta que entre en la montura.

Paso 3. Meta los pasadores por los agujeros a ambos lados del apoyapiés hasta que la cabeza de los pasadores estén parejas con la superficie del apoyapiés.

6 TO ATTACH SADDLE BAGS:

Step 1. Thread Velcro straps through the slots on the side rail and secure strap.

WARNING!
DO NOT PUT MORE THAN 3 LBS (1.36 KG) IN EACH SADDLE BAG.

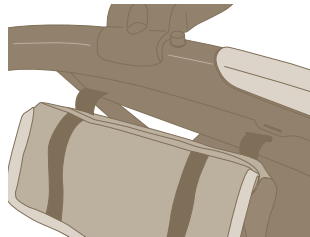

INSTALACIÓN DE LAS ALFORJAS:

Paso 1. Pase las cintas de Velcro por las ranuras del riel lateral, asegurándolas.

¡ADVERTENCIA!
NO PONGA MÁS DE 1.36 KG (3 LIBRAS) DE PESO EN CADA ALFORJA.

7 TO ATTACH FRONT TRAY:

Step 1. Align tray between plastic tabs onto metal tubing as shown.

Step 2. Snap tab in place.

Step 3. Repeat for second side.

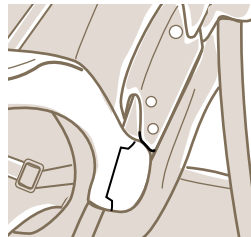

PARA INSTALAR LA CHAROLA DE FRENTE:

Paso 1. Alinee la charola en el tubo de metal entre las cejillas de plástico como se muestra.

Paso 2. Asegure las lengüetas en su sitio.

Paso 3. Repita los pasos en el segundo lado.

8 TO ATTACH NON ELECTRONIC TOYS (SELECT MODELS):

Step 1. Position toy steering wheel on front snack tray as shown.

Step 2. Align rear toy tabs with rear tray slots. Hook into place.

Step 3. Place your thumbs underneath tray and with fingers, snap front portion of toy steering wheel into front tray slots.

Step 4. To remove toys, press plastic tabs on front of toy steering wheel and pull up.

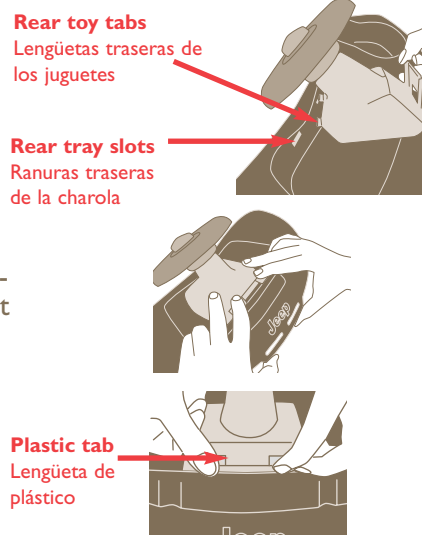

INSTALACIÓN DE JUGUETES NO ELECTRÓNICOS (MODELOS SELECTOS):

Paso 1. Coloque el volante de juguete en la charola delantera para comidas como se muestra.

Paso 2. Alinee las lengüetas traseras del juguete con las ranuras traseras de la charola. Presione para que entren en su lugar.

Paso 3. Coloque sus pulgares bajo la charola. Con la mano meta a presión la parte delantera del volante en las ranuras delanteras de la charola.

Paso 4. Para quitar los juguetes, presione la lengüetas de plástico del frente del volante del juguete y jale hacia arriba.

9 TO ASSEMBLE ELECTRONIC TOYS

(SELECT MODELS):

Step 1. Attach mirror to toy as shown.

Caution: For your child's safety, remove the following labels if found on this toy before use:

- "Try Me" on front of unit.
- Protective film on mirror.

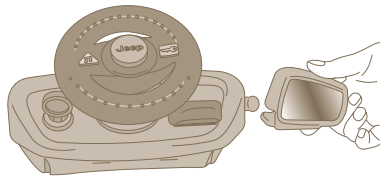

PARA ARMAR LOS JUGUETES ELECTRÓNICOS (MODELOS SELECTOS):

Paso 1. Conecta el espejo al juguete tal como se muestra.

Precaución: Por la seguridad de su hijo, saque los siguientes rótulos, si se encuentran en el juguete, antes de usar la unidad:

- El que dice "Try Me" en la parte delantera de la unidad.
- La película protectora en el espejo.

10 TO INSTALL BATTERIES IN ELECTRONIC TOYS (SELECT MODELS):

Step 1. To insert batteries, use a phillips head screwdriver to unfasten battery cover. Insert batteries as shown. Requires 2 "AA" batteries (Not Included). Secure battery cover.

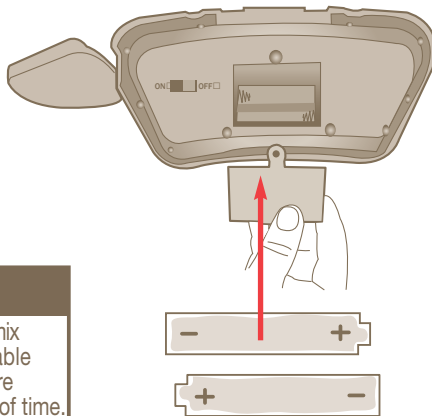

Step 2. Turn switch to "On" position to play sounds.

CAUTION

Do not mix old and new batteries. Do not mix alkaline, standard (carbon-zinc), or rechargeable (nickel cadmium). Remove battery(ies) before storing this product for a prolonged period of time.

PARA INSTALAR LAS PILAS EN LOS JUGUETES ELECTRÓNICOS (MODELOS SELECTOS):

Paso 1. Para insertar las pilas, use un destornillador con punta de cruz para quitar la tapa del compartimento de pilas. Insertar las pilas como se ve en el dibujo. Requiere 2 "AA" pilas (No Incluidas). Vuelva asegurar la tapa.

Paso 2. Coloque el interruptor a la posición de "On" para reproducir los sonidos.

PRECAUCIÓN

No mezclar pilas nuevas y viejas. No mezclar pilas alcalinas, estándar (carbón-zinc) o recargables (níquel-cadmio). Las pilas deben sacarse antes de guardar este producto por largo tiempo.

11 TO ATTACH ELECTRONIC TOYS (SELECT MODELS):

Step 1. Place electronic toys so that they face the child in the stroller.

Step 2. Tilt toys toward stroller and align tabs with rear tray slots. Lock Tabs into slots (Figure A).

Step 3. Press down firmly on front of toys until front tabs lock toys securely in place (Figure B).

Step 4. To remove toys from tray, press down on front tabs to release front tabs and pull up on toys.

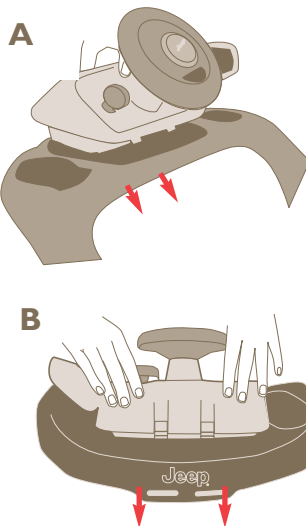

PARA AGREGAR JUGUETES ELECTRÓNICOS (MODELOS SELECTOS):

Paso 1. Coloque los juguetes electrónicos de manera que queden de cara al niño en el cochecito.

Paso 2. Incline los juguetes hacia el cochecito y alinee las lengüetas con las ranuras de la bandeja trasera. Ajuste las lengüetas en las ranuras (figura A).

Paso 3. Presione firmemente la parte frontal de los juguetes hasta que las lengüetas frontales ajusten los juguetes en su lugar de manera segura (figura B).

Paso 4. Para quitar los juguetes de la bandeja, presione en las lengüetas frontales para liberarlas y tire hacia arriba de los juguetes.

12 TO ATTACH REAR TRAY:

Step 1. Rest tray on top of stroller as shown, just in front of the buttons.

NOTE: Be sure the cup holder is on the right side of the stroller as shown.

Step 2. Push down firmly on the tray until both sides click in. Pull up on each side of the tray gently to make sure it is secured on both sides.

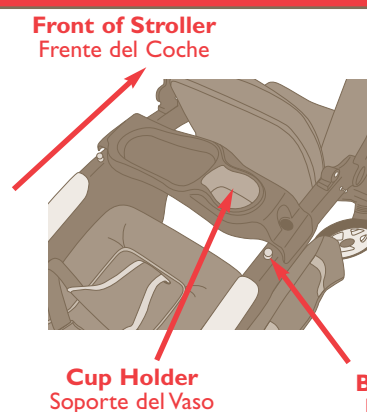

PARA INSTALAR LA CHAROLA DE TRASERA:

Paso 1. Coloque la bandeja sobre el coche conforme es mostrado en la parte frontal de los botones.

NOTA: Asegúrese que el soporte del vaso esté del lado derecho del coche conforme a lo mostrado, observe el sentido del frente del coche.

Paso 2. Empuje hacia abajo con firmeza la bandeja hasta que ambos lados se encajen. Empuje hacia arriba cada lado de la bandeja suavemente para garantizar que está prendida en los dos lados.

How to Use Your Stroller Cómo Usar su Carriola

1 TO SECURE CHILD IN STROLLER:

PARA ASEGURAR EL NIÑO EN LA CARRIOLA:

WARNING!

AVOID SERIOUS INJURY FROM FALLING OR SLIDING OUT. ALWAYS USE RESTRAINT SYSTEM.

Step 1. Lock both foot brakes to keep stroller from rolling.

Step 2. To fasten restraint system buckle – push together as shown.



Step 3. Adjust restraint system to fit snugly around child's waist.

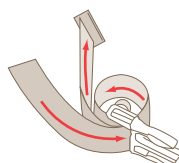

Step 4. To unsnap restraint system buckle – press tabs.

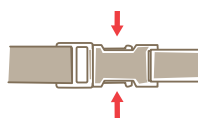

¡ADVERTENCIA!

EVITE DAÑOS SERIOS CAUSADOS POR CAÍDAS O AL DESLIZARSE DEL ASIENTO. SIEMPRE USE EL SISTEMA DE CINTURONES.

Paso 1. Asegure los dos frenos de pie para evitar que la carriola ruede accidentalmente.

Paso 2. Para abrochar la hebilla del cinturón del asiento introduzca los extremos en los broches, como se muestra.

Paso 3. Ajuste adecuadamente el cinturón del asiento alrededor de la cintura del niño.

Paso 4. Para desabrochar la hebilla del cinturón del asiento, presione las lengüetas.

2 TO RECLINE SEAT:

PARA RECLINAR EL ASIENTO:

WARNING:

- CHILD MAY SLIP INTO LEG OPENINGS AND STRANGLE. NEVER USE IN RECLINED CARRIAGE POSITION UNLESS BOOT IS RAISED AND BOOT IS SECURED.
- TO AVOID FINGER ENTRAPMENT OR PINCHING, DO NOT ADJUST THE SEAT BACK WHILE CHILD IS IN THE STROLLER.
- TO AVOID HEAD ENTRAPMENT, ALWAYS FASTEN CANOPY TO SEAT BACK WHEN USING REAR SEAT IN RECLINED POSITION.

ADVERTENCIA:

- EL NIÑO PODRÍA RESBALARSE EN LAS APERTURAS DE LAS PIERNAS Y ESTRANGULARSE. NUNCA UTILICE LA CARRIOLA EN POSICIÓN RECLINADA, A MENOS QUE EL MORRAL SE ENCUENTRE ELEVADO AL MÁXIMO Y EL ALAMBRE SE ENCUENTRE ASEGURADO AL MORRAL INFERIOR.
- PARA EVITAR MAGULLADURAS DE LOS DEDOS O PINCHADURAS, NO AJUSTE EL RESPALDO DEL ASIENTO CON EL NIÑO DENTRO.
- PARA EVITAR QUE SE LE ATASQUE LA CABEZA AL NIÑO, SIEMPRE ABROCHE EL TOLDO AL RESPALDO DEL ASIENTO CUANDO TENGA EL ASIENTO TRASERO RECLINADO.

Rear Seat Recline

Step 1. Lift reclining levers on both sides of stroller to recline seat back.

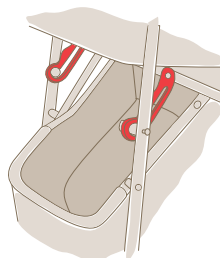

Front Seat Recline

Step 1. To recline seat, loosen belt.

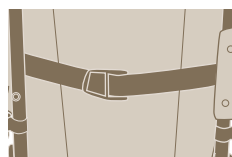

Step 2. To raise seat back, tighten belt.



Reclinar El Asiento Trasero

Paso 1. Levante las palancas a ambos lados de la carriola para reclinar el asiento.

Reclinar El Asiento Delantero

Paso 1. Para reclinar el asiento, suelte el cinturón.

Paso 2. Para subir el asiento, apriete el cinturón.

3 TO ATTACH REAR BOOT:

PARA INSTALAR EL MORRAL:



WARNING:

CHILD MAY SLIP INTO LEG OPENINGS AND STRANGLE. NEVER USE IN RECLINED CARRIAGE POSITION UNLESS BOOT IS RAISED AND BOOT IS SECURED.



ADVERTENCIA:

EL NIÑO PUEDE ENREDARSE EN LOS HUECOS PARA LAS PIERNAS Y ESTRANGULARSE. NUNCA SE USE EN POSICIÓN RECLINADA SIN QUE EL MORRAL SE ENCUENTRE ELEVADO Y CON LAS ALAS ASEGURADAS.

Step 1. Adjust rear tray to back position so that buttons are engaged. (See section 5, step 1)

Step 2. Beneath rear seat, pull boot up to tray.

Step 3. Feed Velcro straps through all 4 slots on front & back of tray. Secure Velcro.

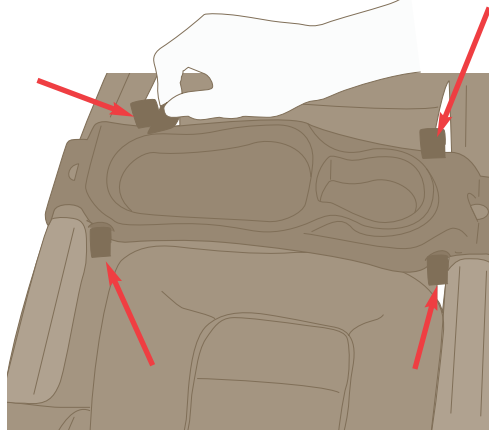

Paso 1. Ajustar charola trasera a la posición trasera y abotonarla. (Ver sección 5, paso 1)

Paso 2. Bajo el asiento trasero, jale el morral hasta la charola.

Paso 3. Pase las cintas de Velcro por las 4 ranuras al frente y detrás de la charola. Asegure el Velcro.

4 CAR SEAT RESTRAINT STORAGE:

PARA GUARDAR EL CINTURÓN DE SEGURIDAD:

Restraint belts for Infant Car Seat are **red** and are located in the small pockets on each side of the rear stroller seat.

CAUTION: When not using your red infant car seat restraint belts, store them inside pocket. Failure to store restraint belts may cause strangulation.

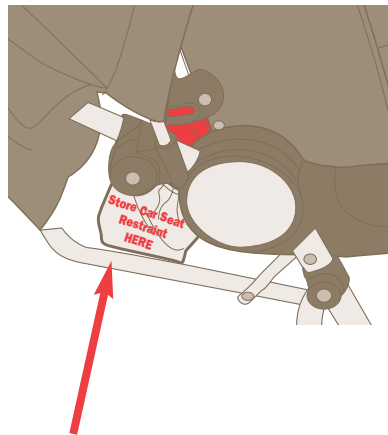

Los cinturones de seguridad son rojos y se encuentran en los bolsillos pequeños de cada lado del asiento trasera de la carriola.

PRECAUCIÓN: Cuando no se usen, guarde los cinturones rojos de seguridad en los bolsillos. Si no los guarda puede haber peligro de estrangulación.

To Operate Tray. Depress buttons at the same time and slide the tray forward or backward.

Step 1. Adjust tray to front or rear position as specified below according to your Infant Car Seat (Figure A). Do not remove tray.

Front Position (Figure B)

Baby Trend® Latch-Loc
Century® Avanta™ Series
Century® Vanté™ 5
Combi® Tyro™
Cosco® Designer®
Cosco® Opus® 35
Cosco® Turn-A-Bout®
Eddie Bauer® Infant Car Seat by Cosco®
Evenflo® Cozy Carry™
Evenflo® Discovery™
Evenflo® Portabout™
Fisher Price® Stay in View™
Peg Perego Primo Viaggio
Safety 1st® Designer® 22™

Back Position (Figure C)

Britax® Handle with Care®
Britax® Baby Safe™
Century® Assura® Series
Century® 535/580/590 Series
Century® Smart Fit® Series
Cosco® Arriva® Series
Evenflo® On-My-Way™
Graco® Snug Ride™ Series

Step 2. Place car seat in rear seating area of stroller so that child is facing handle of stroller. Make sure car seat is resting against tray and that the car seat is level. Your child's head should be slightly above their knees.

NOTE: Your Infant Car Seat may have a level indicator. It is not necessary for use with this stroller and the indicator may fall outside the recommended area. The level indicator is for use while the Infant Car Seat is in an automobile.

Step 3. Thread RED infant car seat restraint belts located in the side pocket through the clips on the top of the car seat. (Figure D) Tighten belt as much as you can to secure infant car seat (see section 6). Fasten buckle. Note: Peg Perego does not have clips. Secure belt over lowest point of car seat.

Step 4. To ensure your Infant Car Seat is secure, pull up on base of car seat by child's feet. Infant Car Seat should not move more than 1/4 of an inch. If it becomes loose, repeat Step 3. **DO NOT** use this product with your Infant Car Seat if it moves more than 1/4". Serious injury or death may result from poor installation.

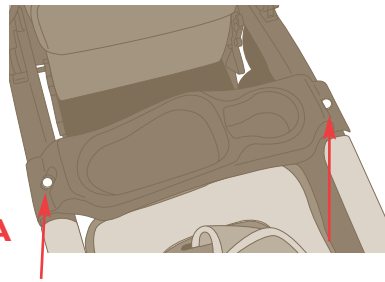

A

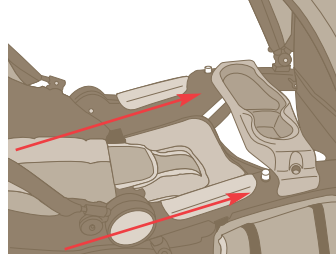

B

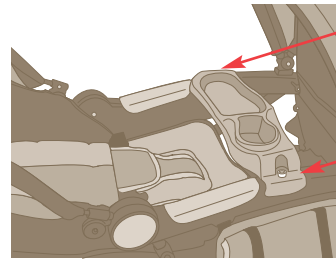

C

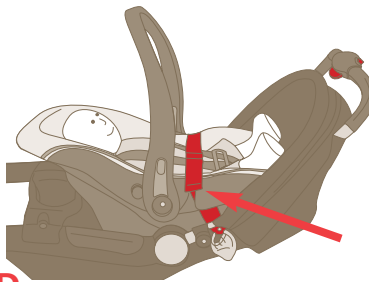

D

Operación de la charola.

Oprima ambos botones simultáneamente y deslice la charola para adelante o para atrás.

Paso 1. Ajuste la charola hacia adelante o atrás, según necesite para su asiento de carro (Figura A). No quite la charola.

Posición Delantera (Figura B)

Baby Trend® Latch-Loc
Century® Avanta™ Series
Century® Vanté™ 5
Combi® Tyro™
Cosco® Designer®
Cosco® Opus® 35
Cosco® Turn-A-Bout®
Eddie Bauer® Infant Car Seat by Cosco®
Evenflo® Cozy Carry™
Evenflo® Discovery™
Evenflo® Portabout™
Fisher Price® Stay in View™
Peg Perego Primo Viaggio
Safety 1st® Designer® 22™

Posición Trasera (Figura C)

Britax® Handle with Care®
Britax® Baby Safe™
Century® Assura® Series
Century® 535/580/590 Series
Century® Smart Fit® Series
Cosco® Arriva® Series
Evenflo® On-My-Way™
Graco® Snug Ride™ Series

Paso 2. Coloque el asiento de auto en la área trasera de la carriola de forma que el niño esté de frente al mango de la carriola. Asegure que el asiento de auto esté descansando contra la charola y que se encuentre nivelado. La cabeza de su niño debe estar un poco más alta que las rodillas.

NOTA: Su asiento infantil de auto puede tener un indicador de nivel. No es necesario para uso con esta carriola y el indicador se puede caer fuera de la área recomendado. El indicador de nivel es para uso cuando la asiento infantil de auto esta en un auto.

Paso 3. Pase los tirantes ROJOS del asiento infantil de auto por los clips de la parte superior del asiento de auto (figura D). Apriete el cinturón lo más fuerte posible para asegurar el asiento de auto (ver sección 6). Abroche la hebilla. Nota: Peg Perego no tiene clips. Asegure el cinturón sobre el punto más bajo del asiento de auto.

Paso 4. Para asegurar que su asiento de auto está bien instalado, jale el asiento de auto hacia arriba por la base, cerca de los pies del niño. El asiento no debe tener más de ¼ de pulgada (½ cm.) de juego. Si se afloja, repita el paso 3. **NO USE** este producto con su asiento de auto para niño si tiene más de ½ cm. de juego. Una mala instalación puede causar lesiones serias y hasta la muerte.

6 TO OPERATE BRAKES:

PARA USAR LOS FRENOS:

Step 1. Push levers on both wheel assemblies down to lock.

Step 2. Pull levers up to unlock.

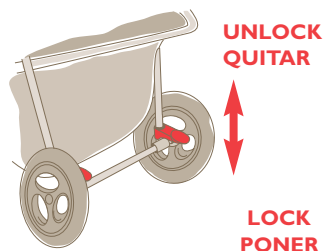

Paso 1. Para poner los frenos empuje ambas palancas hacia abajo.

Paso 2. Para quitar los frenos tire hacia arriba ambas palancas.

7 TO SECURE INFANT CAR SEAT:

PARA ASEGURAR AL NIÑO EN EL ASIENTO PORTATIL:

Step 1. Lock both foot brakes to keep stroller from rolling.

Step 2. To fasten car seat restraint belts - open up loop of the restraint belt. Adjust belt until the buckles almost touch.

Step 3. Pull end tab of restraint belt to set. Push buckles together to secure.

Step 4. To unsnap Restraint Belt - press tabs.

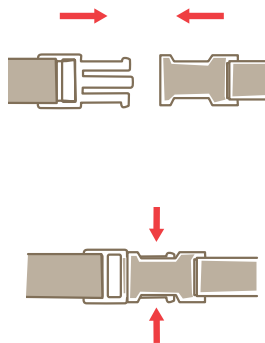

Paso 1. Asegure los dos frenos de pie para evitar que la carriola ruede.

Paso 2. Para abrochar los cinturones del asiento de auto, abra el lazo del cinturón de ajuste. Ajuste el cinturón hasta que las hebillas casi se toquen.

Paso 3. Estire de la lengüeta del final de ajuste en el cinturón para ajustarla. Estire de las hebillas para asegurar.

Paso 4. Para desabrochar la hebilla del cinturón del asiento, presione las lengüetas.

8 TO ACCESS BASKET:

PARA AJUSTAR LA CANASTILLA:

Basket can be accessed either by the side zipper or by unclipping the clip from the back of the basket.

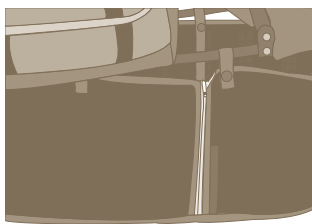

Se puede lograr acceso a la canastilla por el cierre lateral o quitando el clip de la parte trasera..

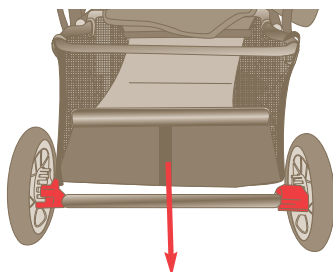

9 TO ADJUST CANOPIES:

PARA AJUSTAR EL TOLDO:

Open and close canopies as shown.

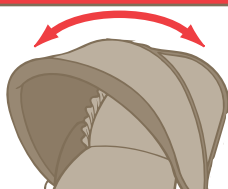

Abra y cierre el toldo tal como se muestra en la figura.

10

SWIVEL WHEEL LOCK (SELECT MODELS):

Step 1. Push latches down on the front wheels to unlock and allow the wheels to swivel.

Step 2. Pull latches up to lock the wheels in the straight forward position.

NOTE: On rough surfaces, lock the wheels to keep them straight. On smooth surfaces, unlock to allow the wheels to swivel.

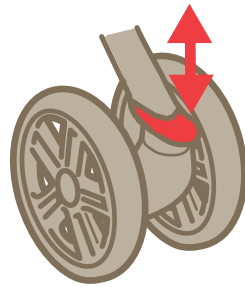

PARA ASEGURAR LA RUEDA GIRATORIA (MODELOS SELECTOS):

Paso 1. Empuje los seguros hacia abajo en las ruedas delanteras para liberarlas y permitir que giren.

Paso 2. Jale los seguros hacia arriba para asegurar las ruedas en posición recta.

NOTA: En superficies ásperas, asegure las ruedas para que no giren. En superficies lisas, libérelas para que puedan girar.

11

TO FOLD STROLLER:

Step 1. Pull stroller backwards to straighten front wheels (unlock swivel wheels).

Step 2. Lock brakes.

Step 3. Push front canopy forward until it rests on front tray. Close rear canopy. (Figure 3)

Step 4. 4a Push and hold red button to left with thumb to unlock position 4b then squeeze large red lever on handle to fold stroller.

Step 5. Push handle forward.

Step 6. Fold stroller.

Step 7. Hook the folding latch.

NOTE: Fold stroller so wheels straddle frame. DO NOT allow wheels to press against frame as this may damage tires.

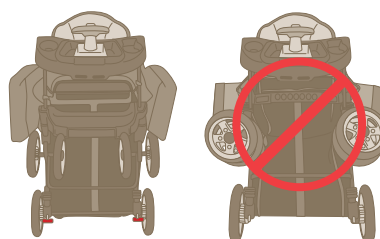

PARA PLEGAR LA CARRIOLA:

Paso 1. Jale la carriola hacia atrás para enderezar las ruedas delanteras (quite el seguro de las ruedas giratorias).

Paso 2. Asegure los frenos.

Paso 3. Empuje el toldo delantero hacia adelante hasta que descansa sobre la charola delantera. Cierre el toldo trasero. (Figura 3)

Paso 4. 4a Mantenga oprimido el botón rojo con el dedo pulgar para destrabar la posición 4b y luego empuje la palanca roja en el mango para doblar la carriola.

Paso 5. Empuje la manija hacia adelante.

Paso 6. Pliegue la carriola.

Paso 7. Enganche la aldabilla.

NOTA: Pliegue la carriola de manera tal que las ruedas calcen encima del cuadro. NO permita que las ruedas presionen contra el cuadro ya que esto podría dañarlas.

CARE / MAINTENANCE

- To keep your stroller running smoothly and avoid squeaking wheels, use a light oil (ie: WD-40, 3-in-1 household oil, or a light silicone base lubricant). It is important to get the oil into the axle and the wheel assembly.
- Clean metal parts with a damp cloth and wipe dry.
- Clean woven fabric or vinyl parts with mild soap and water solution.
- Dry wet stroller with a soft cloth to prevent rusting.
- When storing stroller, never stack other items on top of it; this may damage the stroller.
- Periodically check for worn parts, loose screws, torn materials or stitching.
- Replace any damaged parts immediately.

***Teflon® is a registered trademark of DuPont for its brand of fabric protector.**

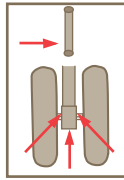

CUIDADO / MANTENIMIENTO

- Utilice un aceite ligero (WD-40, 3-en-1, o un lubricante ligero con silicones) para mantener su carriola operando con suavidad y para evitar que las ruedas rechinen. Es importante aceitar el eje y las ruedas.
 - Limpie las partes de metal con un trapo húmedo y luego séquelas.
 - Limpie la tela o las partes de vinilo con jabón suave y agua.
 - Seque la carriola con un trapo suave cuando ésta se haya mojado para evitar que se oxide.
 - Cuando guarde la carriola, nunca ponga otros objetos sobre ella, ya que esto podría dañarla.
 - Revise periódicamente para ver si tiene partes gastadas, tornillos flojos, materiales rotos o partes descosidas.
 - Cambie inmediatamente cualquier parte dañada.
- *TEFLON® es una marca registrada de DuPont por su marca de protector de tela.**

LIMITED WARRANTY

Jeep® is a registered trademark of DaimlerChrysler Corporation, and is used under license by Kolcraft®. © DaimlerChrysler Corporation 2004

KOLCRAFT® warrants this product to be free of defects in materials and workmanship, as follows: For a period of ONE YEAR from the date of purchase, KOLCRAFT will repair or replace, at its option, the defective product. If you have a problem or are not satisfied with this product, please contact the Consumer Service Department at KOLCRAFT.

REPAIR OR REPLACEMENT AS PROVIDED UNDER THIS WARRANTY IS THE EXCLUSIVE REMEDY OF THE CONSUMER. KOLCRAFT SHALL NOT BE LIABLE FOR ANY INCIDENTAL OR CONSEQUENTIAL DAMAGES FOR BREACH OF ANY EXPRESS OR IMPLIED WARRANTY ON THIS PRODUCT, EXCEPT TO THE EXTENT REQUIRED BY APPLICABLE LAW. ANY IMPLIED WARRANTY OF MERCHANTABILITY OR FITNESS FOR A PARTICULAR PURPOSE ON THIS PRODUCT IS LIMITED TO THE DURATION OF THIS WARRANTY.

Some states do not allow the exclusion or limitation of warranties set forth above, so the above exclusions may not apply to you. This warranty gives you specific legal rights, and you may have other rights which vary from state to state. We sincerely thank you for your purchase of this KOLCRAFT product.

To obtain warranty service, please call KOLCRAFT'S Consumer Service Department at 1-800-453-7673 in U.S. and Canada, 1-910-944-9345 outside U.S. and Canada or contact us via email at customerservice@kolcraft.com.

If the product is returned to KOLCRAFT'S Consumer Service Department for repair or replacement, it must be shipped prepaid and adequately insured.

For further information visit www.kolcraft.com

CPSC WEBSITE:

HELP KEEP YOUR CHILD SAFE. Check www.recall.gov to see if any products you use with your child or any of your child's toys have been recalled.

GARANTÍA LIMITADA

Jeep® es una marca registrada de DaimlerChrysler Corporation, y es utilizada, bajo licencia por Kolcraft®. © DaimlerChrysler Corporation 2004

KOLCRAFT® garantiza que este producto estará libre de defectos en materiales y fabricación de la siguiente manera: Por un periodo de UN AÑO después de la fecha de compra, KOLCRAFT reparará o reemplazará, a su opción, el producto defectuoso. Si usted tiene un problema o no está satisfecho con este producto, por favor diríjase al Departamento de Servicio al Consumidor de KOLCRAFT.

LA REPARACIÓN O EL REEMPLAZO SEGÚN SE DISPONE EN ESTA GARANTÍA ES EL REMEDIO EXCLUSIVO DEL CONSUMIDOR. KOLCRAFT NO SE HARÁ RESPONSABLE DE NINGÚN DAÑO INCIDENTAL O EMERGENTE POR VIOLACIÓN DE CUALQUIER GARANTÍA EXPRESA O IMPLÍCITA DE ESTE PRODUCTO, SALVO EN LA MEDIDA REQUERIDA POR LA LEY APLICABLE. CUALQUIER GARANTÍA IMPLÍCITA DE COMERCIABILIDAD O IDONEIDAD PARA UN FIN EN PARTICULAR DE ESTE PRODUCTO ESTÁ LIMITADA EN DURACIÓN DE ESTA GARANTÍA.

Algunos estados no permiten la exclusión o limitación de las garantías según se dispone anteriormente, de manera que es posible que las antedichas exclusiones no sean aplicables en su caso. Esta garantía le otorga derechos legales específicos y es posible que también disponga de otros derechos, los cuales pueden variar de un estado a otro. Le agradecemos sinceramente por haber comprado este producto KOLCRAFT.

Para obtener servicio de garantía, llamar al Departamento de Servicio al Consumidor de Kolcraft al 1-800-453-7673 en Estados Unidos y Canadá; fuera de Estados Unidos y Canadá: 1-910-944-9345, o envíanos un mensaje por correo electrónico a customerservice@kolcraft.com.

Si el producto se devuelve al Departamento de Servicio al Consumidor de KOLCRAFT para ser arreglado o reemplazado, debe mandarse con el flete pagado y debidamente asegurado.

Para mayor información visítenos en www.kolcraft.com

SITIO DE WEB CPSC:

MANTENGA A SU HIJO SEGURO. Compruebe www.recall.gov para ver si cualquiera de los productos que utiliza con su hijo o cualquiera de sus juguetes han sido retirados.

PERSONAL RECORD CARD

Once in a while, we are less than perfect and one of our products reaches a customer with a problem. In most cases, we can solve your problem with replacement parts. Please contact us before you return one of our products to the store. Once a product is returned, it cannot be resold. The materials and the energy used to make it are wasted.

Please fill in the information in the space provided and attach a copy of your purchase receipt. You will need this information to obtain warranty service.

You can find the Model Number and Date of Manufacture on a sticker located on the rear stroller leg.

MODEL NUMBER:

NÚMERO DE MODELO: _____

DATE OF MANUFACTURE:

FECHA DE FABRICACIÓN: _____

DATE OF PURCHASE:

FECHA DE COMPRA: _____

TARJETA DE REGISTRO PERSONAL

Ocasionalmente no logramos la perfección y uno de nuestros productos presenta algún problema al llegar al cliente. En la mayor parte de los casos podemos resolver el problema con piezas de reemplazo. Sírvase ponerse en contacto con nosotros antes de devolver uno de nuestros productos a la tienda. Una vez que se devuelve un producto, no se puede volver a vender. Se desperdician los materiales y la energía que se usó en su fabricación.

Por favor escriba la información en el espacio provisto y adjunte una copia de su recibo de compra. Usted necesitará esta información para obtener los servicios incluidos en la garantía.

Please direct any comments or questions to:
Favor de remitir cualquier comentario o pregunta a:

Kolcraft® Enterprises, Inc. Consumer Service Department
10832 NC Highway 211 East
Aberdeen, NC 28315

1-800-453-7673 in U.S. & Canada, 1-910-944-9345 outside U.S. & Canada
Eastern Standard Time, 8 am-5 pm // Hora del Este, de 8 am a 5 pm

S47J-R3 11/03