

Tabla de Contenidos

Tema	Página No.
Conexión de la Central System 238	Portada
Normativa UL	2
Instalación	2 - 3
Cableado de la Central	3 - 4
Inicialización del Sistema	4
Instalación de los Teclados	4 - 5
Direccionamiento de los Teclados	5
Programación de Fábrica	5
Opciones de Programación	5 - 6
Programación de la Central	6
Programación con el Teclado de LED	6
Programación con el Teclado Alfanumérico	6
Introducción de Números en Hexadecimal	6
Programación del Teclado Alfanumérico	6 - 7
Programación de Textos y Números	7
Teclas con Funciones Especiales	7
Opciones de Programación (Orden Numérico)	8 - 19
Dibujos de las Plantillas del Teclado	20
Problemas de la Línea Telefónica	20
Led Indicador de Watchdog	20
Resumen de los Comandos del Teclado	21
Ayuda en Resolución de Problemas Comunes	22 - 23
Reducción de las Falsas Alarmas	24 - 25
información de la Garantía	26
Resumen de las Hojas de Programación	27 - 28

ANTES DE COMENZAR

Rápida Información sobre este Manual

Este manual contiene información de programación e instalación básica para la Central SYSTEM 238. Para más información sobre el uso y programación de la central, consulte el Manual del Teclado Alfanumérico o el Manual de Operación de Commander II/Monitor II.

Precisión

Este manual ha sido cuidadosamente revisado. Sin embargo, C&K SYSTEMS no asume responsabilidades por inexactitudes o acciones resultantes del uso de este manual. Además, C&K se reserva el derecho de modificar el hardware o software de la SYSTEM 238 sin previo aviso.

NORMATIVA UL

La SYSTEM 238 está en conformidad con las Normativas Underwriters Laboratories, Inc. UL 985, con los Sistemas de Alarma Domiciliaria; UL 1023, Sistemas de Alarma de Robo Domiciliarios; y UL 1635, Sistemas de Transmisión de Alarma Digital. **Se tienen que realizar las siguientes restricciones para adaptarse a UL.**

1. La Sirena tiene que estar programada para que suene durante al menos 4 minutos antes de silenciarse.
2. Ninguna zona puede estar programada como Silenciosa.
3. La Sirena en Fuego tiene que sonar con sonido pulsante.
4. La Sirena en Robo tiene que sonar con sonido continuo.
5. Las zonas de Robo (**NO** zonas 24-horas) se tienen que programar con RFL con circuitos NA/NC.
6. El Tiempo de Entrada no puede ser superior a 45 segundos.
7. El Tiempo de Salida no puede ser superior a 60 segundos.
8. El Test Diario de Batería tiene que estar programado.
9. El Informe de Estado de la Central tiene que estar habilitado.
10. El Test a Receptora de 24-horas tiene que estar habilitado.
11. No tiene que estar programado ningún Retardo para la Transmisión.
12. La Central no tiene que llamar a la Policía.

13. Emplee los tornillos (suministrados) para cerrar la tapa o emplee una cerradura en la puerta de la Caja de la Central.
14. Todos los Sensores tienen que estar aprobados por UL.

Las siguientes restricciones se tienen que cumplir en instalaciones de Grado A y B; en Sistemas de Alarmas de Cajas Fuertes y Cámaras Acorazadas bajo UL 365; y las Centrales de Alarma de Robo conectadas con la Policía e instaladas en Locales.

1. La sirena tiene que estar programada para al menos activaciones de 15 minutos antes de silenciarse.
2. La función ring-back tiene que estar programada.
3. La Central tiene que estar instalada en un recinto que:
 - (a) Resistente a Golpes (C&K Modelo # 2330-UAC)
 - (b) Cerrada con llave y seis (6) tornillos metálicos #6 X 1 1/4"
 - (c) Protegida con Tamper contra aperturas de la tapa y arranques de la caja de la pared.
 - (d) En protecciones de Cajas Fuerte y de Caudales, la Central tiene que disponer de un sensor de vibraciones para su protección.
4. La sirena Modelo AD10-12 con carcasa Modelo AB se puede utilizar (o similar).
5. El cableado de alimentación y de tamper entre la sirena y la central tiene que estar completamente bajo tubo rígido o metálico de electricidad para instalaciones de Grado A o tubo flexible para sistemas de Grado B.
6. Las Zona(s) de Control de Circuitos Tamper tienen que ser de 24 horas y no se pueden anular.

Programación de Zonas

ZONA DE FUEGO

- Sin Retardo al Transmitir
- Armado 24-Horas
- Sonido Sirena Pulsante
- Zona Supervisada
 - Enclavado para calor
 - Ciclo Sirena para Humo
- No se puede Anular

ZONA DE ROBO

- Sin Retardo al Transmitir
- Sonido Sirena Continuo
- NA/NC con RFL

Requerimientos del Teclado

El Teclado puede no tener el símbolo en la tecla () de la EMERGENCIA. Si su teclado dispone de éste símbolo, retire la tecla y sustitúyala por una tecla en blanco que se sirve junto al Teclado.

INSTALACION

Ubicación

La Central SYSTEM 238 se ubicaría en un lugar que disponga del conveniente acceso de Alimentación de RED, conexiones de Teléfono y Toma de Tierra del Edificio.

- Retire la Placa del Circuito Impreso de la Caja. Esto preservará la placa de posibles daños en el circuito al quitar los orificios para el cableado.
- Abra los accesos metálicos de entrada de Cableado.
- Marque los agujeros de ensamblaje de la caja sobre la pared.
- Coloque la caja a la altura deseada y pase el cableado a través de los orificios realizados para tal fin.
- Retire la placa del circuito impreso y recuerde conectar el cable de tierra al tornillo inferior izquierdo (cable verde)
- Vuelva a Conectar el cable verde con su terminal a la bisagra inferior y el otro extremo a la Tierra del Edificio.

Toma de Tierra

Para asegurar la eficacia de los circuitos de protección contra picos de Tensión y Parásitos, la Central tiene que estar conectada a la toma de "Tierra del Edificio". Esta toma, sería una Tierra común a las líneas de alimentación, el sistema telefónico y el sistema de Seguridad. La "Toma de Tierra Unificada" proporciona una buena protección. La Tierra de una Pica, una tubería de agua fría u otro punto se conectaría al cable verde que se encuentra en la caja de la Central.

CABLEADO DE LA CENTRAL

Batería

La Central SYSTEM 238 está diseñada para trabajar con Baterías de 12 volt, 6.5 Ah, Herméticas de Plomo-Acido (Modelo C&K 1265). No use otro tipo que no sea recargable. **Se recomienda que se cambie la batería cada 3 ó 5 años.**

Conecte el cable rojo al terminal positivo de la batería y el negro al terminal negativo de ésta. La batería se encuentra protegida contra un cambio de polaridad por un fusible de fusión rápida de 3 AG, 3 amp, (F4).

ALIMENTACION RED

Terminales: AC AC



La alimentación de Red se suministra mediante un transformador de 16.5 VCA, 25 - 40 VA de 50 o 60 Hz. El transformador tiene que estar

aprobado por UL en la Clase 2. Conecte el secundario del transformador (cables azules si no se indica otra referencia) a los terminales AC de la placa (los dos primeros por la izquierda del regletero de la central). Utilice cable de al menos 18 AWG (1.02 mm) para reducir la caída de tensión. **El primario del transformador debe de conectarse a una toma sin interruptor.**

Fallo de Red (CA)

Si se produce un fallo de Red durante más de 15 minutos, el teclado lo indicará. Si está programado, se transmitirá un informe a Receptora. A los 5 minutos de recuperar la Red se transmitirá la Restauración.

Precauciones

- ➡ **No conecte otros dispositivos al secundario del transformador. Puede averiar el equipo e invalidar la garantía.**
- ➡ **No use otro transformador con diferentes característica que las indicadas.**

Consumo Disponible

El consumo total disponible entre la Sirena, AUX (Permanente y Reseteable), y Teclados es de 800 mA. La Salida reseteable, la permanente y el teclado utilizan el mismo bus. El consumo entre estas no excederá de 500 mA**.

NOTA: El consumo de 50 mA reseteable disponibles en la zona 8 es parte del Consumo Total.

** Para cumplir con la normas UL 365 y UL 609, este valor tiene que ser reducido a 150 mA.

SALIDA SIRENA

Terminales : BELL & C

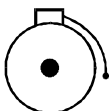

El terminal BELL proporciona hasta 1.3 amps entre 10.5 - 13.5 VCC. El tipo de sonido (continuo, pulsante o timbre) y la duración son programables.

Fusible F1

El terminal BELL dispone de un fusible de fusión rápida de 2.5 amps.

NOTA: Si se funde el fusible, retire la alimentación de Red y Batería, busque la causa del corto o sobrecarga y cambie el fusible antes de volver a alimentar la central. Coloque otro fusible de las mismas características.

Interferencias Electromagnéticas

Las campanas pueden producir interferencias electromagnéticas (EMI). Aunque estas interferencias no afecten a la SYSTEM 238, puede provocar errores de transmisión. Para minimizar este tipo de interferencias instale un condensador de 0.01 mfd, 100 volt en los terminales de la campana. El condensador tiene que estar situado en la campana.

ALIMENTACION

Terminales: SW/AUX, C & AUX

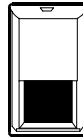

El terminal **SW/AUX** proporciona alimentación positiva de 10 - 12.5 VCC para sensores que necesitan ser reseteados. Los sensores típicos son los detectores de Rotura de Cristal y los Detectores de Fuego. El terminal **C** proporciona el común de alimentación. El terminal **AUX** proporciona +12 Vcc. continuame.

Fusible F2

Los terminales **SW/AUX** y **AUX** se encuentran protegidos por un fusible (F2) de fusión rápida de 0.75 amp, 3 AG.

TECLADOS

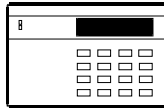

Terminales: C, KEY+, DATA, & CLK

El terminal **C** (negro) es común.

El terminal **KEY** (rojo) proporciona 11 - 14 VCC al teclado.

El terminal **DATA** (verde) es de Datos entre la Central y el Teclado.

El terminal **CLK** (blanco) es la señal de reloj.

La máxima distancia entre la Central y el Teclado es de 500' (152 m) con una sección del cable de 22 AWG (0.643 mm).

La SYSTEM 238 es capaz de direccionar hasta 8 teclados Alfa-II. Los teclados de LED no necesitan ser direccionados. Cada Teclado de LED consume 35 mA. y cada teclado Alfa-II consume 64 mA de corriente. Consulte **Consumo Disponible** para la limitación de corriente y también la página 4 para mayor información sobre los teclados.

Fusible F3

El terminal KEY+ está protegido por un fusible 0.75A de fusión rápida.

ZONAS DEDECCION

Terminales: Z 1 - Z 8 & C

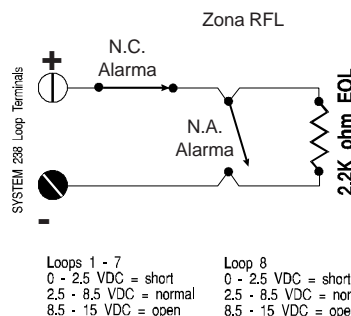
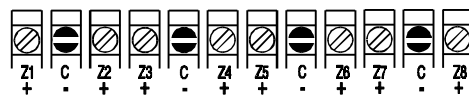

Cada Zona se puede programar de forma independiente. Las zonas se pueden cablear mediante circuito abiertos o cerrados, también con Resistencia Final de Línea RFL de 2.2K ohm.

Cuando se programa como RFL, una apertura o un corto, se transmitirá como alarma si la zona se encuentra armada.

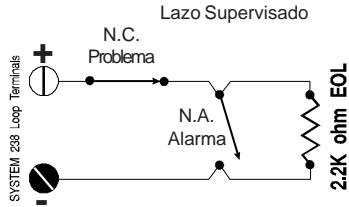

Cuando se programa como Zona Supervisada, una apertura se transmitirá como un Problema. Si la Central está armada o desarmada. Un corto en una Zona Supervisada se transmitirá como alarma si está armada, pero no tendrá ningún efecto si la Central se encuentra Desarmada.

Zona 8

Los Terminales C y Z8 es una zona normal que puede alimentar a sensores de 2 hilos. Suministra tensiones del 10 - 12.5 VCC con 50 mA. Emplee la Zona 8 para alimentar a Sensores de Rotura de Cristal y de Fuego, esta zona es reseteable.

INSTALACION DE LOS TAMPER EN LA CAJA

C&K ha diseñado la caja de la Central SYSTEM 238 para instalar el interruptor tamper que se sirve con la Central. La caja ha sido adaptada para ubicar dos interruptores-tamper. Un primer tamper para la protección de la puerta y otro para la caja:

1. Coloque el interruptor tamper dentro de la caja en la esquina inferior derecha. Para el tamper de la pared, el interruptor se colocaría a través del orificio posterior de la caja. Para el Tamper de la puerta, el interruptor protegerá la tapa de la caja. **Consulte el dibujo inferior.**
2. Conecte los terminales de los tamper en serie y cábleelos a los terminales a la zona de tamper dedicada en la Central.
3. Programe la zona como desee: NC, RFL, 24-horas, etc.

Una vez se han instalado los interruptores tamper, la apertura de la puerta de la central o el arranque de la caja del muro, producirá una señal de alarma de tamper en la Central.

Tampers instalados en la caja de la Central SYSTEM 238

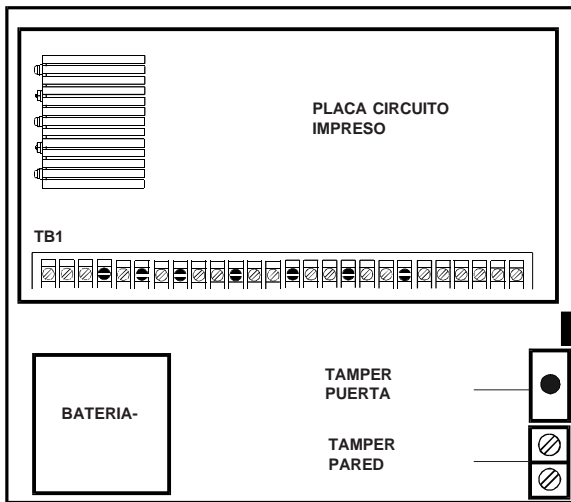

CONEXION TELEFONICA

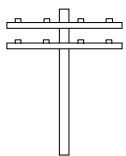

Conecte la SYSTEM 238 a la línea telefónica empleando el cable 9.X PCF (no incluido). El cable tiene un terminal de 8-pines para su conexión. Conecte el terminal del cable directamente a los conectores telefónicos RJ31 o RJ38X. Conecte el otro extremo del cable a la placa de la SYSTEM 238 como se indica:

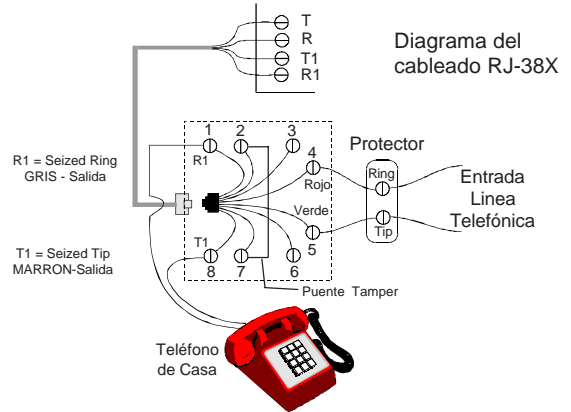

9.X PCF

El Conector 9.X PCF dispone de ocho terminales. Cábleelos a la placa de la siguiente manera:

- ROJO = Entrada
- VERDE=Entrada
- GRIS = Salida
- MARRON = Salida
- AZUL y NARANJA = tamper
- AMARILLO y NEGRO=No Usar

INICIALIZACION DEL SISTEMA

Cinco minutos después de alimentar la System, la central realizará un test dinámico de batería interrumpiendo la Tensión de Red y comprobando durante dos minutos el estado de carga de la batería.

Duración de la Batería con un Teclado de LED (Reposo)

CONSUMO *	TIEMPO
50 mA	32 horas
150 mA	24 horas
250 mA	16 horas
500 mA	10 horas

*Consumo total Teclado, Sal. Auxiliar y Zona 8

Si cambia la batería después de haberse producido un PROBLEMA SISTEMA con el mensaje de BATERIA BAJA, se debe de comprobar la batería bajo condiciones de carga. Pulse [*][6][4][#] para comenzar un Test Dinámico de Batería.

NOTA: Algunos teclados pueden tener las teclas [SHIFT] y [ENTER] en lugar de [*] y [#] respectivamente.

Variaciones del Voltaje

La Salida de Voltaje en los terminales 5, 7 y 8 pueden variar entre 9.0 y 14.4 Vcc (en el peor caso), dependiendo de las condiciones de carga de la batería y Tensión de Entrada al Transformador.

INSTALACION TECLADOS

INFORMACION TECLADO ALFA

El teclado Alfa emplea una pantalla de cuarzo de visión alta. Esto significa que la pantalla se lee de una forma más clara cuando se observa desde arriba que desde abajo o perpendicularmente. Instale el teclado con el nivel de luz y angulo deseado para una mayor percepción de los mensajes.

Ajuste de la Pantalla del teclado LCD (Alfanumérico)

Para ajustar el ángulo de visión, abra el teclado retirando la tapa posterior. Por el lado posterior de la placa existe un orificio. Introduzca un pequeño destornillador y ajuste el Potenciómetro **R23**, mientras sostiene la placa con la otra mano y va comprobando el ángulo de visión hasta conseguir el grado óptimo.

Direccionamiento de los Teclados

Cada teclado Alfanumérico instalado en una misma Central tiene que tener una dirección diferente. **Las Direcciones No se pueden Repetir.** Cuando cambie un teclado asegúrese de poner la misma dirección que el teclado sustituido.

La primera vez que se alimenta la Central, los teclados nuevos no tienen asignados ninguna dirección y aparecerá **DIRECCION TECLADO? ó KEYPAD ADDRESS?**. Pulse cualquier número del 0 al 7 en cada teclado. El número que se pulse no es tan importante como que éstos tengan direcciones diferentes. El Teclado no aceptará valores fuera de este rango. Si de forma accidental escribe la misma dirección en teclados diferentes, la System trabajará de forma incorrecta provocando errores. Consulte la página 23 para consulta de problemas.

Una vez que todos los teclados están correctamente direccionados, resetee la central quitando la alimentación de Red y Batería momentáneamente.

PROGRAMACION DE FABRICA

PROGRAMACION POR DEFECTO

La programación por defecto de la SYSTEM 238 le permitirá trabajar como una central convencional sin cambios adicionales en la programación. Los valores actuales de programación por defecto se muestran en la hoja de programación (últimas 2 páginas del manual).

Nota: Si conecta la alimentación antes de cablear las zonas, instale una Resistencia de 2.2K en cada zona.

Códigos

Código del Instalador: 0 1 2 3 4 5

Código Usuario #1 (Maestro): 1 2 3 4

Códigos Usuarios #2 - 8: deshabilitados

Código Instalador por Defecto: si

Código de Invitado: no

Códigos para Opciones: si

Tipo de Armado: Zonas Cerradas o Inhibidas

Aperturas/Cierres: deshabilitadas

Coacción: deshabilitada

Transmisión

Abonado #1 y #2: deshabilitados

Tipo de Marcaje: pulsos

BIDI permitido: si

Zonas

Zona 1 = Temporizada - circuito RFL

Zona 2 = Instantánea; puertas y ventanas - circuito RFL

Zona 3 = Instantánea; puertas y ventanas - circuito RFL

Zona 4 = Instantánea; puertas y ventanas - circuito RFL

Zona 5 = interior - circuito RFL

Zona 6 = interior - circuito RFL

Zona 7 = 24-horas, atraco o tamper - circuito RFL

Zona 8 = Fuego (24 Horas) - circuito Supervisado RFL

Tecla de Emergencia: Sonido Timbre

Tecla de Fuego: Sonido pulsante

Tecla de Policía: Sonido continuo

Test a Receptora

Intervalo InformeTest: 7 días y deshabilitado

Temporizaciones

Tiempo de Entrada: 60 segundos y preaviso

Tiempo de Salida: 30 segundos y preaviso

Tiempo de Sirena: 5 minutos

Control de la Central

Transmisor Anulado: si

Test Dinamico de Batería: no

OPCIONES DE PROGRAMACION

A continuación se muestra una lista de las opciones de programación de la Central SYSTEM 238, incluyendo los Comandos y las Posiciones. La Posición se indica entre paréntesis ().

Opcion	Comando
Abonado #1	0C (1-6)
Abonado #2	10 (1-6)
Código Alarma por Zona	17 - 1E (1-2)
Habilitación de Anulación por Zona	30 - 37 (2)
Selección de Receptora en Alarma por Zona	1F - 26 (1)
Tiempo de Sirena	2D (5)
Tipo de Sonido de Sirena por Zona	1F - 26(5)
Sirena Autoalimentada	2E (3)
Selección de Receptora en Cancelación	2A (6)
Transmisión Código de Cancelación	2A (5)
Transmisión Código de Cierre	2C (3)
Selección de Receptora en Cierre	2C (4)
Código para Opciones	09 (2)
Test Diario de Batería	2F (2)
Retardo por Zona antes de Transmitir	30 - 37 (4)
Tiempo de Retardo antes de Transmitir	0B (1)
Intentos de Llamadas	0B (6)
Tipo de Marcaje	0B (2)
Deshabilitar LEDs de Zonas	2E (5)
Chime de Puerta por Zona	30 - 37 (1)
Transmisión Código de Coacción	2D (1)
Selección de Receptora en Coacción	2D (2)
Sonido Sirena con Tecla Emergencia	27 (4)
Transmisión Tecla de Emergencia	27 (1 - 2)
Selección de Receptora en Emergencia	27 (3)
Tiempo de Entrada	2D (3)
Prealarma de Entrada	2E (1)
Tiempo de Salida	2D (4)
Prealarma de Salida	2E (2)
Tipo de Armado	09 (4)
Sonido Sirena con tecla Fuego	28 (4)
Transmisión Tecla Fuego	28 (1 - 2)
Selección de Receptora con Tecla Fuego	28 (3)
Cuatro Minutos Inhibicion por Red	2F (3)
Grupo de Anulación	30 - 37 (3)
Código de Invitado	08 (2 - 6)
Tiempo Código de Invitado	09 (1)
Código del Instalador	00 (1 - 6)
Bidireccional desde Teclado	0B (3)
Activación del Transmisor	2F (1)
Selección del Tipo de Zona	1F - 26 (4)
Sonido de Sirena por Zona	1F - 26 (5)
Tipo de Circuito por Zona	1F - 26 (6)
Selección de Receptora por Zona	1F - 26 (1)
Tiempo de Respuesta por Zona	1F - 26 (2)
Tipo de Restauración por Zona	1F - 26 (3)
Código Maestro (Usuario #1)	01 (2 - 6)
Transmisión Código de Apertura	2C (1)
Selección de Receptora para Apertura	2C (2)
Sonido Sirena con Tecla Policía	29 (4)
Transmisión Tecla Policía	29 (1 - 2)
Selección de Receptora Tecla Policía	29 (3)
Tipo de Ring Telefónico	0B (5)
Formato Mensaje Receptora #1	0A (2)
Número de Teléfono 1 para Receptora #1	0D - 0F (1 - 6)
Formato Recepción Receptora #1	0A (1)

Opción	Comando
Formato Mensaje Receptora #2	0A (4)
Número Teléfono Receptora #2	11 - 13 (1 - 6)
Formato Recepción Receptora #2	0A (2)
Transmisión Restauración por Zona	17 - 1E (3 - 4)
Selección de Receptora en Restauración	2A (2)
Cierre con aviso de Sirena	2E (4)
Activación del BIDIRECCIONAL	0B (4)
Número de Teléfono del BIDIRECCIONAL	14 - 16 (1 - 6)
Retardo Transmisión del Test	A0 (1)
Habilitación de Anulación de Zonas	30 - 37 (2)
Selección Receptora en Anulación	2A (1)
Código Transmisión de Anulación	17 - 1E (5 - 6)
Habilitación Teclas Emergencia	2F (4)
Transmisión Código de Test	2B (1 - 2)
Intervalo Transmisión de Test	2B (4)
Selección de Receptora para Test	2B (3)
Código de Estado de la Central	2A (3)
Selección de Receptora en Estado Central	2A (4)
Opción Armado por Usuario	01 - 08 (1)
Códigos de Usuarios	01 - 08 (2 - 6)

PROGRAMACION DE LA CENTRAL

Se puede programar la SYSTEM 238 desde el teclado de LED, desde el Alfanumérico o remotamente usando el Software COMMANDER II. La Información sobre la Programación Remota la puede encontrar en el Manual de Operación de COMMANDER II/MONITOR II. Este manual contiene una breve descripción de cada opción de programación y de su realización comenzando en la página 8.

Comienzo de la Programación con el Teclado

Teclee el [Código del Instalador] [*] [0] [#]. El Código del Instalador por defecto es el **0 1 2 3 4 5**. En el teclado de LEDs, el LED de PROGRAMACION se iluminará para indicar este modo. El teclado Alfanumérico mostrará por pantalla **CMD DATOS** para indicar este modo. Se recomienda por su facilidad emplear el teclado **Alfanumérico** para rellenar las hojas de programación desde el teclado.

Programación con el Teclado de LED

La programación con un teclado de LED es un proceso Comando a Comando. Introduzca el Comando de dos-dígitos, seguidos inmediatamente por los valores deseados de programación, pulse entonces la tecla [#] para almacenar los datos. El Teclado de LED no muestra los valores. Si no está seguro de que los valores que ha introducido son correctos, vuelva nuevamente a teclearlos.

NOTA: Para programar el Comando A0 con el teclado de LED, recuerde introducir la Posición del Comando, seguido por los datos, y a continuación pulse la tecla [#].

Aviso: Si introduce un Comando y luego pulsa la tecla [#] sin introducir ningún dato del programa, el zumbador pitará 5 veces, indicando un error. Para corregir este problema, simplemente vuelva a introducir el Comando y los Datos pulsando la tecla [#] al finalizar.

Programación con el Teclado Alfanumérico

La introducción de datos del programa con un teclado Alfanumérico es un proceso de dos pasos. Primero, pulse el comando de dos dígitos (Localización de Comandos) para ser programados y pulse a continuación la tecla [#]. El Teclado Alfa mostrará por pantalla el comando y los datos almacenados. Introduzca los nuevos datos que

desea modificar y pulse la tecla [#] para almacenarlos. También se pueden pasar los comandos en orden numérico pulsando la tecla [#].

NOTA: El Comando A0 se tiene que direccionar directamente. Cuando se programa este comando con el teclado Alfanumérico, los datos almacenados previamente no se visualizan. Para programar esta posición, introduzca el Comando seguido por la tecla [#]. Luego introduzca los nuevos datos y pulse la tecla [#].

Introducción de Números Hexadecimales

La Plantilla de Programación del teclado Alfanumérico es de doble cara. Por un lado se encuentra la Plantilla de programación de la Central. (Ver Abajo) Emplee esta cara cuando programe la Central.

Teclas de Programación de la Central

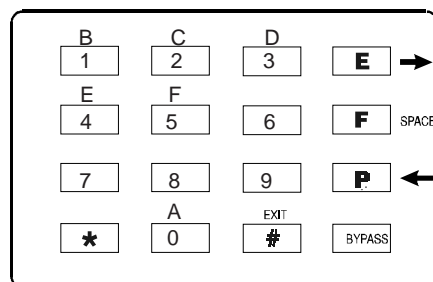

Los datos se programan en la central usando el sistema numérico hexadecimal, que consisten en dígitos del 0-9 y las letras A-F. Los dígitos 0-9 se introducen directamente desde el teclado. En el siguiente cuadro se muestra la forma de introducir los valores hexadecimales A-F.

VALORES HEXADECIMALES	
Valor Hexadecimal	Secuencia
A	* 0
B	* 1
C	* 2
D	* 3
E	* 4
F	* 5

El proceso es el mismo para ambos teclados, LED y Alfanumérico.

Los últimos comandos son el 37 y A0. Si pulsa la tecla [#] en esos comandos, el programa avanzará a las posiciones 38 y A1. Estos últimos comandos no se usan en la SYSTEM 238. Si de forma accidental se introduce en los comandos 38 ó A1, pulse la secuencia [*] [#] para salir de programación, o pulse el Número del Comando al cual quiere dirigirse seguido por la tecla [#].

Para Salir de la Programación de la Central

Una vez terminada la programación de la Central, pulse las teclas [*] [#]. **La Central también saldrá del modo de programación si no se pulsa ninguna tecla durante 5 minutos.**

PROGRAMACION DEL TECLADO ALFA

Tiene que tener el teclado Alfanumérico cableado a la SYSTEM 238 y aplicar alimentación a la central. **Sólo se puede programar la Central con ésta desarmada.**

NOTA: La Programación del teclado es diferente a la programación de la Central.

El Teclado Alfanumérico

En el Teclado Alfanumérico se pueden programar los textos de las zonas así como los textos especiales. **Los Nombres de las Zonas** se visualizan durante un test de paseo y al pulsar la tecla # con una alarma en memoria o con zona abierta. El **Texto Técnico** se visualiza durante un Fallo de Red, de Fusible, de Comunicación, Batería o Reset del Watchdog. El **Logotipo** se visualiza con la Central Desarmada.

Estos mensajes se pueden programar directamente desde el teclado Alfanumérico o remotamente con el software Commander II/Monitor II. Para más detalles sobre la programación remota, consulte el Manual de Funcionamiento del Software Bidireccional Commander II/Monitor II.

Para acceder a la Programación del Teclado, pulse [Código del Instalador] [*][0][1][#]. El teclado ALFA mostrará **TEXTO TECNICO?** Si no quiere introducir un Mensaje de Servicio, pulse la tecla [BYPASS] para pasar al siguiente mensaje. Si se pasase del tipo de mensaje continúe pulsando la tecla [BYPASS] hasta volver a encontrar el mensaje deseado. También puede ver los mensajes en sentido inverso pulsando la tecla [*] seguido por la tecla [BYPASS].

La secuencia de los mensajes en el Teclado Alfanumérico es:

- TEXTO TECNICO
- TEXTO LOGOTIPO
- TEXTO TECLAS FIJAS (E, F y P)
- NOMBRE DE LAS ZONAS
- TECLADO NUMERO?

Por ejemplo, para cambiar el Número del Teclado (Dirección): Entrar en programación del Teclado, como se indicó anteriormente y pulsar [*][BYPASS]. Con esto retrocederemos un paso en el ciclo de los textos. Pulse el [Nuevo número del Teclado] seguido por la tecla [#].

NOTA: Si no se pulsa ninguna tecla durante 5 minutos, el teclado automáticamente saldrá del modo de programación.

Cómo Programar Textos y Números

Los teclados Alfanuméricos pueden visualizar cualquier texto de las diferentes zonas y teclas especiales. Por un lado de la plantilla, encontrará las diferentes letras para poder poner los textos. Una vez que coloca la membrana sobre el teclado Alfa, podrá de una forma muy sencilla poner nombre a las 8 zonas, las 3 teclas permanentes más los textos Técnicos y Logotipo a la vez que el número del Teclado. El número máximo de caracteres por mensaje es de 16.

ALFA II Plantilla de Programación

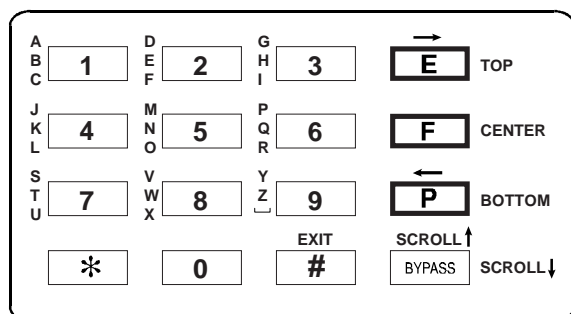

Las letras se pueden introducir fácilmente desde el teclado Alfa mediante una combinación de las teclas de Emergencia y los números. La Plantilla dispone de unos colores para hacerlo más fácil. Refiriendonos al dibujo anterior la letra superior de cada grupo es Roja. La tecla [E] tiene también un borde Rojo. Pulsando la tecla [E] seguida del número [1] se escribirá la letra A en pantalla. Pulsando la tecla [F] (borde color Negro) y después el [1] se escribirá la letra B, y pulsando la tecla [P] (borde color verde) y el [1] se escribirá la letra C. Las teclas de emergencia también tienen una etiqueta de Arriba (top), Centro (center) y Abajo (bottom).

Para Salir de la Programación del Teclado

Una vez finalizada la programación del teclado, pulse [*][#]. **El teclado saldrá también del modo de programación si no se pulsa ninguna tecla en un período de cinco minutos.**

TECLAS CON FUNCIONES ESPECIALES

El teclado Alfa dispone también de una serie de teclas especiales para la programación. La función de cada tecla se explica a continuación:

***** La tecla estrella (*) se emplea como una tecla SHIFT, y permite dar otros valores a las teclas 1, 2, 3, 4, 5 y 0. Pulse primero el símbolo * para seleccionar otros valores.

ALMOHADILLA (Enter)

La tecla Almohadilla (#) se emplea como la tecla ENTER de un ordenador. Indica que se ha terminado la inserción de datos.

MOVER CURSOR HACIA LA DERECHA (→)

***** + **E** Durante la programación, una combinación entre la tecla ESTRELLA (*) y la tecla de EMERGENCIA (E) se emplea para mover el cursor un espacio hacia la derecha. El dato sobre el que se pasa no se altera.

MOVER CURSOR HACIA LA IZQUIERDA (←)

***** + **P** Durante la programación, una combinación entre la tecla ASTERISCO (*) y la de POLICIA (P) se emplea para mover el cursor un espacio hacia la izquierda. El dato sobre el que se pasa no se altera.

BORRAR

P + **9** Durante la programación, una combinación entre la tecla POLICIA (P) y el [9] se emplea como tecla de borrado. Borra el valor del programa en la posición del cursor, moviendo el cursor una posición a la derecha.

PASO

BYPASS La tecla de BYPASS (Anulación) se emplea para pasar a través de los mensajes y zonas del teclado en la programación de éste. Para pasar los mensajes hacia atrás pulse la tecla ASTERISCO (*) seguida por la tecla [BYPASS] (Anulación).

Comando 00: Código del Instalador

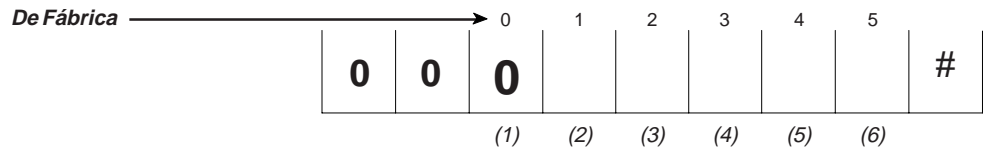

Posición (1): Primer Dígito Código Instalador

El Código del Instalador tiene que empezar obligatoriamente por 0.

Posiciones (2) - (6): Resto del Código Instalador

El Código del instalador será un número de 6 dígitos en total incluyendo el de la Posición (1). Los valores válidos son 0-9.

Comandos 01 - 08: Tipos de Armado y Códigos de Usuarios

- 01 = Usuario #1 (Maestro)
- 02 = Usuario #2
- 03 = Usuario #3
- 04 = Usuario #4
- 05 = Usuario #5
- 06 = Usuario #6
- 07 = Usuario #7
- 08 = Usuario #8 (Invitado)

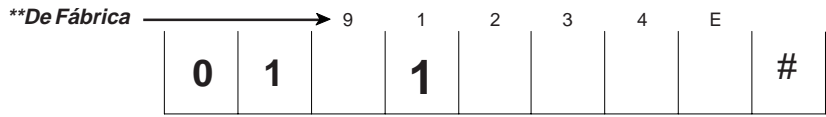

Posición (1): Tipo Armado

- 1 = Sólo Armar, No Anula y No Transmite Informe de Cierre
- 2 = Sólo Desarmar, No Anula y No Transmite Informe de Apertura
- 3 = Armar y Desarmar, No Anula y No transmite Informes de Apertura y Cierre
- 4 = Sólo Armar, No Anula y Si envía Transmisión de Cierre
- 5 = Sólo Desarmar, No Anula y Si envía Transmisión de Apertura
- 6 = Armar y Desarmar, No Anula y Si envía Transmisión Apertura y Cierre
- 7 = Sólo Armar, Si Anula y No envía Transmisión de Cierre
- 8 = Sólo Desarmar, Si Anula y No envía Transmisión de Apertura
- 9 = Armar y Desarmar, Si Anula y No envía Transmisión de Apertura y Cierre
- *0 = Sólo Armar, Si Anula y Si envía Transmisión de Cierre
- *1 = Sólo Desarmar, Si Anula y Si envía Transmisión de Apertura
- *2 = Armar y Desarmar, Si Anula y Transmite Informes de Apertura y Cierre

****Los Valores de Fábrica son diferentes para cada Usuario. Consulte la hoja de Programación de la SYSTEM 238 al final de este manual para ver los valores de fábrica del resto de Usuarios.**

Posición (2): Primer Dígito del Código de Usuario

Código de Identificación del Usuario. Este número no se puede cambiar.

Posiciones (3) - (6): Resto de los Códigos de Usuario

Los Códigos pueden ser de hasta 5 dígitos (incluyendo la Posición 2). Sólo se admiten valores 0 - 9.

NOTA: Algunas posiciones de los Comandos necesitan si no se finaliza esta posición (por ejemplo Códigos de Usuario de 4 Dígitos) de un carácter indicativo de Final de Número. Programe un * 4 ("E") después del último dígito significativo.
Rellene el resto de las Posiciones con "0". Este carácter de fin de Número no se tiene que poner si se ocupan todas las posiciones.

VALORES HEXADECIMAL	
Valor Hexadecimal	Secuencia
A	*0
B	*1
C	*2
D	*3
E	*4
F	*5

Comandos 09: Opciones Códigos/Armado

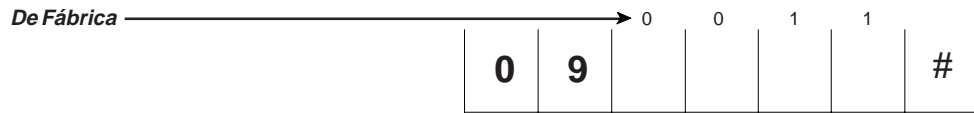

Posición (1): Tiempo Código Invitado

- | | | |
|----------------------|------------|---------------|
| 0 = Anulación Tiempo | 5 = 5 días | * 0 = 10 días |
| 1 = 1 día | 6 = 6 días | * 1 = 11 días |
| 2 = 2 días | 7 = 7 días | * 2 = 12 días |
| 3 = 3 días | 8 = 8 días | * 3 = 13 días |
| 4 = 4 días | 9 = 9 días | * 4 = 14 días |
| | | * 5 = 15 días |

Posición (2): Código para Opciones

- 0 = No
 1 = Si; se necesita el Código para Anular, Anular por Grupo, Armado Instantaneo, BIDI desde el teclado y Test (de Transmisor y Sirenas)

Posición (3): Código del Instalador a Valor de Fábrica

- 0 = No; se habilita la opción Pirate-Guard™ y no se puede recuperar
 1 = Si; Quitando Red y Batería vuelve al valor de Fábrica "012345"

Posición (4): Tipos de Armado

- 1 = Las Zonas tienen que estar Cerradas o Inhibidas para Armar
 2 = Las Zonas Abiertas son Anuladas al final del Tiempo de Salida
 3 = Se permite el Armado del Sistema con las Zonas Retardas Abiertas

Comando 0A: Formatos de Comunicación

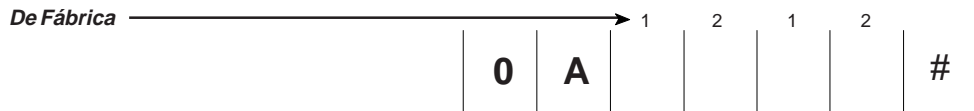

Posición (1): Formato Recepción, Receptora #1

- | | | |
|-------------------------|-----------------------|-------------------|
| 1 = Rápido "A", 2300 Hz | 3 = SumCheck, 1400 Hz | 5 = CFSK III |
| 2 = Lento "B", 1400 Hz | 4 = SumCheck, 2300 Hz | 6 = DTMF, 1400 Hz |

Posición (2): Formato Mensaje, Receptora #1

- | | | | |
|-------------------|---------------------------------|---------------------|-------------------------|
| 1 = 3/1 sencillo | 3 = 4/2 (2-dígitos Transmisión) | 5 = CFSK III | 7 = 4+2 SumCheck (DTMF) |
| 2 = 3/1 extendido | 4 = 4/1 | 6 = 4/9 Ademco DTMF | |

Posición (3): Formato Recepción, Receptora #2

- | | | |
|-------------------------|-----------------------|-------------------|
| 1 = Rápido "A", 2300 Hz | 3 = SumCheck, 1400 Hz | 5 = CFSK III |
| 2 = Lento "B", 1400 Hz | 4 = SumCheck, 2300 Hz | 6 = DTMF, 1400 Hz |

Posición (4): Formato Mensaje, Receptora #2

- | | | | |
|-------------------|---------------------------------|---------------------|-------------------------|
| 1 = 3/1 sencillo | 3 = 4/2 (2-dígitos Transmisión) | 5 = CFSK III | 7 = 4+2 SumCheck (DTMF) |
| 2 = 3/1 extendido | 4 = 4/1 | 6 = 4/9 Ademco DTMF | |

Combinaciones Válidas entre los Formatos de Receptora y de Mensajes.

Formato Mensaje	Formatos Receptora
3/1 Sencillo ó 3/1 Extendido	Todos formatos, menos CFSK III y DTMF, 1400 Hz
4/1 ó 4/2 (2-dígitos Código)	Rápido "A", 2300 Hz y Lento "B", 1400 Hz sólo
CFSK III	CFSK III (sólo)
SumCheck (DTMF)	DTMF, 1400 Hz (sólo)

ADEMCO-685	SESCOA	QUICKALERT
4/9=6-6	4/2=1-3	4/9=6-6
4/2dtmf=6-7		4/2dtmf= 6-7
MONITOR-II (C&K Systems) = 5-5		

Comandos 0D - 0F: Número Teléfono #1 para Receptora #1

Orden de introducción de los números de Teléfono para su Marcaje

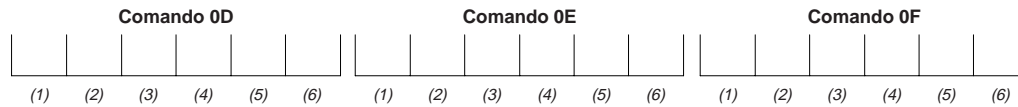

Comando 0D: Teléfono #1 para Receptora #1 (dígitos 1 - 6)

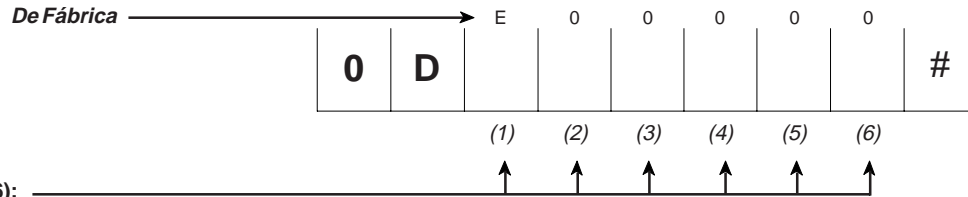

Posiciones (1) - (6):

- 0 - 9 = dígitos de marcaje
- *0 = detección de tono de marcaje
- *2 = * (Sólo para marcación DTMF, no usar en Pulsos)
- *3 = # (Sólo para marcación DTMF, no usar con Pulsos)
- *4 = Final de Número
- *5 = Pausa de 5 segundos

La Posición (1) es la primera en marcar.
 Tiene que poner un *4 después del último número de marcaje.
 Rellene el resto de posiciones con ceros "0".
 Es muy importante poner una E al final del número y empezar con una A. Por ejemplo 952-2276653
 A952227653E

Comando 0E: Número de Teléfono #1 para Receptora #1 (dígitos 7 - 12)

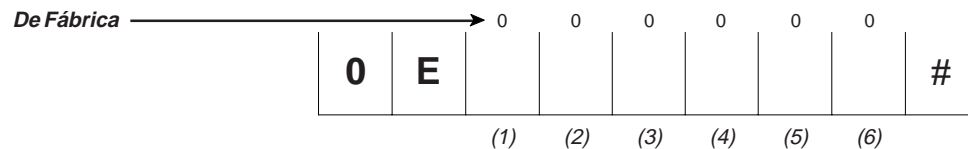

Comando 0F: Número de Teléfono #1 para Receptora #1 (dígitos 13 - 18)

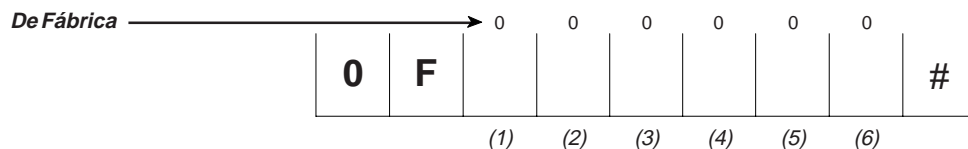

Comando 10: Número Abonado #2 para Receptora #2

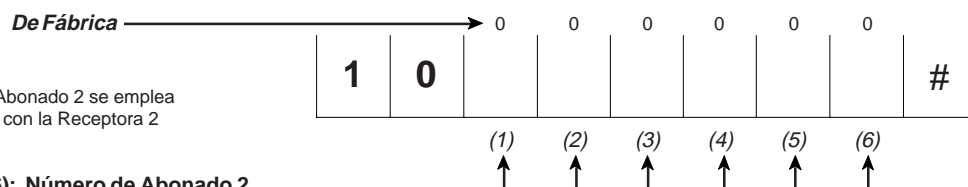

El Número de Abonado 2 se emplea conjuntamente con la Receptora 2

Posiciones (1) - (6): Número de Abonado 2

Los Valores Válidos son 0 - F.
 El 0 y la A ambos transmiten 10 pulsos. El Número de Abonado se Encuentra justificado a la derecha.
 El último dígito tiene que estar en la Posición (6). La SYSTEM 238 ignorará las posiciones que no se utilicen:
 Posiciones (1) - (3) en abonados de 3 dígitos
 Posiciones (1) - (2) en abonados de 4 dígitos
 Rellene con ceros los espacios de la izquierda no utilizados.

Conversión HEXADECIMAL	
Valor Hexadecimal	Secuencia
A	* 0
B	* 1
C	* 2
D	* 3
E	* 4
F	* 5

Comandos 11 - 13: Número Teléfono #2 Receptora #2

Orden en que se tienen que introducir los números para su marcaje

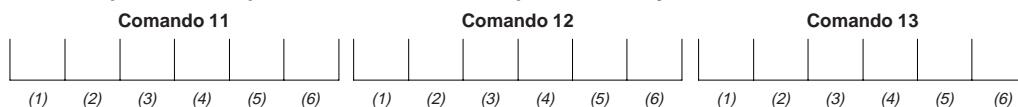

Comando 11: Número Teléfono #2 para Receptora 2 (dígitos 1 - 6)

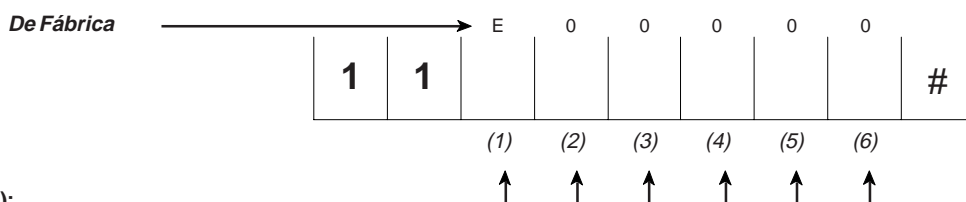

Posiciones (1) - (6):

- 0 - 9 = dígitos de marcaje
- * 0 = detección de tono de llamada
- * 2 = * (Sólo con marcaje DTMF, no usar con Pulsos)
- * 3 = # (Sólo con marcaje DTMF, no usar con Pulsos)
- * 4 = Final de Número de Teléfono
- * 5 = Pausa de 5 segundos

La Posición (1) se marca primero.
Se tiene que colocar un * 4 al final del último dígito de marcación. Rellene con ceros "0" el resto de las posiciones.

Comando 12: Número de Teléfono #2 para Receptor #2 (dígitos 7 - 12)

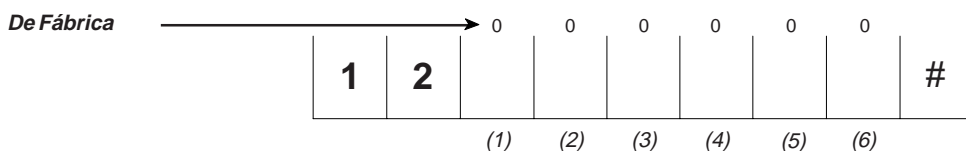

Comando 13: Número de Teléfono #2 para Receptor #2 (dígitos 13 - 18)

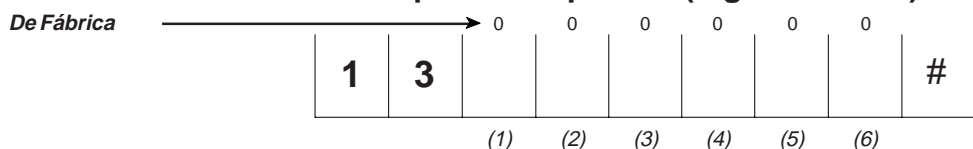

Conversión HEXADECIMAL	
Valor Hexadecimal	Secuencia
A	* 0
B	* 1
C	* 2
D	* 3
E	* 4
F	* 5

Comandos 14 - 16: Número Teléfono BIDIRECCIONAL

Orden en que se marcarán los Números de Teléfono

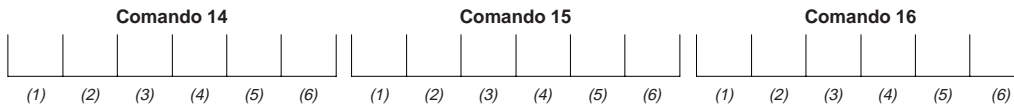

Comando 14: Número Teléfono BIDIRECCIONAL (dígitos 1 - 6)

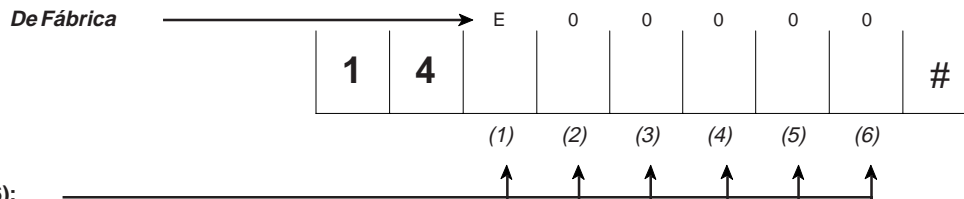

Posiciones (1) - (6):

- 0 - 9 = dígitos de marcaje
- * 0 = detección tono marcaje
- * 2 = * (Sólo marcaje DTMF, no usar con Pulsos)
- * 3 = # (Sólo marcaje DTMF, no usar con Pulsos)
- * 4 = Fin de número
- * 5 = Pausa de 5 segundos

La Posición (1) es la primera en marcarse.
Se tiene que colocar un * 4 después del último dígito de la llamada. Rellene el resto de las posiciones con "0".

Comando 15: Número de Teléfono BIDIRECCIONAL (dígitos 7 - 12)

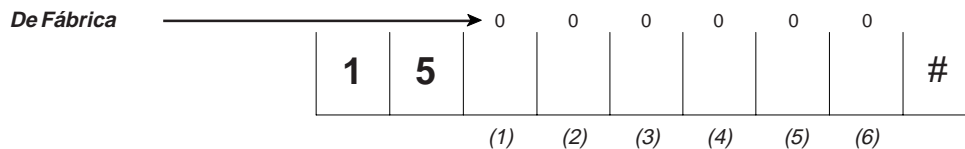

Comando 16: Número de Teléfono BIDIRECCIONAL (dígitos 13 - 18)

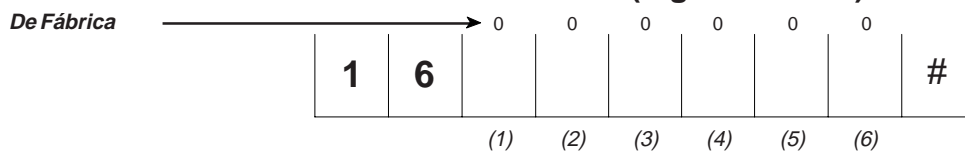

NOTA: Para utilizar la opción del Bidireccional en el Comando 0B en las posiciones (3) y (4) se tienen que programar como SI (Unos).

Conversión HEXADECIMAL	
Valor Hexadecimal	Secuencia
A	* 0
B	* 1
C	* 2
D	* 3
E	* 4
F	* 5

Comandos 17 - 1E: Códigos de Transmisión por Zona

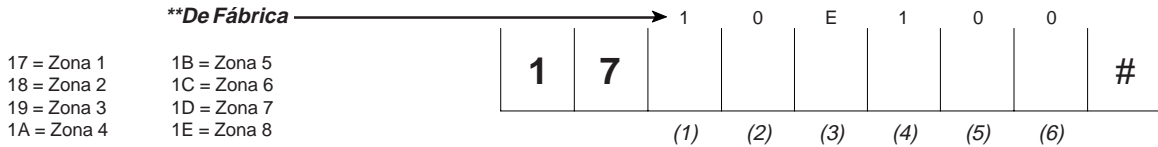

- 17 = Zona 1 1B = Zona 5
- 18 = Zona 2 1C = Zona 6
- 19 = Zona 3 1D = Zona 7
- 1A = Zona 4 1E = Zona 8

Posiciones (1) & (2): Código Transmisión de Alarma

Posiciones (3) & (4): Código Transmisión de Restauración

Posiciones (5) & (6): Código Transmisión de Anulación

Sólo la Posición (1) se envía en los formatos 3/1 y 4/1.
 Las Posiciones (1) y (2) se envían en los formatos 3/1 Extendido , 4/2 y CFSK-III.
 Programe 00 para deshabilitar los Informes de cada Zona
 Si emplea el formato 3/1 o 4/1, rellene las posiciones que no utilice con "0".

****Los Valores de Fábrica son diferentes para cada zona. Consulte la Hoja de Programación al final de este manual.**

Comandos 1F - 26: Control de Zonas

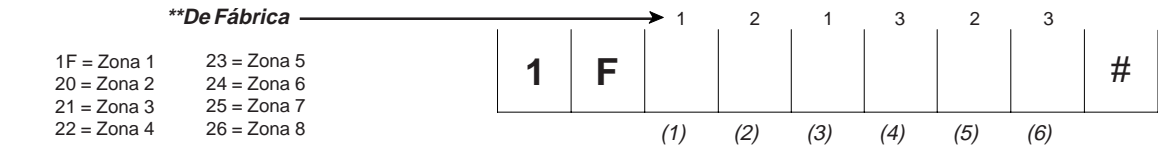

- 1F = Zona 1 23 = Zona 5
- 20 = Zona 2 24 = Zona 6
- 21 = Zona 3 25 = Zona 7
- 22 = Zona 4 26 = Zona 8

Posición (1): Receptora en Alarma

- 0 = Receptora 1 y Respaldo la 2
- 1 = Sólo Receptora 1
- 2 = Sólo Receptora 2
- 3 = Receptoras 1 y 2 (Informe Dual)

Posición (2): Tiempo Respuesta Zona

- 0 = 5 milisegundos 2 = 500 milisegundos
- 1 = 250 milisegundos 3 = 750 milisegundos

Posición (3): Tipo Restauración

- 0 = No Envía Restauración 2 = Restauración después del tiempo de Sirena
- 1 = Restauración Normal 3 = Restauración al desarmar el sistema

Posición (4): Tipo de Zona

- 1 = Interior y de Seguimiento 6 = Aviso Día/Retardada Noche
- 2 = Instantanea 7 = Aviso Día con Sirena
- 3 = Temporizada 8 = Aviso Día Retardada con Sirena
- 4 = Doble Temporizada 9 = 24 Horas: Siempre Armada
- 5 = Aviso Día/Instantanea Noche

Posición (5): Tipo Sonido Sirena

- 1 = Pulsante 4 = Silenciosa sin LED
- 2 = Continuo 5 = Silenciosa con LED
- 3 = Timbre

Posición (6): Tipo Circuito de Zona

- 1 = Normalmente Abierto 4 = Supervisada, Sirena fija
- 2 = Normalmente Cerrado 5 = Supervisada, Tiempo Sirena
- 3 = Resistencia Fin de Línea

NOTA: Una Zona programada como tipo 4 ó 5 ante una apertura de ésta la transmitirá como un Problema a no ser que se encuentre Armada.

Conversión HEXADECIMAL	
Valor Hexadecimal	Secuencia
A	* 0
B	* 1
C	* 2
D	* 3
E	* 4
F	* 5

Comando 27: Tecla Zona A (EMERGENCIA) -E-

De Fábrica →

La tecla "E" se encuentra en los Teclados Alfanuméricos y de LEDs.

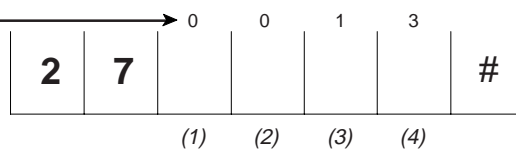

Posiciones (1) y (2): Transmisión Tecla Emergencia

Sólo se utiliza la posición (1) para los formatos 3/1 y 4/1. las posiciones (1) y (2) se envían en los formatos 3/1 Expandido, 4/2 y CFSK. Programe 00 para deshabilitar la transmisión de alarma de la Tecla de Emergencia.

Posición (3): Selección de Receptora para Tecla Emergencia

0 = Receptora 1 con Respaldo de la 2 2 = Sólo Receptora 2
1 = Sólo Receptora 1 3 = Receptora 1 y 2 (Transmisión Doble)

Posición (4): Tipo Sonido Sirena Tecla Emergencia

1 = Pulsante 2 = Continuo 3 = Timbre 4 = Silencioso

NOTA: El Comando 2F en la Posición (4) tiene que tener un -1- para habilitar estas teclas.

Comando 28: Tecla Zona B (FUEGO) -F-

De Fábrica →

La tecla "F" se encuentra en los Teclados Alfanuméricos y de LEDs.

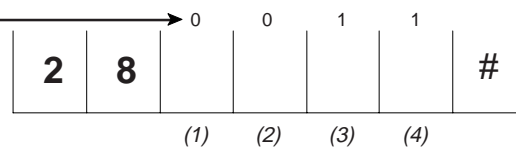

Posiciones (1) y (2): Transmisión Tecla Fuego

Posición (3): Selección de Receptora para Tecla Fuego

Posición (4): Tipo Sonido Sirena Tecla Fuego

Consulte el Comando 27 para más información sobre esta Tecla.

Comando 29: Tecla Zona C (POLICIA) -P-

De Fábrica →

La tecla "P" se encuentra en los Teclados Alfanuméricos y de LEDs.

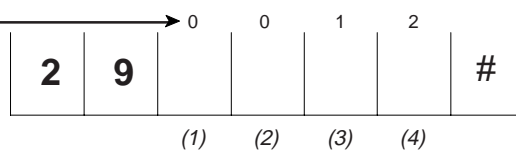

Posición (1) - (2): Transmisión Tecla Policía

Posición (3): Selección de Receptora

Posición (4): Tipo Sonido Sirena

Consulte el Comando 27 para más información sobre la programación de esta Tecla.

Conversión HEXADECIMAL	
Valor Hexadecimal	Secuencia
A	*0
B	*1
C	*2
D	*3
E	*4
F	*5

Comando 2A: Transmisión de Eventos



Posición (1): Receptora en Anulación

- 0 = Receptora 1 con Respaldo la 2
- 1 = Sólo Receptora 1
- 2 = Sólo Receptora 2
- 3 = Receptora 1 y 2 (Transmisión Doble)

Ver Comandos 17 - 1E
Posiciones (5 & 6)

Posición (2): Receptora en Restauración

Ver Posición (1) -justamente encima-

Ver Comandos 17 - 1E
Posiciones (3 & 4)

Posición (3): Código Estado de Central

Valores válidos 0 - F.

La Central añadirá el dígito de extensión en los formatos 3/1 Extendido, 4/2 y CFSK. La tabla de Códigos asociados a éste se encuentra a pié de éste comando.

Programa 0 para deshabilitar la Transmisión de Estado.

Posición (4): Receptora Estado de Central

Ver posición (1)-opciones de programación-

Posición (5):Código de Cancelación

Valores Válidos son 0 - F.

La central añadirá el número del usuario como segundo dígito con los formatos 3/1 Extendido, 4/2, y CFSK.

Programa "0" para deshabilitar esta opción

Posición (6): Receptora en Cancelación

Ver Posición (1) para las opciones de programación.

CODIGO AÑADIDO AL CODIGO DE ESTADO	
1 = Batería Baja	7 = Restauración de RED
2 = Fallo de RED	8 = Restau. Fusible Sirena
3 = Fusible Sirena Fundido	9 = Restau. Problema Zona
4 = Problema en Lazo.	A = No Usado
5 = Fallo de comunicación	B = Watchdog Reset
6 = Batería Restaurada	C = Salida Programación

Conversión HEXADECIMAL	
Valor Hexadecimal	Secuencia
A	*0
B	*1
C	*2
D	*3
E	*4
F	*5

Comando 2B: Test Transmisión a Receptora

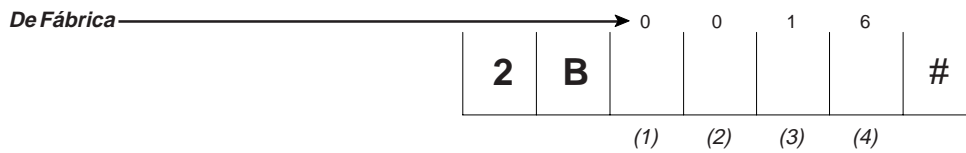

Posiciones (1) y (2): Código de Test

Los Valores Válidos son 0 - F.

Sólo se envía la Posición (1) en los formatos 3/1y 4/1.

Las Posiciones (1) y (2) se envían para los formatos 3/1 Extendido, 4/2 y CFSK.

Programa 00 para deshabilitar La transmisión del Test.

Posición (3): Selección Receptora en Test

- 0 = Receptora 1 y Respaldo la 2.
- 1 = Sólo Receptora 1

- 2 = Sólo Receptora 2
- 3 = Receptoras 1 y 2 (Transmisión Doble)

Posición (4): Intervalo del Test

- | | | | | |
|-------------|--------------|-------------|---------------------|--------------------|
| 1 = 1 hora | 4 = 12 horas | 7 = 14 días | *0 = 1 hora/armado | *3=12 horas/armado |
| 2 = 2 horas | 5 = 24 horas | 8 = 21 días | *1 = 2 horas/armado | *4=24 horas/armado |
| 3 = 4 horas | 6 = 7 días | 9 = 30 días | *2 = 4 horas/armado | |

NOTA: El Comando A0 tiene que estar bien programado para un envío ciclico correcto.

Comando 2C: Códigos de Transmisión de Apertura y Cierre

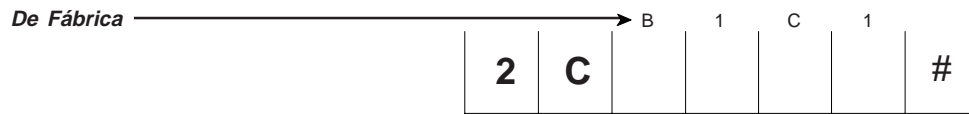

Posición (1): Código Transmisión de Apertura → (1) (2) (3) (4)

Los Valores Válidos son 0 - F.
El número de Usuario se transmite después del Código de Apertura en los formatos 3/1 Extendido, 4/2 y CFSK. Programe 0 para deshabilitarlo.

Posición (2): Selección de Receptora en Apertura

0 = Receptora 1 y Respaldo la 2 2 = Sólo Receptora 2
1 = Sólo Receptora 1 3 = Receptoras 1 y 2 (Transmisión Doble)

Posición (3): Código Transmisión de Cierre

Los Valores Válidos son 0 - F.
El número de Usuario se transmite después del Código de Cierre en los formatos 3/1 Extendido, 4/2 y CFSK. Programe 0 para deshabilitarlo.

Posición (4): Selección de Receptora en Cierre

0 = Receptora 1 y Respaldo la 2 2 = Sólo Receptora 2
1 = Sólo Receptora 1 3 = Receptoras 1 y 2 (Transmisión Doble)

Comando 2D: Transmisión Coacción y Temporizaciones



Posición (1): Código de Coacción → (1) (2) (3) (4) (5)

Los Valores Válidos son 0 - F.
El número de Usuario se transmitirá como segundo dígito en los formatos 3/1 Extendido, 4/2 y CFSK.
Programe "0" para deshabilitar la Transmisión.

Posición (2): Receptora en Coacción

0 = Receptora 1 y Respaldo la 2 2 = Sólo Receptora 2
1 = Sólo Receptora 1 3 = Receptoras 1 y 2 (Transmisión Doble)

Posición (3): Tiempo de Entrada

1 = 10 segs	6 = 60 segs	* 1 = 110 segs
2 = 20 segs	7 = 70 segs	* 2 = 120 segs
3 = 30 segs	8 = 80 segs	* 3 = 130 segs
4 = 40 segs	9 = 90 segs	* 4 = 140 segs
5 = 50 segs	* 0 = 100 segs	* 5 = 150 segs

NOTA: Para tiempos de Entrada mayores de 150 seg., ver Comandos 1F - 26, Posición (4)

Posición (4): Tiempo de Salida

1 = 10 segs	6 = 60 segs	* 1 = 110 segs
2 = 20 segs	7 = 70 segs	* 2 = 120 segs
3 = 30 segs	8 = 80 segs	* 3 = 130 segs
4 = 40 segs	9 = 90 segs	* 4 = 140 segs
5 = 50 segs	* 0 = 100 segs	* 5 = 150 segs

NOTA: Para tiempos de Salida mayores de 150 segs, ver Comandos 1F - 26, Posición (4)

Posición (5): Tiempo de Sirena

1 = 2 min	4 = 15 min
2 = 5 min	5 = 30 min
3 = 10 min	

Conversión HEXADECIMAL	
Valor Hexadecimal	Secuencia
A	* 0
B	* 1
C	* 2
D	* 3
E	* 4
F	* 5

Comando 2E: Opciones Audibles/Visuales

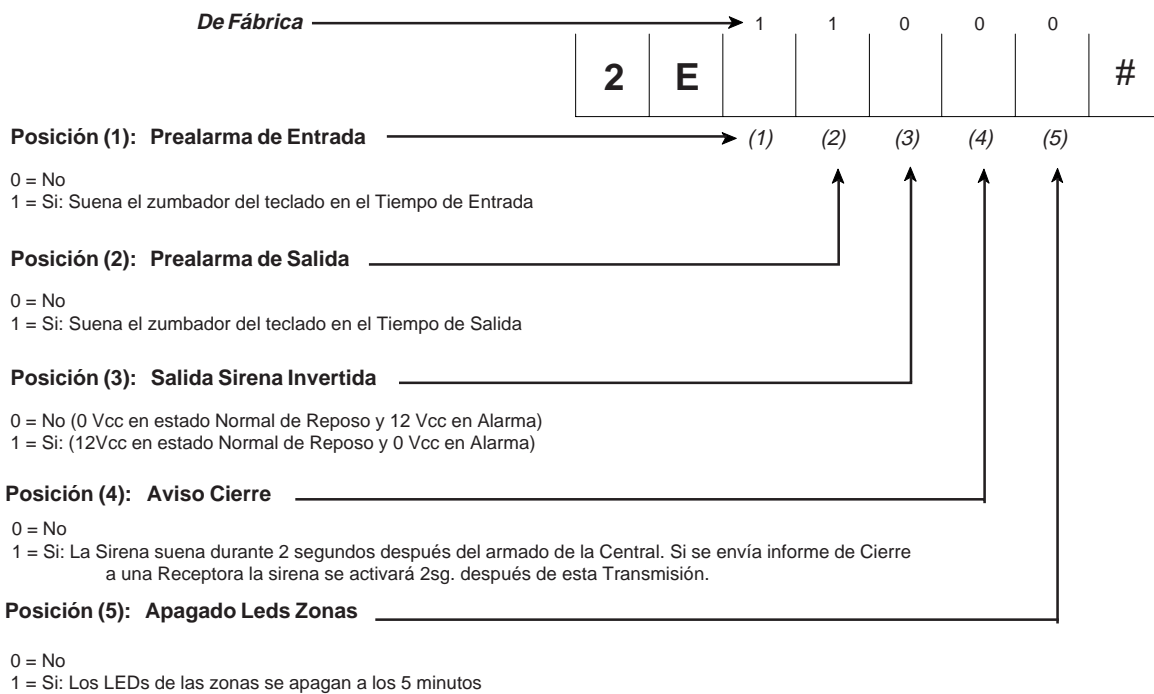

Comando 2F: Control de la Unidad

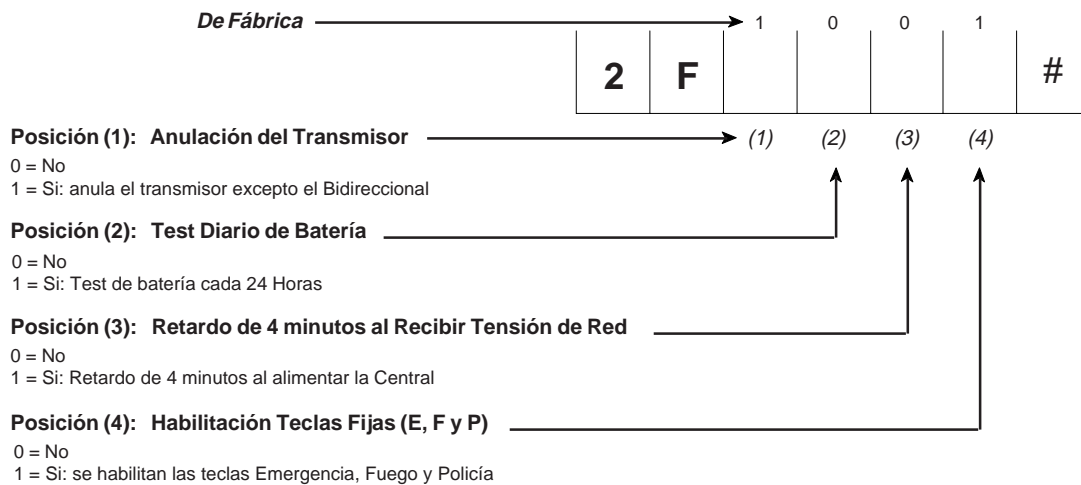

Comandos 30 - 37: Opciones por Zona

****De Fábrica** → 0 0 0 0

- 30 = Zona 1 34 = Zona 5
- 31 = Zona 2 35 = Zona 6
- 32 = Zona 3 36 = Zona 7
- 33 = Zona 4 37 = Zona 8

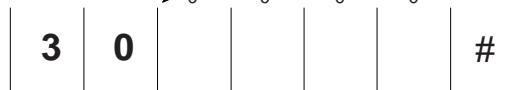

****Los Valores de Fábrica son diferentes en cada zona. Consulte la hoja de Programación de la Central al final de este manual.**

Posición (1): Habilitación Chime de Puerta

- 0 = No
- 1 = Si: el teclado suena durante 2 segundos con una apertura (estando desarmada la Central)

Posición (2): Habilitación de Anulación de Zona

- 0 = No: No se puede Anular esta Zona
- 1 = Si: Se puede Anular esta Zona.

Consulte los Comandos 01 - 08 en la Posición (1) para los niveles de autorización de los Usuarios.

Posición (3): Zona dentro del Grupo de Anulación

- 0 = No
- 1 = Si: Se incluye en el Grupo de Anulación al seleccionar los Armados Home o Instantaneo. (Consulte las páginas 21 & 25 de este manual)

Posición (4): Retardo Antes del Marcaje Telefónico

- 0 = No
- 1 = Si: Esta zona en Alarma retardará su marcación a Receptora el tiempo programado en el Comando 0B en la posición (1)

Comando A0: Tiempo de Retardo del Test

En este comando se programa el tiempo hasta que se produce la primera llamada a Receptora. La Central empleará este comando cada vez que se la alimente o se resetee la CPU (a menos que este comando A0 se re programe).

Este es un Comando de sólo Escritura por lo que no se podrá ver el dato almacenado.



Posición (1): Tiempo Retardo Test

- | | | |
|--------------|--------------|----------------|
| 0 = 1/4 hora | 5 = 4 hora | * 0 = 14 horas |
| 1 = 1/2 hora | 6 = 6 hora | * 1 = 16 horas |
| 2 = 1 hora | 7 = 8 hora | * 2 = 18 horas |
| 3 = 2 hora | 8 = 10 horas | * 3 = 20 horas |
| 4 = 3 hora | 9 = 12 horas | * 4 = 22 horas |
| | | * 5 = 24 horas |

NOTA: Consulte el Comando 2B (4) para establecer el intervalo del test.

Ejemplo: Son las 15:00 horas (3:00 pm). Vd. quiere los Tests a las 01:00 horas (1:00 am). 3:00 pm + 10 horas = 1:00 am. Tendrá que programar un valor de "8" en el Comando A0.

Conversión HEXADECIMAL	
Valor Hexadecimal	Secuencia
A	* 0
B	* 1
C	* 2
D	* 3
E	* 4
F	* 5

ETIQUETA INFORMACION TECLADO

Cada teclado se proporciona con una tarjeta posterior y una guía de referencia rápida. Consulte el siguiente diagrama para su colocación.

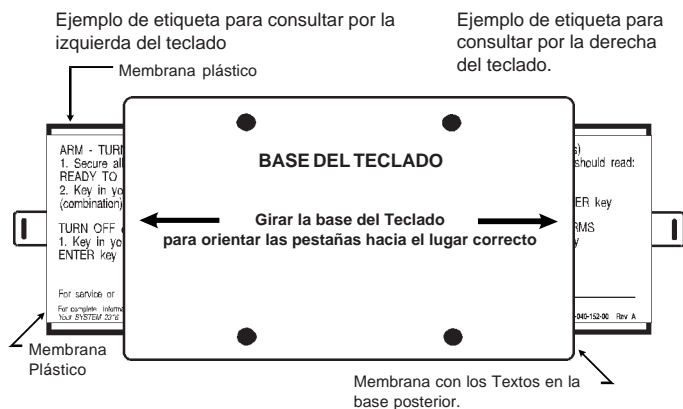

1. Rellene los nombres de las Zonas en la Tarjeta.
2. Indique "S" o "N" si se pueden o no anular dichas Zonas.
3. Determine la colocación de la membrana derecha o izquierda.
4. Separe el papel de la parte adhesiva.
5. Alinee el borde de la etiqueta con el borde de la membrana. Centre la etiqueta.
6. Presione la etiqueta sobre el adhesivo. Evite las burbujas de aire por debajo de la etiqueta.
7. Deslice la membrana por el slot de la parte posterior del Teclado.

COMPROBACION

Una vez terminada la instalación, conecte la alimentación de Red y la Batería. Programe la Central, si fuese necesario. **Compruebe todas las funciones de la Central.**

AL INSTALADOR

Un mantenimiento regular e inspección (al menos cuatrimestral) por el instalador y frecuentemente por el usuario son vitales para un funcionamiento correcto y continuo de la Central. El instalador asumirá la responsabilidad de la realización y de un programa regular de mantenimiento al usuario, así como su modo de funcionamiento y las limitaciones de su sistema de seguridad y de los elementos que la forman. **En las recomendaciones se tiene que incluir un programa específico de comprobación periódico (al menos semanalmente) para asegurar el correcto funcionamiento.**

PROBLEMAS DE LINEA TELEFONICA

Si encuentra algún problema telefónico con la Central, desconéctela de la línea y compruebe el correcto funcionamiento con el resto de los equipos. Una vez comprobado ésto vuelva a conectar la línea telefónica a la Central y si le sigue sin funcionar tome nota del problema y póngase en contacto con el departamento Técnico de C&K Systems quienes le harán una serie de preguntas sobre la instalación y ubicación de equipos y cableado.

Si no fuese un problema de la Central, llame a la Compañía telefónica para que restauren la línea. **El usuario no debe bajo ninguna circunstancia (dentro o fuera del plazo de garantía) intentar reparar la placa de la Central SYSTEM 238.** La Unidad de Control se tiene que devolver al lugar donde su empresa realizó la Compra o ponerse en contacto con el delegado comercial de zona para las indicaciones oportunas.

Led indicador Watchdog



La Central SYSTEM 238 se encuentra protegida por un avanzado circuito, llamado circuito Watch Dog, que verifica el estado del microcontrolador.

Tan pronto como la Central se alimenta y funciona normalmente, el LED de Watch Dog (DS1) del circuito

lucirá intermitentemente. Si el circuito de Watchdog detecta un fallo, intentará resetear la central y lo indicará con el Led fijo.

Si la Central funciona correctamente después de un Reseteo del Watchdog, ponga el Led en su posición normal reseteando la central o introduciendo la secuencia [*][1][#], entonces compruebe la central. No se necesita ninguna otra acción.

Si la central no funciona correctamente después de un reset del Watchdog o el Led DS1 no actúa correctamente, llame al **Servicio Técnico de C&K Systems.**

NOTA FCC

AVISO: Este equipo se ha diseñado para ser montado por instaladores de alarma profesionales.

Este equipo ha sido comprobado y encontrado conforme con las limitaciones de los dispositivos digitales de Clase B, cumpliendo la Parte 15 de las Normas FCC. Estas limitaciones se crearon para prevenir razonablemente interferencias en instalaciones residenciales.

Este equipo genera, emplea y puede irradiar radiofrecuencias y si no se instala y emplea conforme a las instrucciones, puede causar interferencias a las comunicaciones de radio. Sin embargo, no hay garantía de que las interferencias se produzcan en una instalación en particular.

Si este equipo causa interferencias a la recepción de la radio o la televisión, se puede determinar cambiando de ubicación de una forma rápida. Se pide al usuario que intente corregir las interferencias por una o más de las siguientes medidas:

- Reorientar la antena de radio/televisión.
- Conectar el transformador a una diferente toma de forma que la Central y la radio/televisión no tengan la misma fuente.
- Reubicar la central con respecto a la radio/televisión.
- Consultar con el instalador para solucionar el problema de las interferencias.

Según la Parte 68 de las Reglas de la FCC, éste dispositivo no tiene que usarse en líneas "party lines" o en líneas de teléfono especiales de monedas.

Si experimenta problemas con las líneas telefónicas, desconecte la central de la línea para determinar la fuente del problema. Si se determina que la causa es la central, desconéctela hasta que el problema sea corregido.

REQUISITOS EMISION CANADIENSE

Este dispositivo digital no excede los límites de la Clase B de ruido en emisiones de Radio de aparatos según la Normativa del Departamento de Comunicaciones Canadiense.

Le présent appareil numérique n'émet pas de bruits radioélectriques dépassant les limites applicables aux appareils numériques de la Class B prescrites dans le Règlement sur le brouillage radioélectrique édicté par le ministère des Communications du Canada.

Resumen de Comandos de los Teclados

La mayoría de los comandos de los teclados se aplican igualmente a los teclados de LEDs y Alfanuméricos. Algunos comandos de los teclados, sin embargo, se aplicará únicamente a los teclados de pantalla de Cuarzo.

Los siguientes Comandos del Teclado se aplican a ambos Teclados de LEDs y Alfanuméricos.

Función	Comentario	Secuencia de Claves
Armar/Desarmar	Temporización Entrada/Salida activada	[Código] [#]
Anulación de Zona (n)	[n] es la zona # 1 - 8; con/sin código	[Código] [Bypass] [n] [#]
Chime Si/No	El Código puede ser necesario	[Código] [*] [5] [#]
Cambiar Código (por el Código Maestro)	Sólo por el Usuario #1	[Código Maestro] [*] [0] [#] [Nuevo Código] [#] [Nuevo Código] [#]
Limpia Alarma Memoria Salida de Programación	El Código puede ser necesario	[Código] [*] [1] [#] [*] [#]
Alarma de Fuego -F- Grupo Anulación-Armado	Mediante Teclado Armado del sistema y todas las zonas de los comandos, CL 30 - 3F, Posición (3), se anularán simultáneamente; el Código puede ser necesario. (También llamado Armado Home)	[F] (Pulsado durante 3 segs) [Código] [*] [4] [#]
Grupo Anulación y Armado Instantaneo	Igual que Grupo Anulación (arriba) excepto que se Arma Instantáneamente (Tiempo Salida actua normalmente hasta su finalización, todas las zonas retardadas se convierten en instantaneas, (no hay tiempo de entrada). Posibilidad de Código (también llamado Armado Instantaneo/Home)	[Código] [*] [4] [7] [#] o [Código] [*] [7] [4] [#]
Armado Instantaneo	Al Armar la Central las zonas retardadas se convierten en Instantaneas (Tiempo de Salida, no hay tiempo de Entrada). Posibilidad de Código	[Código] [*] [7] [#]
Conexión BIDI por Teclado	Si está habilitado, CL 0B(3); Posibilidad Código	[Código] [*] [0] [2] [#]
Alarma Emergencia -E-	Mediante Teclado	[E] (Pulsando durante 3 segs)
Alarma Policía -P-	Mediante Teclado	[P] (Pulsando durante 3 segs)
Reset Alimentación Aux..	Resetea alimentación de equipos conectados a: Terminales 5 y 6 (también resetea sensores conectados a la zona 8 (e.j. detectores fuego a 2 hilos)	[*] [6] [2] [#]
Test - Batería	Hacer después de un problema de Batería Baja	[*] [6] [4] [#]
Test - Sirenas	El Código puede ser necesario	[Código] [*] [6] [3] [#]
Test - Central Receptora	El Código puede ser necesario	[Código] [*] [6] [1] [#]
Test - Prueba Paseo		[*] [6] [0] [#]

NOTA: Para más información sobre los Códigos para opciones consulte la página 24 en comando CL 09 (2).

Los siguientes Comandos de Teclado se emplean en el Teclado Alfanumérico solamente:

Función	Comentario	Secuencia de Claves
Tonos de Error Si/No	Tonos dados al introducir un código	[*] [5] [4] [#]
Teclas Audibles	Sonido de teclas al pulsar	[*] [5] [1] [#]
Iluminación Si/No	Luz para el Teclado	[*] [8] [#]
Modelo de Teclado y Número de Revisión	Indica por pantalla el Modelo	[*] [9] [#]
Chime Si/No	Activación del Chime del Teclado	[*] [5] [3] [#]
Prealarmas Si/No	Sonido en Tiempos de E/S	[*] [5] [2] [#]

Los siguientes Comandos de Teclado son comandos Sólo para el Código del Instalador:

Función	Comentarios	Secuencia de Claves
Programación Teclado Alfa	Entrada Programación Teclado	[Código Instalador] [*] [0] [1] [#]
Test Teclado Alfa		[*] [6] [7] [#]
Matar/Revivir Central		[Código Instalador] [*] [6] [9] [#]
Programación Central	Entrada Programación Central	[Código Instalador] [*] [0] [#]
Reseteo de la Central		[Código] [*] [6] [8] [#]

Respuestas a las Preguntas más Comunes

A continuación se muestra un resumen de las preguntas más comunes realizadas a nuestro departamento de Apoyo Técnico.

PREGUNTA: *¿Cómo se puede programar la central con el teclado de LEDs?*

RESPUESTA: Para programar con el teclado de LEDs, una vez dentro de la programación de la Central, introduzca el Comando, seguido de todos los datos y posteriormente pulse la tecla [#]. (Consultar páginas 6 - 7).

Por Ejemplo: Para programar el Usuario #2 con la opción de Armar y Desarmar, Sin Transmisión a Receptora, con posibilidad de anulación de zonas; y el Código (2)654, introduzca la siguiente secuencia:

CMD	Tipo Armado	Usuario	Código PIN	Grabar Dato	
[0][2]	[9]	[2]	[6][5][4][*][4]	[#]	El Código es "2654"

Pregunta: *¿Cuál es la secuencia para entrar en el Teclado Alfanumérico y poner los nombres a las Zonas?*

Respuesta: Para entrar en la Programación del Teclado Alfa (no se pueden programar textos en el teclado de LEDs), Introduzca [Código del Instalador] [*] [0] [1] [#]. Seleccione la posición y escriba el texto. (Vea pag. 7-8.)

Pregunta: *¿Cómo se puede interpretar los problemas de Trouble en el Teclado de LED? ¿Cómo se pueden aceptar estos mensajes desde el Teclado de LED?*

Respuesta: Existen varias causas para el encendido del LED de Trouble. Consulte el siguiente cuadro.

LED Trouble	LED Power	LEDs Zonas	Causa
Flash-Lento	On	Off	Watchdog
On	On	Flash-Lento	Zona en Trouble
On	Off	Off	Fallo de RED
On	Flash-Lento	Off	Batería Baja
On	On	Off	Problema Sistema (Fusible Sirena o Fallo de Comunicación.)

Pregunta: *¿Cómo se pueden introducir valores hexadecimales al programar la Central desde el Teclado?*

Respuesta: Los valores hexadecimales se pueden introducir pulsando primero la tecla [*] seguida por uno de los dígitos [0] - [5]. Para más información sobre la introducción de los números hexadecimales consulte la página 7. Los caracteres de conversión hexadecimal se pueden encontrar en este manual en la página 6. Recuerde sobreponer la plantilla sobre el teclado por la cara de Programación de la Central.

Pregunta: *¿Qué es un "Interface error 1" y cómo se puede corregir?*

Respuesta: Este error viene provocado por un problema con la línea de Datos (cable verde) entre la central y el teclado. Compruebe la conexión para asegurarse que el cable no se encuentra pinchado o desconectado. También intente desconectar todos los teclados de la central (uno cada vez), y reseteando la central después de quitar cada uno de los teclados. Recuerde, para resetear la central pulse: [Código Técnico] [*] [6] [8] [#] o quite la alimentación.

Pregunta: *¿Cómo se pueden aceptar (resetear) las Alarmas en Memoria?*

Respuesta: Para eliminar las Alarmas en Memoria, pulse [*] [1] [#]. (Puede que tenga que introducir primero el código).

Pregunta: *¿Cómo se puede direccionar un teclado Alfanumérico por vez primera?*

Respuesta: Si tiene un teclado Alfa que no ha sido direccionado antes, al aplicar alimentación se podrá vez por pantalla **KEYPAD ADDRESS?** o **DIRECCION TECLADO?**. Para introducir la dirección, sencillamente pulse una tecla del 0-7. Quite alimentación a la Central durante 3 seg. y vuelva a aplicarse. Esta operación se realizaría con cada teclado y uno por uno. Para más información consulte la página 5 de este manual.

NOTA: Si tiene conectado diferentes sensores a la Central y el consumo de estos llegan al límite de corriente la fuente de alimentación, puede que tenga que quitar alimentación durante 30sg.

restaurar la central pulse la siguiente secuencia [Código Técnico] [*] [6] [9] [#].

Pregunta: *¿Por qué no responden las zonas una vez que se ha modificado la programación de éstas?*

Respuesta: Para que la Central reconozca de una forma eficaz los cambios en la programación de las zonas, o bien las zonas se han tenido que abrir y restaurar o hay que resetear la Central ([Código] [*] [6] [8] [#]).

Pregunta: ¿Cómo se puede interpretar una Transmisión de Estado de la Central? ¿Se pueden cambiar los códigos?

Respuesta: Los Códigos de Transmisión para la Transmisión de Estado es un código de dos dígitos. El primer dígito se programa en el comando 2A en la posición (3) y puede tener los valores 0-F. El segundo dígito la adjunta la propia central y no se puede cambiar. Tenga en cuenta que si programa en la posición (3) un 0, deshabilitará la transmisión del estado de la Central. Para más información sobre estos Códigos los puede encontrar en la página 17 de este manual.

Pregunta: ¿Cómo se pueden programar los teléfonos de Receptora y BIDI? ¿Por qué hay que poner una E al final?

Respuesta: La System 238 está diseñada para hacer llamadas de hasta 18 dígitos, pero cada comando puede tener como máximo 6 dígitos. Esto implica utilizar 3 Comandos para almacenar el número. Debido a las distintas longitudes de los números y los caracteres especiales el software necesita reconocer de alguna forma el final del número. La letra E (pulsando [*][4]) indica al software que ha alcanzado el final del número y que ignore el resto.

Por ejemplo: Para programar el primer número de teléfono con un prefijo telefónico 952-555-1212, introduzca la siguiente secuencia comenzando con una **A** y terminando siempre con una **E**:

Comando 0D						Comando 0E						Comando 0F					
A	9	5	2	5	5	5	1	2	1	2	E	0	0	0	0	0	0
(1)	(2)	(3)	(4)	(5)	(6)	(1)	(2)	(3)	(4)	(5)	(6)	(1)	(2)	(3)	(4)	(5)	(6)

NOTA: Pulsando [*][0] en CL 0D (1) aparecerá el valor "C" y pulsando [*][4] en CL 0E (6) aparecerá el valor "E".

Pregunta: ¿Cómo se puede corregir el problema de dos teclados Alfanuméricos con la misma dirección?

Respuesta: Cuando dos teclados Alfanuméricos tienen la misma dirección, se crea un conflicto en el bus de datos y que dos teclados tratan de comunicarse al mismo tiempo. La única forma de corregir el problema es desconectar ambos teclados y redireccionar uno de ellos, asegurándose que los diferentes teclados tienen diferentes direcciones. Para redireccionar el teclado, introdúzcase en la Programación del Teclado Alfanumérico ([Código Técnico] [*][0][1][#]) y pase el primer mensaje un paso hacia atrás mediante ([*][BYPASS]). Pulse entonces la nueva dirección. No olvide resetear la Central mediante ([Código Técnico] [*][6][8][#]) o quitando alimentación, siempre después de cambiar la dirección al teclado. Para más información sobre el direccionamiento del teclado, consulte la página 5 de este manual.

Pregunta: ¿Por qué no se puede comunicar la System-238 con la Central Receptora de Alarmas?

Respuesta: Puede haber varias razones para este fallo de comunicación. El primer lugar a mirar es el comando 2F (1). Este es el control de la Central, si la posición (1) tiene escrito un 1, todas las comunicaciones se encuentran anuladas excepto el Bidireccional. Si en esta posición tiene escrito un 0 consulte los siguientes parámetros:

- El Abonado 1 se encuentra programado en el Comando 0C
- El número de la Receptora #1 se encuentra correctamente programado en los Comandos 0D - 0F
- Los Formatos de Transmisión a Receptora se encuentran correctamente programados en 0A
- El Control de Comunicaciones (0B) está correctamente programado
- La Entrada y Salida del conector del cable telefónico es correcta.

Pregunta: ¿Cómo se puede desarmar la Central si accidentalmente se ha armado y se ha puesto un 1 en las opciones de usuario y no se puede desarmar ni entrar en programación?

Respuesta: La única forma de corregir este problema es acceder a la Central a través del Bidireccional, bien remotamente o haciendo una conexión Directa para desarmarla. Luego entre en la programación y modifíquela. Para más información sobre el software Bidireccional consulte el Manual de Funcionamiento de Commander II/Monitor II.

Pregunta: ¿Por qué el teclado no responde? El LED de Power -RED- está encendido pero no hace nada?

Respuesta: La central puede estar "muerta". En el teclado de LED sólo está encendido el Led de Power -Red-. En el teclado Alfa, el Led de Power-Red- estará encendido junto con el Texto Técnico, si está programado. Para

Recomendaciones para Reducir las Falsas Alarmas

Las recomendaciones contenidas en esta sección se han escrito para ayudarle en la reducción de las falsas alarmas. La primera columna contiene el Comando y la Posición aparece entre paréntesis (). La segunda columna es la opción de programación recomendada seguida de una breve explicación.

Opción	CL	Función	Comentarios
Opciones Armado/Códigos	09 (2)	Comandos para Códigos	Esta característica se habilita para prevenir a usuarios no autorizados ciertas opciones del teclado. Si activa esta opción la central le pedirá un código de Usuario válido para acceder a Inhibir una Zona, Inhibir por Grupo, Activación del BIDI desde teclado, Test de Transmisión y Test de Sirenas y el Armado Instantaneo. Para más información sobre las opciones de los comandos del teclado, consulte la página 21.
Opciones Armado/Códigos	09 (4)	Armado con Zona Retardada Abierta	Esta opción minimiza la posibilidad de un error en el momento de armado del sistema. La Central se Arma en su forma Normal y el usuario abandona la instalación por la ruta de salida. Si la puerta no cierra correctamente (volviendo la zona a su estado normal) la Central pasará del tiempo de Salida al tiempo de Entrada al finalizar la temporización de salida y la Sirena se activará alertando al usuario del error en el armado de la central.
Control de Zonas	1F - 26 (2)	Tiempo Zona Respuesta	Esta opción determina el tiempo de respuesta por cada zona. Actúa como un buffer de la zona para minimizar la posibilidad de una rápida respuesta del sensor, tal como una vibración en la hoja de una ventana con un contacto magnético, produciendo una falsa alarma.
Control de Zonas	1F - 26 (3)	Tipo Zona Restauración	Esta opción se emplea junto a los Comandos 17 - 1E en las posiciones (3&4), Código de Transmisión de la Restauración y el Comando 2A(2) en la selección de Receptora. La Central se puede programar para enviar una Transmisión de Restauración sólo cuando la zona se encuentra normal y el sistema desarmado. De esta forma, cualquier zona que se dispara varias veces mientras esté armado sólo enviará una alarma hasta que la central se desarme. Este funcionamiento previene que la central se enganche con la Receptora de Alarma al enviar continuas Transmisiones de Alarma.
Control de Zonas	1F - 26 (4)	Tipo Zona Armado	Hay ocasiones donde es necesario programar todas las puertas y puntos de detección como Zonas Temporizadas o se necesita programar las zonas interiores como "Seguimiento" (sólo temporizadas tras pasar por una zona Retardada). Este Comando permite variar los tipos de Armado para ayudar a minimizar las falsas alarmas.
Transmisión de Incidencias	2A (5 & 6)	Transmisión de Cancelación y Selección de Receptoras	Esta característica se habilitaría siempre en la transmisión de las alarmas, especialmente si la Central no envía las Aperturas y los Cierres. Una Transmisión de Cancelación se envía a la Central Receptora de Alarmas si un Usuario Autorizado desarma la alarma mientras la sirena se encuentra todavía sonando. el Código de Transmisión de Cancelación (Posición 5) es un código de dos dígitos siendo el primero programado por el instalador y el segundo el número del Usuario que ha desarmado la Central al enviar la transmisión. La Posición (6) determina a que receptoras se envía la transmisión de Cancelación.

Opción	CL	Función	Comentarios
Opciones Audibles/Visuales	2E (1 & 2)	Prealarmas de Entrada/Salida	Si la Posición (1) se programa con Pre-Alarma de Entrada, el zumbador del Teclado se activará durante el tiempo de Entrada que se encuentre programado en el Comando 2D (3). Si la posición 2 se programa con Prealarma de Salida, el zumbador del teclado también se activará durante este tiempo programado en el comando 2D(4). La velocidad a la que suena el zumbador del teclado aumenta en los últimos 10 segundos. Los teclados Alfanuméricos mostrarán por pantalla una sucesión de barras extinguiéndose éstas a medida que finaliza la temporización.
Control de la Central	2F (3)	Retardo 4-min. al Conectar la Central	Suprime todas las Transmisiones de Problema y alarma durante un período de 4 minutos después de aplicar Tensión a la Central. Esto permite a los sensores, tales como los Infrarrojos estabilizarse al inicializarse o prevenir activación de detectores tales como los sensores de fuego, de enviar alarmas nada más alimentar la central teniendo una batería baja o sin conectar.
Control de Zonas la Central. las zonas Interiores del	30 - 37 (3)	Inhibición por	Esta opción permite que varias zonas se puedan Anular simultáneamente con un único Código desde Normalmente se suele hacer con Sistema.
Control de Zonas	30 - 37 (4)	Retardo antes de Transmitir por Zona	Con esta opción se programan las zonas para tener un retardo después que se han disparado dando un tiempo de Usuario para desconectar la central en el caso de una alarma de una zona de forma accidental. El tiempo de este retardo se determina por el valor programado en el Comando 0B en la posición (1). El tiempo de retardo se puede programar entre 10 y 150 segundos, con intervalos de 10 segundos.

LIMITACIONES DE SU SISTEMA DE SEGURIDAD

Aunque la Central SYSTEM 238 dispone de un avanzado diseño en Centrales de Seguridad, no ofrece una protección garantizada contra robos, fuego u otras pérdidas. Cualquier sistema de seguridad, ya sea comercial o residencial está sujeto a fallos de diferentes causas. Estos incluyen:

- Los intrusos pueden acceder a través de entradas no protegidas o tener técnicas sofisticadas para anular un sensor de alarma o desconectar dispositivos de aviso de ésta.
- Los Detectores de Intrusión, Fuego y otros muchos Sensores no funcionarán sin Alimentación. Los Sensores alimentados por la Red no funcionarán si las fuentes de alimentación dejan de funcionar por cualquier razón o no dispone de baterías o se encuentran agotadas o están mal instaladas.
- Los Dispositivos de Aviso de Alarma tales como sirenas, campanas y altavoces pueden no alertar a la gente si se encuentran instalados en recintos cerrados. Si estos dispositivos se encuentran en residencias con dormitorios en diferentes plantas, son menos propensos a alertar a la gente en el interior de las habitaciones.
- Las líneas Telefónicas necesitan transmitir las señales de alarma desde el lugar protegido a una Central Receptora de Alarmas pero éstas pueden estar temporalmente sin servicio. Las líneas Telefónicas están supeditadas al correcto funcionamiento de toda la red Telefónica.
- Los detectores de Humo instalados junto a los sistemas de alarma pueden no detectar un fuego que se origine donde el humo no puede alcanzar al detector, tales como chimeneas, paredes, techos o en el otro lado de una puerta cerrada. Los detectores de Humo pueden también no detectar un Fuego en otra planta de la casa o edificio, por ejemplo un detector en una segunda planta puede no detectar un fuego en la primera planta. Finalmente, los detectores de fuego tienen limitaciones en su detección. Ningún detector de humo puede detectar todas las clases de fuego a la vez. En general, los detectores puede que no siempre le avisen sobre los fuegos originados por descuidos tales como fumar en la cama, explosiones violentas, escapes de gas, almacenamiento de materiales inflamables sobrecargas en los circuitos eléctricos niños jugando con cerillas, incendios premeditados, etc...
- La causa más común de que un sistema de seguridad no funcione correctamente cuando ocurre una intrusión o se declara un fuego es un inadecuado mantenimiento. **Su sistema de alarma se comprobaría semanalmente para asegurarse de que todos los Sensores están funcionando correctamente. La Central SYSTEM 238 y los Teclados también se tienen que comprobar.**
- La Instalación de un sistema de seguridad puede proporcionarle una cierta tranquilidad, pero un sistema de alarma no es un sustituto de un seguro. Los propietarios de casas, locales y los caseros deben de asegurar sus vidas y sus propiedades.

Hoja de Programación SYSTEM 238

Cliente: _____ **Teléfono SYSTEM-238:** _____

Dirección: _____

Instalador: _____ **Fecha:** _____ **Ubicación Central:** _____

VOLTAJE

Vol.. C.A. (terminales.1-2): _____

TENSION ALIMENTACION AUX.

(terminales 5 y 6): _____

TENSION DE BATERIA

Con Carga-Sin RED: _____

CONSUMO

Teclados (terminal 6 y 8): _____

TENSION AUX + (terminales 5 y 6): _____

TENSION RESETEA. + (term 6 and 7): _____

CONSUMO SENSOR + EN LA ZONA 8 (terminales 21 y 22): _____

TOTAL = (500 mA permitidos): _____

TECLADOS ALFANUMERICOS

Direcciones Ubicación

- 0 _____
- 1 _____
- 2 _____
- 3 _____
- 4 _____
- 5 _____
- 6 _____
- 7 _____

UBICACION CENTRAL: _____

UBICACION CUADRO DE LUCES: _____

0 0 0 | 0 1 2 3 4 5 | #

Código del Instalador

0 1 | 9 1 2 3 4 E | #

Usuario #1 - Maestro

Nombre: _____

0 2 | 9 2 E 0 0 0 | #

Usuario #2

Nombre: _____

0 3 | 9 3 E 0 0 0 | #

Usuario #3

Nombre: _____

0 4 | 9 4 E 0 0 0 | #

Usuario #4

Nombre: _____

0 5 | 9 5 E 0 0 0 | #

Usuario #5

Nombre: _____

0 6 | 9 6 E 0 0 0 | #

Usuario #6

Nombre: _____

0 7 | 9 7 E 0 0 0 | #

Usuario #7

Nombre: _____

0 8 | 9 8 E 0 0 0 | #

Usuario #8 - Invitado

Nombre: _____

0 9 | 0 0 1 1 | #

Opciones Códigos/Armado

0 A | 1 2 1 2 | #

Formatos de Comunicaciones

0 B | 0 3 1 1 0 8 | #

Control de Comunicaciones

0 C | 0 0 0 0 0 0 | #

Nº Abonado #1

Teléfono #1 (Dígitos 1-6)

(Dígitos 7-12)

(Dígitos 13-18)

0 D | E 0 0 0 0 0 | #

0 E | 0 0 0 0 0 0 | #

0 F | 0 0 0 0 0 0 | #

1 0 | 0 0 0 0 0 0 | #

Nº Abonado #2

Teléfono #2 (Dígitos 1-6)

(Dígitos 7-12)

(Dígitos 13-18)

1 1 | E 0 0 0 0 0 | #

1 2 | 0 0 0 0 0 0 | #

1 3 | 0 0 0 0 0 0 | #

1 4 | 6 E 0 0 0 0 0 | #

Teléfono BIDI (Dígitos 1-6)

(Dígitos 7-12)

(Dígitos 13-18)

1 5 | 0 0 0 0 0 0 | #

1 6 | 0 0 0 0 0 0 | #

1 7 1 0 E 1 0 0 # Transmisión
Códigos Zona-1-

1 9 3 0 E 3 0 0 # Transmisión
Códigos Zona-3-

1 B 5 0 E 5 0 0 # Transmisión
Códigos Zona-5-

1 D 7 0 E 7 0 0 # Transmisión
Códigos Zona-7-

1 8 2 0 E 2 0 0 # Transmisión
Códigos Zona-2-

1 A 4 0 E 4 0 0 # Transmisión
Códigos Zona-4-

1 C 6 0 E 6 0 0 # Transmisión
Códigos Zona-6-

1 E 8 0 E 8 0 0 # Transmisión
Códigos Zona-8-

1 F 1 2 1 3 2 3 # Control
Zona 1

2 0 1 2 1 2 2 3 # Control
Zona 2

2 1 1 2 1 2 2 3 # Control
Zona 3

2 2 1 2 1 2 2 3 # Control
Zona 4

2 3 1 2 1 1 2 3 # Control
Zona 5

2 4 1 2 1 1 2 3 # Control
Zona 6

2 5 1 2 1 9 3 3 # Control
Zona 7

2 6 1 2 1 9 1 5 # Control
Zona 8

Descripción de Zonas

Volts Ohms

2 7 0 0 1 3 # Tecla
Emergencia

2 8 0 0 1 1 # Tecla
Fuego

2 9 0 0 1 2 # Tecla
Policía

2 A 1 1 A 1 D 1 # Transmisión
Eventos

2 C B 1 C 1 # Transmisión
Aperturas/Cierres

2 E 1 1 0 0 0 # Opciones
Audibles/
Visuales

2 B 0 0 1 6 # Test
Transmisión

2 D 0 0 3 6 2 # Coacción/
Retardos

2 F 1 0 0 1 # Control de
la Central

3 0 0 0 0 0 # Opciones
Zona -1-

3 2 0 1 0 0 # Opciones
Zona -3-

3 4 0 1 0 0 # Opciones
Zona -5-

3 6 0 0 0 0 # Opciones
Zona -7-

3 1 0 1 0 0 # Opciones
Zona -2-

3 3 0 1 0 0 # Opciones
Zona -4-

3 5 0 1 0 0 # Opciones
Zona -6-

3 7 0 0 0 0 # Opciones
Zona -8-