



Manual de Instalación

Kit FX NSL

Cierre Sincronizado

La instalación del kit FX NSL cierre sincronizado, es un sistema corredizo de puertas con vidrio fuertex que realizan su movimiento al mismo tiempo y con velocidad controlada.

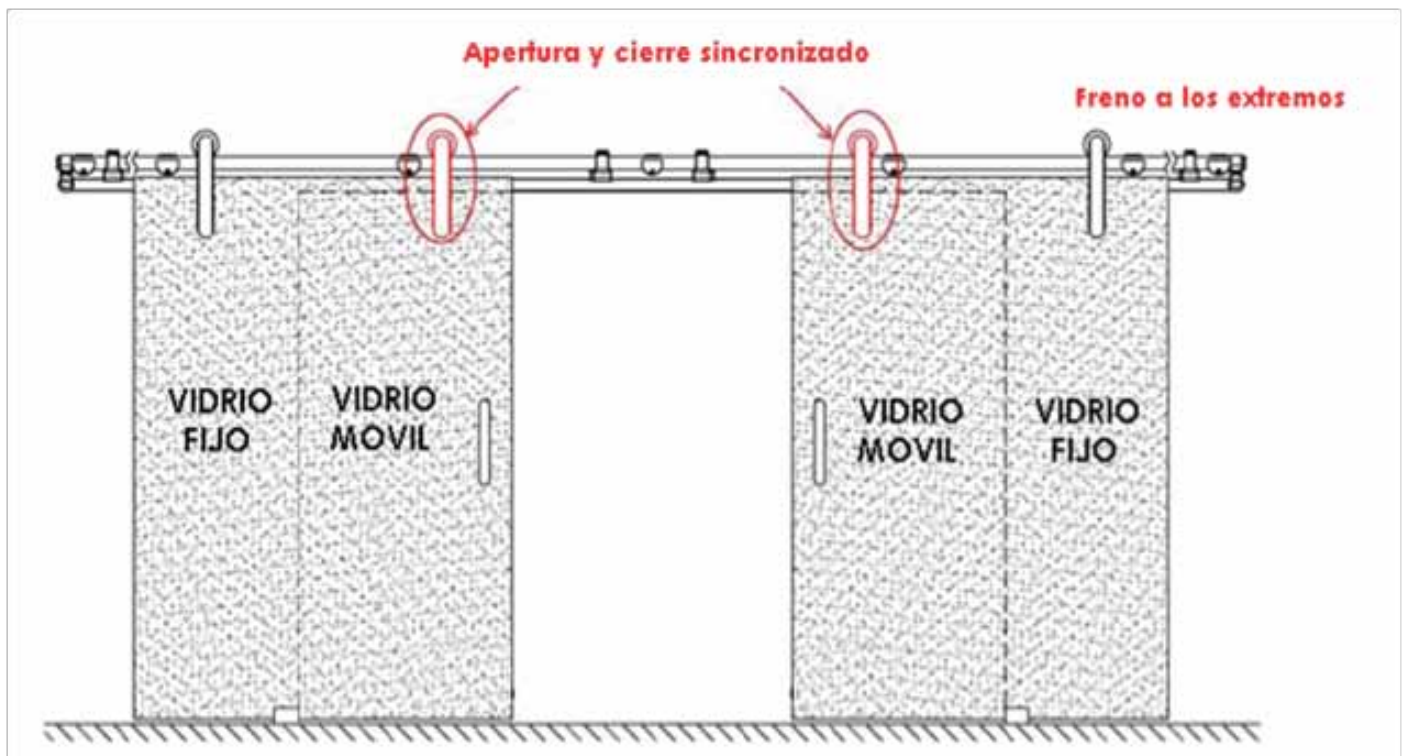

A continuación se enuncian los procedimientos para su instalación:

Paso 1: Presentación del sistema, en caso de instalación sobre buque de concreto.

1. Identifique todos los vidrios, separe los vidrios fijos de las puertas.
2. Marque los puntos de ubicación de cada vidrio en el buque a instalar.
3. Marque los puntos de ubicación del riel, de forma que coincida con el diseño de puerta.
4. Marque los puntos de ubicación de las placas que sostienen el riel al buque. Se recomienda una distancia no menor a 50mm del borde del riel.
5. Realice las perforaciones marcadas en el buque.
6. Instale los vidrios fijos, de la misma forma que ha instalado en otras ocasiones.
7. Haga uso de un nivel y/o cuerda para que el sistema quede derecho.

Paso 1: Presentación del sistema, en caso de instalación sobre cargador de vidrio.

1. Identifique todos los vidrios, separe los vidrios fijos de las puertas.
2. Marque los puntos de ubicación de cada vidrio en el buque a instalar.
3. Marque los puntos de ubicación de los accesorios de fijación que sostienen el vidrio cargador.
4. Realice las perforaciones marcadas en el buque.
5. Instale el vidrio cargador y vidrios fijos, de la misma forma que ha instalado en otras ocasiones.
6. Haga uso de un nivel y/o cuerda para que el sistema quede derecho.

Paso 2: Instalación del rodillo/polea exterior.

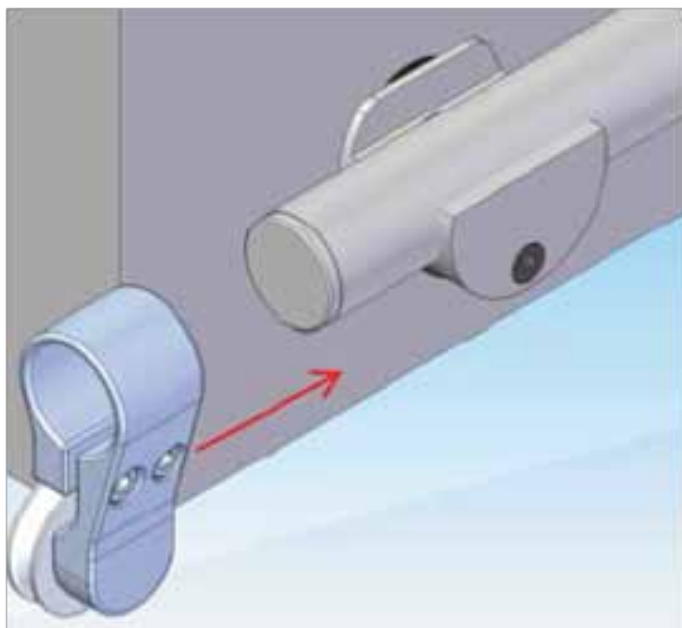

1. Instale las placas de fijación del riel al lado izquierdo y derecho del buque o al vidrio cargador.
2. Instale las placas de fijación del riel en los puntos medios a lo largo del mismo.
3. Coloque el riel sobre las placas y ajuste las mismas para fijar el riel en su lugar.
4. Instale el rodillo/polea a cada extremo del riel deslizándolo hasta que tope con la placa de fijación y ajuste al mismo por medio de los tornillos internos.
5. Instale el rodillo/polea en los puntos medios del riel deslizándolo hasta el lugar deseado y ajuste al mismo por medio de los tornillos internos.



Paso 3: Instalación del rodín corredizo de la puerta.

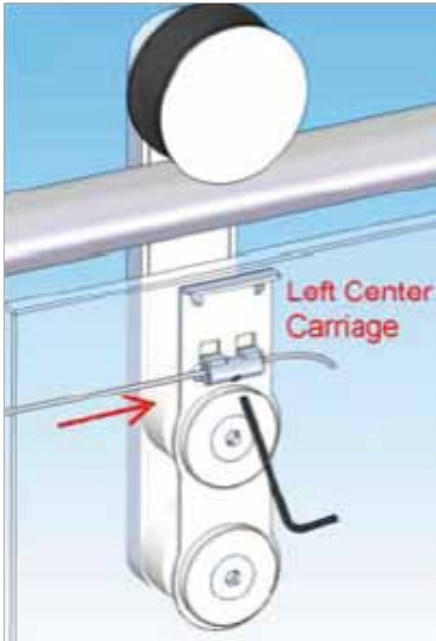

1. Inserte los rodines corredizos de la puerta, en las perforaciones del vidrio, coloque la placa donde pasaran los cables, las tapas y fije a través de los tornillos del accesorio.

2. Con ayuda de las ventosas, cuelgue el vidrio de los rodines corredizos sobre el riel.

3. Inserte el cable del mecanismo de sincronización por el rodín corredizo en la abertura mostrada en la imagen adjunta.

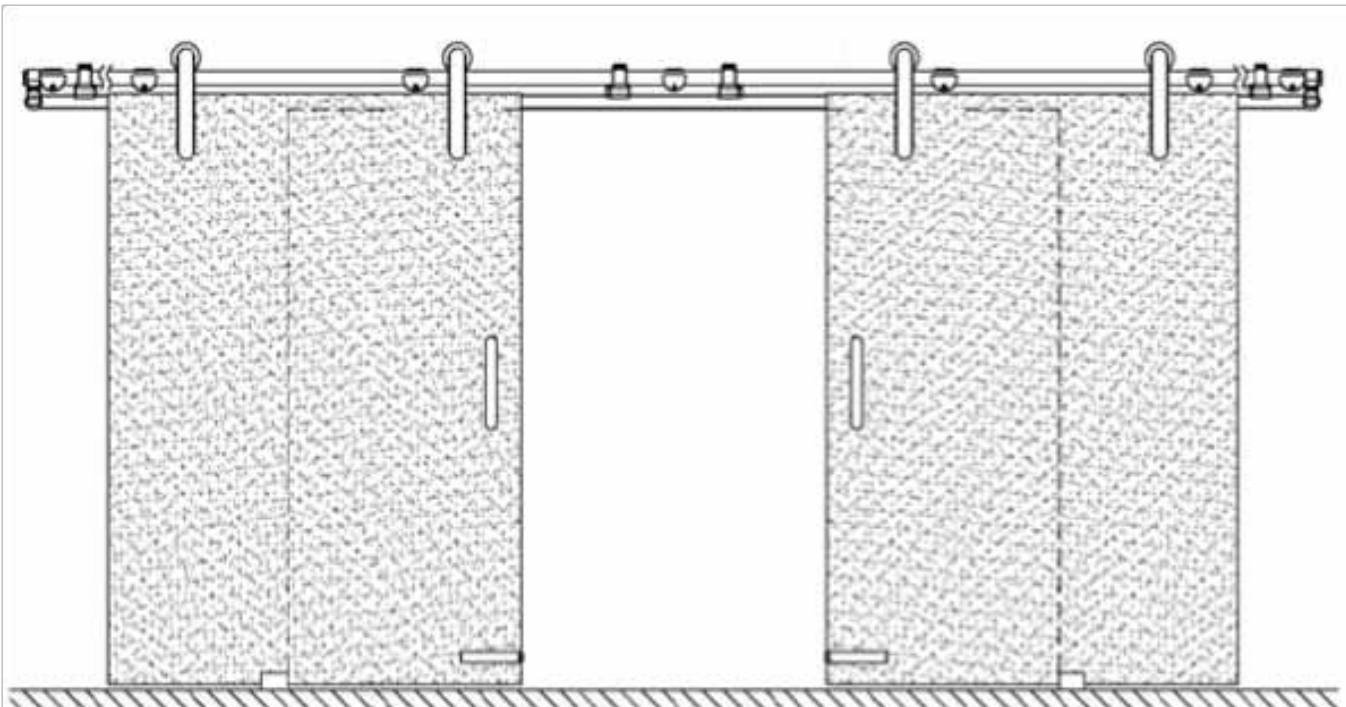

Paso 4: Sincronización del sistema.



1. Inserte el cable del mecanismo de sincronización por el rodín corredizo en la abertura inferior mostrada en la imagen adjunta

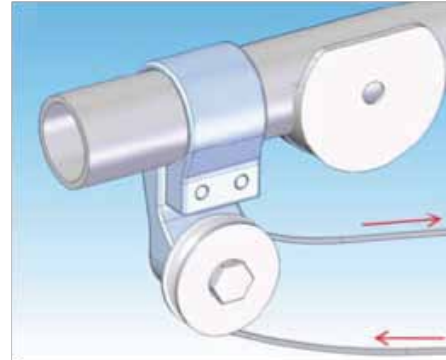

2. Lleve el cable al extremo, donde se ubica el rodillo/polea exterior y páselo a través de la polea de abajo hacia arriba, para devolverlo al rodín corredizo por la parte superior.

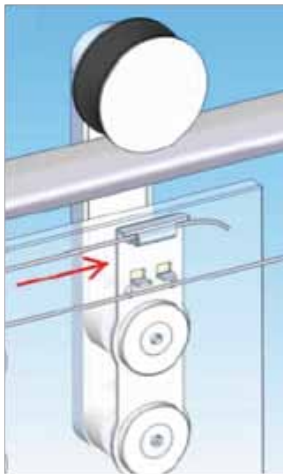

3. Tome el cable que viene del rodillo/polea exterior y páselo a través del rodín corredizo por la abertura superior destinada para el cable, como lo muestra la imagen.

4. Repita la misma operación, según la cantidad de rodines corredizos a instalar.

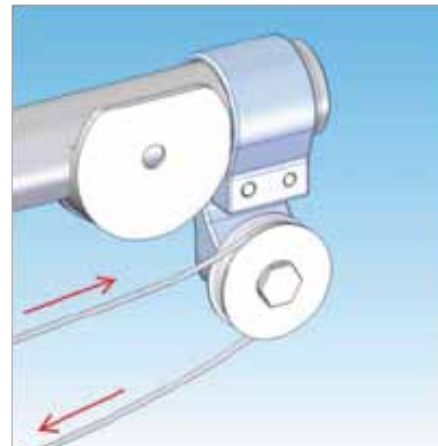

5. Lleve el cable al otro extremo, donde se ubica el rodillo/polea exterior y páselo a través de la polea de arriba hacia abajo, para devolverlo al rodín corredizo por la parte inferior.

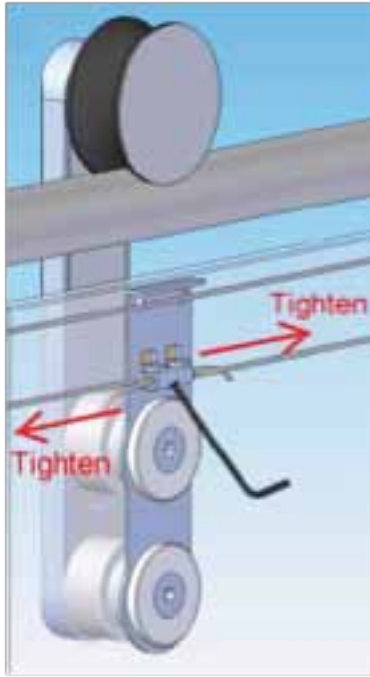

6. Lleve el cable al punto de partida, entrando en dirección contraria al inicio.

7. Tense a ambos extremos al mismo tiempo.

8. Haga la fijación final del cable, con ayuda de una llave allen, como lo muestra la imagen.

9. Asegúrese que el cable este firme y tenso, y que se desliza dentro de la ranura del rodín, y que este a su vez se desliza sin interferir con otros componentes.

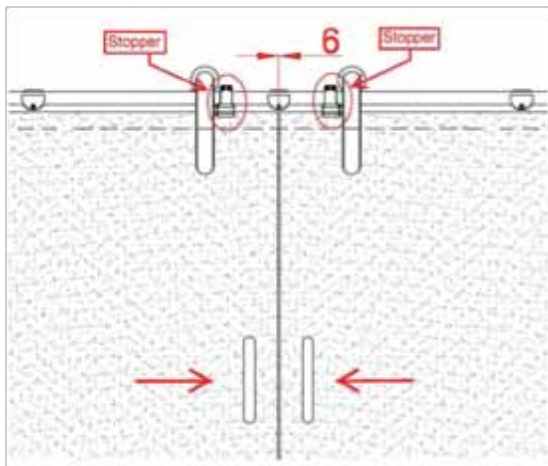

10. Coloque el freno de cada rodín, dejando 6mm de separación entre cada vidrio.

11. Ajuste y fije el freno para que estos no se muevan.



12. Después de fijar los frenos en ambos extremos, apretar el tornillo de fijación superior para dar ajuste al sistema.

13. Proceda a realizar la apertura de las puertas para comprobar la sincronía entre sistemas.

14. De requerir correcciones, hágalo mediante el cable y los tornillos de ajuste.

Paso 5: Entrega de producto.

1. Retire etiquetas de los vidrios.
2. Limpie los vidrios y accesorios de suciedad acumulada en la instalación.
3. Recoja basura y polvo en el área.
4. Retire herramientas.

Esta sencilla actividad, le permitirá apreciar más la belleza del producto que está por entregar, así como descartar manchas o rayas en el vidrio o accesorios.

Herramientas

Usted necesitará las siguientes herramientas para su instalación:

- Cinta métrica.
- Lápiz.
- Taladro.
- Ventosas.
- Llaves allen.
- Nivel.
- Cuerda de nylon.
- Brocas para metal y concreto.
- Equipo de seguridad.

EXTRALUM
VIDRIO Y ALUMINIO

Ante cualquier duda consulte al
Departamento de Ventas de Extralum S.A.
www.extralum.com