



# DP1000

---

MANUAL DE INSTALACIÓN / USUARIO

10" Woofer en caja



# Instalación

Gracias por comprar el Gabinete con Puertos para Woofer DP1000 con subwoofer de 10". Aunque Dual ha intentado asegurar que la información en este manual sea exacta, tenga en cuenta que cualquier parte del mismo está sujeta a cambios sin previo aviso.



## CAUTION

Las siguientes instrucciones deberían usarse como pautas generales solamente. Si tiene dudas al llevar a cabo cualquiera de los procedimientos que se detallan más abajo, consulte con un centro profesional de instalación de audio para automóviles.

### Antes de realizar la instalación, siga estas pautas:

1. Asegúrese de leer y entender las instrucciones antes de intentar instalar este producto.
2. Por seguridad, desconecte el terminal negativo de la batería antes de comenzar con la instalación.
3. Utilice conectores de óptima calidad para lograr una instalación confiable y para minimizar la pérdida de energía o señal.
4. ¡Sea precavido antes de perforar o cortar! Tenga cuidado de no cortar o perforar tanques de gas, conductos de combustible, frenos o hidráulicos, conductos de vacío o cableado eléctrico cuando está trabajando en un vehículo.
5. Nunca coloque cables debajo de su vehículo. Para mayor protección contra elementos ambientales y el calor del caño de escape, instale los cables dentro del vehículo.
6. Evite instalar cables sobre, cerca o a través de superficies cortantes. Utilice aros interiores de goma para proteger los cables ubicados a través del metal.
7. Cuando instale cables desde el amplificador, evite instalarlos cerca de fuentes de alta corriente (es decir, arnés de cableado, cables de batería).

## Diagrama de Conexión

Extraiga 5/8" del extremo de los cables, y conecte el DP1000 a un amplificador como se muestra en el siguiente Diagrama de Conexión.

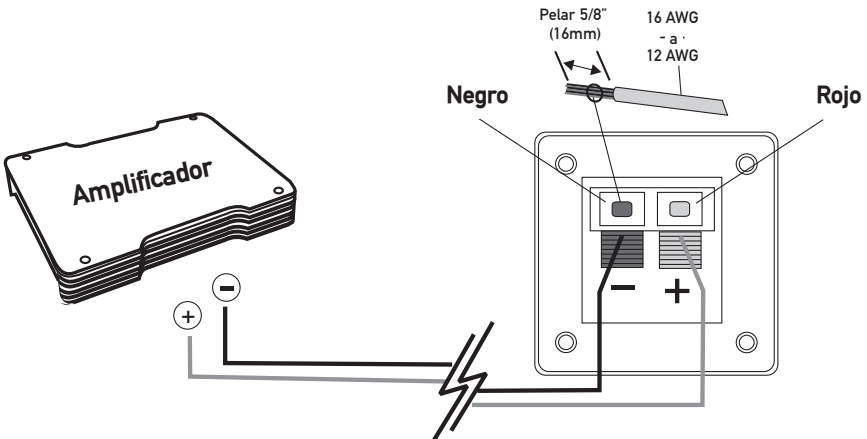

# Instalación & Montaje

## Paso 1

Instalar el DP1000 en su lugar en la base de montaje atornillando los soportes de montaje de forma segura en la parte inferior del tronco en su coche como se ilustra.

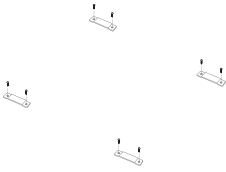

## Paso 2

Encaje de las correas de modo que pasen a través de los soportes que están montados en la base.

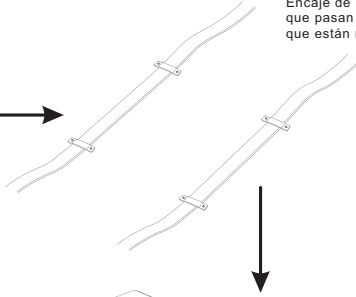

## Paso 3

Ponga el DP1000 en los soportes.

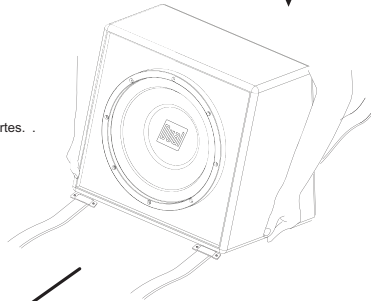

## Paso 4

Encaje las correas a través de las hebillas.

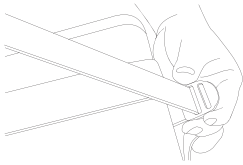

## Paso 5

Fijar las hebillas tan firmemente como sea posible.

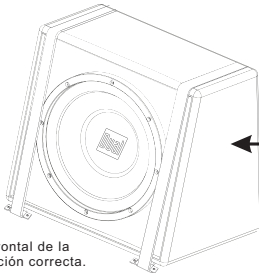

Vista frontal de la instalación correcta.

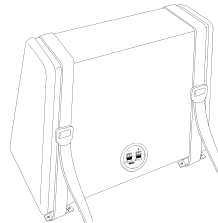

Vista trasera de la instalación correcta.

# Diagrama de Instalación

Este diagrama es para utilizarse con las dimensiones que se mencionan más adelante para brindar las medidas para ensamblar la unidad. El diseño y las especificaciones están sujetos a cambio sin previo aviso.

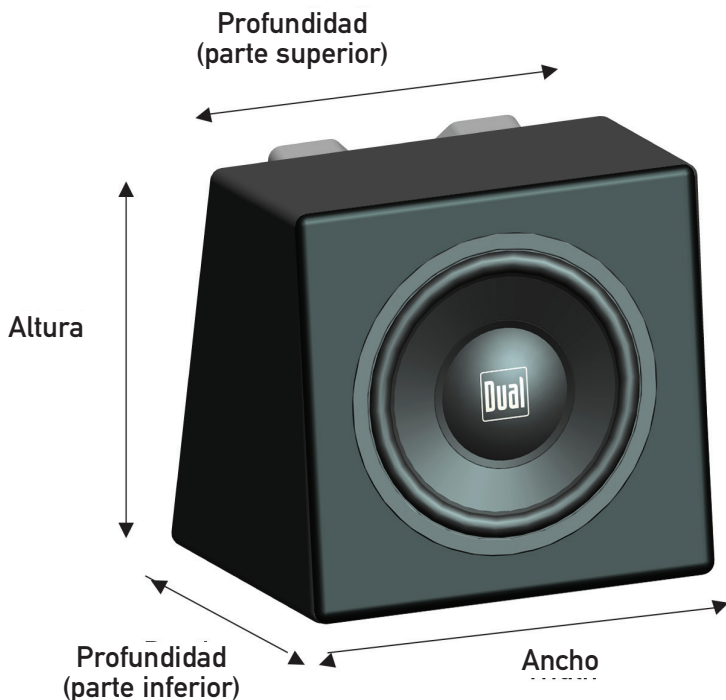

## Dimensiones

Altura: 13" (330mm)

Ancho: 13.4" (340mm)

Profundidad (parte superior): 7.48" (190mm)

Profundidad (parte inferior): 12.2" (310mm)

## Especificaciones

Sensibilidad: 82dB

Respuesta de frecuencia: 60Hz - 1kHz

Impedancia nominal: 4 Ohmios

Manejo de potencia RMS: 125 vatios

Rango de potencia pico: 250 vatios

# Notas

# Garantía limitada de un año

Esta garantía le da derechos legales específicos. Usted también puede tener otros derechos que varían de según el estado.

Dual Electronics Corp. le garantiza al comprador original de este producto que el mismo está libre de defectos en lo que respecta a material y mano de obra por un período de un año desde la fecha de compra original.

Dual Electronics Corp. acuerda, a nuestra opción, durante el período de garantía, reparar cualquier defecto en lo que respecta a material o mano de obra o reponer un producto igual nuevo, renovado o comparable (cualquiera fuera necesario) sin cargo alguno, sujeto a verificación del defecto o malfuncionamiento y con una prueba de la fecha de compra. Los productos de reemplazo subsiguientes están garantizados por lo que resta del período de garantía original.

**¿Quién está cubierto?** Esta garantía se extiende al comprador minorista original de productos comprados y usados en U.S.A.

**¿Qué está cubierto?** Esta garantía cubre todos los defectos en lo que respecta a material y mano de obra de este producto. Lo siguiente no está cubierto: costos de instalación/ sustracción, daños causados por accidentes, mal uso, abuso, negligencia, modificación del producto, instalación inadecuada, línea de voltaje incorrecta, reparación no autorizada, fallas al seguir las instrucciones proporcionadas con el producto o daños ocurridos durante el envío de regreso del producto. Condiciones específicas de licencias y avisos de derechos de autor para el software se puede encontrar a través de [www.dualav.com](http://www.dualav.com).

## ¿Qué hacer?

1. Antes de llamar para pedir el servicio, verifique la guía de solución de problemas en el manual del propietario. Un pequeño ajuste de algún control puede ahorrarle el llamado.
2. Si requiere servicio durante el período de garantía, debe empaclar cuidadosamente el producto (preferentemente en su caja original) y enviarlo a un centro de servicio autorizado mediante un transporte prepago con una copia del recibo original del vendedor.
3. Por favor, describa el problema por escrito e incluya su nombre, una dirección para poder enviarlo devuelta (no se aceptan casillas de correo) y un número de teléfono para ubicarlo durante el día.
4. Para obtener más información y para ver cuál es el centro de servicio autorizado más cercano, póngase en contacto a través de alguno de los siguientes medios:
  - Número gratis: 1-866-382-5476
  - E-mail: [cs@dualav.com](mailto:cs@dualav.com)

**Exclusión de algunos daños:** Esta garantía es exclusiva y está en lugar de cualquier otra garantía, explícita o implícita, lo que incluye pero no se limita a las garantías de mercantilidad implicadas y adaptables a un propósito en particular y cualquier obligación, responsabilidad, derecho, reclamo o recurso en contrato o agravio, sea que surja o no de la negligencia de la compañía, real o imputada. No se autoriza a ninguna persona o representante asumir por parte de la compañía ninguna otra responsabilidad en relación con la venta de este producto. En ningún caso será la compañía responsable de daños indirectos, eventuales o consecuentes.



Dual Electronics Corporation  
Número Gratuito: 1-866-382-5476

[www.dualav.com](http://www.dualav.com)  
©2015 Dual Electronics Corp. Todos los derechos reservados.  
NSA0715-V1

Empreso en China