

1. CONTENIDO DEL KIT

- 2 emisores / receptores radio
- 2 packs de baterías Ni-MH 3.6V 550mAh
- 1 base de recarga
- 1 adaptador de red para la base de recarga 230Vac 50Hz / 6Vdc 200mA
- 1 manual de utilización

2. DESCRIPCIÓN Ver figura 1

1. Antena
2. Pantalla LCD: muestra el canal actual y otros indicadores de estado.
3. Tecla "Scan" **S** : Mantener durante un segundo para iniciar la búsqueda automática.
4. Tecla **▲** : permite aumentar el volumen sonoro o cambiar el canal radio.
5. Tecla **▼** : permite disminuir el volumen sonoro o cambiar el canal radio
6. Altavoz
7. Cierre del compartimento de la batería
8. Tecla "menu/power" **PI/O** : una pulsación prolongada para encender / apagar el aparato. Una pulsación corta permite desfilar entre la selección de canal y selección de la potencia de emisión.
9. Tecla linterna **☒** : Mantener para encender la luz. Funciona incluso con el aparato apagado.
10. Micrófono
11. Tecla **PTI/C** : una pulsación prolongada permite hablar con el interlocutor (la comunicación se corta cuando se suelta la tecla). Dos pulsaciones consecutivas envían una señal de llamada a la unidad receptora.
12. LED testigo de emisión: se ilumina cuando la emisión está activada. Se enciende brevemente cada 15 segundos cuando la batería se está agotando.
13. LED luz
14. Clip cintura
15. Para llavero (no incluido)
16. Compartimento para batería (parte trasera): insertar 3 pilas alcalinas AAA LR03 (no incluidas) o la batería Ni-MH incluida.
17. Contactos de recarga de la batería Ni-MH

Indicaciones de la pantalla Ver figura 2

3. UTILIZACIÓN

Desmontar el clip cintura Ver figura 3

Presionar el bloqueo del clip y deslizarlo hacia arriba para extraerlo

Volver a montar el clip cintura Ver figura 4

Insertar el clip en su alojamiento hasta oír el "clic" sonoro del bloqueo

Instalación de pilas / batería Ver figuras 5 y 6

- Retirar el clip cintura como se explica.
- Abrir el compartimento de la batería (figura 5).
- Deslizar la tapa del compartimento de la batería hacia abajo.
- Insertar o bien 3 pilas AAA LR03 (no incluidas) o un pack de baterías Ni-MH (incluidas) respetando la polaridad. Si se inserta una batería, no retirar el envoltorio plástico y verificar que los contactos metálicos de recarga del pack están en contacto con los de la tapa, flecha negra hacia arriba.
- Volver a colocar la tapa del compartimento de la batería y bloquearla.

Puesta en funcionamiento

Mantener la tecla **PI/O** hasta que la unidad emite un bip con dos tonos. El aparato está conectado.

Atención: cuando el aparato no se utiliza, apagarlo manteniendo la tecla **PI/O** pulsada para ahorrar batería. Si el aparato no se utiliza durante un periodo largo de tiempo, retirar la batería.

Apagar el aparato

Mantener la tecla **PI/O** hasta que la unidad emite un bip simple. El aparato está desconectado y la pantalla se apaga

Ajuste del volumen sonoro

- Pulsar la tecla **▲** para aumentar el volumen.
 - Pulsar la tecla **▼** para disminuir el volumen.
- El volumen del altavoz está indicado en la pantalla por una cifra de 1 (el mínimo) hasta 8 (máximo)

Emisión radio

- Verificar la actividad del canal seleccionado (si otra persona está hablando, la activación de la emisión radio cortará la comunicación y el altavoz).
 - Mantener la tecla **PTI/C** El testigo "TX" aparece en pantalla, el testigo rojo de emisión se enciende y el micro se activa.
 - Mantener el aparato vertical y hablar a 10 centímetros del micro manteniendo pulsada la tecla **PTI/C**
- Cualquier aparato cercano y ajustado en el mismo canal recibirá la señal y activará automáticamente su altavoz

Recepción radio

El aparato está constantemente en recepción radio aunque la tecla **PTI/C** no está pulsada. Si alguna vez se sitúa en el límite del alcance, es posible aumentar la sensibilidad del aparato receptor para captar señales radio más débiles. Para aumentar la sensibilidad de recepción, pulsar 3 veces seguidas la tecla **PI/O** (se escucha entonces el altavoz). Pulsar una vez más la tecla **PI/O** para desactivar esta función.

Cambio del número de canal

- Hay 8 canales de transmisión disponibles. Cuando se emite una señal radio, sólo los aparatos ajustados en este canal pueden recibirlo.
- Cuando no se pulsa ninguna tecla, la pantalla muestra el número de canal actual.
- Para cambiar el canal actual, pulsar varias veces seguidas la tecla **PI/O** hasta que el número de canal parpadea en la pantalla.
- Pulsar ahora las teclas **▲ ▼** para cambiar el canal de transmisión actual.
- Pulsar la tecla **PTI/C** para confirmar el canal elegido

Elegir la potencia de emisión

2 ajustes de potencia de emisión disponibles: elevado (H) o débil (L). Ajustando la potencia de emisión en "H" el alcance radio de comunicación es máximo. Ajustando la potencia de emisión en "L" disminuye la potencia de comunicación pero aumenta la autonomía de la batería o las pilas. Para cambiar el ajuste, pulsar 2 veces seguidas la tecla **PI/O** hasta que "L" o bien "H" parpadean en la pantalla. Pulsar ahora las teclas **▲ ▼** para modificar la potencia de emisión. El indicador de potencia de emisión radio muestra "L" en la derecha de la pantalla cuando la potencia de emisión está al mínimo.

Linterna

Mantener pulsada la tecla **☒** para encender el LED situado en la parte superior del aparato. La linterna puede utilizarse incluso con el aparato apagado.

Ahorro de energía automático

Si no se efectúa ninguna acción durante 6 segundos, el aparato vuelve automáticamente en modo recepción.

Señal batería gastada

Cuando la batería o las pilas están gastadas, el aparato emite una señal sonora y el testigo rojo de emisión parpadea cada 15 segundos.

Búsqueda automática de canales

La búsqueda automática de canales permite buscar las comunicaciones emitidas en los 8 canales disponibles. Para activar la función de búsqueda automática de canales, mantener pulsada la tecla "scan" durante 1 segundo. Los canales de recepción desfilan en bucle en la pantalla hasta que se capta una comunicación. Durante la búsqueda automática, la recepción de una comunicación para el desfile de canales para permanecer en el canal activo. Durante la comunicación, utilizar la tecla **PTI/C** para hablar, o las teclas **▲ ▼** para reiniciar la búsqueda. Si la emisión se corta, la búsqueda empieza automáticamente. Para cortar la búsqueda, mantener pulsada la tecla "scan" durante 1 segundo

Envío de señal de llamada

Es posible enviar una señal sonora a los aparatos cercanos ajustados en el mismo canal de transmisión, para indicar que se va a hablar. Para emitir una señal de llamada, pulsar brevemente la tecla **PTI/C** y dejarla pulsada.

Recargar batería (incluida) Ver figura 7

ADVERTENCIA:

- Las baterías incluidas sólo pueden recargarse en la base de recarga incluida
- La base de recarga no debe utilizarse con otro adaptador de red 230Vac 50Hz/6Vdc 200mA diferente al incluido
- No intentar recargar pilas alcalinas standard. Riesgo de fuego o explosión
- La carga de baterías no se corta automáticamente una vez las baterías recargadas. Es necesario retirar de la base un aparato cargado.

Para recargar las baterías de uno de los aparatos:

- Apagar el aparato (no encenderlo durante la carga).
- Conectar la toma del adaptador de red a la base de recarga.
- Conectar el adaptador a una toma de red 230Vac 50Hz.
- Colocar uno o dos aparatos en los emplazamientos de la base (ver dibujo). Cuando un aparato está correctamente colocado en uno de los emplazamientos de la base, el testigo rojo correspondiente se enciende.
- Una vez recargadas las baterías, retirar el aparato de la base.

Nota: la recarga de un pack de baterías descargadas es de 6 horas aproximadamente. La primera carga de un pack de baterías nuevas es de 14 horas aproximadamente.

4. PROBLEMAS HABITUALES Y SOLUCIONES

PROBLEMA	SOLUCIONES
No funciona	<ul style="list-style-type: none"> • Controlar las baterías / pilas y verificar que están insertadas correctamente
Recepción débil	<ul style="list-style-type: none"> • Recargar las baterías / reemplazar las pilas • Pulsar la tecla ▲ para aumentar el volumen sonoro • Si la distancia es demasiado grande, aumentar la sensibilidad de recepción pulsando 3 veces seguidas la tecla PI/O
Imposible modificar el número de canal actual	<ul style="list-style-type: none"> • Para modificar el canal corriente, pulsar varias veces seguidas la tecla PI/O hasta que el número de canal parpadea en pantalla • Pulsar ahora las teclas ▲ ▼ para cambiar el canal de transmisión corriente
Alcance radio débil	<ul style="list-style-type: none"> • Las pilas / baterías gastadas pueden impedir el cambio de canal. Recargar / cambiar las baterías / pilas • Las pilas o baterías gastadas pueden reducir el alcance de la comunicación. Recargar las baterías / cambiar pilas. • El alcance máximo depende de obstáculos y del entorno (estructuras de hormigón armado, vegetación densa o chasis de vehículos pueden disminuir el alcance radio). • Situar el aparato contra el cuerpo (bolsillo o cintura) reduce igualmente el alcance. Desplazar el aparato en consecuencia
Sonido deformado	<ul style="list-style-type: none"> • En emisión, hablar a volumen normal (no es necesario gritar), a diez centímetros del micrófono. • En recepción, disminuir el volumen del altavoz a un nivel más confortable.
	<ul style="list-style-type: none"> • Los aparatos emisores y receptores están demasiado cercanos: los dos aparatos deben estar alejados 2 metros como mínimo. • Los aparatos están demasiado alejados: ver "alcance radio débil"

5. ESPECIFICACIONES

Canales disponibles	8
Potencia de emisión (TX)	500mW máximo
Autonomía	30h de media
Alcance radio	hasta 5km según el entorno y los obstáculos

CANALES - FRECUENCIAS		
Número de canal		Frecuencia (MHz)
1		446.0 0 625
2		446.0 1875
3		446.0 3125
4		446.0 4375
5		446.0 5625
6		446.0 6875
7		446.0 8125
8		446.0 9375

6. INFORMACIONES COMPLEMENTARIAS

Mantenimiento y limpieza.

Antes de cualquier mantenimiento, desconectar los enchufes.

No limpiar el aparato con sustancias abrasivas o corrosivas.

Utilizar un paño suave ligeramente húmedo.

No utilizar aerosoles.

Garantía

El aparato tiene una garantía legal de 2 años, partes y mano de obra, a partir de la fecha de compra. Es imprescindible guardar una prueba de compra durante todo este periodo de garantía. La garantía no cubre los daños causados por negligencia, por golpes y accidentes. Ninguno de los elementos de este producto audio no debe abrirse o ser reparado por personas extranjeras a la sociedad AVIDSEN. Toda intervención sobre el aparato cancelará la garantía

Reciclaje



Este logotipo significa que no debe tirar los aparatos averiados o ya usados con la basura ordinaria. Estos aparatos son susceptibles de contener sustancias peligrosas que pueden perjudicar la salud y el medio ambiente. Exija la recogida de estos aparatos por su distribuidor o bien utilice los medios de recogida selectiva que están a su disposición en su localidad

Asistencia telefónica

902 101 633 · soporte@avidsen.com· De lunes a jueves de 9H a 12H y de 14H a 17H

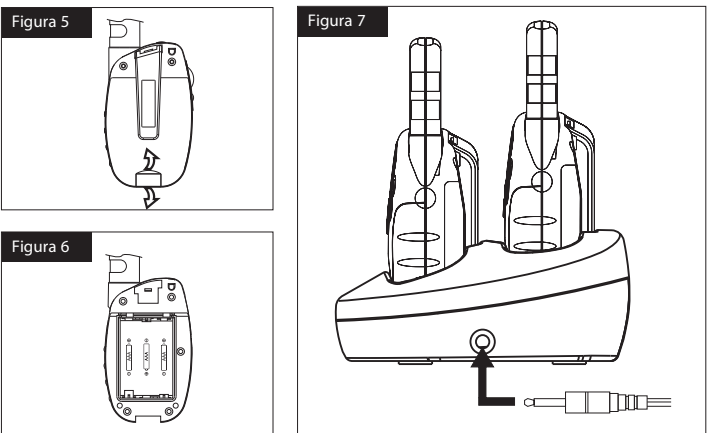
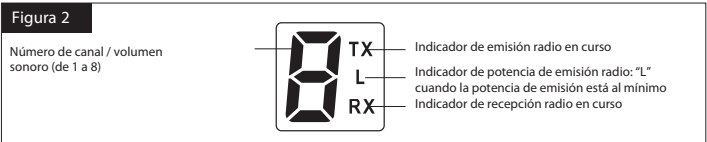
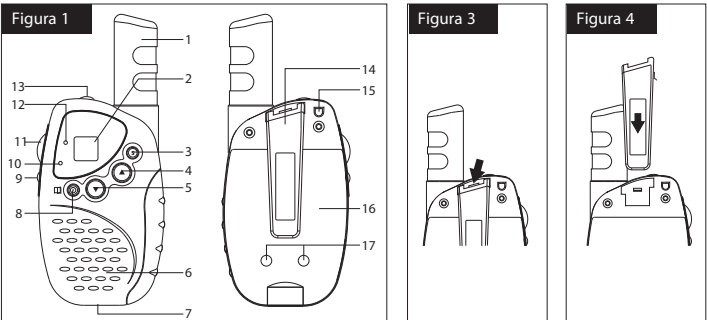

1. CONTEÚDO DO KIT

- 2 emissores / receptores radio
- 2 packs de baterias Ni-MH 3.6V 550mAh
- 1 base de recarga
- 1 adaptador de rede para a base de recarga 230Vac 50Hz / 6Vdc 200mA
- 1 manual de utilização

2. DESCRIÇÃO [Ver figura 1](#)

1. Antena
2. Tela LCD: mostra o canal atual e outros indicadores de estado.
3. Tecla "Scan" **S**: Manter durante um segundo para iniciar a busca automática.
4. Tecla **▲**: permite aumentar o volume sonoro ou mudar o canal radio.
5. Tecla **▼**: permite diminuir o volume sonoro ou mudar o canal radio.
6. Altofalante.
7. Fechamento do compartimento da bateria.
8. Tecla "menu/power" **PI/O**: uma pulsação prolongada para acender / apagar o aparelho. Uma pulsação curta permite deslizar entre a seleção de canal e seleção de potência de emissão.
9. Tecla lanterna **L**: Manter para acender a luz. Funciona inclusive com o aparelho apagado.
10. Microfone.
11. Tecla **PT/C**: uma pulsação prolongada permite falar com o interlocutor (a comunicação se corta quando solta a tecla). Duas pulsações consecutivas enviam um sinal de telefonema à unidade receptora.
12. LED testemunha de emissão: alumia-se quando a emissão está ativada. Acende-se brevemente cada 15 segundos quando a bateria se está esgotando.
13. LED luz
14. Clipe cintura
15. Para chaveiro (não incluso)
16. Compartimento para bateria (parte traseira): inserir 3 pilhas alcalinas AAA LR03 (não inclusas) ou a bateria Nem-MH inclusa.
17. Contatos de recarga da bateria Ni-MH

Indicações da tela [Ver figura 2](#)

3. UTILISAÇÃO

Desmontar o clipe cintura [Ver figura 3](#)

Pressionar o bloqueio do clipe e deslizar-lo para acima para extraí-lo

Voltar a montar o clipe cintura [Ver figura 4](#)

Inserir o clipe em seu alojamento até oír o "clíc" sonoro do bloqueio

Instalação de pilhas / bateria [Ver figuras 5 e 6](#)

- Retirar o clipe cintura como se explica
- Abrir o compartimento da bateria (figura 5)
- Deslizar a tampa do compartimento da bateria para abaixo
- Inserir ou bem 3 pilhas AAA LR03 (não inclusas) ou um pack de baterias Nem-MH (inclusas) respeitando a polaridade. Se se insere uma bateria, não retirar o envoltório plástico e verificar que os contatos metálicos de recarga do pack estão em contato com os da tampa, flecha negra para acima.
- Voltar a colocar a tampa do compartimento da bateria e bloqueá-la

Posta em funcionamento

Manter a tecla **PI/O** até que a unidade emite um bip com dois tons. O aparelho está conectado.

Atendimento: quando o aparelho não se utiliza, apagá-lo mantendo a tecla **PI/O** pulsada para poupar bateria. Se o aparelho não se utiliza durante um período longo de tempo, retirar a bateria

Apagar o aparelho

Manter a tecla **PI/O** até que a unidade emite um bip simples. O aparelho está desconectado e a tela se apaga

Ajuste do volume sonoro

- Pulsar a tecla **▲** para aumentar o volume
 - Pulsar a tecla **▼** para diminuir o volume
- O volume do alto-falante está indicado na tela por uma cifra de 1 (o mínimo) até 8 (máximo)

Emissão radio

- Verificar a atividade do canal selecionado (se outra pessoa está falando, a ativação da emissão radio cortará a comunicação e o alto-falante).
 - Manter a tecla **PT/C** A testemunha "TX" aparece em tela, a testemunha vermelha de emissão se acende e o micro se ativa.
 - Manter o aparelho vertical e falar a 10 centímetros do micro mantendo pulsada a tecla **PT/C**
- Qualquer aparelho próximo e ajustado no mesmo canal receberá o sinal e ativará automaticamente seu alto-falante

Recepção radio

O aparelho está constantemente em recepção radio ainda que a tecla **PT/C** não está pulsada. Se alguma vez se situa no limite do alcance, é possível aumentar a sensibilidade do aparelho receptor para captar sinais radio mais débeis. Para aumentar a sensibilidade de recepção, pulsar 3 vezes seguidas a tecla **PI/O** (se escuta então o alto-falante). Pulsar uma vez mais a tecla **PI/O** para desativar esta função.

Mudança do número de canal

- Há 8 canais de transmissão disponíveis. Quando se emite um sinal radio, só os aparelhos ajustados neste canal podem recebê-lo. Quando não se pulsa nenhuma tecla, a tela mostra o número de canal atual.
- Para mudar o canal atual, pulsar várias vezes seguidas a tecla **PI/O** até que o número de canal pisca na tela.
- Pulsar agora as teclas **▲▼** para mudar o canal de transmissão atual.
- Pulsar a tecla **PT/C** para confirmar o canal eleito

Eleger a potência de emissão

- 2 ajustes de potência de emissão disponíveis: elevado (H) ou débil (L). Ajustando a potência de emissão em "H" o alcance rádio de comunicação é máximo. Ajustando a potência de emissão em "L" diminui a potência de comunicação e aumenta a autonomia da bateria ou as pilhas.
- Para mudar ou ajuste, pulsar 2 vezes seguidas a tecla **PI/O** até que "L" ou bem "H" piscam na tela.
- Pulsar agora as teclas **▲▼** para modificar a potência de emissão. O indicador de potência de emissão radio mostra "L" na direita da tela quando a potência de emissão está ao mínimo.

Lanterna

Manter pulsada a tecla **L** para acender o LED situado na parte superior do aparelho. A lanterna pode utilizar-se inclusive com o aparelho apagado.

Poupança de energia automático

Se não se efetua nenhuma ação durante 6 segundos, o aparelho volta automaticamente em modo recepção.

Sinal bateria gastada

Quando a bateria ou as pilhas estão gastadas, o aparelho emite um sinal sonoro e a testemunha vermelha de emissão piscada 15 segundos.

Busca automática de canais

- A busca automática de canais permite procurar as comunicações emitidas nos 8 canais disponíveis.
- Para ativar a função de busca automática de canais, manter pulsada a tecla "scan" durante 1 segundo. Os canais de recepção desfilam em bucle na tela até que se capta uma comunicação.
- Durante a busca automática, a recepção de uma comunicação para o desfile de canais para permanecer no canal ativo. Durante a comunicação, utilizar a tecla **PT/C** para falar, ou as teclas **▲▼** para reiniciar a busca.
- Se a emissão se corta, a busca começa automaticamente.
- Para cortar a busca, manter pulsada a tecla "scan" durante 1 segundo.

Envío de señal de llamada

Es posible enviar una señal sonora a los aparatos cercanos ajustados en el mismo canal de transmisión, para indicar que se va a hablar. Para emitir una señal de llamada, pulsar brevemente la tecla **PT/C** y dejarla pulsada.

Recargar bateria (inclusa) [Ver figura 7](#)

ADVERTENCIA:

- As baterias inclusas só podem recargar-se na base de recarga inclusa
- A base de recarga não deve utilizar-se com outro adaptador de rede 230Vac 50Hz/6Vdc 200mA diferente ao induido
- Não tentar recargar pilhas alcalinas standard. Risco de fogo ou explosão
- O ónus de baterias não se corta automaticamente uma vez as baterias recarregadas. É necessário retirar da base um aparelho carregado

Para recargar as baterias de um dos aparelhos:

- Apagar o aparelho (não o acender durante o ónus).
- Conectar a tomada do adaptador de rede à base de recarga.
- Conectar o adaptador a uma tomada de rede 230Vac 50Hz.
- Colocar um ou dois aparelhos nas localizações da base (ver desenho). Quando um aparelho está corretamente colocado num das localizações da base, a testemunha vermelha correspondente se acende.
- Uma vez recarregadas as baterias, retirar o aparelho da base.

Nota: a recarga de um pack de baterias descarregadas é de 6 horas aproximadamente. O primeiro ónus de um pack de baterias novas é de 14 horas aproximadamente

4. PROBLEMAS HABITUAIS E SOLUÇÕES

PROBLEMA	SOLUÇÕES
Não funciona	<ul style="list-style-type: none"> • Controlar as baterias / pilhas e verificar que estão corretamente inseridas
Recepção débil	<ul style="list-style-type: none"> • Recargar as baterias / substituir as pilhas • Pulsar a tecla ▲ para aumentar o volume sonoro • Se a distância é demasiado grande, aumentar a sensibilidade de recepção pulsando 3 vezes seguidas a tecla PI/O
Impossível modificar o número de canal atual	<ul style="list-style-type: none"> • Para modificar o canal corrente, pulsar várias vezes seguidas a tecla até que o número de canal pisca em tela • Pulsar agora as teclas ▲▼ para mudar o canal de transmissão corrente
Atinja rádio débil	<ul style="list-style-type: none"> • As pilhas / baterias gastadas podem impedir a mudança de canal. Recargar /mudar as baterias / pilhas • As pilhas ou baterias gastadas podem reduzir o alcance da comunicação. Recargar as baterias / mudar pilhas. • O alcance máximo depende de obstáculos e do meio (estruturas de concreto armado, vegetação densa ou chassis de veículos podem diminuir o alcance radio). • Situar o aparelho contra o corpo (bolso ou cintura) reduz igualmente o alcance. Deslocar o aparelho em consequência
Som deformado	<ul style="list-style-type: none"> • Em emissão, falar a volume normal (não é necessário gritar), a dezcentímetros do microfone. • Em recepção, diminuir o volume do alto-falante a um nível mais confortável. • Os aparelhos emissores e receptores estão demasiado próximos: os dois aparelhos devem estar afastados 2 metros no mínimo. • Os aparelhos estão demasiado afastados: ver "atinja rádio débil"

5. ESPECIFICAÇÕES

Canais disponíveis	8
Potência de emissão (TX)	500mW máximo
Autonomia	30h de media
Atinja rádio	até 5km segundo o meio e os obstáculos

CANAIS - FREQUÊNCIAS		
Número de canal		Frequência (MHz)
1		446.0 0 625
2		446.0 1875
3		446.0 3125
4		446.0 4375
5		446.0 5625
6		446.0 6875
7		446.0 8125
8		446.0 9375

6. INFORMAÇÕES COMPLEMENTARES

Manutenção e limpeza.

Antes de qualquer manutenção, desconectar os plugues. Não limpar o aparelho com substâncias abrasivas ou corrosivas. Utilizar um pano suave ligeiramente úmido. Não utilizar aerossóis

Garantia

O aparelho tem uma garantia legal de 2 anos, partes e mão de obra, a partir da data de compra. É imprescindível guardar uma prova de compra durante todo este período de garantia. A garantia não cobre os danos causados por negligência, por golpes acidentais. Nenhum dos elementos deste produto áudio não deve abrir-se ou ser consertado por pessoas estrangeiras a sociedade AVIDSEN. Toda intervenção sobre o aparelho cancelará a garantia

Reciclagem

 Este logotipo significa que não deve atirar os aparelhos avariados ou já usados com o lixo ordinário. Estes aparelhos são susceptíveis de conter substâncias perigosas que podem prejudicar a saúde e o médio ambiente. Exija a recolha destes aparelhos por seu distribuidor ou bem utilize os meios de recolha seletiva que estão a sua disposição em sua localidade

Assistência telefónica

+35 707 45 11 45 opoiocliente@avidsen.pt · De segunda-feira a sexta-feira, de 9H a 12H e de 14H a 18H

