

# ULTRA®

A L A R M A S

*ALARMA DE MOTO XT22  
INDICACIONES DE INSTALACIÓN  
MOTO HONDA DISCOVERY 135CC*



## OBSERVACIONES DE MANEJO

Para la correcta utilización y funcionamiento de su alarma de moto TX22, tenga en cuenta estas indicaciones, que le proporcionaran un mejor manejo como prestación de su alarma.

NOTA: las indicaciones que presentan el símbolo  de advertencia deben ser tomadas con precaución ya que al no ser realizadas con previsión pueden afectar el funcionamiento de la alarma y este a su vez puede afectar la moto y la integridad de la persona que instala, adicionalmente del buen funcionamiento del equipo.

NOTA ii: no tomar en cuenta las indicaciones con los símbolos de advertencia pueden perjudicar el funcionamiento, como integridad del equipo y como consecuencia directa de estas acciones el modulo perdería su garantía explícita y se cobraría los recargo que conllevarsen los efectos y demás acciones asociadas.

NOTA iii: Únicamente están autorizados a manipular y reparar el modulo, los técnicos e ingenieros de ULTRA Ltda. Y sus representantes asignados para tal caso.

## PASOS PARA LA INSTALACION DE LA ALARMA XT22 EN LA MOTO HONDA *DISCOVERY* 135CC

### DESMONTANDO EL HABITÁCULO DEL ASIENTO.

- 1- Retire el habitáculo del asiento, proceda a introducir la llave de encendido en el cierre que se encuentra a mano izquierda.

En la parte izquierda encontramos una tapa con llave, para abrirla procedemos a introducir la llave de encendido.



- 2- Retirada esta tapa encontramos la Bateria y debajo de esta encontramos una guaya con armella, la cual procedemos a jalar para liberar el habitáculo.



3- Después de retirado el asiento procedemos a retirar el tanque de la gasolina.



El tanque posee una arandela con clip de sujeción que se retira para liberar de una parte el tanque de combustible.

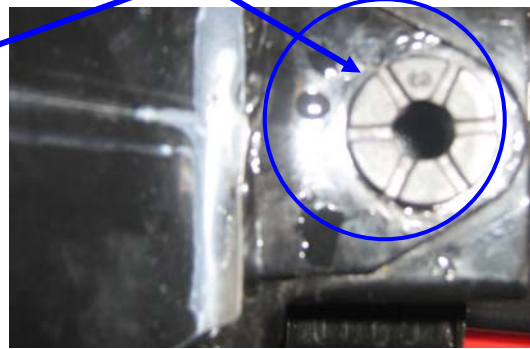

NOTA: al retirar el tanque tenga la precaución de no derramar combustible, para esto proceda a cerrar la llave de combustible y retire la manguera de alimentación al motor.

Llave de cierre de combustible

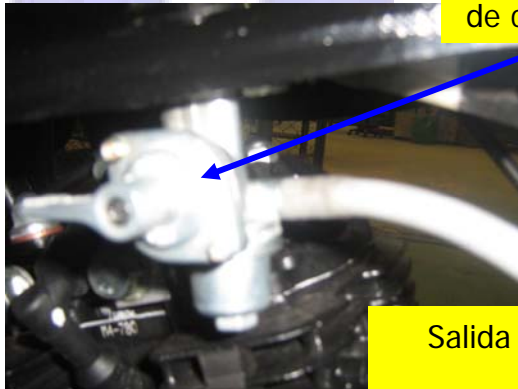

Salida de manguera al motor



Precaución!! Cierre la salida de combustible antes de proceder con la operación de remover el tanque ya que una mala manipulación o derrame de combustible provocaría una conflagración e incendio

#### 4- identificación de los Elementos Eléctricos de la Moto.

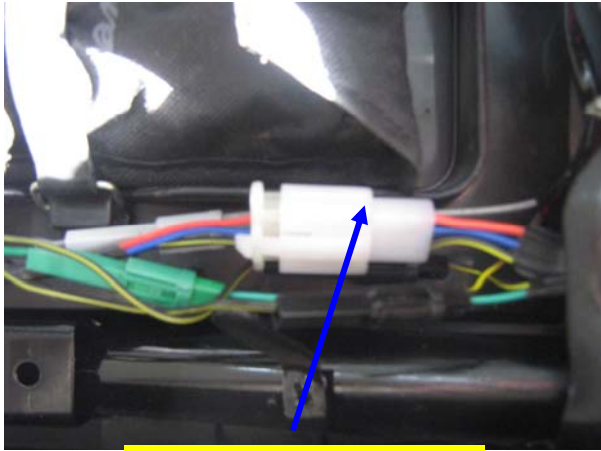

Pacha o Conector de Stop



Batería

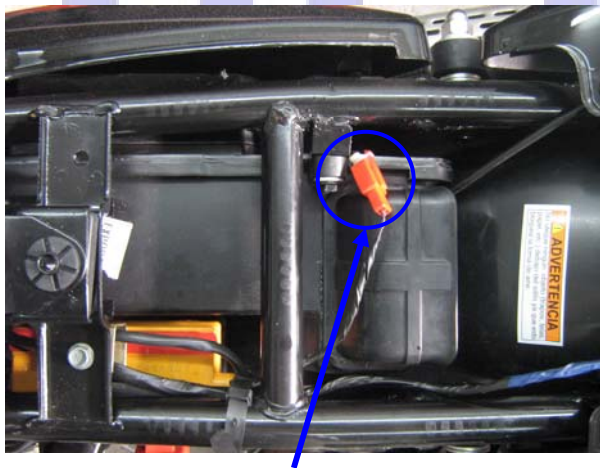

Accesorios y Stop



CDI

Ya identificados los elementos eléctricos de la moto procedemos a buscar los cables que se deben conectar al arnés de la Alarma.

1-Coloque la moto en accesorios girando la llave y con el indicador de accesorios en luz verde



2- Busque con un tester o multímetro, el conector o cable de Stop que se encuentra debajo del asiento de la moto.

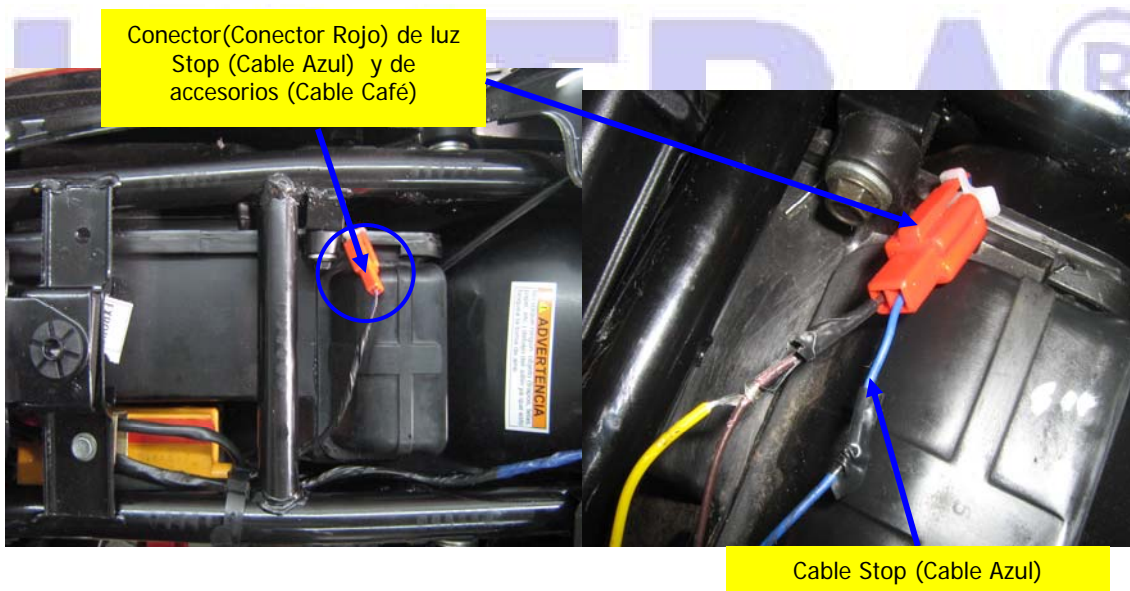

NOTA: El color del cable de Stop es **Azul** al medir con el multímetro debe marcar 12V cuando se acciona el freno.



Para las mediciones se sugiere mejor utilizar un multímetro en modo de voltaje DC.



3 - Identifique con un tester o multímetro el cable de accesorios (**Cable color café**) que se encuentra en el conector rojo debajo del asiento

En el conector rojo debajo del asiento encontramos un cable **café** que es el de accesorios



Para reconocer este cable mida entre tierra y cada uno de los cables, si al accionar los accesorios nos da 12V y cerramos la llave en OFF o apagado da 0V es el cable de accesorios



4- Identifique con un tester o multímetro el cable de Estárter (**cable Rojo raya Amarillo**) esta debajo del tanque de combustible en el arnés de cables principal.

En el arnés que se encuentra al lado izquierdo del CDI encontramos el cable de encendido de la moto (**Rojo raya amarillo**)

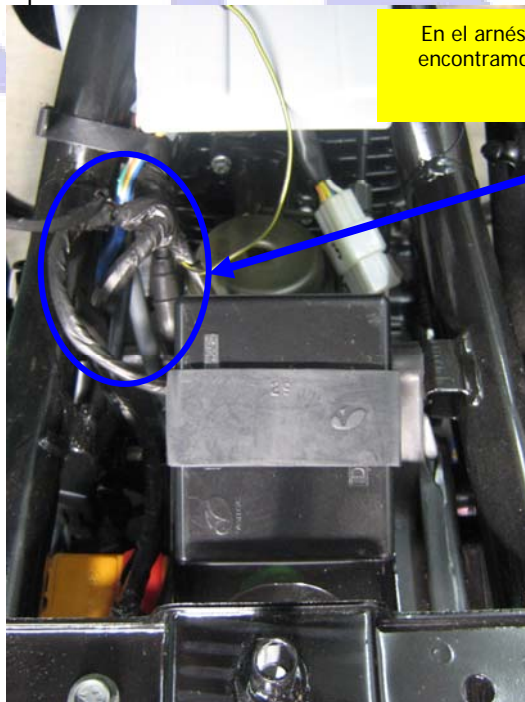

Una prueba que se puede realizar para saber si es el cable de arranque, es tomar una punta del multímetro a GND y la otra al cable **Rojo raya amarillo** y accionar el Start con la llave en la posición de accesorios, en este punto debe dar un voltaje de 12V



## INSTALACION DEL ARNES DE LA ALARMA TX22

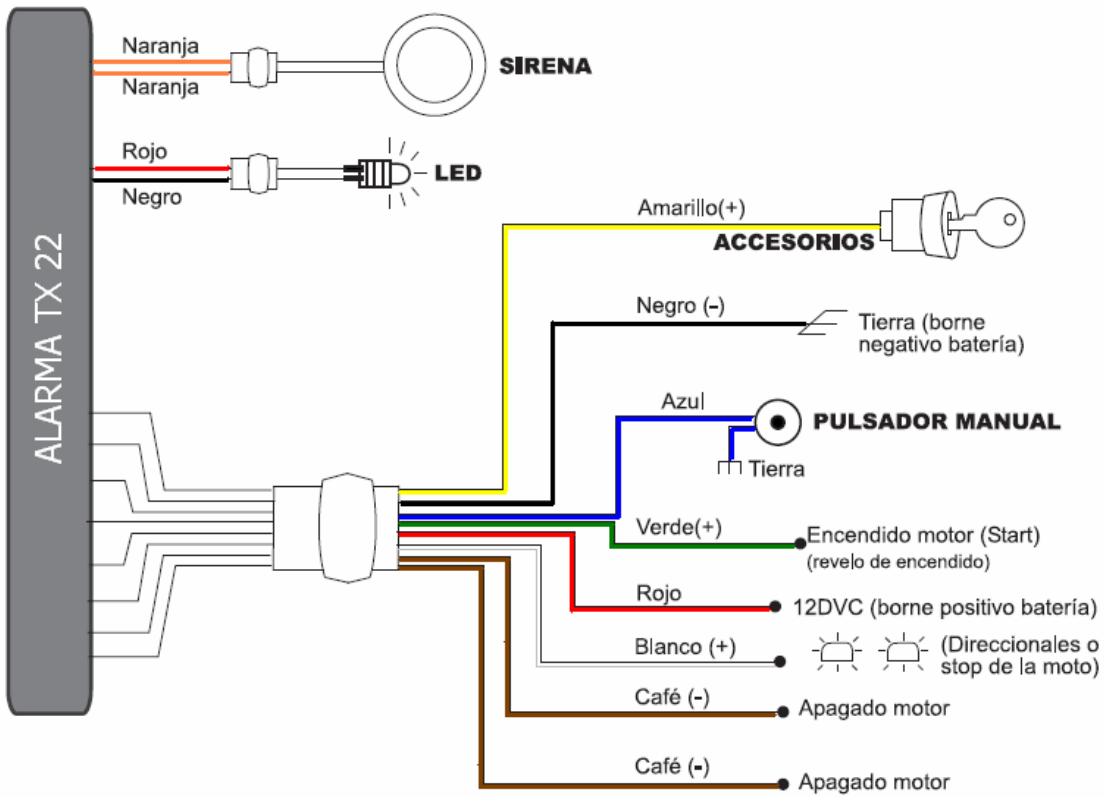

1- Empalme uno de los cables a tierra del pulsador (color azul)



Puede empalmar este cable directamente a la batería o a la masa, que es todo el chasis metálico de la moto

2- Enciente el arnés de acuerdo a la configuración de terminales.

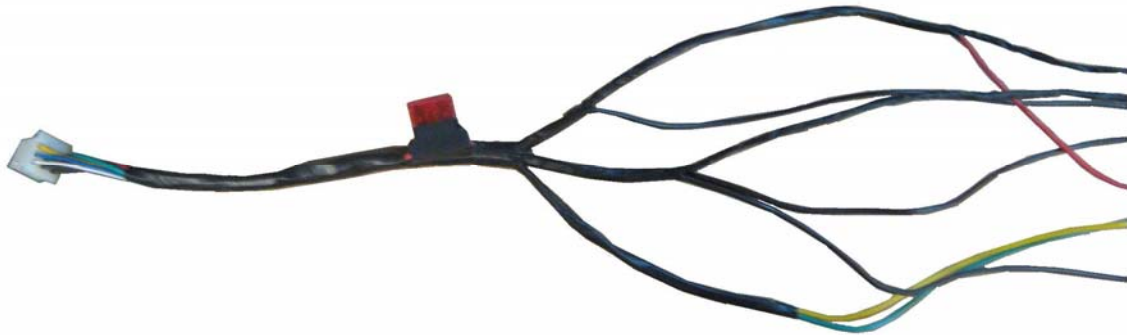



- 3- Del cable de Stop (Color azul) pele el aislante con un cortafríos y conecte a este el cable blanco del arnés.

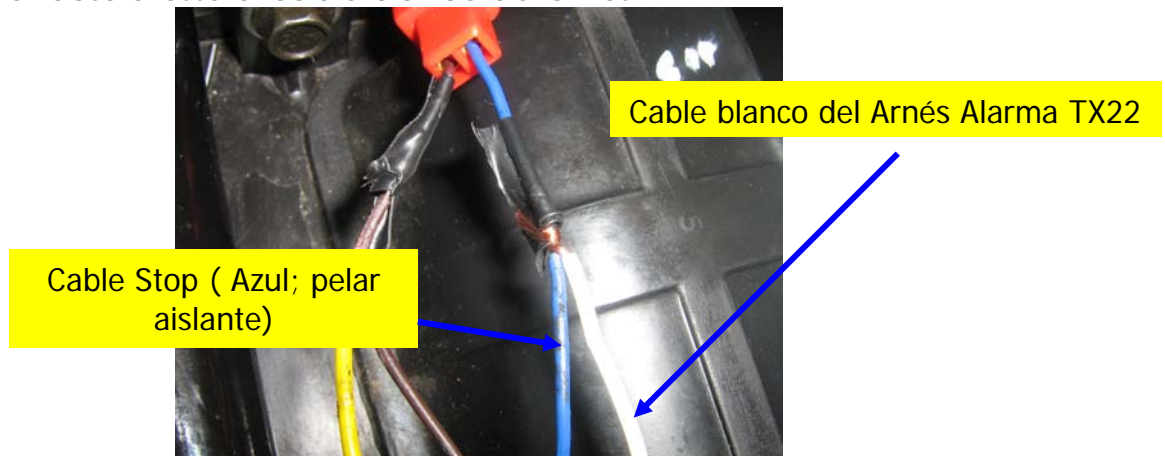

- 4- Pele el aislante del cable de Estárter (Rojo raya amarillo) que va al Encendido de la moto y conecte el cable de color verde del arnés de la alarma.

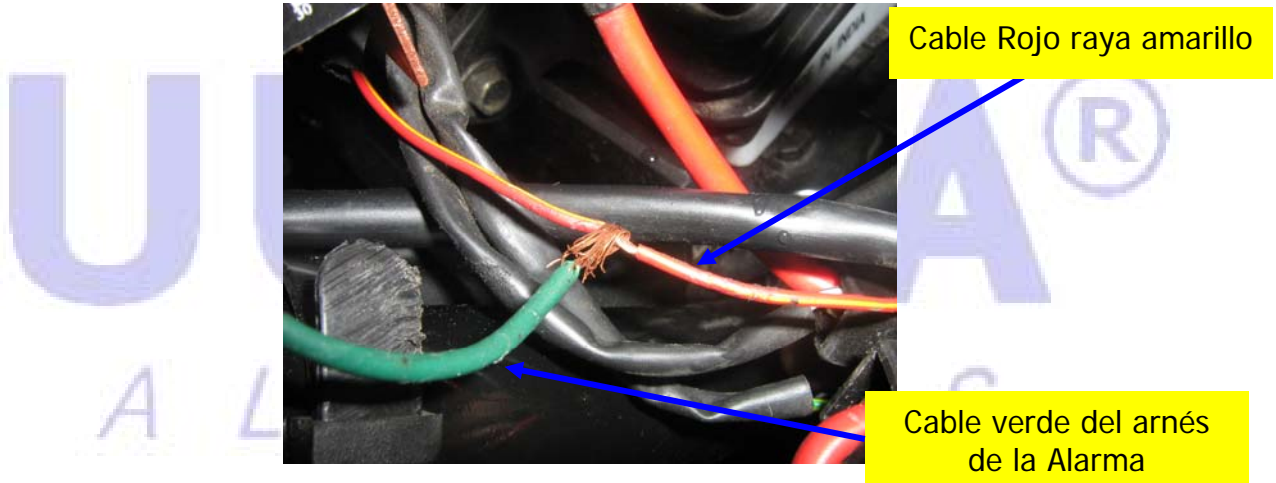

- 5- Pele el aislante del cable café (Accesorios) que se encuentra debajo del asiento y que va al conector rojo (1) y conecte a este el cable de color amarillo del arnés de la alarma.

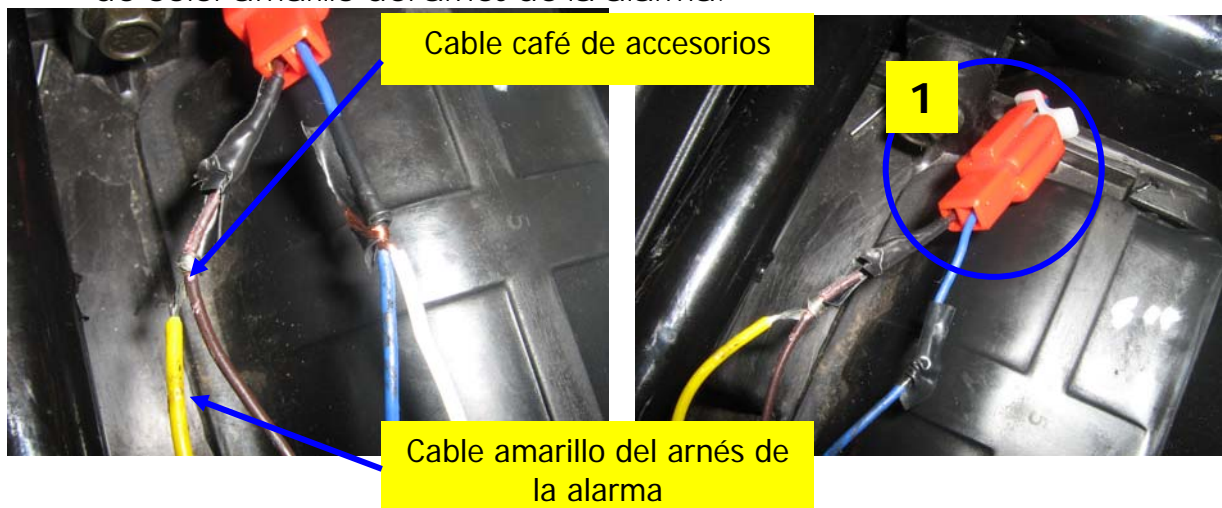

6- Conecte el cable Negro del arnés a masa o batería (Negativo) de la moto con el Terminal de ojo.

Terminal Negativo  
■



Terminal Positivo  
+

7- Retire el CDI y busque el cable con el color Negro raya blanca que sale de este y córtelo, conecte los dos cables cafés del arnés de la alarma a cada punta de este cable.

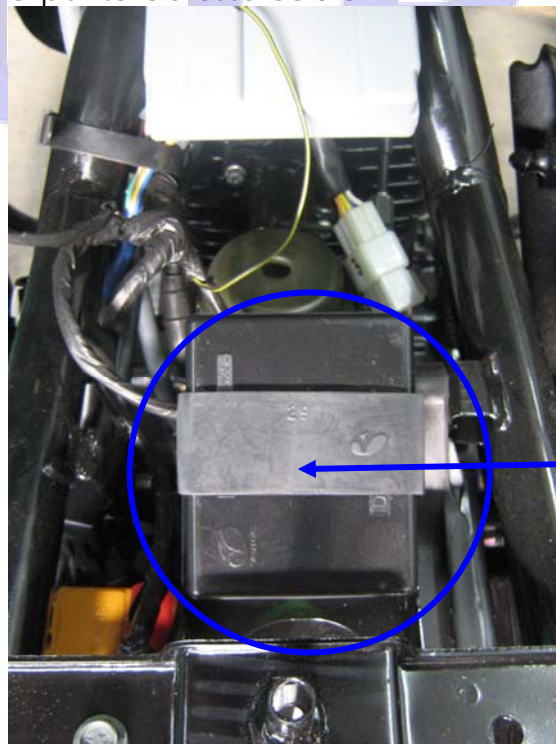

Unidad CDI  
(Se encuentra debajo del tanque de gasolina)



Precaución!! Las unidades CDI son muy delicadas, por que son sistemas electrónicos de encendido y control de ignición y cualquier corto o mala manipulación podría quemar estas dejando inutilizado el arranque de la moto

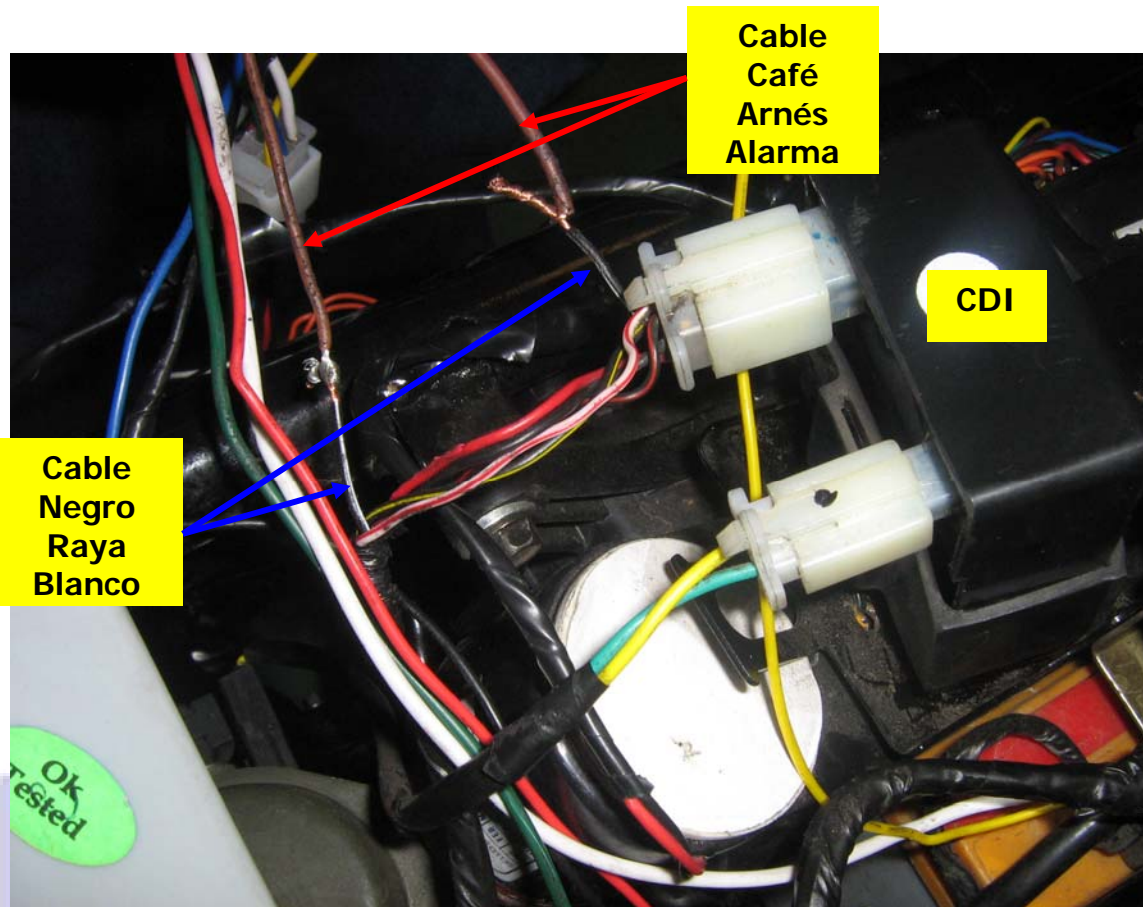

- 8- Estañe todos los cables para mejor contacto y seguridad y Luego encinte para aislarlos
- 9- Conecte la sirena con el conector de dos pines (cables naranja)

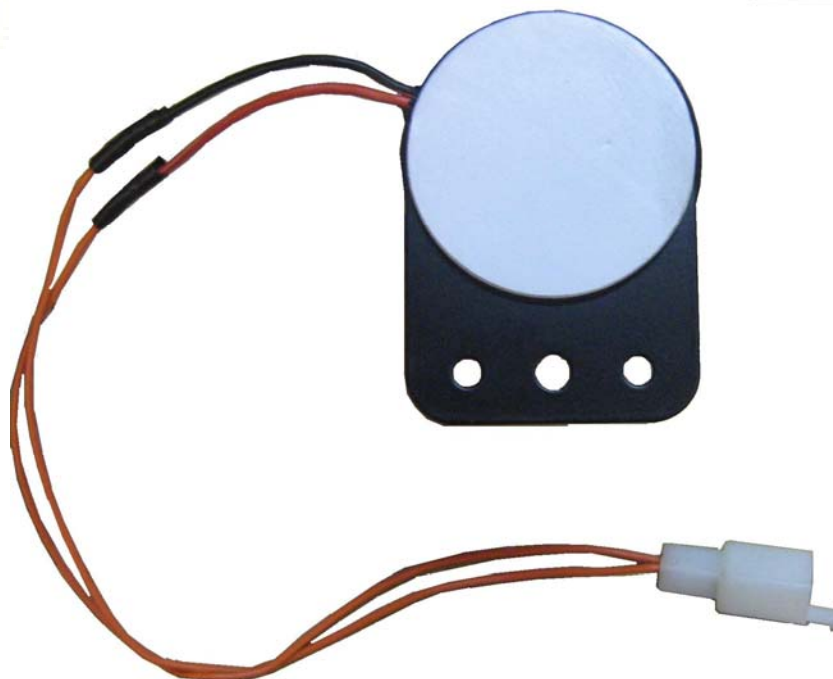

10-Una vez ya conectados los cables y conectada la sirena, instalamos el pulsador y el LED indicador



Conecte el LED a la alarma por medio del conector e instálelo en un lugar visible para el conductor (se recomienda en el manubrio de la moto).

11- Para el pulsador conéctelo a los cables azules e instálelo en un lugar no visible y que el conductor conozca su ubicación (la ubicación de este se deja a consideración del instalador).



12-Ya instalado el pulsador y el LED conecte el cable rojo del arnés al cable de la batería.

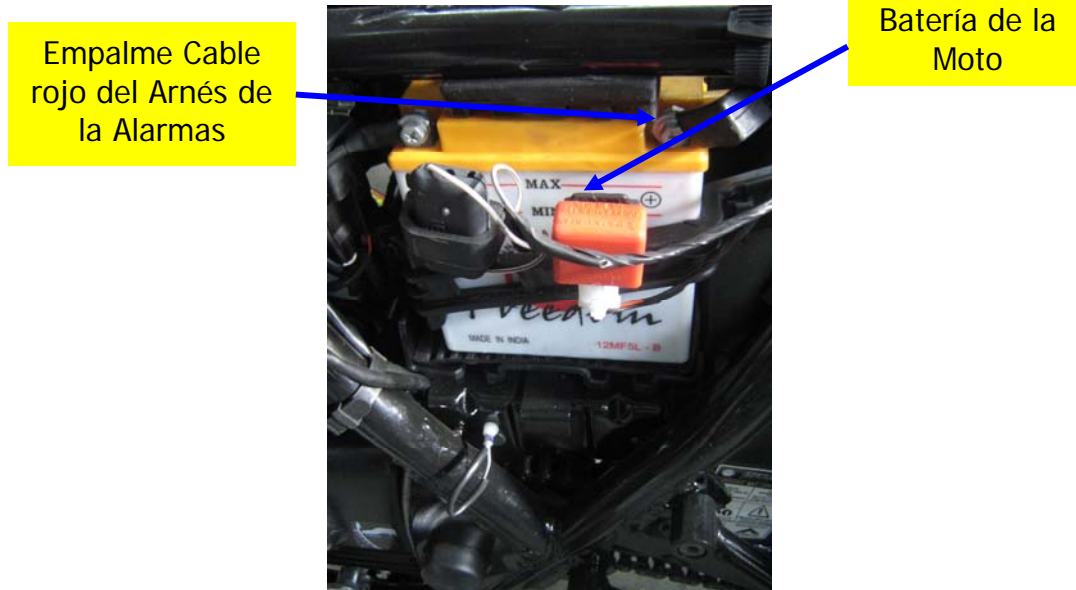

13-Ya instalados los empalmes y conexiones, procedemos a conectar la Alarma al arnés, conectores de sirena y LED, para colocarle amarres de sujeción en el sitio elegido para instalarla.



14-Por ultimo realice una prueba sin armar la silla para verificar el funcionamiento, procediendo de acuerdo al manual de Alarma XT-22 (DID-MN-0025).

