



# MANUAL DE INSTALACION DE PAVIMENTO TECWOOD SINTÉTICO



- Antes de instalar nuestra gamma de productos Tecwood, es necesario leer la Guía de Instalación.
- Esta Guía de Instalación es aplicable al pavimento de tablón piscina (TW-0100) con ventilación.

### Guía de Instalación de Tecwood compuesto por piezas de facil montaje:



TW-0100



CTW-0300



CTW-1700



CTW-0200



TW-0300



CTW-0100

TECWOOD es un producto de gran variedad, entonces usted puede escoger cualquier producto de los existentes para salvar obstaculos y terminaciones. Para esto es necesario hacer un diseño al principio antes del montaje para poder hacerse un presupuesto y un programa adaptado para la instalación.

El montaje del tablón suelo TECWOOD (TW-0100) no debería ser usado para columnas, vigas, postes de apoyo u otra carga que lleve segmentos; solamente debería servir para revestir estos elementos.

---

### **Tecwood se instala con instrumentos de carpintería estándar:**

Instalando los productos de Casamat, usted puede usar la maquinaria de carpintería para el corte, la perforación, el lijado, etcétera.

### **Instrumentos Requeridos**

Instrumentos estándar: *Sierras de incisión, Caladora, Taladro, Fresadora, Atornillador con batería y tornillería necesaria para la fijación.*



### **Preparativos:**

Antes de comenzar a instalar asegurarse que el pavimento donde se va a fijar el tablón sea una superficie sólida, lisa y que la superficie este totalmente limpia. Los tornillos de fijación deben ser galvanizados o de acero inoxidable asegurándose de que no se van a oxidar, utilizándose estos para la instalación de los rastreles.

## Instalación del Rastrel (CTW-0200, CTW-1700)

### 1. Inicio de la instalación de los rastreles a lo largo del borde del pavimento.

---

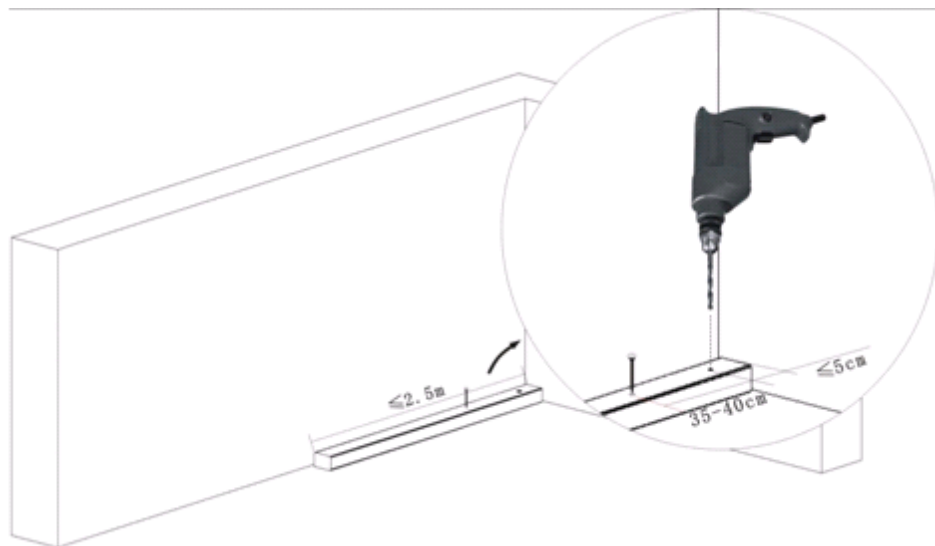

Colocar el rastrel de TECWOOD (CTW-0200) dejando una separación de 3 a 5 mm de la pared.

### 2. La longitud y espaciado.

---

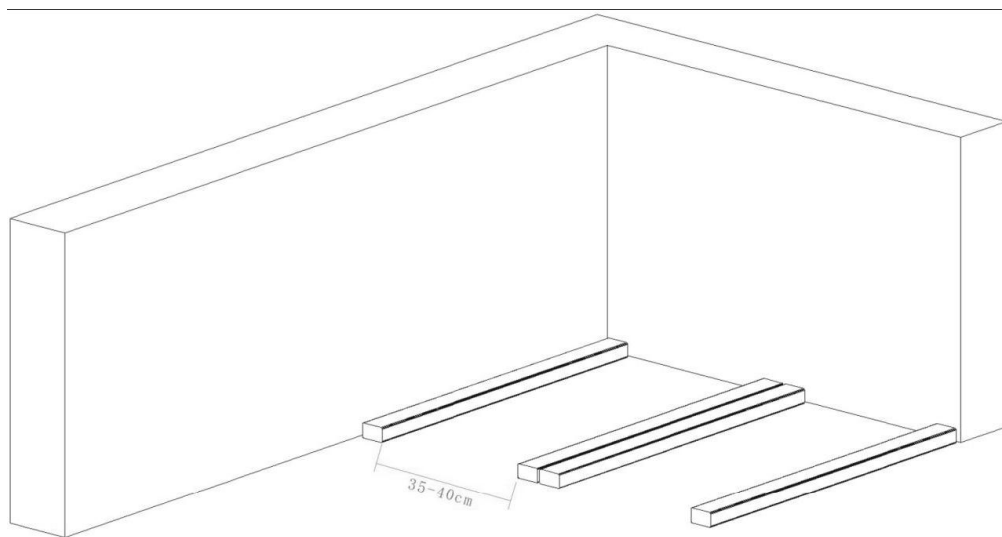

En general, en cuanto a los rastreles paralelos, se recomienda la distancia de 35-40cm y anivelados o alineados con una planimetría para las fijaciones finales del tablón piscina (TW-0100). La longitud de los rastreles nunca será superior a los 2,75 metros con una separación entre cada uno de 3 y 5 mm.

### 3. La separación de dilatación para pared

Es esencial dejar una separación entre el rastrel y la pared y las uniones como se ve en el ejemplo dibujado.

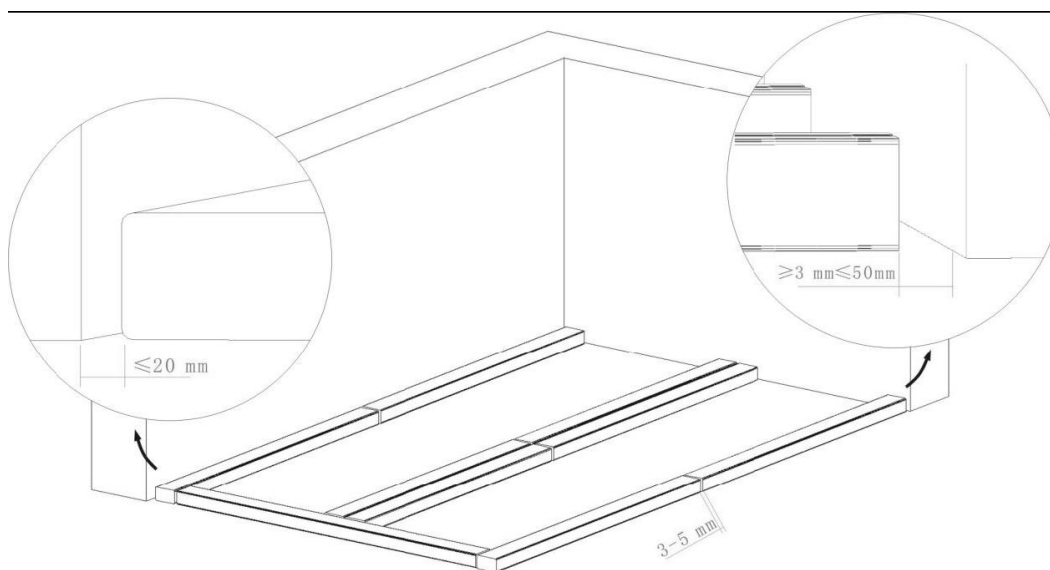

Rastreles fijados directamente con masilla o apoyados

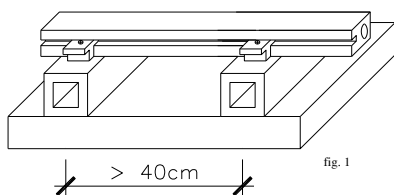

Rastreles fijados directamente con tornillos

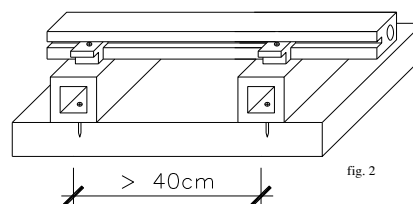

### 4. Instalación del tablón piscina (TW-0100) que es el acabado del pavimento

Al principio para fijar el tablón, atornillar y juntar las piezas con grapas (CTW-0300).

La longitud de tablón piscina no debería ser mas de 2,30 metros teniendo en cuenta que hay que dejar una junta de entre 3 a 5 mm por cada metro lineal.

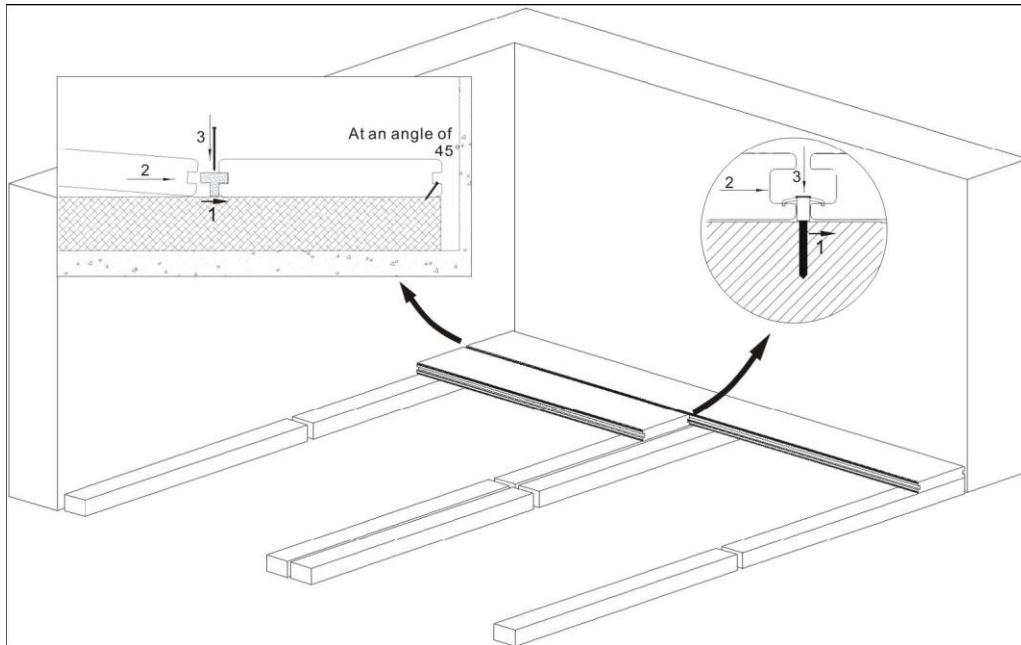

**Disposición común:** Preste atención: Es esencial hacer sitio para el hueco para dilatacion entre 5-10mm por adelantado, cuando se este instalando junto a la pared.

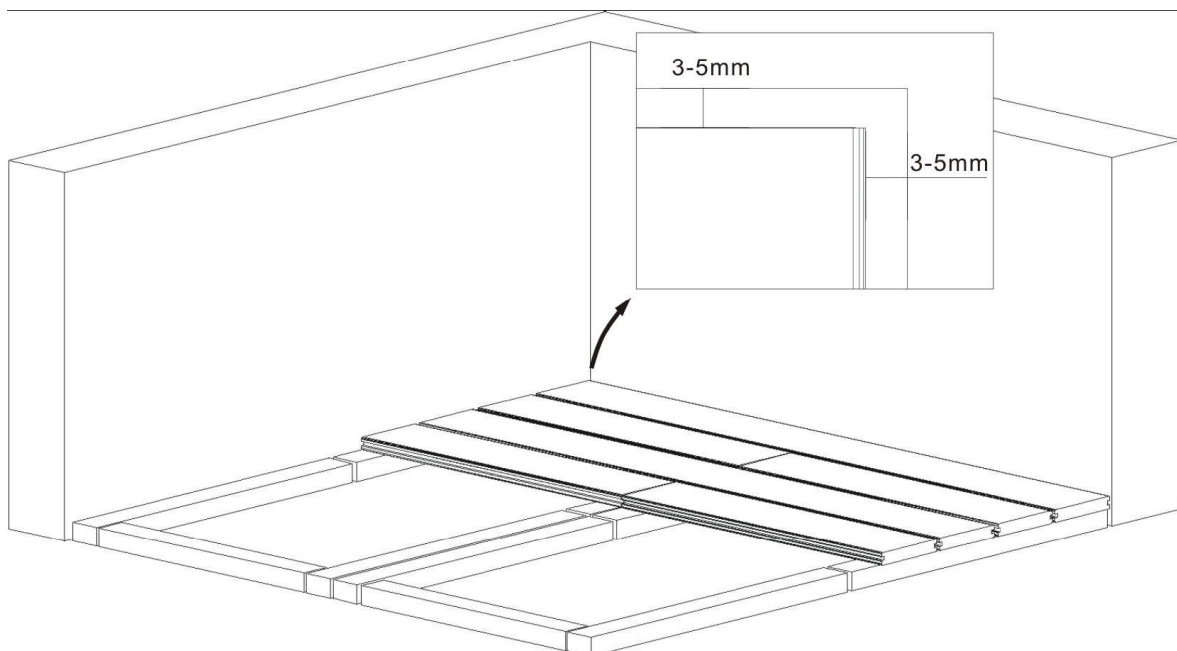

El clip o grapa CTW-0300 es usado tanto como espaciador como para sujetar. Estos estan diseñados para fijar el tablon piscina en su posicion apropiada, pero también conducente para reducir el impacto de dilatacion y contracción con eficacia, por eso debe ser atornillado para sujecion, pero **NO** apretado, para que tenga movimiento, esto hara que se reduzca la probabilidad de que el tablon piscina pueda combarse o deformarse u otros aspectos serios. **(ES MUY IMPORTANTE TENER EN CUENTA ESTE DETALLE).**

## 5. Finalización tarima madera TECWOOD.

Instale otro tablon piscina con los susodichos procedimientos. Si el tablon piscina se instala sin tener rastrel de sujecion abajo a las distancias requeridas podra hacer que este se pueda terminar deformando por eso es muy importante que en las terminaciones siempre este practicamente macizas.

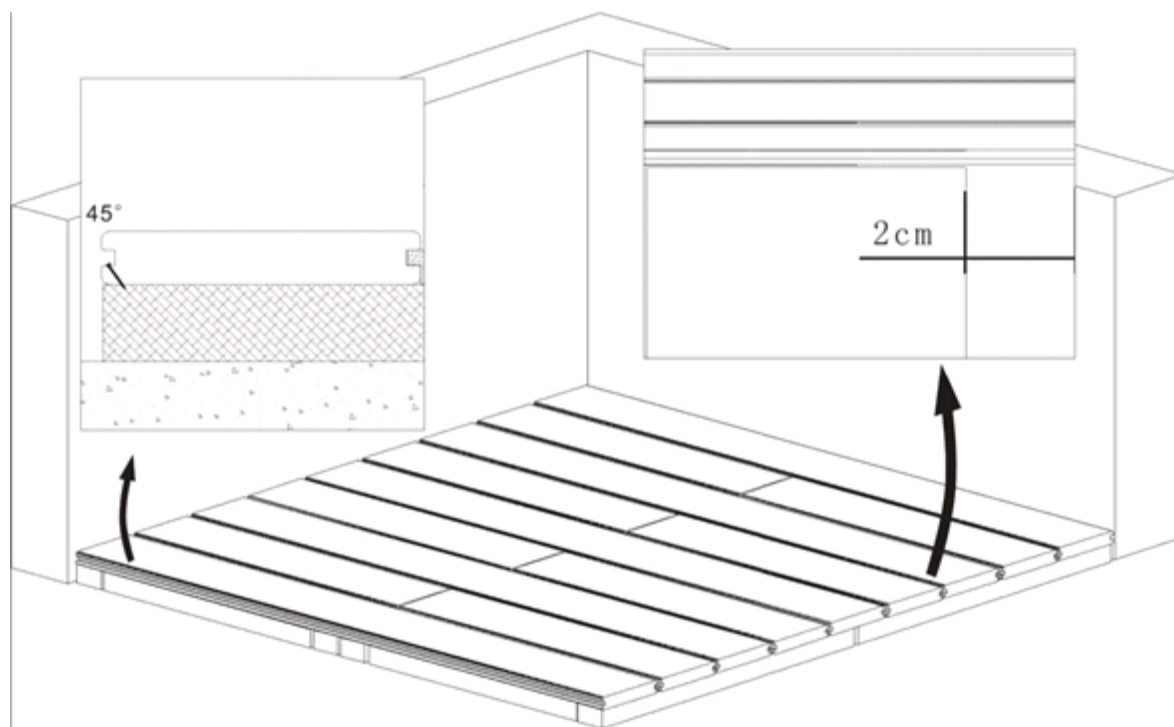
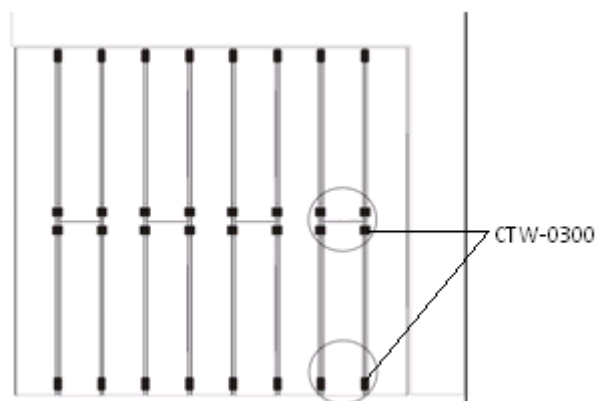

## 6. Remate final escalón.

Para rematar escalón de madera en los laterales se pueden emplear tapeta suelo (CTW-0100) ó tablon mediano valla (TW-0300) dependiendo de la altura necesaria a cubrir fijandola sobre rastrel y tablon piscina con SIKAFLEX y atornillada como se ve en el dibujo.

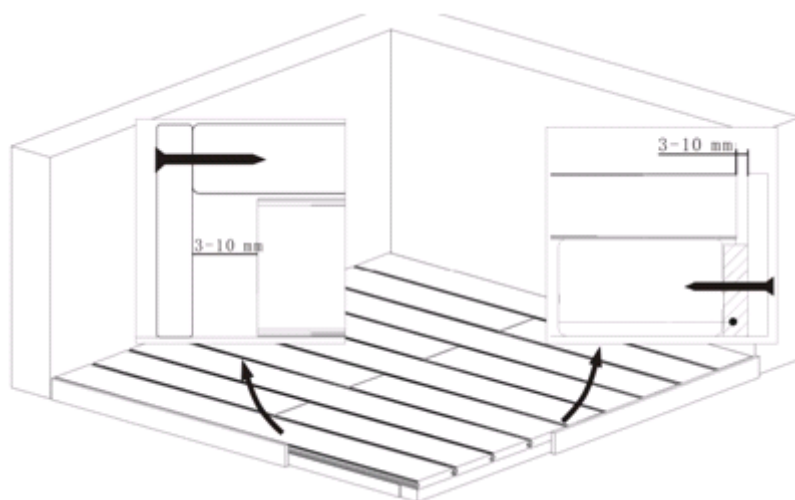

Acabado final del montaje de la tarima.

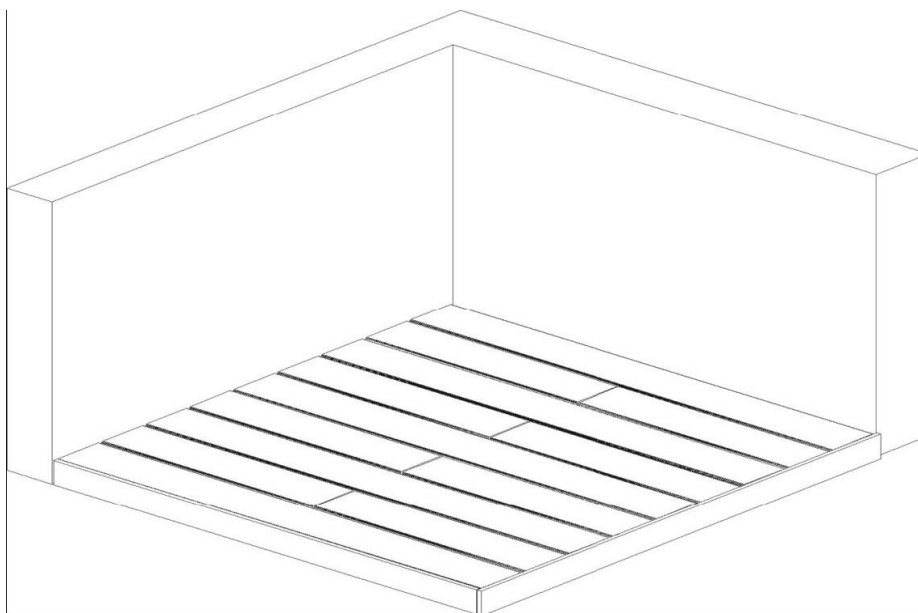

Usted ha comprado una vida de alta calidad con TECWOOD, el producto que proveerá de usted de los años de seguridad y comodidad. Porque este material no requiere de un mantenimiento de pintura constante para su larga duración y disfrute.