



7550 Bascula Estática Plegable para Silla de Ruedas

Manual de Instalacion y Operacion



0065-0647-0M Rev A
11/13

CARDINAL SCALE MFG. CO.
PO Box 151 • Webb City, MO 64870
Tel: 417-673-4631 • Fax: 417-673-5001
www.detectoscale.com

Impreso en USA

Soporte Técnico: Tel: 866-254-8261 • techsupport@cardet.com

INTRODUCCION

Gracias por seleccionar y adquirir la Báscula Estática Plegable para Silla de Ruedas DETECTO™ 7550. Esta fue construida con la mayor calidad y confiabilidad en nuestra fábrica de Webb City, MO EE.UU. El modelo 7550 ha sido ensamblado y probado antes de salir de nuestra fábrica para asegurar su exactitud y fiabilidad en los próximos años.

Este manual se proporciona como una guía para realizar el montaje de su Báscula. Por favor, lea con atención antes de empezar a armar su Báscula y téngalo a mano para futuras consultas.

DERECHOS DE AUTOR

Todos los derechos reservados. El uso o reproducción del contenido editorial o gráfico sin autorización por escrito están prohibidos. No se asume responsabilidad civil de la patente con respecto al uso de la información contenida.

EXENCIÓN DE RESPONSABILIDAD

Aun cuando se ha tomado toda precaución en la preparación de este manual, el Vendedor no asume responsabilidad alguna por daños resultado del uso de la información contenida en el mismo. Todas las instrucciones y diagramas han sido revisados en cuanto a exactitud y facilidad de aplicación; sin embargo, el éxito y seguridad al trabajar con herramientas depende en gran parte de la precisión, habilidad y cuidado del individuo. Por esta razón el Vendedor no puede garantizar el resultado de ninguno de los procedimientos contenidos en el manual. Y no puede asumir la responsabilidad por ningún daño a la propiedad o lesión al personal resultado de dichos procedimientos. Las personas que realicen los procedimientos, lo hacen bajo su propio riesgo.

PRECAUCIONES

Antes de empezar a ensamblar esta Bascula, lea este manual y preste atención a todos los símbolos de: "NOTIFICACION"



IMPORTANTE:

ESPECIFICACIONES

Capacidad:	1,000 lb x 0.2 lb / 450 kg x 0.1 kg
Tamaño de Plataforma (Parte Plana):	32.3 in W x 33 in D / 81.9 cm A x 83.9 cm L
Dimensiones Generales	
Ancho:	50.3 in / 127.6 cm
Fondo:	39.3 in / 99.7 cm (con la plataforma extendida) 7.3 in / 18.4 cm (sin la plataforma extendida)
Alto:	44.5 in / 113 cm (con indicador) 41.1 in / 104.4 cm (sin indicador)
Fuente de energía:	6 "C" baterías Alcalinas, Ni-Cad o NiMH baterías (no incluidas) O una opción 12 VDC 1.25A conector a la pared con adaptador de energía AC (Numero de parte DETECTO MV1PWR)
Pantalla:	5-dígitos, 7-segmentos, 7/8 inch (22.23 mm) de altura, con pantalla de peso tipo LCD
Teclado:	19 teclas, código de colores, membrana sellada
Conectividad:	RS232 serial, USB y cable o Wi-Fi Ethernet opcionales
Peso:	180 lb / 81.8 kg

CARACTERISTICAS

- Delgado, 7.3 pulgadas / 18.5 cm de perfil
- Rampas de fácil acceso con 2 vías
- Plataforma plegable Verticalmente para ahorrar espacio
- Mecanismo para elevación con amortiguador a gas
- Plataforma con bordillo para mantener la Sillas de ruedas sobre la Bascula
- Conexión Opcional a Wi-Fi EMR / HER
- Fabricada en EE.UU. Calidad - ISO 9001: 2008
- Construcción de acero resistente para mayor durabilidad
- Puerto Serial RS232 y USB estándar
- 350 Grados de Inclinación e Indicador Giratorio y Rotativo
- Cálculo del Índice de Masa Corporal
- Impresora opcional disponible para grabar el peso de los pacientes

INSTALACION

Ubicación

La báscula se debe instalar en un lugar con piso plano y nivelado. Tenga en cuenta que la plataforma de pesaje no se asentará completamente contra el piso. Nota: Esto no afectara la precisión de la báscula, ya que la plataforma de pesaje se asentara en el suelo cuando el paciente se coloque sobre la báscula.



Las celdas de carga frontales de la plataforma de pesaje estarán levantadas del suelo. Las celdas de carga traseras deben estar colocadas por completo en el suelo.

La holgura a los lados del marco de la bascula y el suelo, deben ser de 1/8 " a 1/4"; esta abertura es requerida para que el mecanismo de elevación cierre por completo. Las cuñas incluidas se pueden utilizar para elevar la bascula, si hay ligeras imperfecciones con el suelo o la pared, en donde se encuentra el soporte de pared y si este esta demasiado bajo evitara que la bascula se cierre por completo. Si el soporte de pared esta demasiado alto, las celdas de carga traseras podrian no tocar el suelo cuando se baja la plataforma de pesaje. Si el soporte de pared esta demasiado alto, el soporte de pared se debe mover más abajo o la bascula no funcionará correctamente.



NOTA: Quizá sea necesario remover cualquier base de la moldura/riel de la silla/guarda de pared o eliminar una sección en la base de la moldura /riel de la silla/guarda de pared y obtener el espacio para el montaje de la báscula en una verdadera posición vertical. Un método alternativo sería calzar el soporte de pared y acomodar cualquier base de la moldura/riel de la silla/guarda de pared.

Esta página esta en blanco
intencionalmente.

Paso 1 – Desembale la Bascula



IMPORTANTE: EL DESEMBALE Y LA INSTALACION DE ESTE PRODUCTO DEBE SER REALIZADO POR DOS PERSONAS. LEA LAS INSTRUCCIONES CUIDADOSAMENTE ANTES DE EMPEZAR A INSTALAR LA BÁSCULA.

NOTA: Asegúrese que la báscula este en buenas condiciones. Verifique que no haya daños incurridos durante el envío. Si se ha dañado, reclámelo al transportista. Es responsabilidad del comprador presentar todas las reclamaciones por daños o pérdidas incurridas durante el tránsito. Guarde la caja y el material de embalaje para el envío de retorno si fuera necesario.



1. Corte las correas y retire la tapa de embalaje, para desempacar la báscula.
2. Retire las cajas que contienen el soporte de pared y el indicador de peso.



NOTA: Deje la correa de seguridad en la plataforma de pesaje hasta que se indique retirar esto en el “Paso 4 - Instale la báscula sobre el soporte de pared.”

Corte la Cinta

NO levante la báscula con la correa!

3. Remueva todo el material de empaque.
4. Corte la cinta de seguridad que fija las aletas en los extremos de la caja de cartón y con un asistente, deslice la báscula fuera de esta.



NOTA: Cuando la báscula esté fuera de la caja, NO levante la báscula por la correa de seguridad de la plataforma, para elevar la báscula a la posición vertical.



Paso 2 – Instale el soporte de pared



NOTA: Debido a los diversos tipos en construcción de paredes, la báscula se suministra sin accesorios de montaje. Los accesorios de montaje apropiados tendrán que ser obtenidos para asegurar el soporte de pared en el muro.

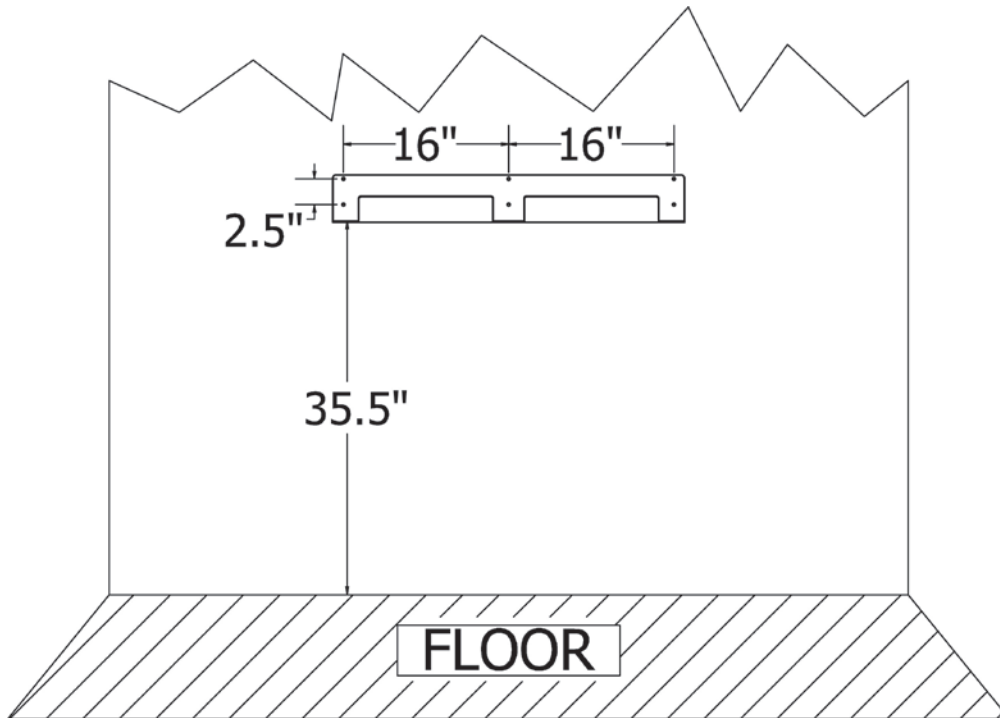

El soporte de pared permite a la báscula ajustarse, hacia arriba o abajo y hacia la izquierda o derecha, para acomodarse en pisos que no son perfectamente planos. Esto asegura la exactitud de la plataforma de pesaje y evita esfuerzos excesivos a la báscula.

El montaje de pared, debe fijarse utilizando el material adecuado, para diversos tipos de paredes. Los seis (6) agujeros (en grupos de dos, dieciséis (16) pulgadas aparte) en el soporte de pared permiten utilizar herramientas de 1/4" para fijarlo.

1. Determine la ubicación deseada, donde la báscula va ser instalada.
2. Con un ayudante, coloque el soporte de pared en el muro; asegure su nivel con 35 1/2" desde el borde superior del soporte de pared al suelo.
3. Marque los agujeros para montar el soporte.
4. Retire el soporte de pared y taladre los agujeros con el diámetro requerido para el montaje utilizado.

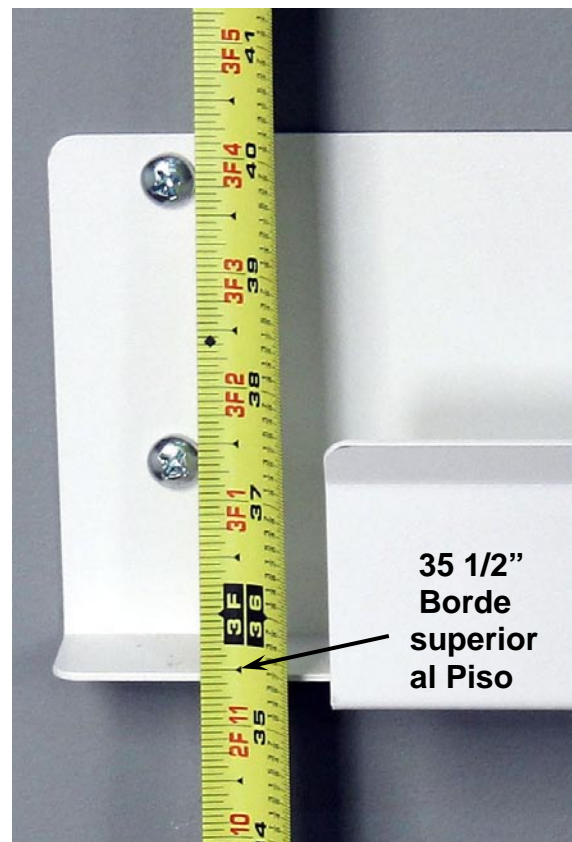

Paso 3 – Tendiendo el Cable de la Celda de Carga

1. Con la ayuda de un asistente, levante la báscula a una posición vertical.



NOTA: NO levante la báscula por la correa de embalaje para elevar a la posición vertical. Consulte la nota y la foto en el "Paso 1 - Desembalaje de la báscula".

2. En la parte posterior de la báscula, localice el cable de la celda de carga y recoja el largo en el marco de la báscula.



3. Introduzca el cable de la celda de carga a través de la abertura grande localizada en la parte posterior del marco de la báscula.



4. Continúe alimentando el cable de la celda de carga a través del marco de la báscula y hasta arriba a través de la abertura y hasta la parte superior de la báscula.



Paso 4 – Instale la Báscula en el Montaje a Pared

1. Una vez que el cable de la celda de carga se ha encaminado a través del marco, retire la correa de seguridad de la plataforma de pesaje. Consulte la nota y la imagen en el paso 1.
2. Con un asistente, levante la báscula por encima del soporte de pared y luego colóquelo en posición en el canal de montaje.



3. Centre la báscula de cada lado, en el canal de montaje de pared.



Paso 5 – Instale el Indicador de Peso

1. Remueva el indicador de peso de su caja y desempáquelo. Obtenga e instale 1 batería tipo “C” en el indicador.
2. Ensamble el indicador en el soporte con la rótula giratoria y colóquelo sobre el tornillo y la arandela en la parte superior derecha del marco de la báscula.

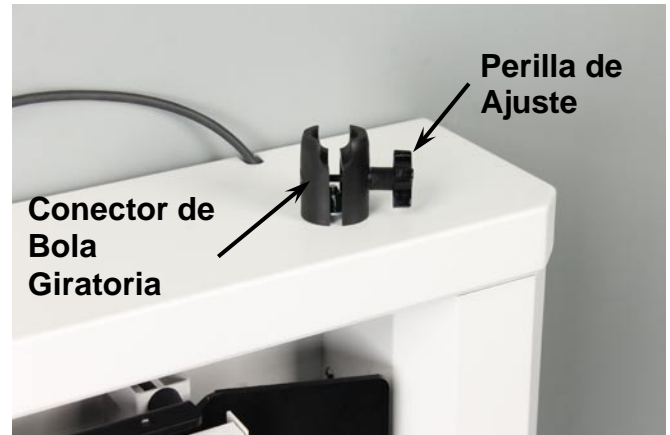

3. Para instalar el indicador, afloje un poco la perilla de ajuste para permitir que las dos partes del conector se puedan abrir lo suficiente para insertar la bola de caucho colocada en la parte posterior del indicador y luego en el conector giratorio del marco. Apretar la perilla de ajuste ligeramente y asegurar el indicador para el siguiente paso.
4. Gire el indicador (visor lejos de usted). Ubique el conector de 9 pines en la celda de carga en el panel posterior del indicador. Alinee el conector de la celda de carga, con el conector del indicador. Coloque el conector del cable de la celda de carga en el conector del indicador y asegúrelo con los tornillos retenedores del cable en la celda de carga.
5. Ajuste el indicador con el ángulo y dirección de visión deseados; luego apreté la perilla de ajuste.

¹ **NOTA:** Para obtener información más detallada sobre la instalación de las baterías, conectar el cable de la celda de carga y montaje del indicador de peso en la báscula, consulte el Manual del Propietario 8555-M512-O1; del modelo MedVue Analizador de Peso Medico.

Paso 6 – Operación de la Bascula

1. Con la plataforma de pesaje en posición cerrada (almacenado), sujete el borde superior de la plataforma y tire de él hacia abajo en la posición de funcionamiento.



2. Con la plataforma de pesaje en la posición de operación, pulse la tecla **ON / OFF** para encender el indicador.
3. Con el indicador en cero, coloque la silla de ruedas vacía en la plataforma de pesaje y TARE el peso, si se desea.
4. Coloque al paciente sobre la plataforma de pesaje tirando de la silla de ruedas a la plataforma. **No** empuje la silla de ruedas o fuera de la plataforma de pesaje.



PELIGRO: Nunca EMPUJE la silla de ruedas sobre o fuera de la plataforma de pesaje! Siempre TIRE de la silla de ruedas hacia y fuera de la plataforma. Podrían producirse lesiones graves al paciente!



**Dirección
Del Tráfico**

Paso 6 – Operación de la Báscula, Cont.

5. Bloquee las ruedas de la silla.
6. Cuando la lectura de peso sea estable, grabe el peso del paciente
7. Retire el paciente tirando de la silla de ruedas, fuera de la plataforma de pesaje. No empuje la silla de ruedas hacia la plataforma de pesaje.
8. Para regresar la plataforma de pesaje a la posición cerrada (almacenado), levante la plataforma hacia arriba.



Levantar la plataforma de pesaje hasta volver a su posición de cerrado (para almacenar).



Plataforma en posición cerrada (para almacenar).

IDENTIFICACION DE PARTES ENSAMBLE DEL MARCO

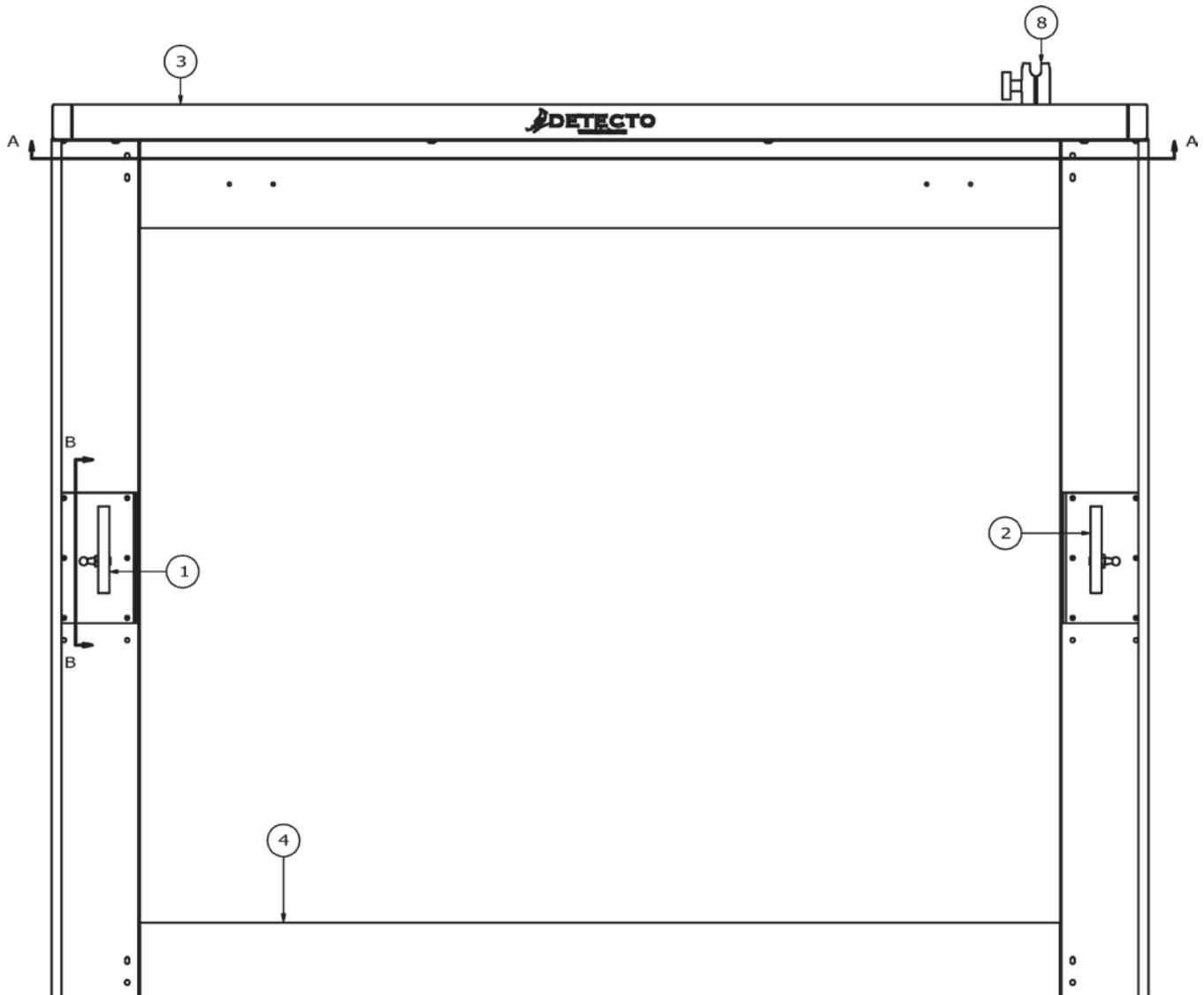

ITEM	CANT	NUM. DE PARTE	DESCRIPCION
1	1	0065-C624-0A	MONTAJE SOLDADO DEL CILINDRO IZQUIERDO
2	1	0065-C624-1A	MONTAJE SOLDADO DEL CILINDRO DERECHO
3	1	0065-D620-08	CUBIERTA SUPERIOR
4	1	0065-D625-0A	MARCO COMPLETO SOLDADO
5	20	6021-2033	TORNILLO DE CABEZA. TORNILLO TAPA...10-32X.25
8	1	8555-B519-0A	MEDVUE – KIT DE MONTAJE PARA ENSAMBLE

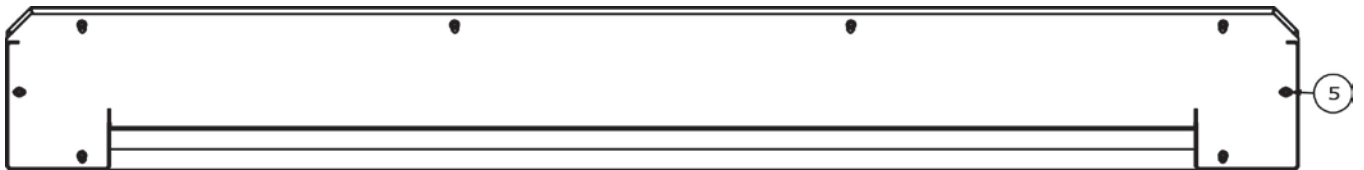

SECTION A-A

IDENTIFICACION DE PARTES

ENSMBLE DEL MARCO, CONT.

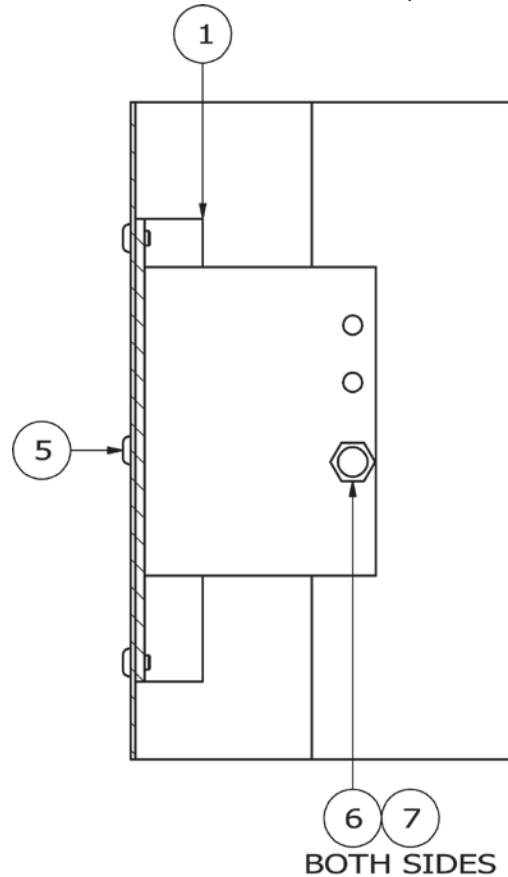

SECTION B-B

ITEM	CANT	NUM. DE PARTE	DESCRIPCION
1	1	0065-C624-0A	MONTAJE SOLDADO DEL CILINDRO IZQUIERDO
5	20	6021-2033	TORNILLO DE CABEZA. TORNILLO TAPA... 10-32X.25
6	2	6031-0220	ROTULA, AMORTIGUADOR GAS, 10 MM DIA, 5/16"-18
7	AR	6560-1125	ADHESIVO LOCTITE 242 THRDLCR, REMOVIBLE

IDENTIFICACION DE PARTES ENSAMBLE DE LA BANDEJA DE SOPORTE

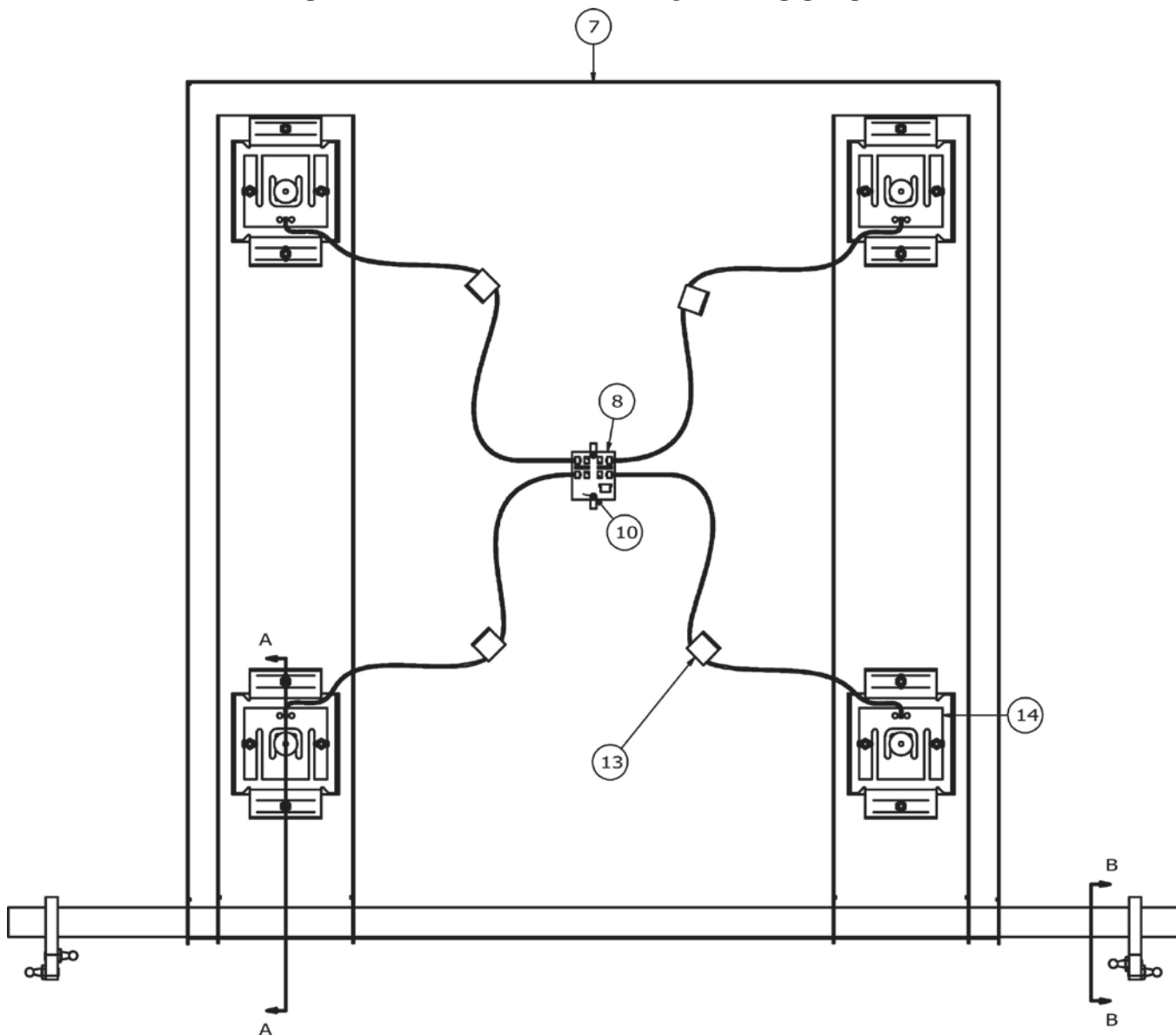

ITEM	CANT	NUM. DE PARTE	DESCRIPCION
7	1	0065-D627-0A	MARCO DE SOPORTE
8	1	3502-B629-0A	TARJETA PRINCIPAL 7550 4 CELDAS CON AJUSTE
10	2	6021-0654	TRONILLO CABEZA PLANA. TORNILLO 06-32X 0.25
13	4	6610-5007	GUIA DE CABLE, 1" X 1" GRIS
14	4	FP-250	CELDA DE CARGA, PLATINA PLANA, 250 LBS

IDENTIFICACION DE PARTES

ENSAMBLE DE LA BANDEJA DE SOPORTE, CONT.

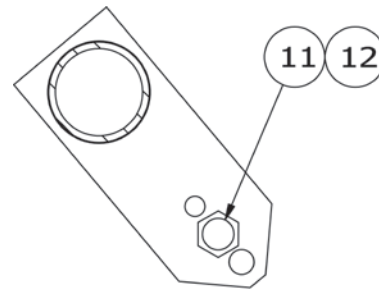
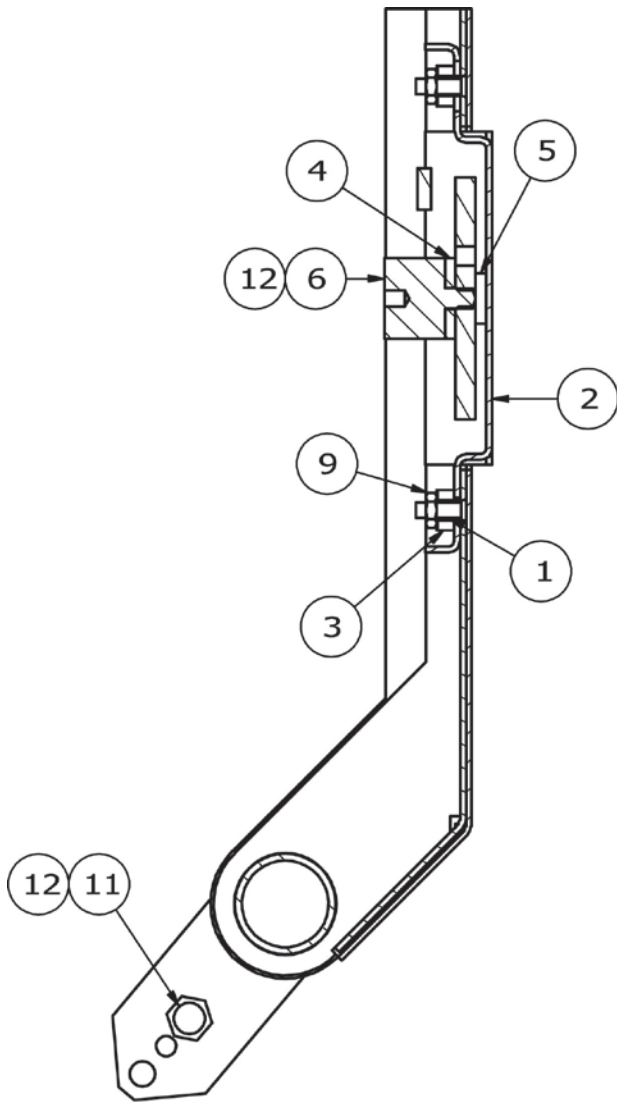

SECTION B-B

SECTION A-A

ITEM	CANT	NUM. DE PARTE	DESCRIPCION
1	8	0031-B014-08	SEPARADOR
2	4	0065-B632-0A	PATA SOLDADA PARA CELDA DE CARGA
3	8	0065-B635-08	MUELLE DE MONTAJE PARA CELDA DE CARGA
4	4	0065-B636-08	ESPACIADOR PARA CELDA DE CARGA
5	8	0065-B637-08	ARANDELA PARA CELDA DE CARGA
6	4	0065-B642-08	PLATAFORMA DE MONTAJE, 7550
9	16	6013-0295	TUERCA #10-32 HEX Z/P
11	4	6031-0220	ROTULA, AMORTIGUADOR GAS, 10 MM DIA, 5/16"-18
12	AR	6560-1125	ADHESIVO LOCTITE 242 THRDLCR, REMOVIBLE

IDENTIFICACION DE PARTES ENSAMBLE FINAL

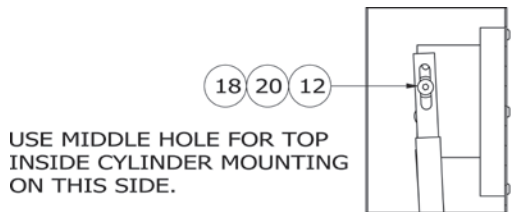
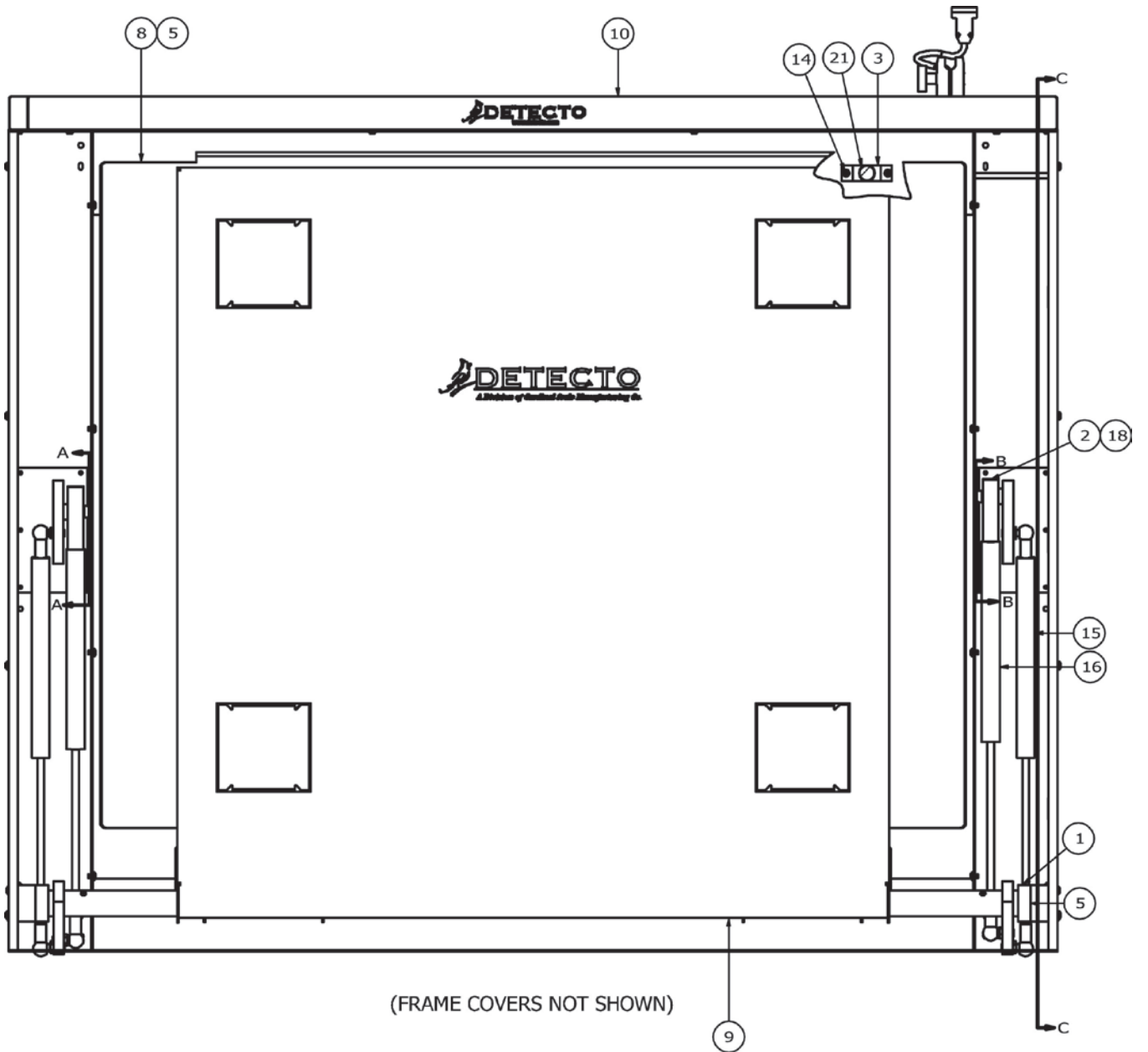

SECTION A-A



SECTION B-B

IDENTIFICACION DE PARTES

ENSAMBLE FINAL, CONT.

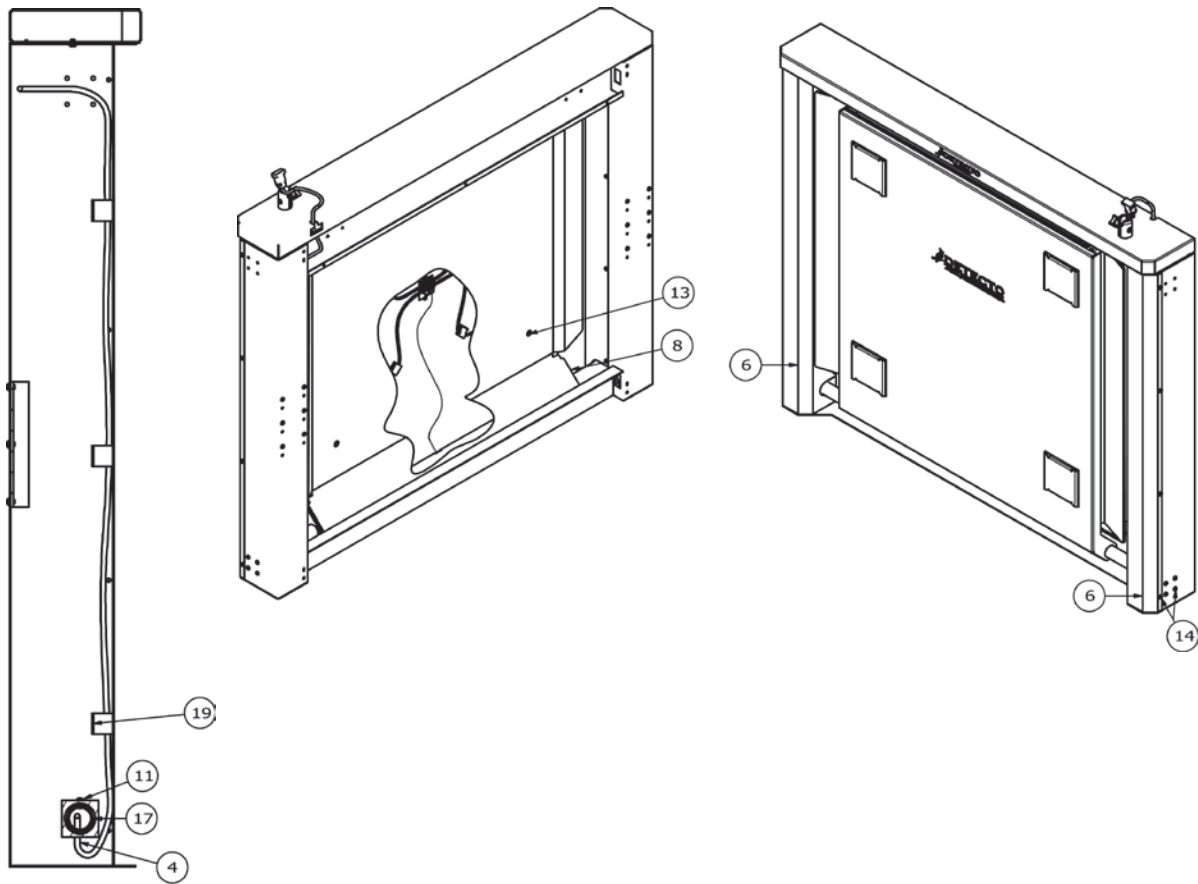

SECTION C-C

IDENTIFICACION DE PARTES

ENSAMBLE FINAL, CONT.

ITEM	CANT	NUM. DE PARTE	DESCRIPCION
1	2	0065-B610-08	BUJE
2	2	0065-B613-08	CILINDRO DESLIZANTE
3	2	0065-B621-08	MONTAJE DEL TOPE
4	1	0065-b638-0A	CABLE DEL INDICADOR 7550
5	2	0065-C609-08	BLOQUE PIVOTANTE
6	2	0065-C618-08	CUBIERTA DEL MARCO
8	1	0065-D630-08	PLATAFORMA, 7550
9	1	0065-D639-0A	MONTAJE DE LA BANDEJA DE SOPORTE
10	1	0065-D640-0A	MONTAJE DEL MARCO
11	2	6021-1058	TORN. CABEZA SEGMENTADA –TORN.10-32X.375
12	2	6021-1246	TORNILLO CABEZA HEX-COPA 5/16-18X1.0"
13	4	6021-1801	TORNILLO CABEZA PLANA PARA COPA .25-20X.375 NEGRO OXIDADO
14	28	6021-2033	TORNILLO DE CASQUETE. TORNILLO. 10-32X.25
15	2	6031-0219	CILINDRO,AMORTIGUADOR A GAS, 191 LBS, DOS COPAS DE GOLPE 8 PULGADAS
16	2	6031-0221	CILINDRO,AMORTIGUADOR A GAS, 191 LBS, UNA COPA DE GOLPE 8 PULGADAS
17	AR	6050-3049	GRASA, CATEG. ALIMENTICIA, MOLYKOTE G-4500 14OZ
18	AR	6560-1125	ADHESIVO LOCTITE 242 THRDLCR, REMOVIBLE
19	3	6610-5007	GUIA DE CABLE, 1" X 1" GRIS
20	2	6680-0021	SEPARADOR DE NYLON 1.000 OD X .450 ID X .219 LARGO
21	2	8529-B215-08	SOPORTE DE BANDEJA
30*	1	0065-C641-08	FELPA DE LA PLATAFORMA, 7550

* NO SE MUESTRA

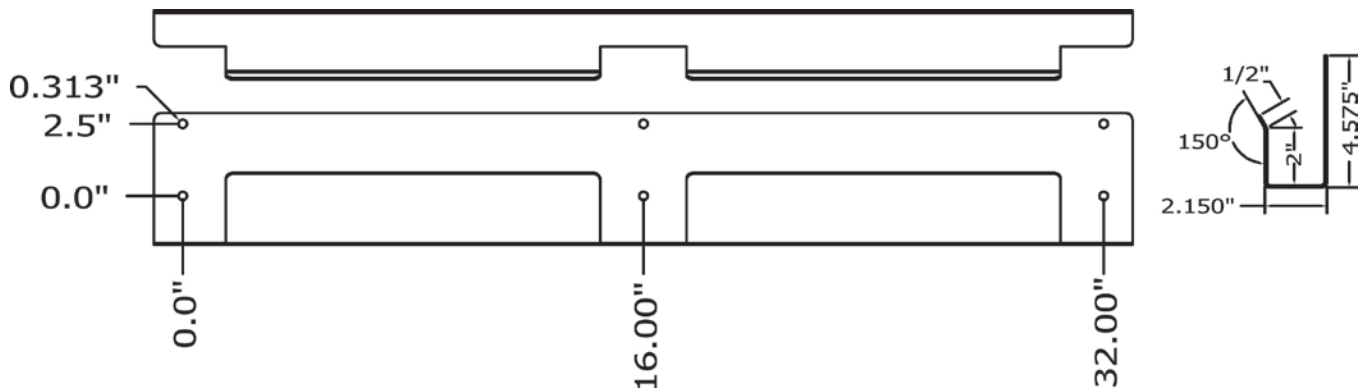

7550 MONTAJE DE PARED (0065-C623-08) Y DISTANCIA ENTRE AGUJEROS

