



# Manual de instalación y utilización

ES



Videoportero  
blanco y negro

102261

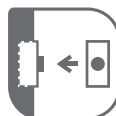
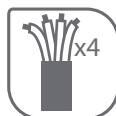



## • NOTA IMPORTANTE

### ASISTENCIA Y CONSEJOS

A pesar de todo el esmero y esfuerzos realizados en la concepción de este producto y manual de instrucciones , quizás pueda tener alguna duda para instalar esta alarmas o preguntas. Le recordamos que estamos a vuestra entera disposición en nuestra línea telefónica donde nuestros especialistas le atenderán.

En el supuesto de una avería que necesite la intervención de nuestro servicio técnico, infórmele de la avería, nuestro servicio técnico le informará de los pasos a seguir



34 93 713 38 61

De lunes a viernes de 9 a 12h y de 14.30 a 18h

Las 24 horas en: [soporte@avidsen.es](mailto:soporte@avidsen.es)

Este producto esta garantizado 2 años, contra todo vicio de fabricación. Nuestra garantía no cubre las malas manipulaciones, mala utilización o instalación del mismo

## • INDICE

• Introducción.....	p4
• Composición del kit .....	p5
• Precauciones de instalación .....	p6
• Instalación .....	p6
Videoportero.....	p6
Platina de calle.....	p7
• Conexiones .....	p7
Entre el videoportero y la platina de calle.....	p8
Entre el videoportero y una cerradura eléctrica.....	p8
Entre el videoportero y un automatismo de portal.....	p9
• Utilización .....	p9
• Informaciones complementarias .....	p10
Mantenimiento y limpieza.....	p10
Garantía y servicios.....	p10
Reciclaje.....	p10

## • INTRODUCCIÓN

Este videoportero es un sistema video de gran facilidad de instalación y uso. Destinado a particulares que buscan fiabilidad en su sistema de seguridad. Características:

- Transmisión video automática gracias a un interfono de dos vías. Cuando llega un visitante, la cámara integrada transmite inmediatamente la imagen al receptor situado al interior y una melodía señala su presencia.
  - Instalación simple y aseada. Gracias a la ayuda paso a paso, la fijación y conexión del aparato pueden realizarse por un especialista o por un particular.
  - Simple de usar. Cualquiera que sea la edad, los usuarios estarán satisfechos con su uso.
  - Imagen de alta definición. El sistema utiliza las tecnologías de la cámara video más avanzadas para una calidad de imagen óptima.
  - Ajuste automático de la exposición. La cámara se ajusta automáticamente a las condiciones de luz ambiente.
  - Apertura a distancia de un portal o de un automatismo, pulsando un botón.
- **IMPORTANTE:** leer este manual atentamente antes de instalar. En caso de problema, los técnicos de nuestra Hotline están a su entera disposición.
- **ATENCIÓN:** todo error de conexión puede causar daños al aparato y anular garantía.

## • COMPOSICIÓN DEL KIT

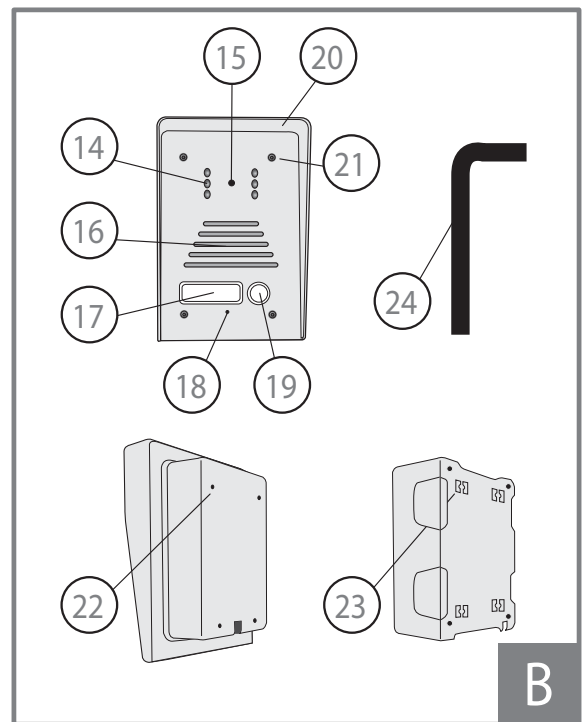
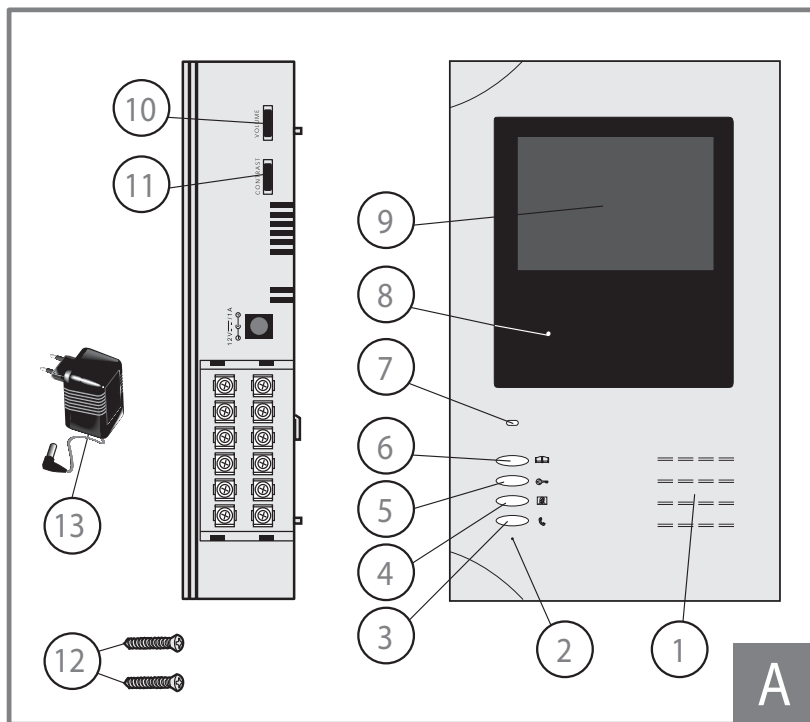

### • A- Videoportero

- 1 : Altavoz
- 2 : Micrófono
- 3 : Botón descolgar / colgar
- 4 : Botón ON/OFF del video
- 5 : Botón para controlar una cerradura eléctrica (12V /500mA opcional)
- 6 : Botón para controlar un automatismo de portal provisto de entrada tipo contacto seco normalmente abierto.
- 7 : Testigo luminoso
- 8 : Indicador de funcionamiento
- 9 : Pantalla 3,5"
- 10 : Ajuste de volumen
- 11 : Ajuste de contraste
- 12 : Tornillo de fijación del videoportero
- 13 : Adaptador 230Vac/13.5Vdc 1A

### • B : Platina de calle

- 14 : LED infrarrojo par visión nocturna
- 15 : Objetivo de la cámara
- 16 : Altavoz
- 17 : Portanombre
- 18 : Micrófono
- 19 : Botón de llamada
- 20 : Visera de protección
- 21 : Tornillo de fijación de la carcasa
- 22 : Orificios de fijación
- 23 : Caja para montaje en superficie
- 24 : Llave especial, para retirar los tornillos de fijación de la carcasa

## • PRECAUCIONES DE INSTALACIÓN

Antes de instalar el videoportero, verificar los siguientes puntos:

- No instalar el videoportero en condiciones extremas de humedad o polvo.
- El videoportero y su adaptador son para uso interior. Las temperaturas deben estar entre 0 y +40°C.
- No exponer la platina de calle a la luz directa del sol, lluvia o gran humedad.
- La temperatura de funcionamiento de la platina de calle es de -10 a +50°C.
- La platina de calle no debe instalarse en un lugar con el objetivo expuesto a rayaduras o suciedad.
- No utilizar multitomas o cables prolongadores.
- Evitar los lugares extremadamente luminosos para el videoportero, esto puede dañar irremediablemente la cámara.
- No instalar cerca de productos químicos ácidos, amoníaco o fuentes de emisión de gases tóxicos.
- No pulsar dos teclas del videoportero a la vez.
- Utilizar sólo el adaptador 230Vac/13.5Vdc para alimentar el videoportero.
- No exponer nunca el videoportero y el adaptador a salpicaduras de agua. No colocarlos nunca cerca de recipientes con agua o líquidos.
- La altura de instalación recomendada es de 150cm del suelo aproximadamente

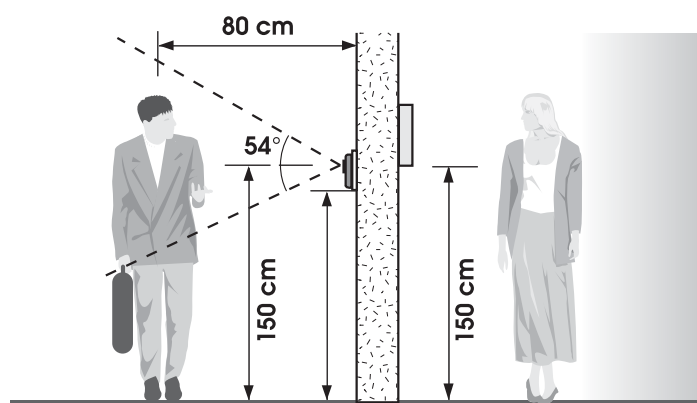

## • INSTALACIÓN

### • EL VIDEOPORTERO

- Fijación en una pared:
  - Fijar los dos tornillos incluidos (item 12) en la pared separados por 16 cm.
  - Colgar el videoportero.

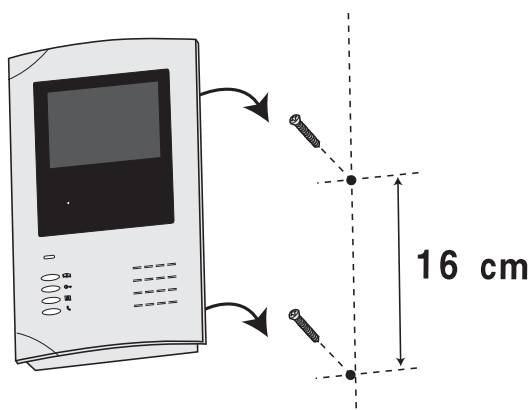

## • LA PLATINA DE CALLE

### • Montaje en superficie :

- Pasar el cable en el orificio del soporte mural.
- Fijar el soporte mural con la ayuda de 4 tornillos (no incluidos).
- Conectar los 4 hilos en los bornes (ver capítulo conexiones).
- Introducir y encajar la platina en el soporte de pared.

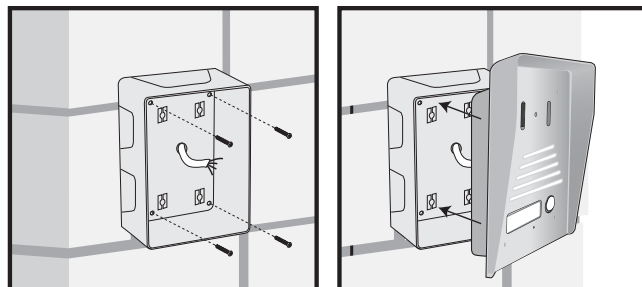

### • Montaje empotrado:

- Perforar el pilar para poder colocar la parte plástica de la platina de calle.
- Retirar los tornillos (21) con la llave (24) para desmontar la carcasa de la platina de calle.
- Conectar los 4 hilos en los bornes (ver conexiones).
- Fijar la platina de calle con los 4 tornillos (no incluidos).
- Colocar la carcasa verificando que está pegada a la junta de estanqueidad de la caja.

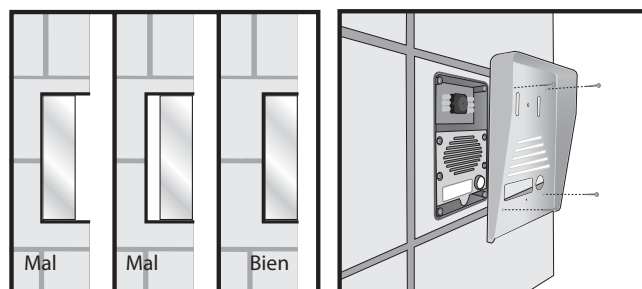
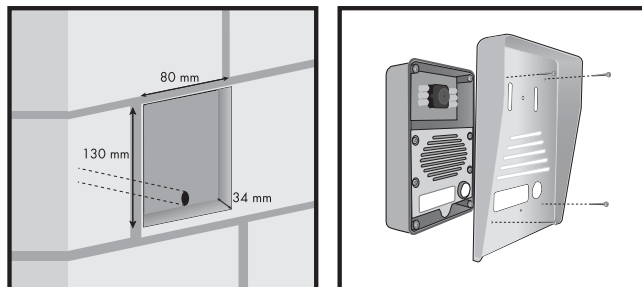

## • CONEXIONES

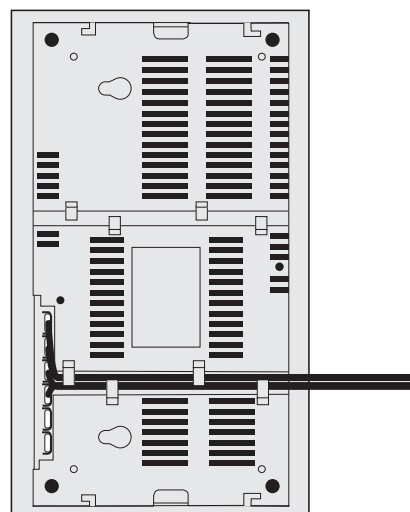
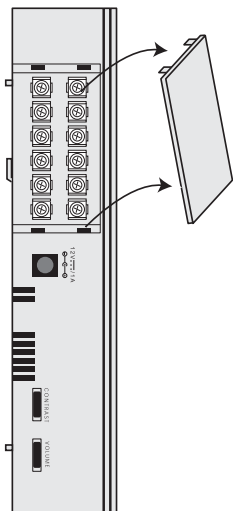

- Para efectuar todas las conexiones, sacar la tapa.

- Una vez efectuadas las conexiones, pasar los cables por detrás del interfono, en la guía prevista para esto.

## • ENTRE EL VIDEOPORTERO Y LA PLATINA DE CALLE (100 mts MÁXIMO)

Para asegurar una buena calidad audio y video, se aconseja no utilizar más de 100 metros de cable entre el videoportero y la platina de calle.

Conectar correctamente los hilos como se indica (una conexión invertida puede dañar la platina de calle):

- Borne 1R del videoportero en el borne 1R de la platina de calle
- Borne 2W del videoportero en el borne 2W de la platina de calle
- Borne 3Y del videoportero en el borne 3Y de la platina de calle
- Borne 4B del videoportero en el borne 4B de la platina de calle

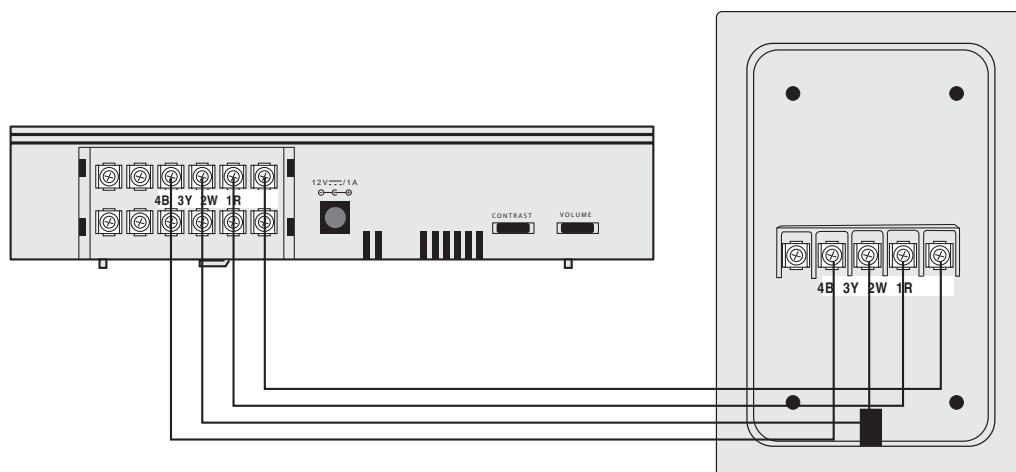

- De 0 a 25mts, utilizar 4 hilos tipo telefónico 6/10
- De 25 a 50mts, utilizar 4 pares (2 hilos por conexión) de tipo telefónico 6/10 o bien cualquier otro cable de 4 x 0.75mm<sup>2</sup>.
- De 50 a 100mts, utilizar un cable de 4 x 1.5mm<sup>2</sup>

## • ENTRE EL VIDEOPORTERO Y UNA CERRADURA ELÉCTRICA

Utilizar una cerradura 12V/500mA máximo con o sin memoria mecánica.

Para la conexión entre videoportero y cerradura, utilizar cable de tipo:

- Telefónico 6/10 para distancia inferior a 30 metros.
- 0.75mm<sup>2</sup> para una distancia entre 30 y 100 metros máximo.

Sin necesidad de respetar polaridad.

Conectar los dos hilos eléctricos de la cerradura en los bornes SW1 y SW2

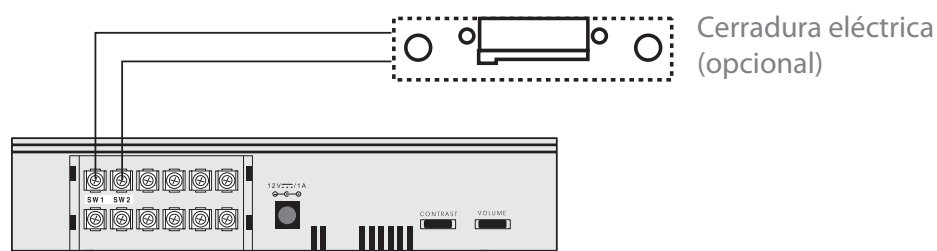



## • ENTRE EL VIDEOPORTERO Y UN AUTOMATISMO DE PORTAL

Comprobar que el automatismo de portal está provisto de entrada de control de tipo contacto seco normalmente abierto.

Para la conexión entre videoportero y automatismo de portal, utilizar cable de tipo telefónico 6/10.

No es necesario respetar polaridad.

Conectar los dos hilos del automatismo en los bornes LK1 y LK2.

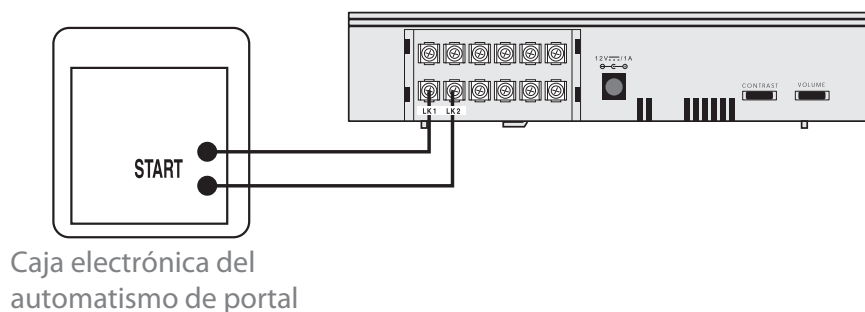

Caja electrónica del automatismo de portal

## • UTILIZACIÓN

Una vez efectuadas las conexiones, conectar el adaptador 230Vac/13.5Vdc 1A al videoportero y después a la alimentación eléctrica. El testigo de funcionamiento (8) del videoportero se enciende.

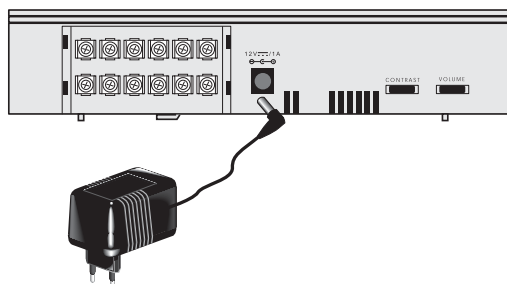

## • FUNCIÓN VIDEOPORTERO

Cuando un visitante pulsa el botón de llamada de la platina de calle:

- El timbre electrónico del videoportero se activa, la pantalla se enciende y se capta lo que pasa en la calle a través de la cámara de la platina de calle.

- Después de identificar al visitante, es posible hablar con él pulsando el botón  del videoportero.

- Para finalizar la conversación y apagar la pantalla, pulsar otra vez  del videoportero.

Además, si la comunicación no ha sido activada con el botón , la pantalla se apagará automáticamente pasados 60 segundos y el videoportero volverá al modo standby.

## • APERTURA DE UNA PUERTA PROVISTA DE CERRADURA ELÉCTRICA

Es posible activar la cerradura en cualquier momento.

Si todas las conexiones entre videoportero y cerradura están bien hechas, y la cerradura está correctamente instalada, basta con pulsar una vez el botón  del videoportero.

En este momento, la cerradura se alimentará durante 3 segundos, para que pueda entrar el visitante.

## • ACTIVACIÓN DEL PORTAL MOTORIZADO

Es posible activar el automatismo de portal en cualquier momento.

Si las conexiones eléctricas entre videoportero y automatismo de portal están bien hechas, basta con pulsar el botón  del videoportero.

## • AJUSTE DEL VOLUMEN

El botón  del videoportero permite ajustar el nivel sonoro del timbre y de la señal audio procedente de la cámara.

El nivel sonoro de una cámara depende de la distancia entre la cámara y la fuente sonora.

Será necesario ajustar correctamente el volumen de la central según la cámara.

Importante: no olvidar que la potencia del timbre de la central será bajo cuando el ajuste del volumen está al mínimo.

## • AJUSTE DEL CONTRASTE

El botón  de la central permite ajustar el contraste de la pantalla. Será necesario ajustar bien el nivel de contraste de la pantalla para obtener una calidad de imagen óptima.

## • INFORMACIONES COMPLEMENTARIAS

### • MANTENIMIENTO Y LIMPIEZA

Antes de cualquier mantenimiento del producto, desconectar el adaptador 230Vac/13,5Vdc 1 A de la red eléctrica.

No limpiar el producto con sustancias abrasivas o corrosivas.

Usar un simple paño suave ligeramente humidificado.

Desconectar el módulo si prevé no usarlo durante un largo periodo de tiempo.

No vaporizar con aerosoles; podría dañar el interior de la central

### • GARANTIA

El video portero tiene garantía de 2 años, piezas y mano de obra, a partir de la fecha de compra. Conservar la prueba de su compra (factura, ticket de compra) durante todo el periodo de la garantía. La garantía no cubre los daños causados por negligencia, choques o accidentes. Los elementos de este video portero evolutivo no pueden ser abiertos o reparados por personas ajenas a la empresa AVIDSEN. Cualquier intervención en el producto anulará la garantía.

### • RECICLAJE



Este logotipo significa que no debe tirar los aparatos averiados o ya usados con la basura ordinaria. Estos aparatos son susceptibles de contener sustancias peligrosas que pueden perjudicar la salud y el medio ambiente. Exija la recogida de estos aparatos por su distribuidor o bien utilice los medios de recogida selectiva que están a su disposición en su localidad



## Manual de instalação e de utilização

PT



Videoporteiro  
côr

102262





## • NOTA IMPORTANTE

### ASSISTÊNCIA E CONSELHOS

Apesar de ter muito cuidado no momento de criar nossos produtos e seus respectivos manuais de instruções, quiçá tenha problema de instalação ou perguntas. Não duvide em pôr-se em contato com nosso serviço técnico; nossos técnicos estão a sua disposição para aconselhar-lhes.

Em caso de mau funcionamento durante a instalação de seu produto ou nos dias seguintes a sua instalação, é IMPERATIVO que contate com nossos especialistas para definir a origem do problema... O mais seguro é do que só se trate de um ajuste mau adaptado ou de uma instalação não conforme



34 93 713 38 61

Segunda-feira a sexta-feira de 9.00 a 12.30 e de 14.30 a 18.00h

As 24 horas em: [soporte@avidsen.es](mailto:soporte@avidsen.es)

Este produto está garantido 2 anos, contra todo vício de fabricação. Nossa garantia não cobre as más manipulações, má utilização ou instalação do mesmo

## • INDICE

• Introdução .....	p4
• Composição do kit .....	p5
• Precauções de instalação .....	p6
• Instalação .....	p6
Videoporteiro.....	p6
Platina de rua.....	p7
• Conexões .....	p7
Entre o videoporteiro e a platina de rua.....	p8
Entre o videoporteiro e uma fechadura elétrica.....	p8
Entre o videoporteiro e um automatismo de portal.....	p9
• Utilização .....	p9
• Informações complementares .....	p10
Manutenção e limpeza.....	p10
Garantia e serviços.....	p10
Reciclagem.....	p10

## • INTRODUÇÃO

Este video-porteiro é um sistema video de grande facilidade de instalação e uso. Destinado a particulares que procuram fiabilidade em seu sistema de segurança.

Características:

- Transmissão video automática graças a um interfono de duas vias. Quando chega um visitante, a câmara integrada transmite imediatamente a imagem ao receptor situado ao interior e uma melodia assinala sua presença.
- Instalação simples e aseada. Graças à ajuda passo a passo, a fixação e conexão do aparelho podem realizar-se por um especialista ou por um particular.
- Simples de usar. Qualquer que seja a idade, os usuários estarão satisfeitos com seu uso.
- Imagem de alta definição. O sistema utiliza as tecnologias da câmara video mais avançadas para uma qualidade de imagem ótima.
- Ajuste automático da exposição. A câmara se ajusta automaticamente às condições de luz ambiente.
- Abertura a distância de um portal ou de um automatismo, pulsando um botão.
- **IMPORTANTE:** ler este manual atenciosamente antes de instalar. Em caso de problema, os técnicos de nossa Hotline estão a sua inteira disposição.
- **ATENDIMENTO:** todo erro de conexão pode causar danos ao aparelho e anular garantia.

## • COMPOSIÇÃO DO KIT

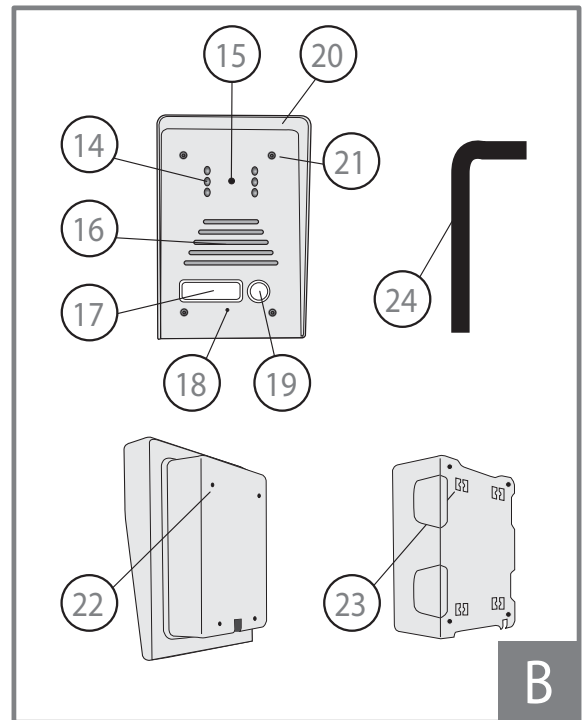
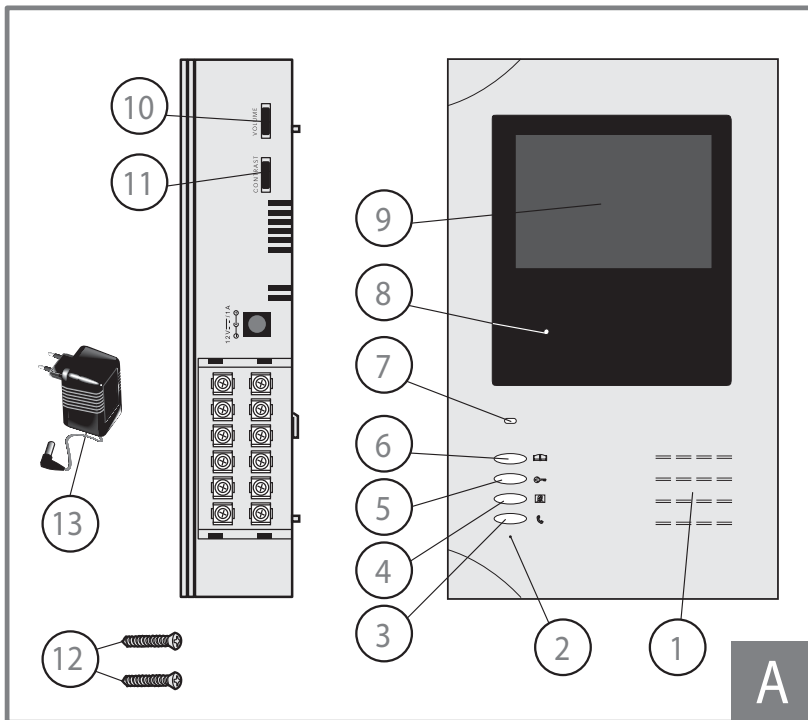

### • A- Videoporteiro

- 1: Alto-falante
- 2: Microfone
- 3: Botão Descolgar / Pendurar
- 4: Botão ON/OFF do video
- 5: Botão de disparo da fechadura elétrica (12V/500mA opcional)
- 6: Botão de controle de um automatismo de portal equipado de uma entrada de controle de tipo contato seco normalmente aberto.
- 7: Testemunha luminosa
- 8: Indicador de funcionamento
- 9: Tela 3.5"
- 10: Ajuste do som
- 11: Ajuste do contraste
- 12: Parafuso de fixação da central
- 13 : Adaptador 230Vac/13.5Vdc 1A

### • B : Platina de rua

- 14: LED infravermelho para a visão noturna
- 15: Objetivo da câmara
- 16: Altifalante
- 17: Porta-nome
- 18: Microfone
- 19: Botão de chamada
- 20: Visera de proteção contra as inclemências
- 21: Parafuso de fixação da carcaça
- 22 : Orifícios de fixação
- 23: Caixa para montagem em superfície
- 24: Chave especial, para retirar os parafusos de fixação da carcaça

## • PRECAUÇÕES DE INSTALAÇÃO

Antes de instalar o videoportero, verificar os seguintes pontos:

- Não instalar o videoportero em condições extremas de umidade ou pó.
- O videoportero e seu adaptador são para uso interior. As temperaturas devem estar entre 0 e +40°C.
- Não expor a platina de rua à luz direta do sol, chuva ou grande umidade.
- A temperatura de funcionamento da platina de rua é de -10 a +50°C.
- A platina de rua não deve instalar-se num lugar com o objetivo exposto a rayaduras ou sujeira.
- Não utilizar multitomas ou cabos prolongadores.
- Evitar os lugares extremamente luminosos para o videoportero, isto pode danar irremediavelmente a câmara.
- Não instalar cerca de produtos químicos ácidos, amoníaco ou fontes de emissão de gases tóxicos.
- Não pulsar duas teclas do videoportero ao mesmo tempo.
- Utilizar só o adaptador 230Vac/13.5Vdc para alimentar o videoportero.
- Não expor nunca o videoportero e o adaptador a salpicaduras de água. Não os colocar nunca cerca de recipientes com água ou líquidos.
- A altura de instalação recomendada é de 150cm do solo aproximadamente

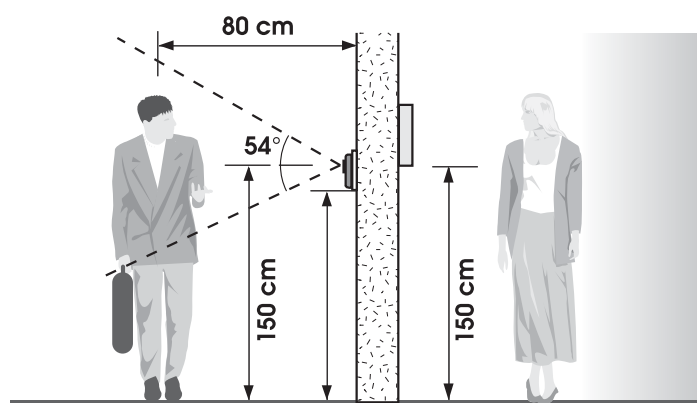

## • INSTALAÇÃO

### • EL VIDEOPORTEIRO

- Fixação numa parede:
  - Fixar os dois parafusos inclusos (item 12) na parede separados por 16 cm.
  - Pendurar o videoportero.

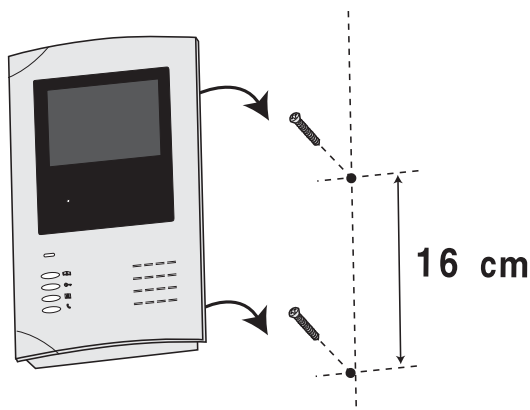



## • LA PLATINA DE RUA

### • Montaje en superficie :

- Passar o cabo no orifício do suporte mural.
- Fixar o suporte mural com a ajuda de 4 parafusos (não inclusos).
- Conectar os 4 fios nos bornes (ver capítulo conexões).
- Introduzir e encaixar a platina no suporte de parede.

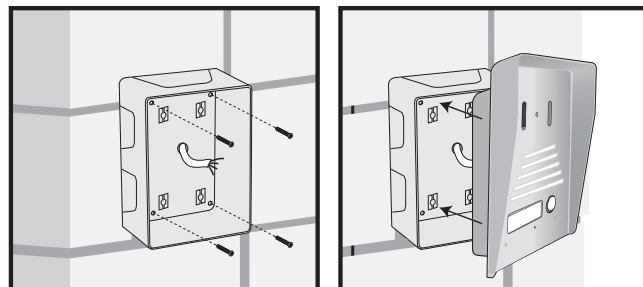

### • Montagem empotrado:

- Perfurar o pilar para poder colocar a parte plástica da platina de rua.
- Retirar os parafusos (21) com a chave (24) para desmontar a carcaça da platina de rua.
- Conectar os 4 fios nos bornes (ver conexões).
- Fixar a platina de rua com os 4 parafusos (não inclusos).
- Colocar a carcaça verificando que está colada à junta de estanqueidade da caixa.

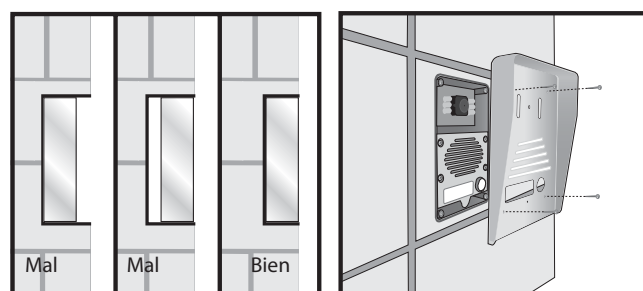
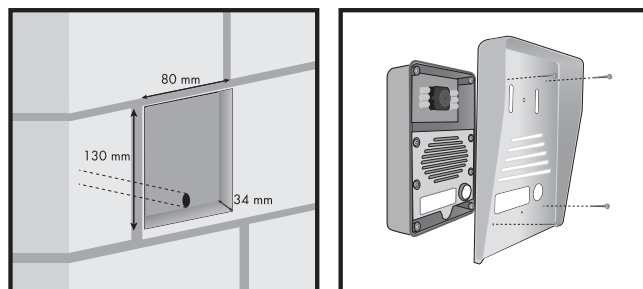

## • CONEXÕES

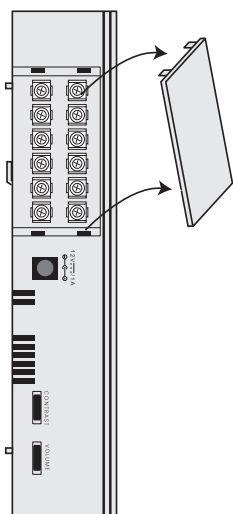

- Sacar a tampa para realizar as seguintes conexões

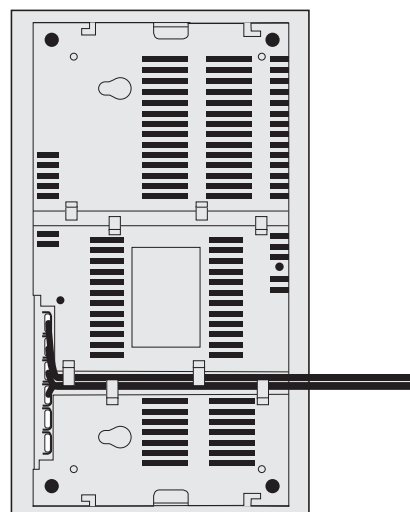

- Uma vez todas as conexões realizadas, fazer passar todos os cabos para a parte traseira da central, usando a ranhura prevista por tal efeito

## • ENTRE O VIDEOPORTEIRO E A PLATINA DE RUA (100 mts MÁXIMO)

Para conseguir uma boa qualidade áudio e vídeo, aconselhamos-lhes não utilizar mais de 100m de cabo entre a central e a platina de rua. Usar cabo de tipo telefónico 6/10°

Conectar os cabos tal como se indica (um investimento de conexão poderia danar a platina de rua):

- Terminal 1R da central no terminal 1R da platina de rua
- Terminal 2W da central no terminal 2W da platina de rua
- Terminal 3E da central no terminal 3E da platina de rua
- Terminal 4B da central no terminal 4B da platina de rua

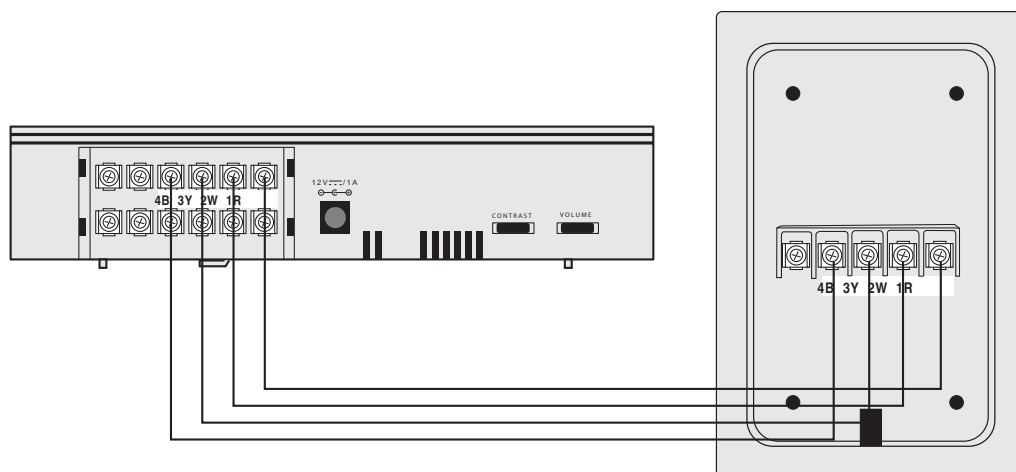

- De 0 a 25mts, utilizar 4 fios tipo telefónico 6/10
- De 25 a 50mts, utilizar 4 pares (2 hilos por conexión) de tipo telefónico 6/10 o bien cualquier otro cable de 4 x 0.75mm<sup>2</sup>.
- De 50 a 100mts, utilizar um cabo de 4 x 1.5mm<sup>2</sup>

## • ENTRE O VIDEOPORTEIRO E UMA FECHADURA ELÉTRICA

Utilizar uma fechadura 12V/500mA máximo com ou sem memória mecânica.

Para a conexão entre videoportero e fechadura, utilizar cabo de tipo:

- Telefónico 6/10 para distância inferior a 30 metros.
- 0.75mm<sup>2</sup> para uma distância entre 30 e 100 metros máximo.

Sem necessidade de respeitar polaridade.

Conectar os dois fios eléctricos da fechadura nos bornes SW1 e SW2.

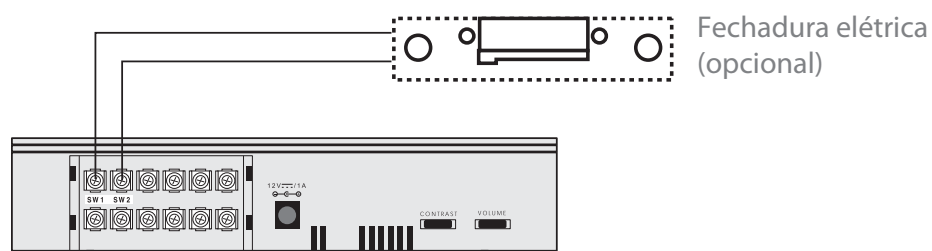

## • ENTRE O VIDEOPORTEIRO E UM AUTOMATISMO DE PORTAL

Comprovar que o automatismo de portal está provido com uma entrada de controle de tipo contato seco normalmente aberto.

Para a conexão entre videoportero e automatismo de portal, utilizar cabo de tipo telefônico 6/10. Não é necessário respeitar polaridade.

Conectar os dois fios do automatismo nos bornes LK1 e LK2.

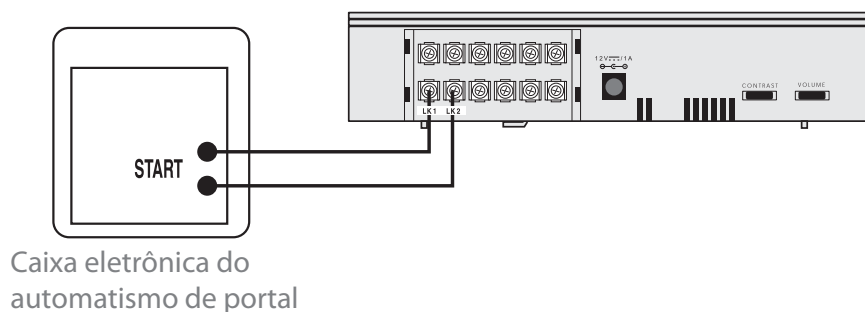

## • UTILIZAÇÃO

Uma vez todas as conexões realizadas, conectar o adaptador 230Vac/ 13,5Vdc 1 À a central e depois à rede elétrica.

O LED de funcionamento (8) da central se acende

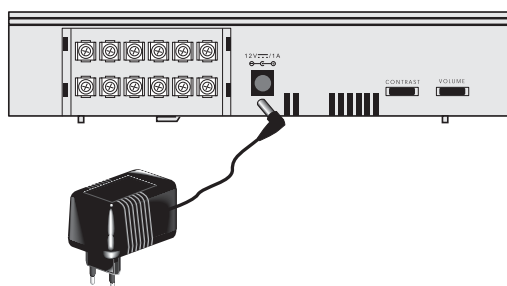

## • FUNÇÃO VIDEOPORTEIRO

Quando o visitante pressiona a tecla de telefonema da platina de rua:

- O timbre eletrônico da central se dispara via o alto-falante, a tela se acende e se ouve o que passa a nível da câmara selecionada.

- Depois de identificar o visitante, é possível falar com ele pulsando o botão ☎ do video porteiro.

- Para finalizar a conversa e apagar a tela, pulsar outra vez ☎ do videoportero.

Ademais, se a comunicação não foi ativada com o botão ☎, a tela se apagará automaticamente passados 60 segundos e o videoportero voltará ao modo standby.

## • ABERTURA DE UMA PORTA PROVISTA DE FECHADURA ELÉTRICA

É possível ativar a fechadura em qualquer momento.

Se todas as conexões entre videoportero e fechadura estão bem feitas, e a fechadura está corretamente instalada, basta com pulsar uma vez o botão ☎ do videoportero.

Neste momento, a fechadura se alimentará durante 3 segundos, para que possa entrar o visitante.

## • ACTIVAÇÃO DO PORTAL MOTORIZADO

Se pode ativar o automatismo em qualquer momento.

Se todas as conexões elétricas entre a central e o automatismo de portal foram corretamente realizadas, só fará pulsar uma vez o botão  da central

## • AJUSTE DO VOLUME

O botão  da central permite ajustar o nível sonoro do carillón e do sinal áudio procedente da câmara.

O nível sonoro de uma câmara depende da distância entre a câmara e a fonte sonora.

Será necessário ajustar corretamente o volume da central segundo a câmara.

Importante: não esquecer que a potência do timbre da central será baixo quando o ajuste do volume está ao mínimo

## • AJUSTE DO CONTRASTE

O botão  da central permite ajustar o contraste da tela. Será necessário ajustar bem o nível de contraste da tela para obter uma qualidade de imagem ótima.

## • INFORMAÇÕES COMPLEMENTARES

### • MANUTENÇÃO E LIMPEZA

Antes de qualquer manutenção do produto, desconectar o adaptador 230Vac/13,5Vdc 1 A de a rede elétrica.

Não limpar o produto com substâncias abrasivas ou corrosivas.

Usar um simples pano suave ligeiramente humidificado.

Desconectar o módulo se prevê não o usar durante um longo período de tempo.

Não vaporizar com aerosóis; poderia danar o interior da central

### • GARANTIA

O video porteiro tem garantia de 2 anos, peças e mão de obra, a partir da data de compra. Conservar a prova de sua compra (fatura, ticket de compra) durante todo o período da garantia. A garantia não cobre os danos causados por negligência, choques ou acidentes. Os elementos deste video porteiro evolutivo não podem ser abertos ou consertados por pessoas alheias à empresa AVIDSEN. Qualquer intervenção no produto anulará a garantia.

### • RECICLAGEM



Este logotipo significa que não deve atirar os aparelhos avariados ou já usados com o lixo ordinário. Estes aparelhos são susceptíveis de conter substâncias perigosas que podem prejudicar a saúde e o médio ambiente. Exija a recolha destes aparelhos por seu distribuidor ou bem utilize os meios de recolha seletiva que estão a sua disposição em sua localidade.