

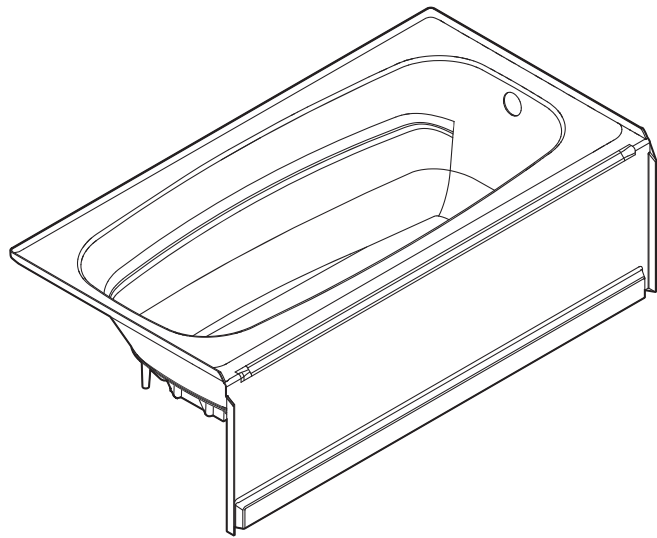

Installation Manual



Direct-to-Stud Bathtub

Please record the model number found on the front panel of the box.

Model Number: _____

Retain these instructions for future use.

PARTS INCLUDED

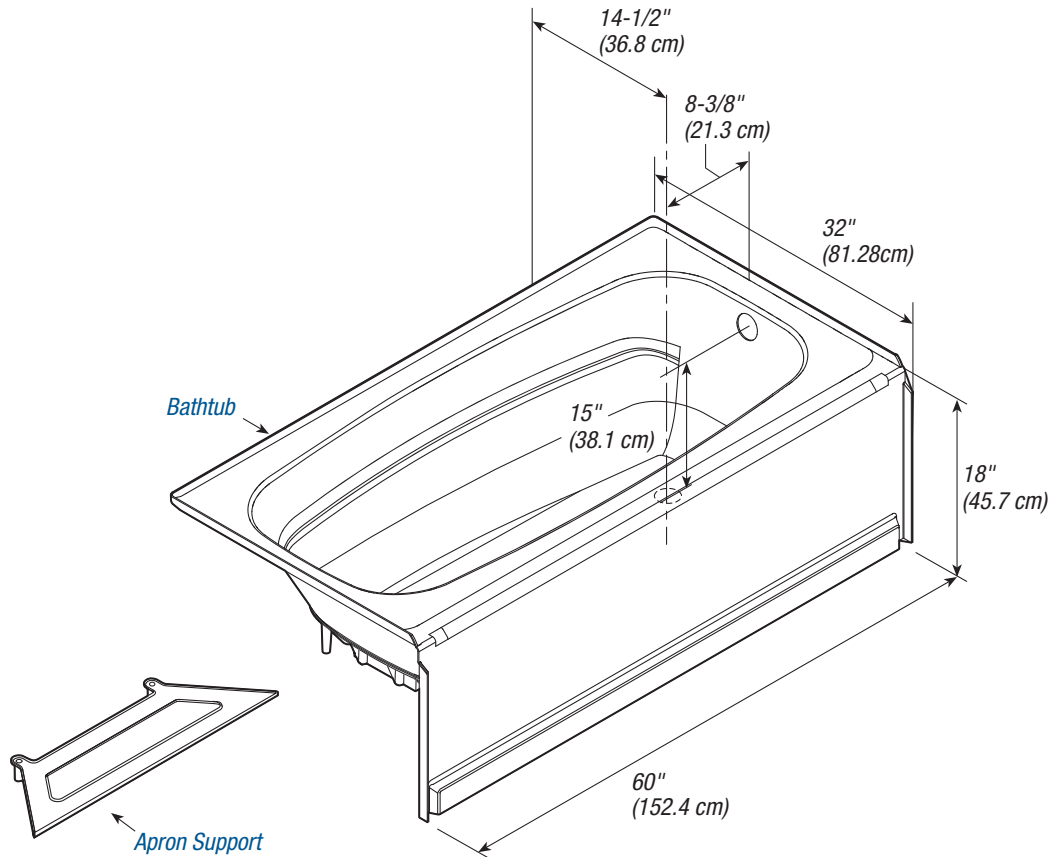

TOOLS AND MATERIALS REQUIRED

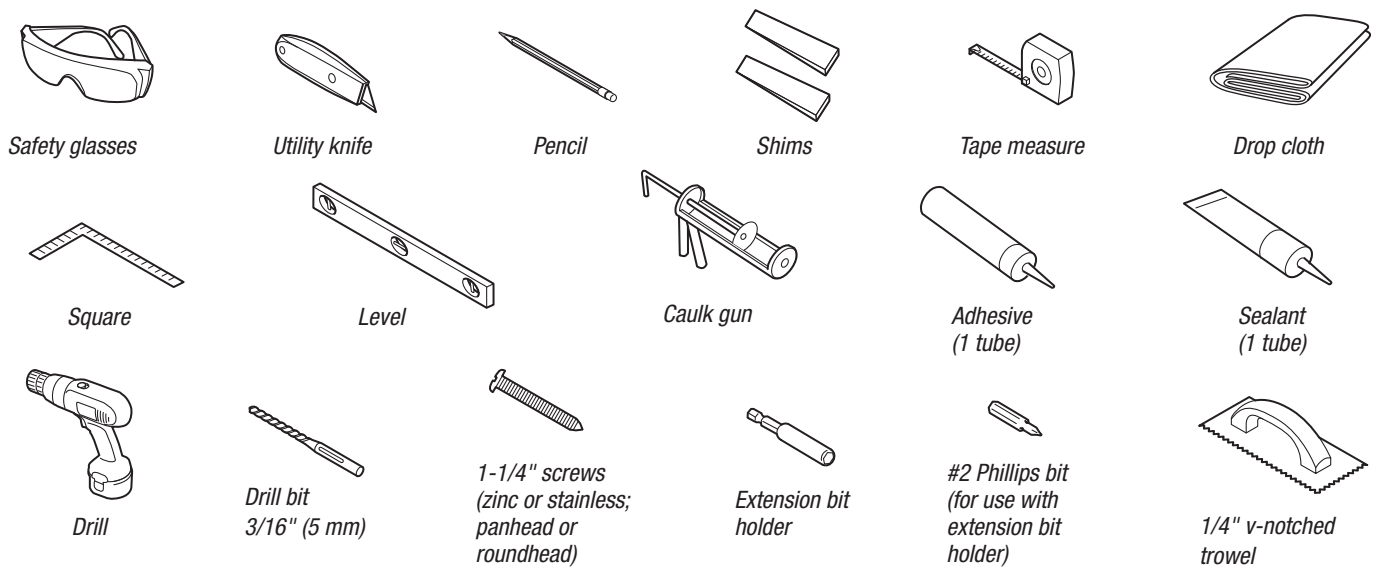

- Lumber for additional wall studs if installing wall set; refer to wall set installation instructions
- Drain and overflow assembly that will fit a 16-1/2" deep bathtub

💡 *TIP: You may want to install insulation.*

REQUIREMENTS FOR SUCCESSFUL INSTALLATION

⚠ CAUTION: DO NOT use drywall screws to secure flanges to wall studs. Product damage will occur and will void the warranty.

⚠ CAUTION: Entire bottom support must be in contact with a flat, level surface.

- ❑ Read complete instructions before beginning installation.
- ❑ These instructions include suggestions for rough construction and plumbing installation that we believe to be reliable. Local building codes vary and could supersede those suggestions. If you are not confident in your ability to perform these tasks, contract out those tasks you need help with or use a professional installer.
- ❑ Confirm that your model will fit in intended location and plumbing fixtures are located where required before beginning installation.
- ❑ Walls and sub-floor must be solid, plumb, and square.
- ❑ If installation surface is not level, use leveling compound or mortar bed for proper installation.
- ❑ Use drop cloth to protect bathtub from damage during installation.
- ❑ Do not install in areas where temperature may drop below 32°F (0°C).
- ❑ Allow product to reach room temperature for 30 minutes before installation.
- ❑ Two people recommended to install this product.

ROUGHING-IN

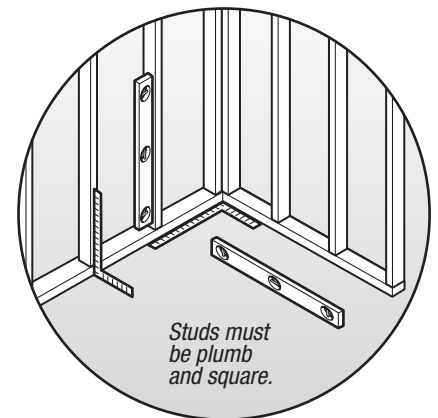
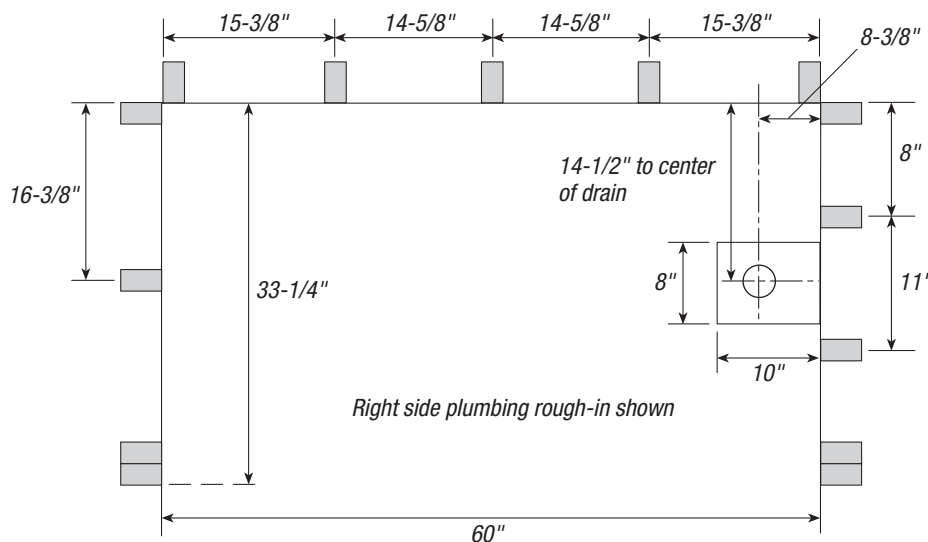

- ❑ Rough plumbing must be installed before bathtub installation.

IMPORTANT! If installing wall set, refer to wall set installation instructions for specific lumber sizes and placement. Additional studs will be required and need to be installed at this point.

- ❑ For masonry construction, floor and walls must be framed to accommodate plumbing and installation.

BATHTUB INSTALLATION

Important Instructions For Proper Installation

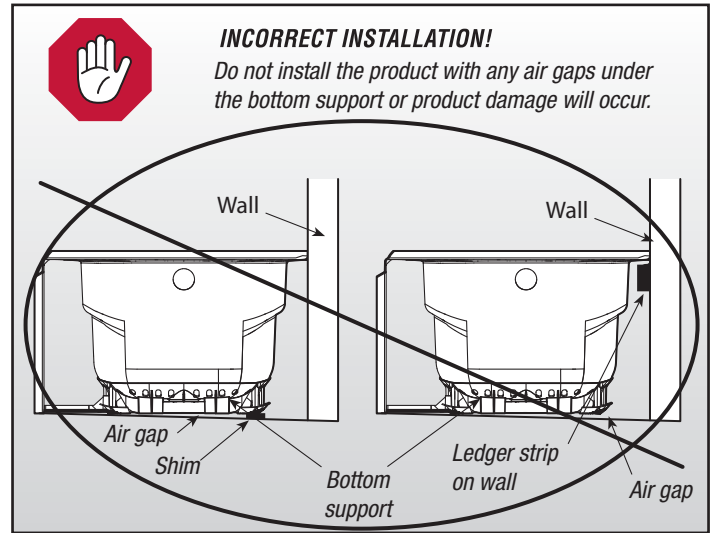
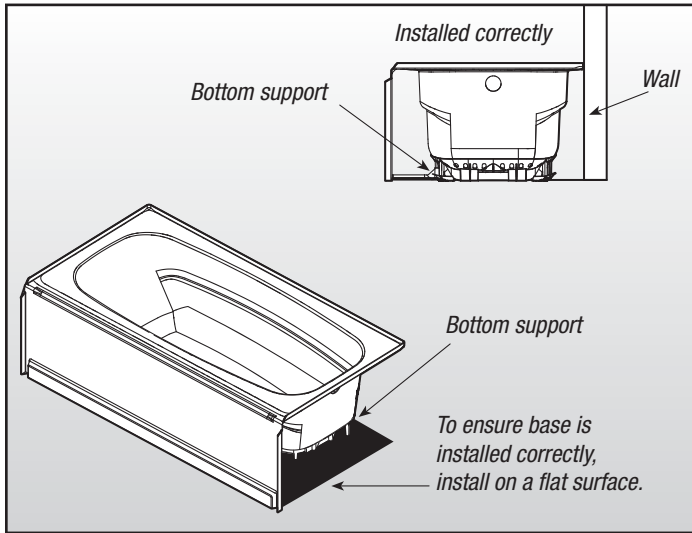

CAUTION: Entire bottom support must be in contact with a flat, level surface.

TIP: If installation surface is not level, use leveling compound or mortar bed for proper installation.

1. Symbols and Descriptions

A APPLY ADHESIVE where indicated. Apply 1/4" to 3/8" round bead.

S APPLY SEALANT where indicated.

CAUTION: A situation which, if not avoided, could result in property damage or other undesirable conditions. Product damage will occur and will void the warranty.

IMPORTANT! Instructions which, if not followed, could result in property damage. Product damage may occur and will void the warranty.

2. Attach Apron Support

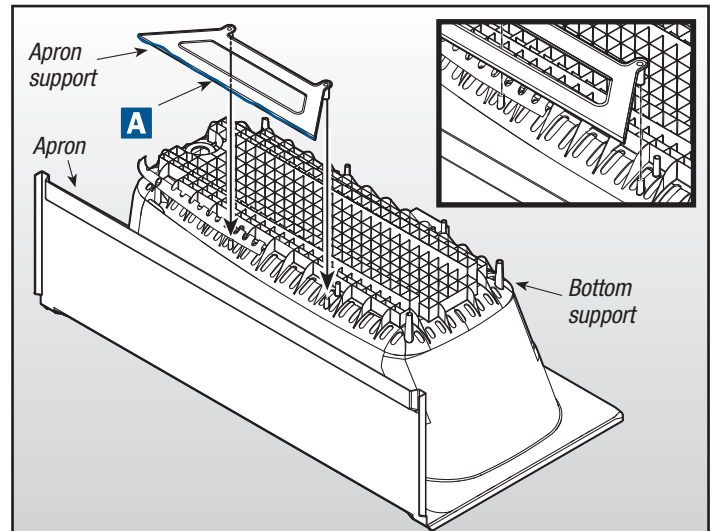

IMPORTANT! Protect bathtub finish by overturning it onto a clean, soft surface such as a drop cloth.

Slide the apron support onto the outer posts on the bottom support. Push until snug.

A APPLY ADHESIVE where noted.

Attach apron support to bottom support.

Tape in place until adhesive dries.

BATHTUB INSTALLATION (Continued)

3. Verify Bathtub Fit

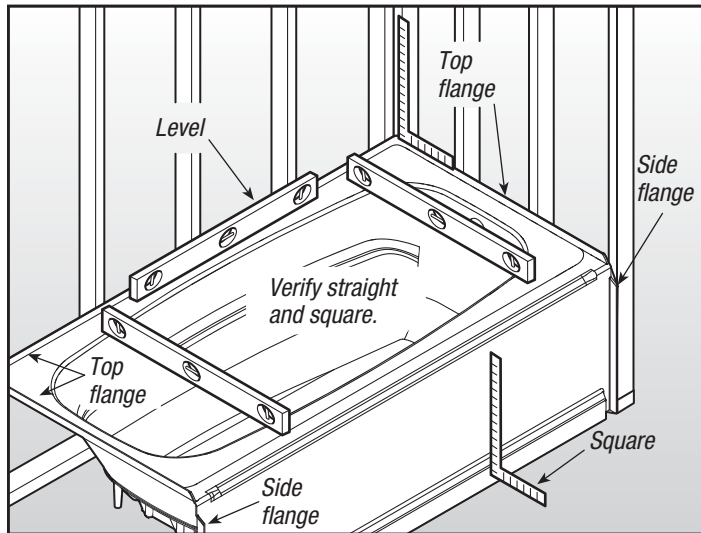

- Position bathtub as shown.

CAUTION: Entire bottom support must be in contact with a flat, level surface.

- TIP:** If installation surface is not level, use leveling compound or mortar bed for proper installation.
- TIP:** A small amount of water poured onto tub deck should flow back into the tub, not out toward the floor.

5. Attach Drain and Overflow

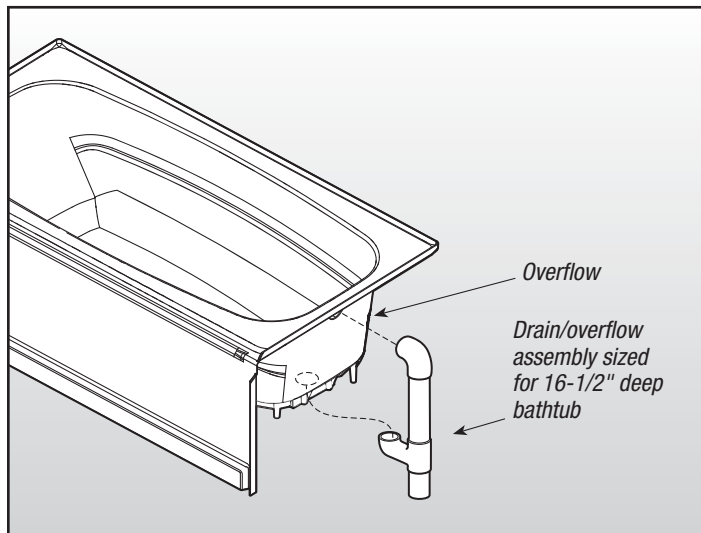

- Attach drain and overflow following manufacturer's instructions.

CAUTION: Plumber's putty will degrade bathtub material. Do not use plumber's putty to seal between drain and bathtub. Use latex/acrylic sealant or a gasket.

4. Prepare Bathtub

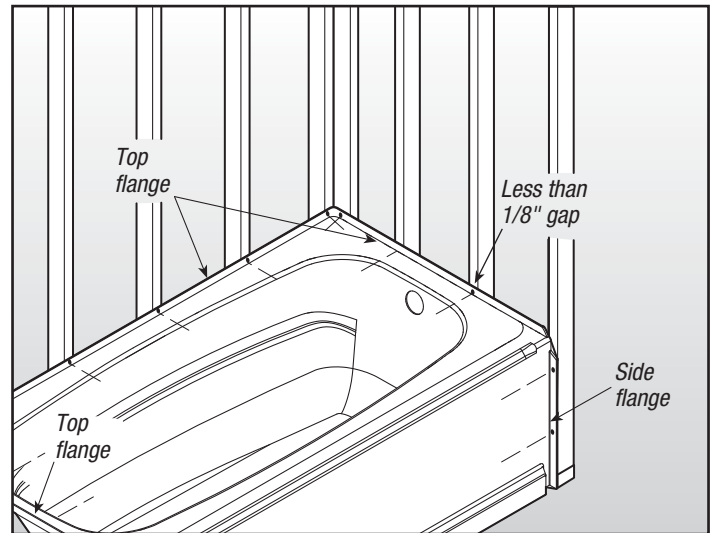

CAUTION: Drill 3/16" clearance holes into flanges only. Do not drill 3/16" holes directly into studs. Drill chuck can damage panel. Use an extended bit holder to reduce risk of drill chuck hitting panels.

- Drill 3/16" holes at all stud locations on top flanges.
- Drill 3/16" holes along side flanges.

6. Apply Mortar Bed (Optional)

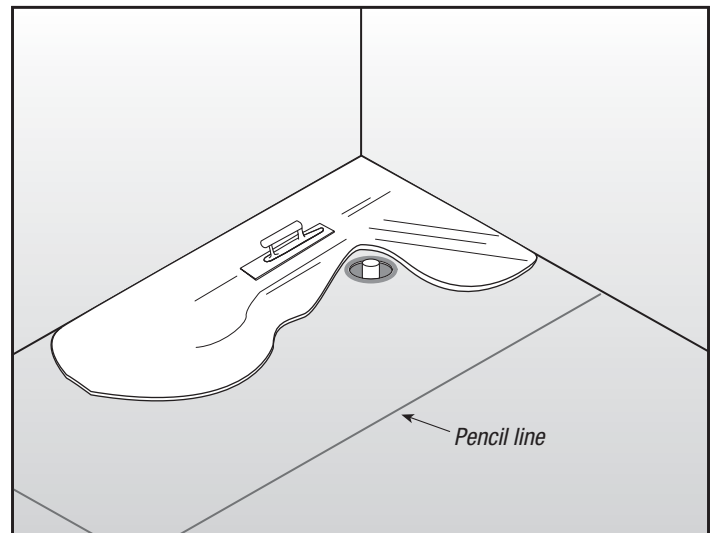

- If the subfloor is not flat and level, it is recommended to put down a mortar bed and set the base in the mortar bed, leveling the base while it is wet.
- If the subfloor is flat and level, place builder's felt between the base and floor.

BATHTUB INSTALLATION (Continued)

7. Secure Bathtub

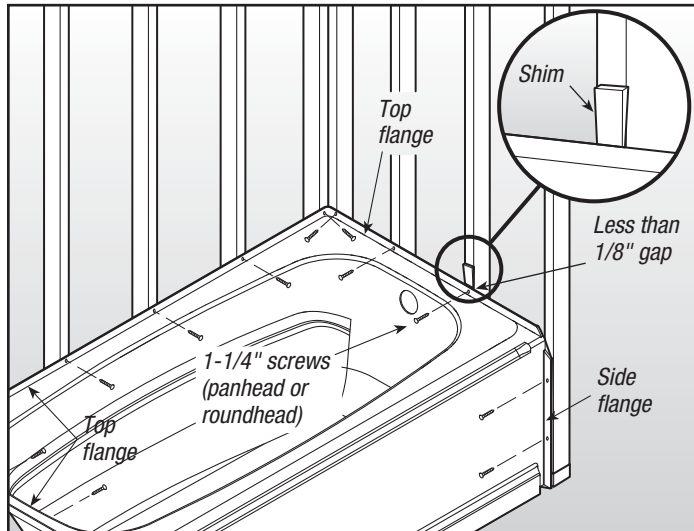

 **TIP:** Place drop cloth in bathtub and stand inside bathtub to press it to floor when securing to wall studs.

- Secure flanges to wall studs with 1-1/4" screws.

 **CAUTION:** Use panhead or roundhead screws. Do not overtighten screws, this can cause flanges to crack.

IMPORTANT! Gaps between flanges and studs must be less than 1/8". Insert shims to fill gaps.

8. Apply Sealant

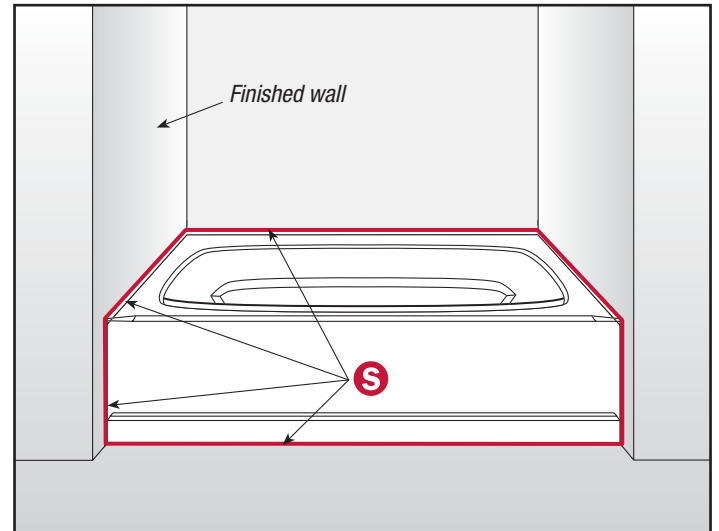

- If installing our matching wall set, proceed with "Wall Set Installation" instructions.

 **CAUTION:** After installing finished walls, remember to apply sealant to all outer edges.

-  **APPLY SEALANT** to seal gap between bathtub and wall.

IMPORTANT! Follow manufacturer's instructions for sealant dry time before use.

CUSTOMER SERVICE

For product and installation questions, DO NOT return to the store. For additional help contact customer service:

Visit www.deltabathing.com, e-mail bathingsystems@deltafaucet.com, or call  1-877-430-5315.

CARE AND CLEANING

For regular cleaning use ONLY mild detergents or warm, soapy water. Use ONLY non-abrasive cloth or sponge. Always rinse surfaces after cleaning.

Before cleaning this product with cleaning products, test a small, inconspicuous area.

⚠ CAUTION: The manufacturer does not recommend the use of cleaning products that contain any of the following chemicals. Use of products containing these chemicals can cause the product to crack or discolor and will void the warranty.

- Naphtha
- Amyl Acetate
- Hydrogen Peroxide Solution (common household peroxide)
- Toluene
- Ethyl Acetate
- Lye (common in drain cleaner)
- Acetone

IMPORTANT! If the building owner or homeowner elects to use a RUBBER FLOOR MAT with suction cups or a standard RUBBER FLOOR MAT in their shower unit, it is recommended that the mat be removed after each shower, the shower wiped dry, and the rubber mat allowed to dry before re-use. A mat of this type may cause fungus or mold to grow under the suction cups, and damage in the form of surface blisters in the bottom of the shower following prolonged use if not dried properly.

LIMITED WARRANTY

Please refer to the product label (located on the carton) to outline your model's limited warranty period. The manufacturer warrants to the original consumer purchaser that its products will be free of defects in materials and workmanship, subject to the limitations, exclusions and conditions that follow, from date of original purchase as shown on purchaser's receipt. The manufacturer will, at its discretion, replace or repair FREE OF CHARGE except as noted below, during the warranty period, any part that the manufacturer determines to be defective in material and/or workmanship under normal installation, use and service. The original consumer purchaser must notify the manufacturer in writing of any defect covered by the warranty. THIS WARRANTY IS THE ONLY EXPRESS WARRANTY MADE BY THE MANUFACTURER. ANY CLAIMS MADE UNDER THIS WARRANTY MUST BE MADE DURING THE PERIOD REFERRED TO ABOVE. MANUFACTURER MAKES NO IMPLIED WARRANTY OF MERCHANTABILITY OR FITNESS FOR A PARTICULAR PURPOSE. LABOR CHARGES AND/OR DAMAGE INCURRED IN INSTALLATION, REPAIR OR REPLACEMENT AS WELL AS INCIDENTAL AND CONSEQUENTIAL DAMAGES CONNECTED THEREWITH ARE EXCLUDED AND WILL NOT BE PAID BY THE MANUFACTURER. Some states do not allow limitations on how long an implied warranty lasts, or the exclusion or limitation of incidental or consequential damages, so the above limitations or exclusions may not apply to you. This warranty gives you specific legal rights, and you may also have other rights which vary from state to state. This warranty is void for any damage to this product due to misuse, abuse, neglect, accident, improper installation, modification, unauthorized repair, or any use violative of instructions furnished by us.

Manual de instalación

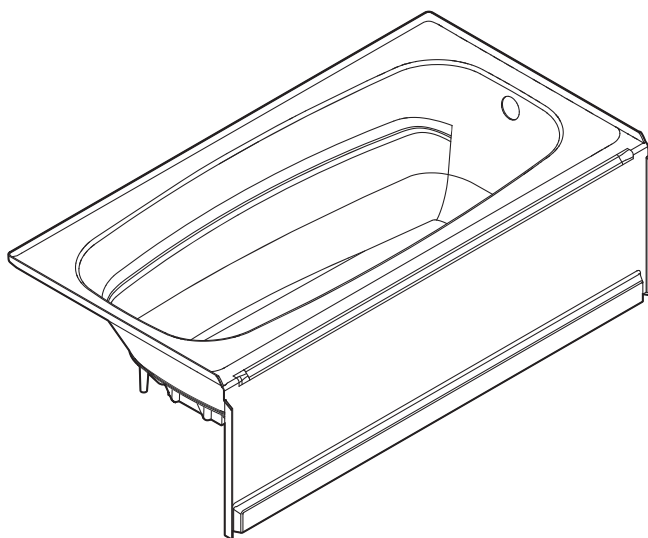

Tina directa al montante

Anote el número de modelo indicado en la parte frontal de la caja.

Número de modelo: _____

Conserve estas instrucciones para usar en el futuro.

PARTS INCLUDED

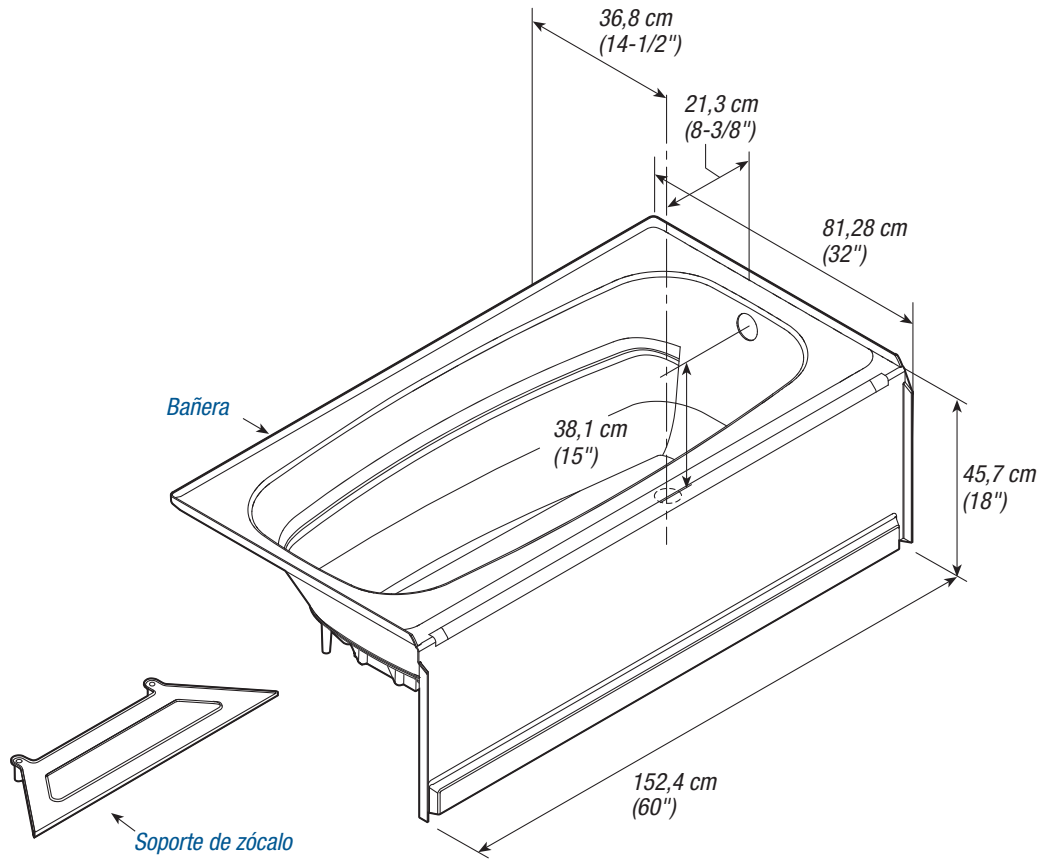

HERRAMIENTAS Y MATERIALES NECESARIOS

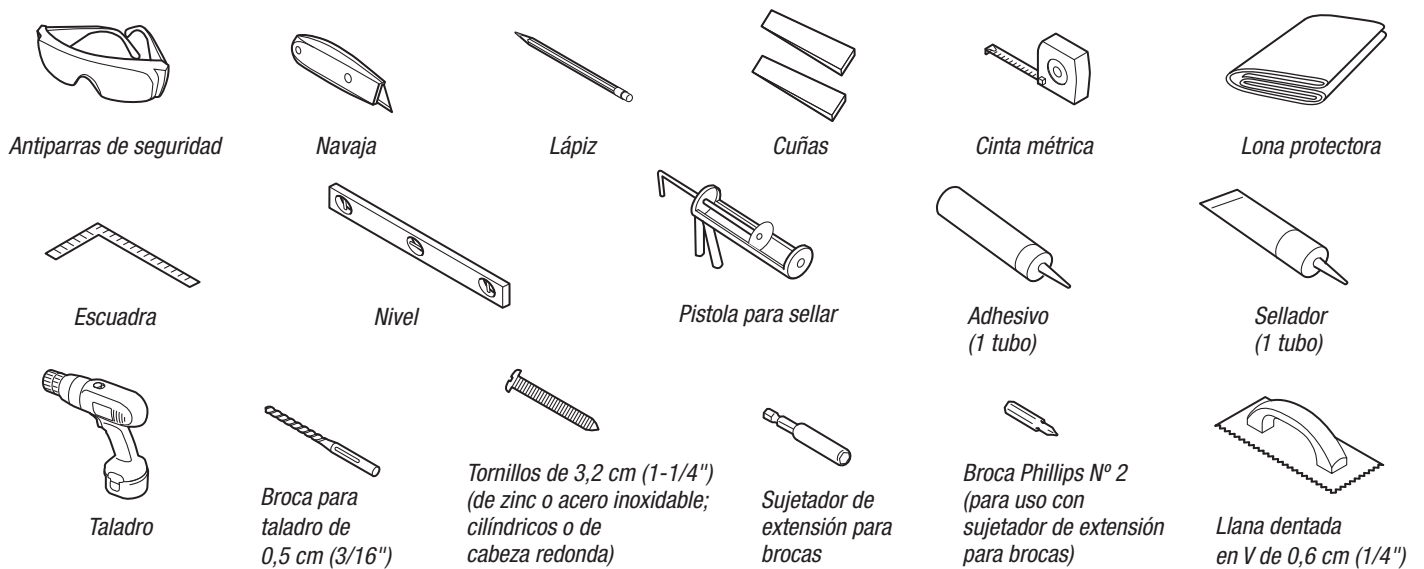

- Madera para montantes de pared si instala el juego para pared adicionales; consulte las instrucciones de instalación del juego para pared
- Conjunto de drenaje y desbordamiento que encajan en una bañera con una profundidad de 41,9 cm (16-1/2")
 - 💡 **CONSEJO:** Se recomienda instalar aislamiento.

REQUISITOS PARA UNA INSTALACIÓN CORRECTA

⚠ PRECAUCIÓN: NO use tornillos para muro al fijar los rebordes al montante de pared. Dañará el producto y dejará sin efecto la garantía.

⚠ PRECAUCIÓN: Todo el soporte inferior debe estar en contacto con una superficie plana y nivelada.

- ❑ Lea todas las instrucciones antes de comenzar la instalación.
- ❑ Estas instrucciones incluyen las sugerencias para la construcción y la instalación de cañerías que consideramos confiables. Los códigos locales de construcción varían según el lugar y tienen prioridad sobre estas sugerencias. Si no se siente capaz de realizar estas tareas, tercerícelas o contrate un instalador profesional.
- ❑ Verifique que su modelo quepa en la ubicación deseada y las cañerías se encuentren donde sea necesario antes de iniciar la instalación.
- ❑ Las paredes y el contrapiso deben estar firmes, nivelados y en escuadra.
- ❑ Si la superficie de la instalación no está nivelada, utilice compuesto para nivelado o lecho de mortero para una correcta instalación.
- ❑ Use una lona protectora para proteger la bañera durante la instalación.
- ❑ No instale en áreas donde la temperatura pueda ser inferior a 32°F (0°C).
- ❑ Deje que el producto alcance la temperatura ambiente durante 30 minutos antes de la instalación.
- ❑ Se recomienda que dos personas se encarguen de la instalación del producto.

CONEXIÓN DE CAÑERÍAS

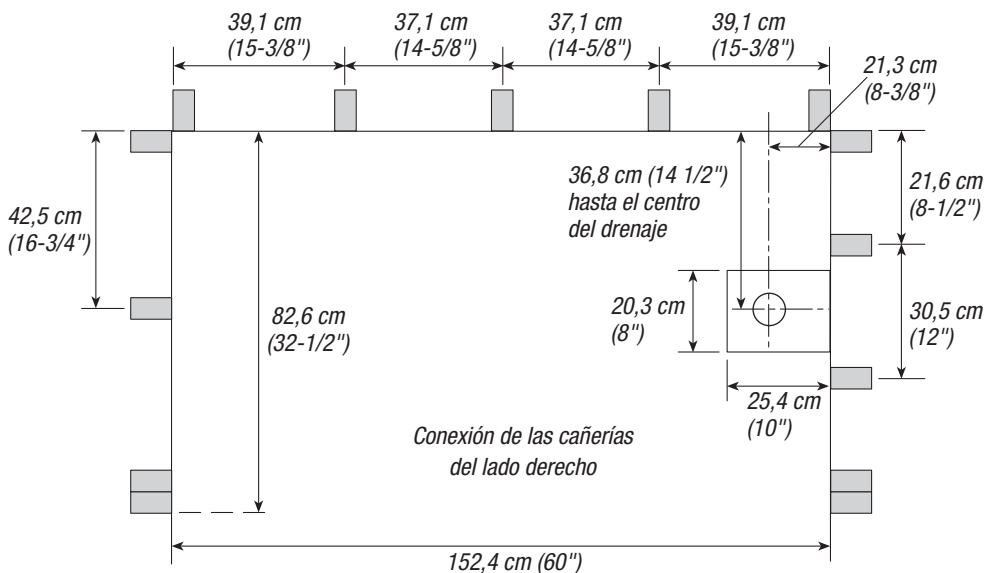

- ❑ Las cañerías deben estar instaladas antes de la instalación de la bañera.

¡IMPORTANTE! Si instala el juego para pared, consulte las instrucciones de instalación de juego para pared. Se requerirán montantes adicionales que deberán ser instalados en este punto.

- ❑ Para los trabajos de mampostería, el piso y las paredes deben acanalarse para dar lugar a las cañerías y la instalación.

INSTALACIÓN DE LA BAÑERA

Instrucciones importantes para una instalación correcta

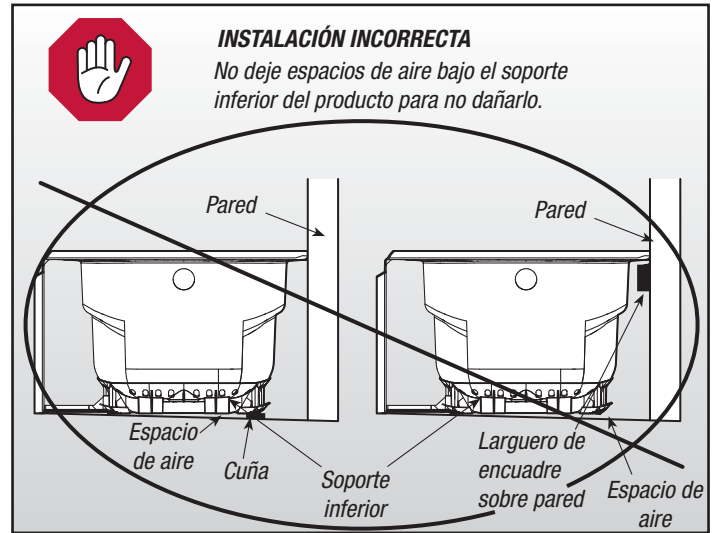
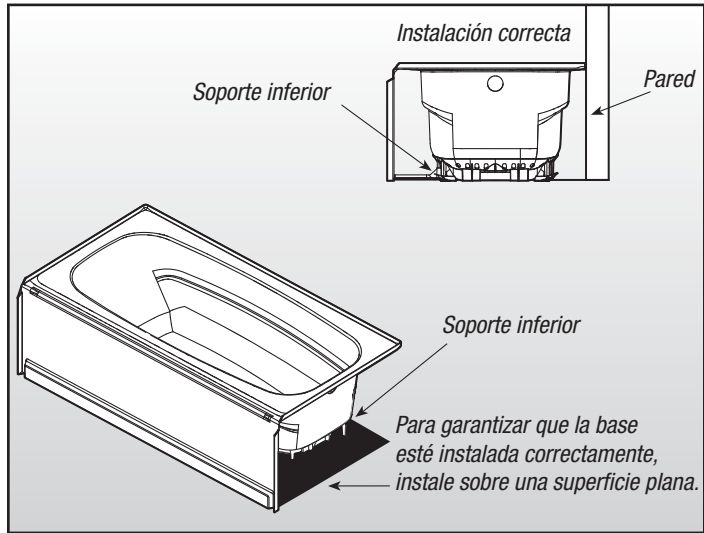

⚠ PRECAUCIÓN: Todo el soporte inferior debe estar en contacto con una superficie plana y nivelada.

💡 CONSEJO: Si la superficie de la instalación no está nivelada, utilice compuesto para nivelado o lecho de mortero para una correcta instalación.

1. Símbolos y descripciones

A APLIQUE ADHESIVO donde se indique. Aplique una gota de entre 0,6 cm y 1 cm (1/4" y 3/8").

S APLIQUE SELLADOR donde se indique.

⚠ PRECAUCIÓN: Situación que, de no evitarse, puede producir daños en la propiedad u otras condiciones indeseables. Se producirán daños en el producto y quedará sin efecto la garantía.

¡IMPORTANTE! Instructions which, if not followed, could result in property damage. Product damage may occur and will void the warranty.

2. Coloque el soporte de zócalo

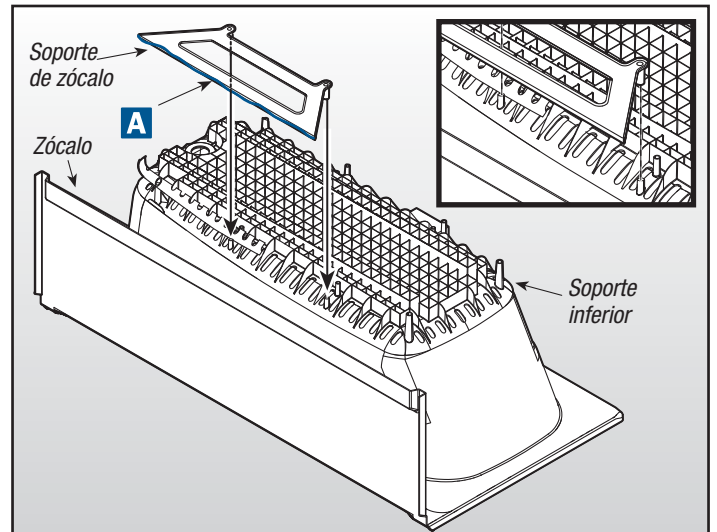

¡IMPORTANTE! Proteja el acabado de la bañera; para ello, gírela por completo y colóquela en una superficie suave y limpia, como una lona protectora.

■ Deslice el soporte del mandil sobre los postes externos en el soporte del fondo. Presione hasta que esté ajustado.

A APLIQUE ADHESIVO donde se indica.

■ Conecte el soporte de zócalo en el soporte inferior.

■ Ajuste con cinta hasta que se seque el adhesivo.

INSTALACIÓN DE LA BAÑERA (Continuación)

3. Verifique las dimensiones de la bañera

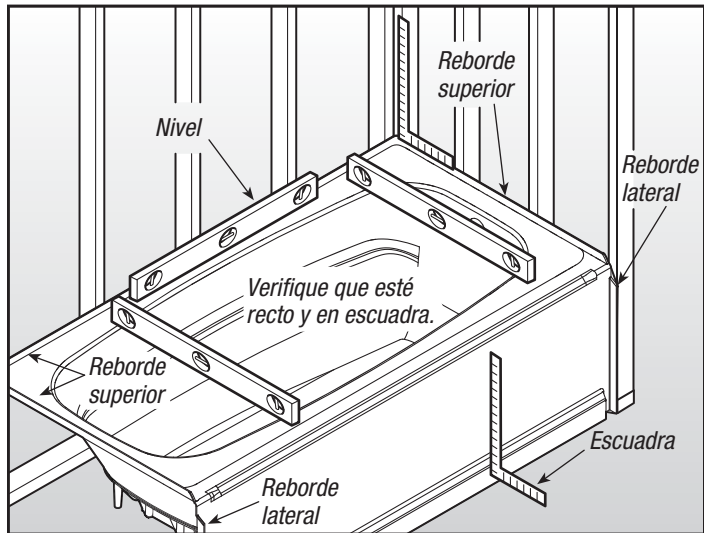

■ Coloque la bañera como se indica.

CAUTION: Todo el soporte inferior debe estar en contacto con una superficie plana y nivelada.

CONSEJO: Si la superficie de la instalación no está nivelada, utilice compuesto para nivelado o lecho de mortero para una correcta instalación.

CONSEJO: Una pequeña cantidad de agua derramada sobre la plataforma de la tina debe fluir a la tina y no hacia el piso.

5. Coloque el drenaje y el desbordamiento

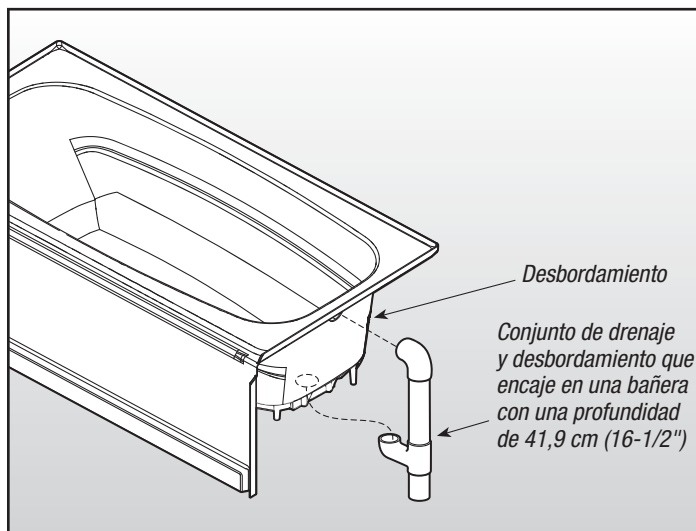

■ Instale el drenaje y el desbordamiento según las instrucciones del fabricante.

PRECAUCIÓN: La masilla de fontanero degrada el material de la bañera. No utilice masilla para sellar entre el drenaje y la bañera. Use en cambio sellador de látex/acrílico o una junta.

4. Prepare la bañera

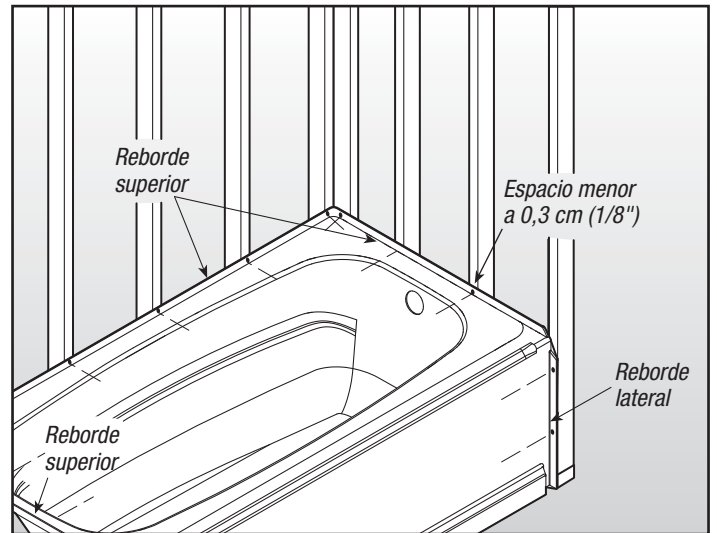

CAUTION: Perfore orificios de separación de 0,5 cm (3/16") únicamente en los rebordes. No perfore orificios de 0,5 cm (3/16") directamente en los soportes. La broca del taladro puede dañar los paneles. Utilice un portabrocas extendido para reducir el riesgo de que la broca golpee los paneles.

- Perfore orificios de 0,5 cm (3/16") en todo el montante sobre los rebordes superiores.
- Perfore orificios de 0,5 cm (3/16") en los rebordes laterales.

6. Aplique lecho de mortero (Opcional)

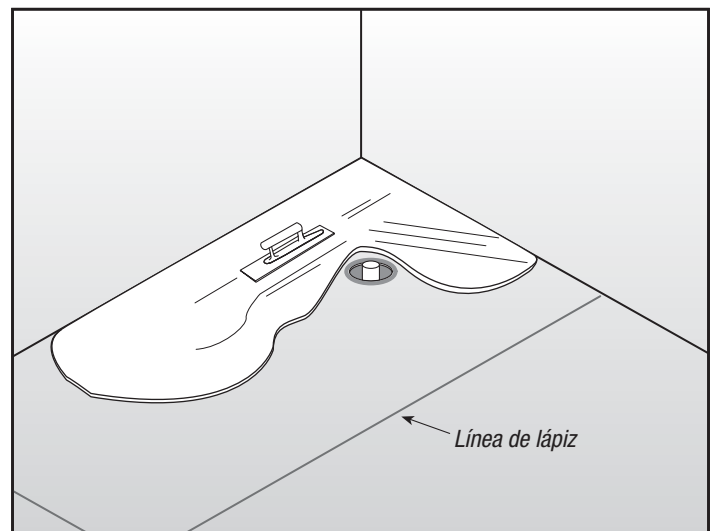

- Si el contrapiso no es plano y nivelado, le recomendamos colocar una capa de cemento y colocarla en esa capa de cemento, nivelándola antes de que se seque.
- Si el contrapiso es plano, y nivelado, coloque una capa de membrana para piso entre la base y el piso.

INSTALACIÓN DE LA BAÑERA (Continuación)

7. Fije la bañera

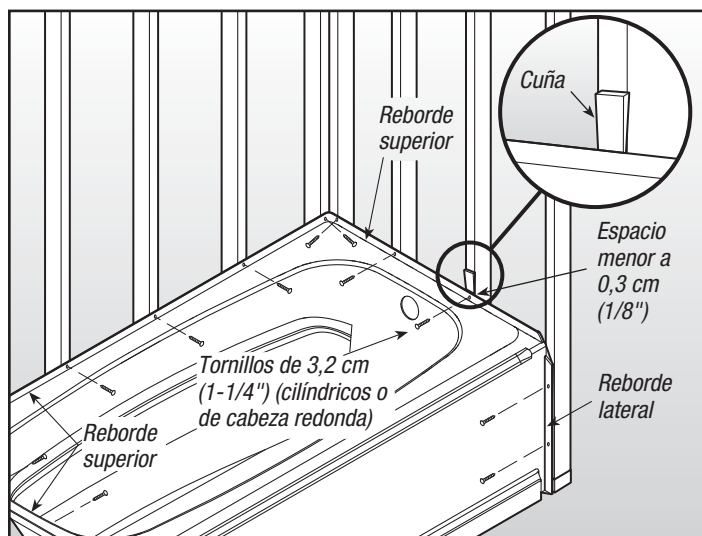

CONSEJO: Coloque la lona protectora en la bañera y párese sobre la bañera para presionarla contra el piso al fijarla contra los montantes de pared.

- Fije los rebordes a los montantes de pared con tornillos de 3,2 cm (1-1/4").

PRECAUCIÓN: Use tornillos cilíndricos o de cabeza redonda. No ajuste demasiado los tornillos o podría romper los rebordes.

¡IMPORTANTE! El espacio entre los rebordes y los montantes no debe superar los 0,3 cm (1/8"). Inserte cuñas para cubrir los espacios.

8. Aplique sellador

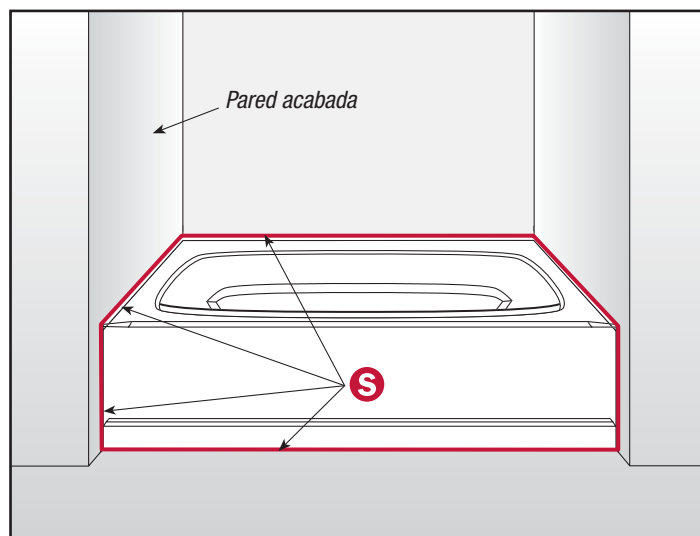

- Si instala nuestro juego para pared a medida, siga las instrucciones de "Instalación del juego para pared".

PRECAUCIÓN: Tras instalar las paredes acabadas, recuerde aplicar sellador a todos los bordes exteriores.

APLIQUE SELLADOR para sellar el espacio entre la base y la pared.

¡IMPORTANTE! Siga las instrucciones del fabricante relativas al tiempo de secado del sellador antes del uso.

SERVICIO AL CLIENTE

Para consultas sobre el producto y la instalación, NO regrese a la tienda. Para obtener ayuda adicional, comuníquese con el servicio al cliente:

Visite www.deltabathing.com, escriba a bathingsystems@deltafaucet.com, o llame al ☎ 1-877-430-5315.

CUIDADO Y LIMPIEZA

Para la limpieza habitual use SÓLO detergentes suaves o agua tibia jabonosa. Use SÓLO telas o esponjas no abrasivas. Siempre enjuague las superficies tras limpiarlas.

Antes de limpiar este producto con productos de limpieza, pruebe en un área pequeña y que pase desapercibida.

⚠ PRECAUCIÓN: El fabricante no recomienda el uso de productos de limpieza que contengan alguno de los siguientes químicos. El uso de productos que contengan estos químicos puede generar grietas o decoloramiento y dejará sin efecto la garantía.

- Nafta
- Amil acetato
- Solución de peróxido de hidrógeno (peróxido común de uso doméstico)
- Tolueno
- Acetato de etilo
- Lejía (común en destapacañerías)
- Acetona

¡IMPORTANTE! Si el propietario del edificio o de la casa elige usar una ALFOMBRITA DE GOMA con ventosas o una ALFOMBRITA DE GOMA estándar en su unidad de ducha, se recomienda que la alfombrita se retire después de cada ducha, se seque el baño y la alfombrita de goma se deje secar antes de usarla de nuevo. Una alfombrita de este tipo puede hacer que crezcan hongos o moho bajo las ventosas y causar daños en la forma de ampollas superficiales en el fondo de la ducha luego del uso prolongado si no se seca apropiadamente.

GARANTÍA LIMITADA

Consulte la etiqueta del producto (ubicada en la caja) para conocer el período de garantía limitada de su modelo. El fabricante garantiza al comprador original que sus productos estarán libres de defectos de material y mano de obra, teniendo en cuenta las limitaciones, excepciones y condiciones mencionadas a continuación, a partir de la fecha de compra original indicada en la factura del comprador. El fabricante, a discreción, reemplazará o reparará SIN CARGO, excepto en los casos mencionados a continuación, durante el período de la garantía toda parte que considere que tenga defectos de material o mano de obra generados con la instalación, el uso y el servicio normales. El comprador original debe notificar al fabricante por escrito de los defectos cubiertos por la garantía. ESTA GARANTÍA ES LA ÚNICA GARANTÍA EXPLÍCITA REALIZADA POR EL FABRICANTE. TODOS LOS RECLAMOS CORRESPONDIENTES A ESTA GARANTÍA DEBEN REALIZARSE EN EL PERÍODO MENCIONADO CON ANTERIORIDAD. EL FABRICANTE NO OFRECE NINGUNA GARANTÍA IMPLÍCITA DE COMERCIALIZABILIDAD O IDONEIDAD PARA UN FIN DETERMINADO. LOS COSTOS DE MANO DE OBRA O DAÑOS CAUSADOS EN LA INSTALACIÓN, REPARACIÓN O REEMPLAZO, AL IGUAL QUE LOS DAÑOS SECUNDARIOS Y RESULTANTES DE ELLO, QUEDAN EXCLUIDOS Y NO SERÁN PAGADOS POR EL FABRICANTE. Algunos estados no permiten limitaciones en la duración de las garantías implícitas, ni la exclusión o limitación de los daños secundarios o resultantes, de manera que las limitaciones o excepciones mencionadas quizás no se apliquen en su caso. Esta garantía le brinda derechos legales específicos y quizás usted tenga otros derechos que varían según el estado. Esta garantía queda sin efecto ante cualquier daño en el producto causado por usos incorrectos, abusos, descuidos, accidentes, instalaciones incorrectas, modificaciones, reparaciones no autorizadas o cualquier uso que no respete las instrucciones suministradas por nosotros.

MASCO Bath™