

INDICE

Recomendaciones al Técnico Instalador.....	2
Datos Técnicos.....	3
Sistema de Destrabe.....	4
Instalando el Equipo.....	4,5,6,7,8
Aplicaciones.....	8
Mantenimiento.....	9
Recomendaciones al Usuario.....	9
Término de Garantía.....	10

Recomendaciones al técnico instalador

Introducción: Para una instalación segura, eficaz y para un perfecto funcionamiento del equipo, es necesario que el técnico instalador siga todas las recomendaciones que contiene este manual.

Verifique si la estructura del portón está debidamente sólida y apropiada para la instalación del equipo y también que, durante su recorrido, el portón no presente ningún tipo de roce, vibraciones o peligro de descarrilamiento.

Para que nuestro producto pueda ofrecer una mayor seguridad, recomendamos el uso de las FOTOCÉLULAS.

Herramientas Para Instalación y Mantenimiento Del Equipo

Llave Fija, Llave Allen, Nivel, Soldadora, Arco de Sierra, Cinta Métrica, Destornillador Plano, Destornillador Phillips, Pinza Universal, Alicata de Corte, Amoladora y Escuadra.

Datos Tecnicos

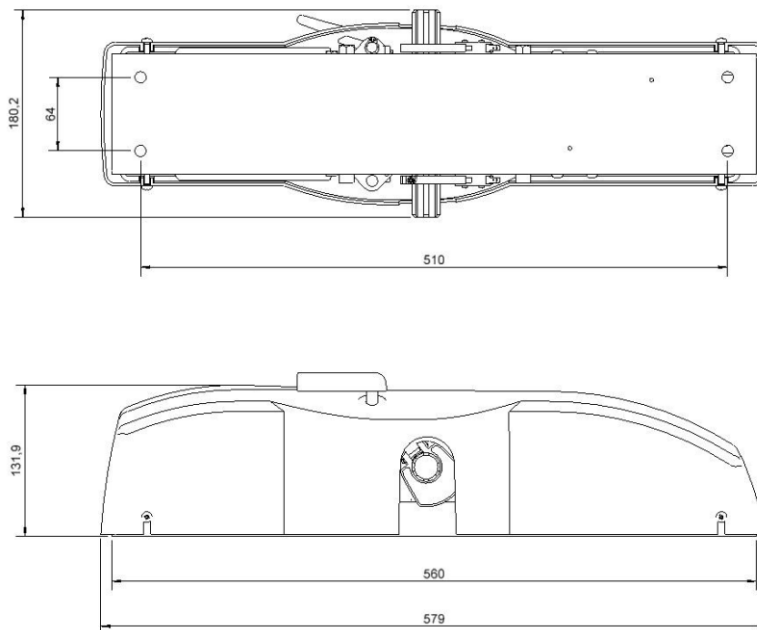

	Bravo
Alimentación	220V
Central	GII
Maniobra Total Con Parada Suave	34 segundos
Maniobra Total Sin Parada Suave	28 segundos
Consumo	0,350Kw/h
Consumo/Maniobra	0,0033Kw/h
Frecuencia	50 Hz
Peso del Equipo	12 kg
Peso Máximo del Portón	400 kg
Potencia	1/2HP
Reducción	39x1
Rotaciones por Minuto	1700 RPM
Tempo de Abertura Con Parada Suave	17 segundos
Tempo de Apertura Sin Parada Suave	14 segundos
Velocidad	8,6m/mim

SISTEMA DE DESTRABE MANUAL

En caso de falta energía, usted puede destrabar el equipo para mover el portón de forma manual, como ilustra la figura abajo. Para colocarlo de vuelta en forma automática, gire la palanca para el lado inverso, y antes de ponerlo en marcha, mueva el portón manualmente hasta oír un click, luego estará listo para volver a funcionar.



Instalando el Equipo

La automatización con apenas un motor es recomendada solamente para portones de hasta 9,5m² o 400 Kg. Fig1.

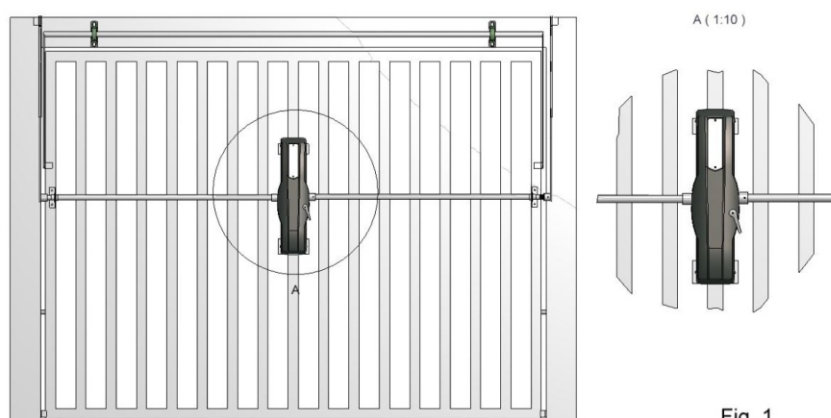

Fig. 1

En el caso que exista una puerta de entrada peatonal en la misma hoja del portón, el motor deberá ser instalado en la parte lateral de la misma.

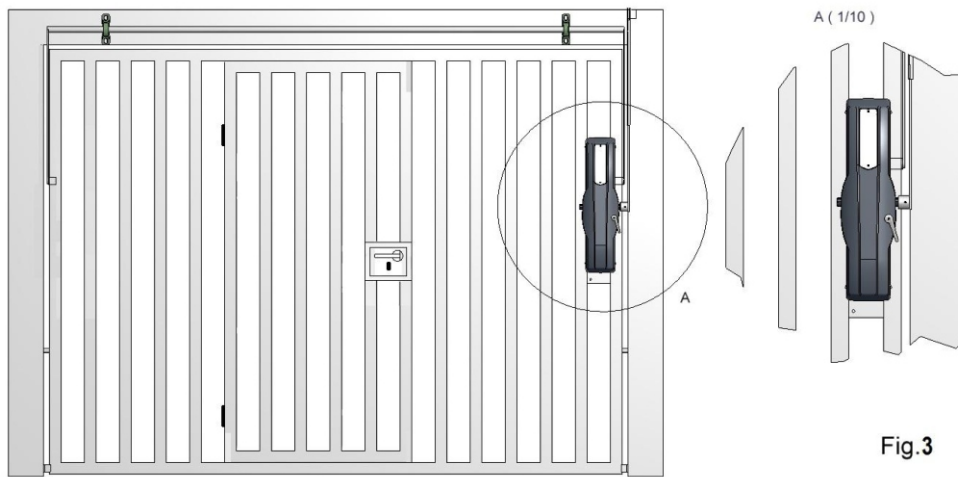

Fig.3

Para portones de hasta 15m² o 600 kg, recomendamos la instalación de dos motores como ilustra la figura 2.

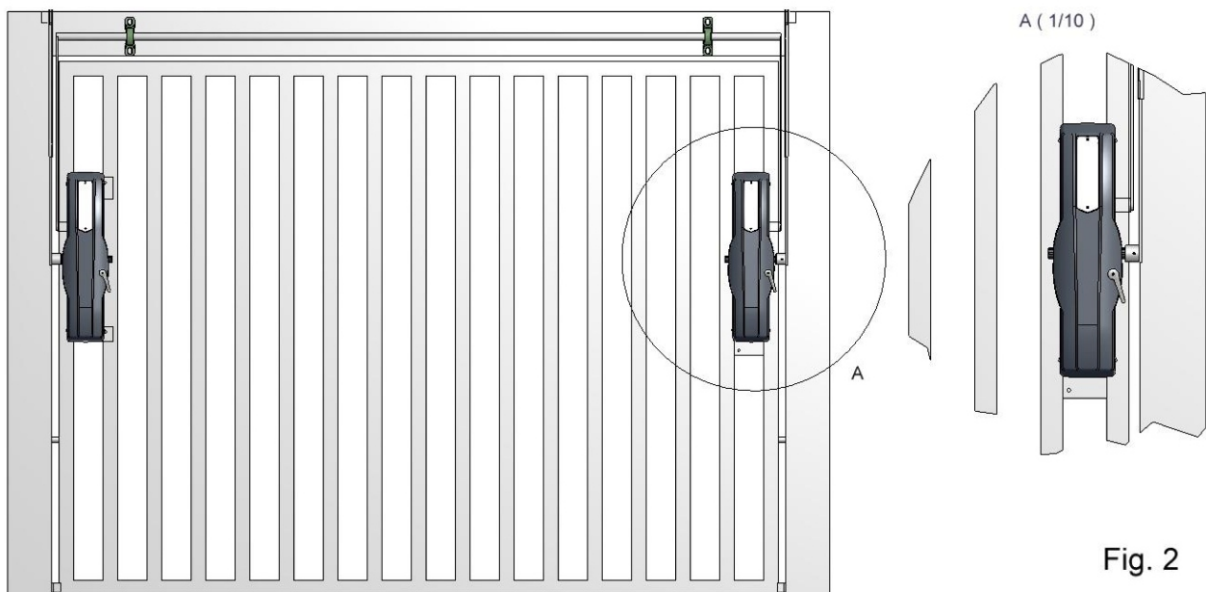

Fig. 2

1-Posicione el motor sobre la hoja del portón, tomando como referencia la distancia de 100 mm entre el centro del eje principal del motor y el centro de giro del brazo de articulación del portón. (Fig.3)



Fig.3

2-Si el motor será fijado en la lateral de la hoja, la línea de la extremidad del eje del motor deberá estar posicionada a 15 mm para fuera de la línea del brazo de articulación del portón.

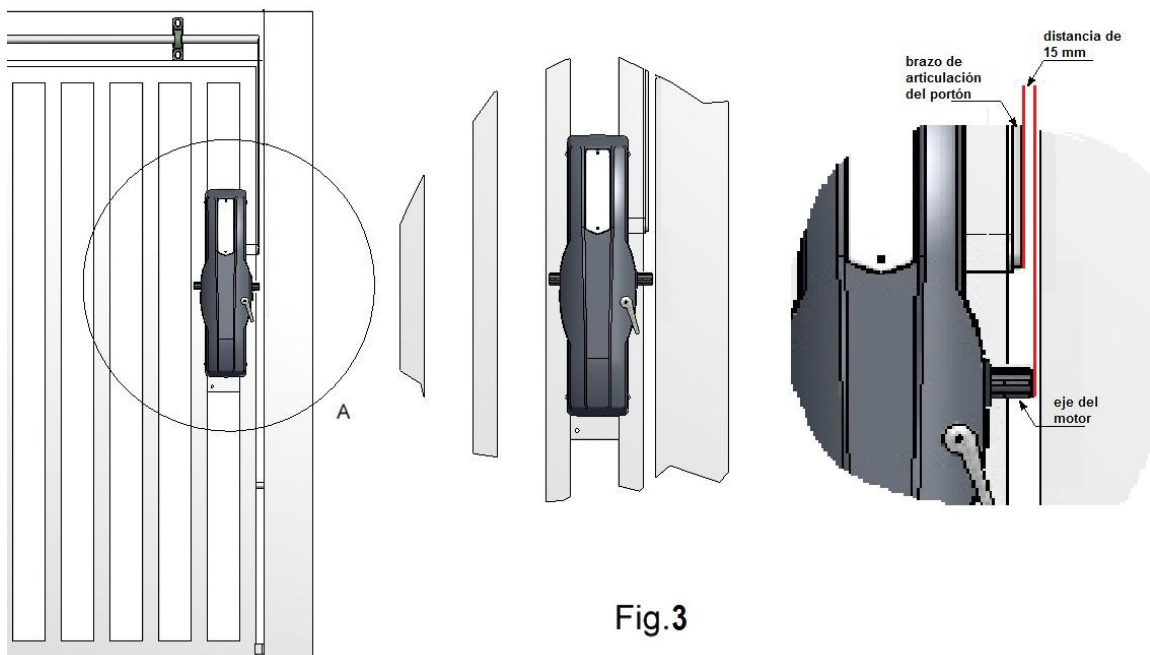

Fig.3

3-Para la fijación del motor podrá soldar la base del motor directamente sobre el bastidor de la hoja del portón, o bien, utilizando chapas soportes con tornillos como ilustra la. Fig.4

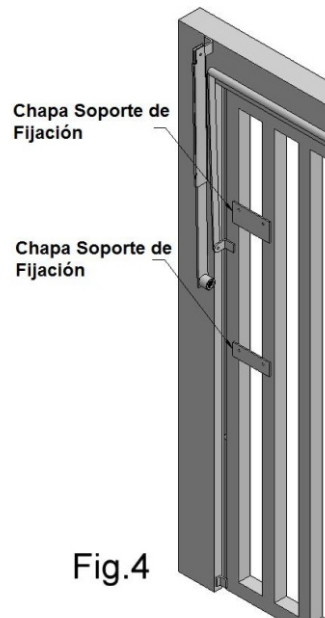

Fig.4

4-Fije el soporte de articulación de la vaina en la parte fija superior e instale la misma a través del tornillo. Fig.5

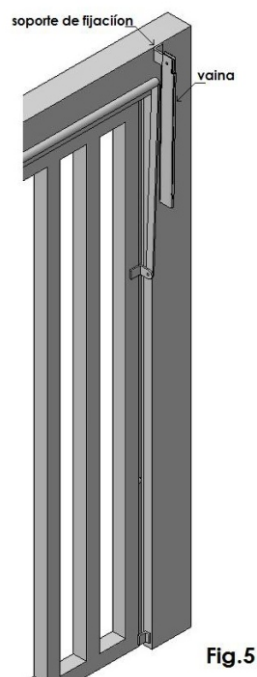
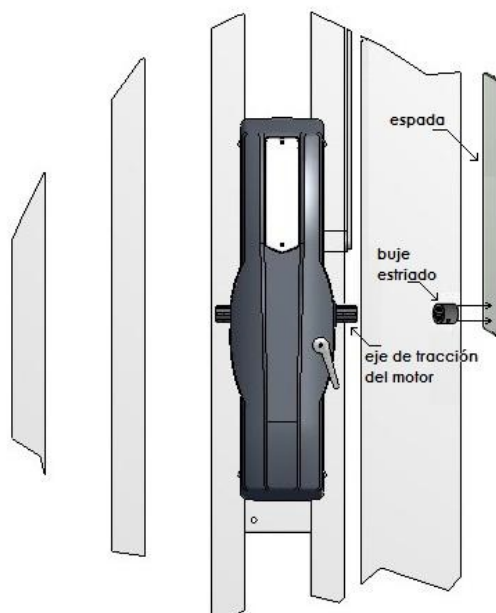

Fig.5

5-Suelde reforzadamente el buje estriado junto a la espada e insira el mismo en el eje de tracción del equipo, y atorníllelo. (Fig. 6)



Aplicaciones

Este tipo de automatizador es utilizado en portones levadizos convencionales, que posee brazos de articulación y con parte de su hoja con salida externa.

También puede ser aplicado en portones con guías superiores laterales, sin los brazos de articulación y con hoja sin salida externa. Fig.6

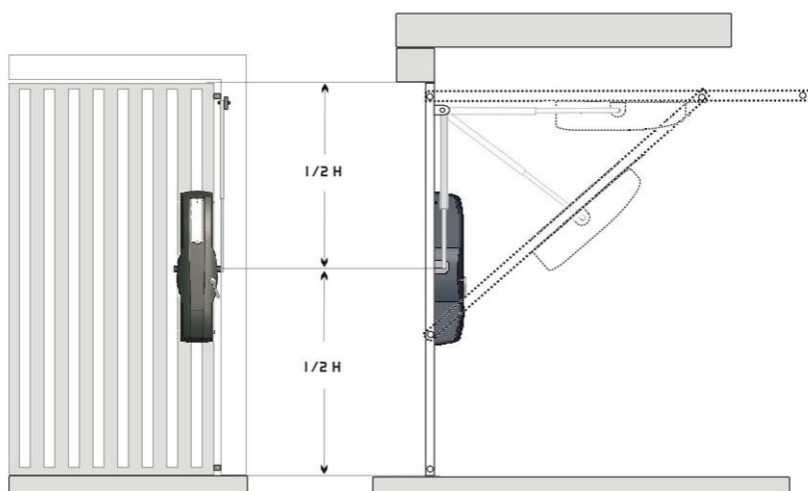

Fig. 6

En este caso, deberá posicionar el centro del eje de giro del motor a la mitad de la hoja.

MANTENIMIENTO

ATENCIÓN! Para una eventual necesidad de mantenimiento desconecte el equipo de la alimentación eléctrica.

Es necesario que el mantenimiento se haga por personal calificado.

Examine toda la instalación, especialmente cables, resortes y partes que se muevan en general, verifique si hay señales de desgastes en cualquier parte o algún tipo de daño o desbalance del portón.

En el caso de ser necesario algún tipo de reparación o ajuste del portón, no use el equipo, ya que un portón funcionando de forma incorrecta, sin balanceo o con algún defecto de instalación puede provocar accidentes.

RECOMENDACIONES AL USUARIO

- No utilice el equipo sin su tapa de protección.
- No permita que los niños jueguen con los controles.
- Tenga cuidado con el portón en movimiento y mantenga las personas alejadas hasta que el mismo haya completado todo su recorrido.
- No pulse el control remoto sin que el portón esté al alcance de la vista.
- Al operar el sistema para cerrar el portón desde afuera, certifíquese que el mismo haya completado todo su recorrido, antes de dejar el local.
- Tome cuidado al operar el sistema de destrabe manual. Nunca lo haga con el portón en movimiento.
- No aplicar ningún tipo de grasa o lubricante entre la cremallera y piñón.
- Para lograr una mayor seguridad, es importante el uso del conjunto de FOTOCÉLULAS.

Término de Garantía

GAREN AUTOMAÇÃO S/A garantiza a través de su red de distribuidores en la República Argentina, al comprador de este producto por el término de 12 meses contados a partir de la fecha de compra.

Esta garantía cubre el normal funcionamiento contra cualquier defecto de fabricación y/o vicio de material, y se compromete a reparar el mismo sin cargo alguno para el adquiriente cuando el mismo fallare en situaciones normales de uso y bajo las condiciones que a continuación se detallan:

- 1.- Este certificado de garantía es válido únicamente para equipos adquiridos en la República Argentina.
- 2.- Son beneficiarios del mismo el comprador original y los sucesivos adquirientes dentro del plazo antes mencionado.
- 3.- En caso de necesidad de traslado del producto al Centro de Servicio Autorizado, el transporte será realizado por el responsable de la garantía y serán a su cargo los gastos de flete y seguro, según lo indicado por la Ley 24.240 y la Resolución SCI N° 498/88.
- 4.- Serán causas de anulación de ésta garantía:
 - 4.1- Uso impropio o distinto al que fue destinado.
 - 4.2- Excesos o caídas de tensión eléctrica que impliquen uso en condiciones anormales.
 - 4.3- Instalación en condiciones distintas a los marcados en el Manual de Instalación y/o Manual del Usuario.
 - 4.4- Instalación por parte de instaladores no autorizados por GAREN AUTOMAÇÃO S/A.
 - 4.5- Intervención al equipo por personal no autorizado por GAREN AUTOMAÇÃO S/A.
 - 4.6- La operación del equipo en condiciones no prescritas en el Manual del Usuario.
 - 4.7- La falta de mantenimiento según lo indica el Manual del Usuario.
- 5.- La garantía carecerá de validez si se observare lo siguiente:
 - 5.1- Enmiendas o tachaduras en los datos del certificado de garantía o factura de compra.
 - 5.2- Falta de factura de compra original o falta de fecha en la misma.
- 6.- En caso de reparación o compra de repuestos, el comprador deberá dirigirse personal o telefónicamente al Centro de Servicio Autorizado.
- 7.- No están cubiertos por esta garantía los siguientes casos:
 - 7.1- Los daños ocasionados al exterior de la tapa o del equipo.
 - 7.2- Las roturas, golpes, caídas o rayaduras causadas por traslados de cualquier naturaleza.
 - 7.3- Los daños o fallas ocasionados por deficiencia o interrupciones del circuito de alimentación eléctrica o defectos de instalación o por intervenciones no autorizadas.
 - 7.4- Los daños ocasionados por falla o mal funcionamiento del portón donde estuviera instalado.
 - 7.5- Los daños personales, materiales o a la propiedad que pudieran causar el uso indebido del equipo, incluyendo la falta de mantenimiento.
 - 7.6- Los daños ocasionados por inundaciones, terremotos, incendios, tormentas eléctricas, golpes o accidentes de cualquier naturaleza.
 - 7.7- Los daños provocados por accesorios u otros equipos conectados en el producto, que no sea de fabricación GAREN.
- 8.- GAREN AUTOMAÇÃO S/A asegura que este producto cumple con las normas de seguridad vigentes en el país.
- 9.- En caso de falla, GAREN AUTOMAÇÃO S/A asegura al comprador la reparación y/o reposición de partes para su correcto funcionamiento en un plazo no mayor a 30 días. No obstante, se deja aclarado que el plazo usual no supera los 30 días.
- 10.- Toda intervención de nuestro Centro de Servicio Autorizado, realizada a pedido del comprador dentro del plazo de garantía, que no fuera originada por falla o defecto alguno cubierto por este certificado, deberá ser abonado por el interesado de acuerdo a la tarifa vigente.
- 11.- La substitución o reparación del equipo, no proroga el plazo de garantía original.
- 12.- El presente certificado anula cualquier otra garantía implícita o explícita, por la cual y expresamente no autorizamos ninguna otra persona, sociedad o asociación a asumir por nuestra cuenta ninguna otra responsabilidad con respecto a nuestros productos. Garantizado en el país por GAREN AUTOMAÇÃO S/A. Importado y distribuido en el país por su red de distribuidores autorizados.