

# CONFIGURACION

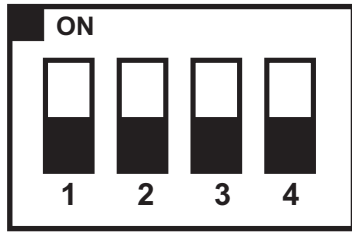

---\* = cualquier posición

<b>J1</b>	<b>J2</b>	<b>modo</b>	<b>la barrera corta con</b>
OFF	---*	estándar	1 o mas haces obstruidos
ON	OFF	estricto	mas de 3 haces obstruidos
ON	ON	permisivo	mas de 6 haces obstruidos
<b>J3</b>	<b>J4</b>	<b>alarma</b>	
OFF	---*	la alarma esta deshabilitada	
ON	OFF	la alarma suena inmediatamente	
ON	ON	la alarma esta demorada 5"	

# INDICACION

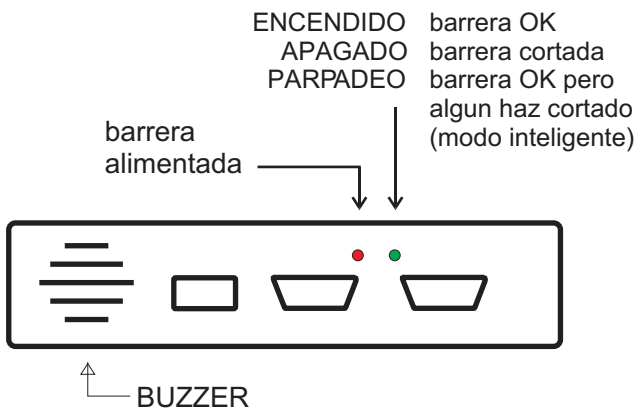

# CARACTERÍSTICAS

alimentación	220V 50Hz
indicaciones	luminosa y sonora
salida	contacto C, NA, NC rele 250VCA 7A @Ac1
distancia de func.	0 a 3000mm
dimensiones	barrales 2000mm x 12mm x 44mm, aluminio CPU 150mm x 35mm x 105mm, plastico
conexion barrales-CPU	cable 4000mm y conector DB9
cantidad de haces	40 lineales, 118 cruzados
rotación sobre el eje	barrera cerrada 10 barrera abierta 20
desplazamiento vertical	barrera cerrada 10mm barrera abierta 100mm
cabeceo	20
tolerancia luminosa	ambientes iluminados o muy iluminados (luz natural o artificial) sin incidencia ni reflejo directo.

# INSTALACION

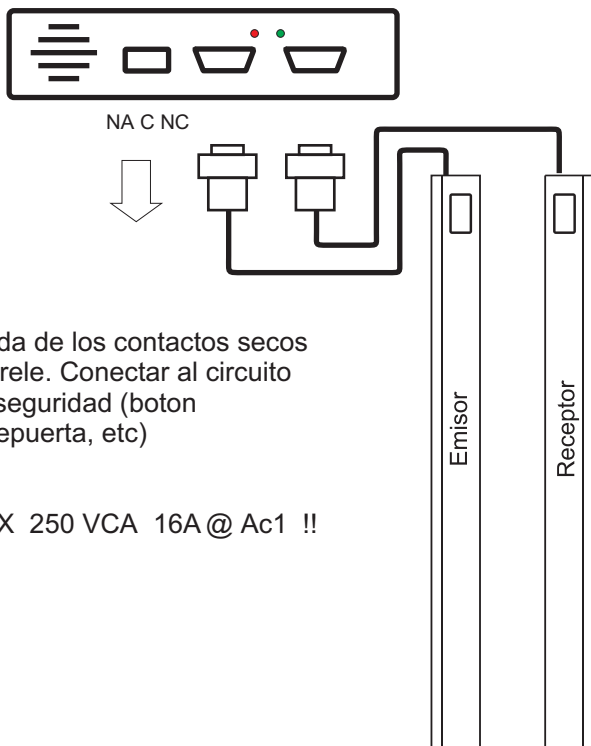

salida de los contactos secos del rele. Conectar al circuito de seguridad (boton abrepuerta, etc)

MAX 250 VCA 16A @ Ac1 !!

MAX 2mm

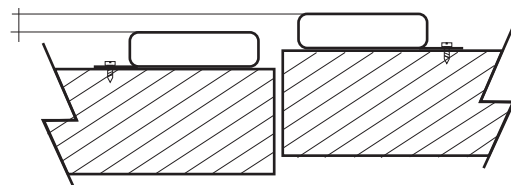

Con las puertas cerradas los barrales deben quedar en el mismoplano, perfectamente enfrentados y a una distancia de 40 m a 50mm. Si las puertas estan desplazadas aplique arandelas para suplementar el barral. Asegurese que los barrales queden a la misma altura (coloquelos de manera que las flechas coincidan)

40 a 50 mm

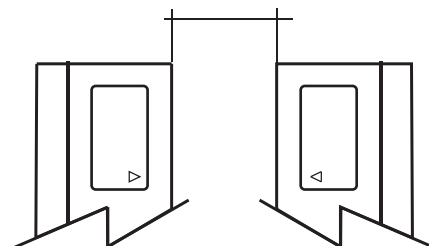

BARRERA INFRARROJA nEXO-S



40-LA-220VAC

# FIJACION DE LOS BARRALES

Los barrales poseen una cinta adhesiva para facilitar la tarea de montaje. Siga estas sencillas instrucciones y obtendrá un pegado excelente, de larga duración y fácil aplicación.

**PRESENTE LOS BARRALES** (sin quitar la protección verde de la cinta) sobre la puerta para saber donde irán pegados. Deben quedar perfectamente enfrentados, a 1 cm de la solía. Cuando la puerta este cerrada deben quedar separados 4cm entre si.

**LIMPIE** bien la puerta de la cabina donde ira pegado el barral. La grasa es enemiga del pegamento, por lo tanto asegurese que quede perfectamente limpio. Se recomienda utilizar un paño limpio humedecido con agua y alcohol, y luego secar.

**QUITE** el protector de las cintas (color verde) y apoye suavemente el barral para darle la ubicación deseada.

**NO TOQUE** la cinta con los dedos.

**PRESIONE** firmemente el barral contra la puerta para que el pegamento adhiera bien. Es mejor aplicar una fuerza pareja durante varios minutos en vez de presionar fuerte por poco tiempo. Se recomienda mantener presionado el barral por varios minutos. El pegado **NO** es instantáneo

**REPITA** la operación con el otro barral. Utilice la flecha que dice "ALINEACIÓN" en la etiqueta para que queden a la misma altura.

Si necesita **DESPEGAR** los barrales hagalo **SUAVEMENTE** y despacio. Si lo hace de manera brusca puede doblar o deformar el barral.

