



Sistema Híbrido Avanzado  
**KX-TA308/KX-TA616**

## **Instrucciones de Funcionamiento para la Tarjeta de ID del Usuario que Llama (KX-TA30893)**

En este manual se omite el sufijo de cada número de modelo.

### **La Tarjeta de ID del Usuario que Llama soporta lo siguiente.**

Recibe el servicio de ID del Usuario que Llama desde la Oficina Central. El servicio de ID del Usuario que Llama proporciona al usuario de un teléfono específico (KX-T7330) con pantalla información del usuario que llama, tal como el nombre y el número de teléfono, en la línea externa (LN) asignada para recibir llamadas de servicio de ID del Usuario que Llama. Se necesita firmar un contrato con una Compañía Telefónica.

La información de llamada exterior entrante procedente del servicio de ID del Usuario que Llama puede grabarse en la memoria. Además, el usuario de la extensión puede llamar fácilmente al usuario que llama comprobando para ello el registro de llamadas.

# Índice

---

## **Sección 1 Instalación**

<b>1.1</b>	<b>Instalación de la Tarjeta de ID del Usuario que Llama .....</b>	<b>1-2</b>
<b>1.2</b>	<b>Funciones del Sistema .....</b>	<b>1-4</b>
	ID del Usuario que Llama .....	1-4
	Registro Detallado de Mensajes de Estación (SMDR) con la Tarjeta de ID del Usuario que Llama .....	1-7
<b>1.3</b>	<b>Programación del Sistema .....</b>	<b>1-8</b>
	[900] Asignación de ID del Usuario que Llama .....	1-8
	[901] Asignación del Código del Área de ID del Usuario que Llama .....	1-8
	[902] Modificación de ID del Usuario que Llama para Llamadas Locales .....	1-9
	[903] Modificación de ID del Usuario que Llama para Llamadas de Larga Distancia .....	1-10
	[904] Selección de Prioridad de Registro de ID del Usuario que Llama .....	1-11
	[906] Formato SMDR de ID del Usuario que Llama .....	1-11
	[910] Tipo de ID del Usuario que Llama .....	1-12
<b>1.4</b>	<b>Tablas de Programación .....</b>	<b>1-13</b>

## **Sección 2 Operaciones**

<b>2.1</b>	<b>Fijaciones de Teléfonos Específicos .....</b>	<b>2-2</b>
	Personalización de los Botones de Su Teléfono .....	2-2
<b>2.2</b>	<b>Funciones del Teléfono .....</b>	<b>2-4</b>
	Bloqueo Electrónico de Estación .....	2-4
	Información/Registro de Llamada, Entrante .....	2-5
	Registro de Llamada, Entrante .....	2-6
<b>2.3</b>	<b>Ejemplo de Visualización .....</b>	<b>2-9</b>

*Sección 1*  
*Instalación*

## 1.1 *Instalación de la Tarjeta de ID del Usuario que Llama*

---

1. Apague el sistema y desenchufe el cable de alimentación de CA.
2. Afloje el tornillo.
3. Quite la cubierta delantera superior.

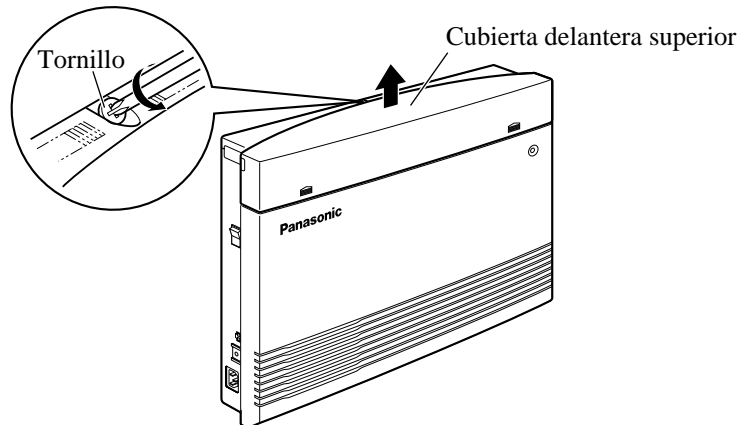

4. Quite los dos tornillos.

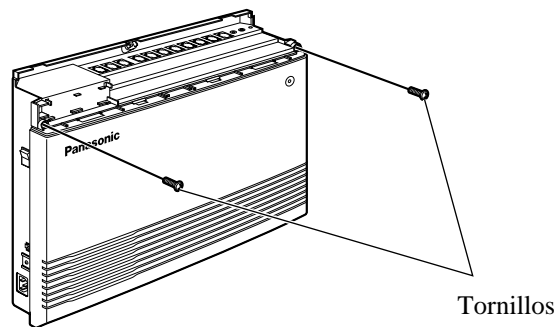

5. Abra la cubierta delantera inferior.

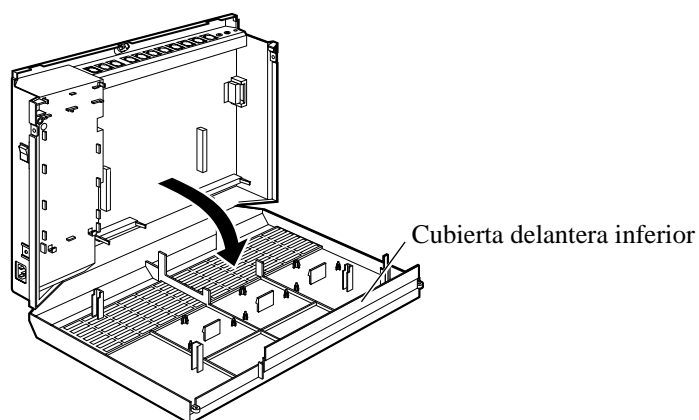

\* Las ilustraciones de esta página muestran el KX-TA308.

## 1.1 *Instalación de la Tarjeta de ID del Usuario que Llama*

---

6. Coloque la Tarjeta de ID del Usuario que Llama.

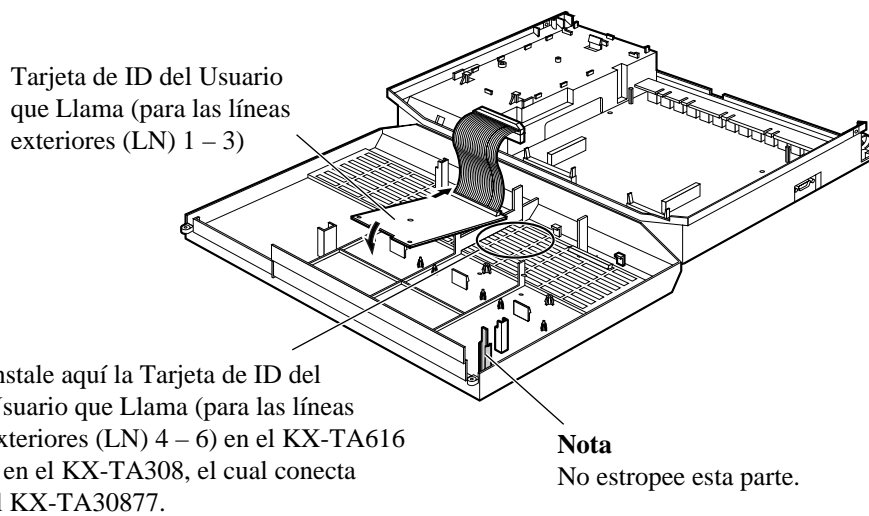

7. Inserte el cable plano en el conector.

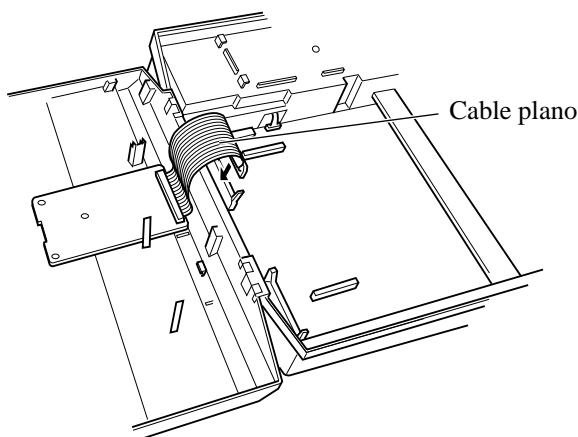

8. Cierre la cubierta.



- Asegúrese de que el bastidor de la unidad principal esté conectado a tierra (Manual de Instalación, 2.5 “Conexión a Tierra del Bastidor”).

\* Las ilustraciones de esta página muestran el KX-TA308.

## 1.2 *Funciones del Sistema*

---

### *ID del Usuario que Llama*

Proporciona al usuario de un teléfono específico (KX-T7330) con pantalla información del usuario que llama, tal como el nombre y el número de teléfono, en la línea exterior (LN) asignada para recibir llamadas de servicio de ID del Usuario que Llama.



- Se necesita firmar un contrato con una Compañía Telefónica.
- En el sistema debe instalarse una Tarjeta de ID del Usuario que Llama opcional.
- Todas las 6 líneas exteriores (LN) pueden ser soportadas instalando 2 Tarjetas de ID del Usuario que Llama. Una Tarjeta de ID del Usuario que Llama soporta 3 líneas exteriores (LN).
- Para ejecutar esta función se requiere realizar la Programación del Sistema.
- Un usuario de teléfono específico con pantalla puede grabar la información del usuario que llama (☞ 2.2 Funciones del Teléfono, “Registro de Llamada, Entrante”). Se puede registrar un máximo de 20 llamadas por extensión.
- En el LCD sólo pueden visualizarse los 16 primeros dígitos de la información del usuario que llama mientras se recibe una llamada, o durante una conversación. Y sólo pueden visualizarse los 13 primeros dígitos cuando se muestra una información registrada.
- Cuando el número de teléfono del usuario que llama concuerde con uno de los números de Mercado Rápido del Sistema asignado en el programa [001] “Introducción de Mercado Rápido del Sistema”, y una Compañía Telefónica no proporcione el nombre del usuario, se visualizará un nombre asignado en el programa [011] “Fijación del Nombre de Mercado Rápido del Sistema”.
- Si una Compañía Telefónica proporciona un nombre de usuario que llama, el nombre procedente de la Compañía Telefónica se visualizará aunque se encuentre efectivo un nombre asignado en el programa [011].
- Si se encuentran disponibles el número y el nombre, el usuario podrá seleccionar la visualización inicial, el número o el nombre, mediante el programa [904] “Selección de Prioridad de Registro de ID del Usuario que Llama”.
- Algunas Compañías Telefónicas no proporcionan el nombre del usuario que llama con el servicio de ID del Usuario que Llama.
- El número de teléfono del usuario que llama tal vez no se proporcione en algunos casos como, por ejemplo, el de una llamada internacional o de teléfono móvil. En este caso, la pantalla mostrará “OUT OF AREA”, etc.

## 1.2 Funciones del Sistema

### Organigrama de la ID del Usuario que Llama

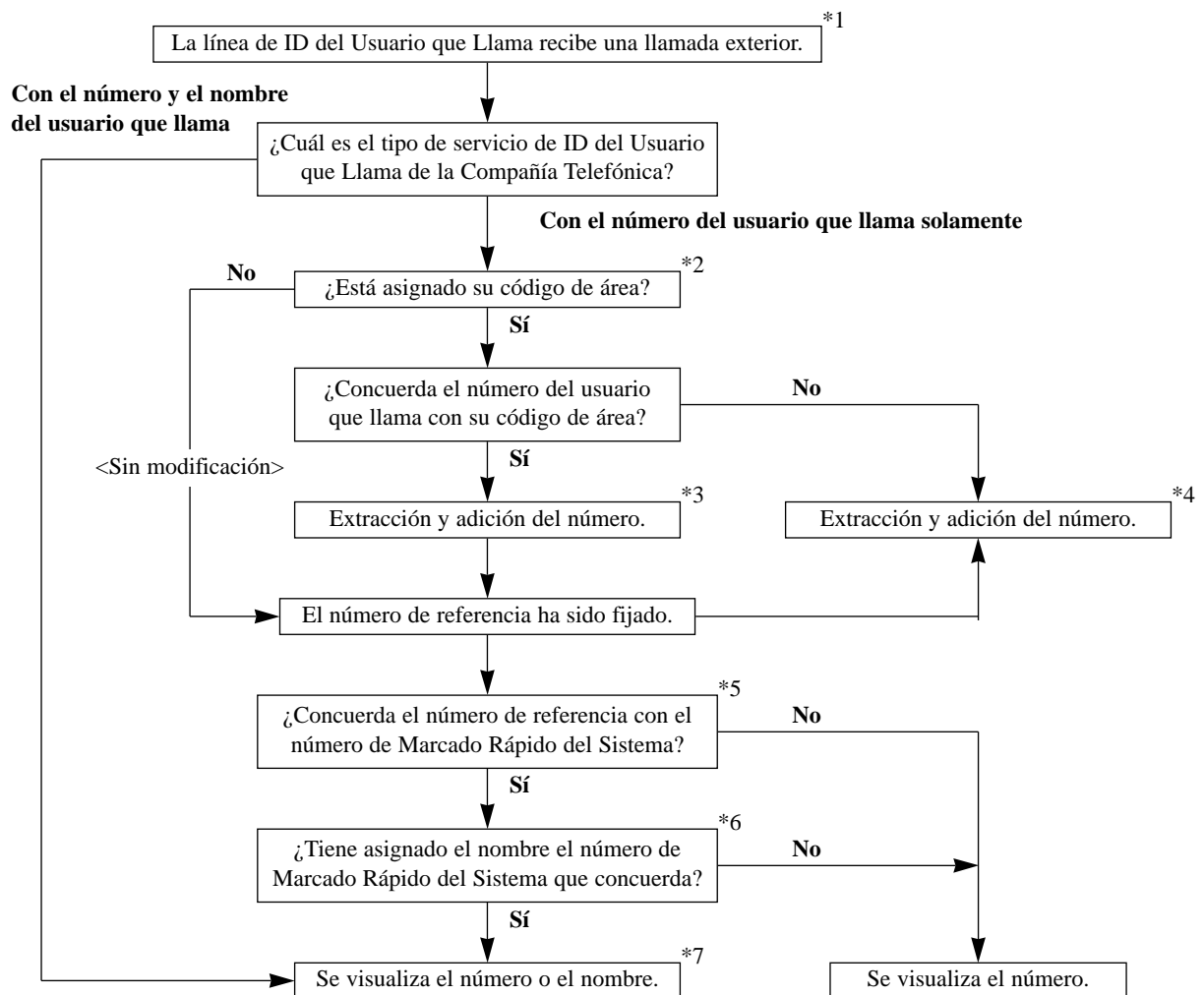

**Nota:** Las explicaciones para \*1 a \*7 están en la página siguiente.

## 1.2 Funciones del Sistema

---

- \*1: La línea de ID del Usuario que Llama se asigna en el programa [900] “Asignación de ID del Usuario que Llama”.
- \*2: Su código de área se asigna en el programa [901] “Asignación del Código del Área de ID del Usuario que Llama”.
- \*3: El número de teléfono del usuario que llama se modifica según el programa [902] “Modificación de ID del Usuario que Llama para Llamadas Locales”.
- \*4: El número de teléfono del usuario que llama se modifica según el programa [903] “Modificación de ID del Usuario que Llama para Llamadas de Larga Distancia”.
- \*5: Los números de Marcado Rápido del Sistema se asignan en el programa [001] “Introducción de Marcado Rápido del Sistema”. Cuando uno de los números de Marcado Rápido del Sistema incluya el número de referencia, el sistema considerará que éstos concuerdan. Un código de acceso a línea (9, 0 u 81 a 86) y/o un código de cuenta asignado en el programa [310] “Códigos de Cuenta” al número de Marcado Rápido del Sistema no se tienen en cuenta para la concordancia. El sistema comprueba el número de Marcado Rápido del Sistema tras un código de acceso a línea y/o un código de cuenta con el número de referencia.
- \*6: La asignación de un nombre a un número de Marcado Rápido del Sistema se hace en el programa [011] “Fijación del Nombre de Marcado Rápido del Sistema”.
- \*7: El usuario puede seleccionar la visualización inicial, el número o el nombre, mediante el programa [904] “Selección de Prioridad de Registro de ID del Usuario que Llama”. El número visualizado es el número de teléfono del usuario que llama, no el número modificado.

**Ejemplo (con el número del usuario que llama solamente):**

[901] “Asignación del Código del Área de ID del Usuario que Llama”: 201

[903] “Modificación de ID del Usuario que Llama para Llamadas de Larga Distancia”:

Dígitos borrados – 3, Números añadidos – 1

<b>&lt;Número de teléfono del usuario que llama&gt;</b>	<b>→</b>	<b>&lt;Número modificado (referencia)&gt;</b>
123 456 789		1456 789

[001] “Introducción de Marcado Rápido del Sistema”: (Marcado rápido número 30)

<u>81</u>	<u>* *1234</u>	<u><b>1456789</b></u>
código de acceso a línea	código de cuenta	concordancia

[011] “Fijación del Nombre de Marcado Rápido del Sistema”:

(Marcado rápido número 30) Richard

[904] “Selección de Prioridad de Registro de ID del Usuario que Llama”: Nombre

<Visualización>

Richard



123456789

- El nombre y el número pueden visualizarse alternativamente pulsando el botón de Selección de ID del Usuario que Llama [↔ 2.1 Fijaciones de Teléfonos Específicos, “Personalización de los Botones de Su Teléfono”, Botón de Selección de ID del Usuario que Llama (Asignación)].



## 1.2 Funciones del Sistema

### **Registro Detallado de Mensajes de Estación (SMDR) con la Tarjeta de ID del Usuario que Llama**

Cuando esté instalada la Tarjeta de ID del Usuario que Llama, si el usuario que llama tiene activado el servicio de ID del Usuario que Llama, se imprimirá un número de teléfono recibido de un usuario que llama (un máximo de 16 dígitos) después de <entrante> o <DISA entrante> como se muestra más abajo. Consulte el Manual de instalación, Sección 3 Funciones, “Registro Detallado de Mensajes de Estación (SMDR)” para tener más información del SMDR.

#### **Un ejemplo de un informe de llamadas impreso:**

Date	Time	Ext.	CO	Dial number	Duration	Code
12/31/98	12:52PM	103	05	12345678901234567890123456789012	00:00'16	....
12/31/98	12:53PM	103	02	< incoming > <b>&gt;2013570846</b>	00:01'43	....
12/31/98	*12:54PM	101	02	< incoming > <b>&gt;1234567890123456</b>	00:07'48	....
12/31/98	1:04PM	103	06	092...1438	00:00'06	4536
12/31/98	1:04PM	102	05	< DISA incoming > <b>&gt;2013570846</b>	00:00'09	.... 0
12/31/98	1:05PM	103	01	< DISA incoming >	00:00'08	.... 0
12/31/98	1:06PM	103	01	092123456789	00:00'08	....
12/31/98	1:06PM	C-05	02	0921234567	00:00'17	.... 2
12/31/98	1:07PM	103	01	0921234567	00:11'00	..13
12/31/98	2:15PM	103	01	0921234567	00:11'00	.101
12/31/98	2:26PM	103	01	F/0927654321	00:03'00	....
12/31/98	2:27PM	116	05	9=0924567123	00:13'55	....
12/31/98	3:25PM		02	< UCD Waiting >	00:11'48	....



- Un número de teléfono recibido de un usuario que llama sólo se imprimirá cuando se seleccione “Con CID” en el programa [906] “Formato SMDR de ID del Usuario que Llama”.



- **Referencia de Funciones Relacionadas**  
**Manual de Instalación, Sección 3, Funciones**  
Station Message Detail Recording (SMDR) [Registro Detallado de Mensajes de Estación (SMDR)]

## [900] Asignación de ID del Usuario que Llama

Activa o desactiva la función de ID del Usuario que Llama para cada línea exterior (LN) que haya contratado el servicio de ID del Usuario que Llama a una Compañía Telefónica.

\* Selección: Enable (Activar)/  
Disable (Desactivar)

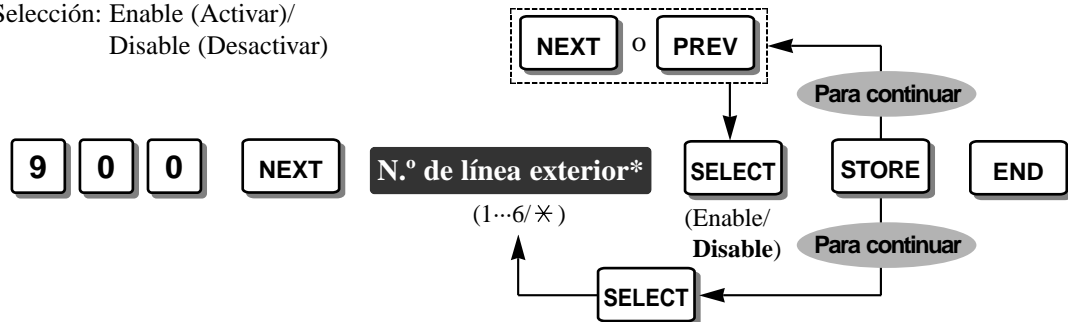

\* Número de línea exterior (LN): 1 a 6/\* (Todas las líneas exteriores)

**Fijación Predeterminada** Todas las líneas exteriores (LN) – Disable (Desactivar)



- Las líneas exteriores (LN), si se fijan en “Activar” en este programa, siempre fijan el temporizador de Contestación Retrasada DISA en 6 segundos aunque se haya seleccionado “0 s” o “3 s” en el programa [504] “Tiempo de Contestación Retrasado DISA”.

## [901] Asignación del Código del Área de ID del Usuario que Llama

Asigna su código de área (hasta 5 códigos) necesario para utilizar la función de ID del Usuario que Llama. Si el número recibido del usuario que llama tiene uno de los códigos de área asignados, éste se reconoce como una llamada local. Si el código de área es diferente, éste se reconoce como una llamada de larga distancia. Asignando su código de área, el sistema registra el número del usuario que llama modificado en los programas [902] “Modificación de ID del Usuario que Llama para Llamadas Locales” o [903] “Modificación de ID del Usuario que Llama para Llamadas de Larga Distancia”.

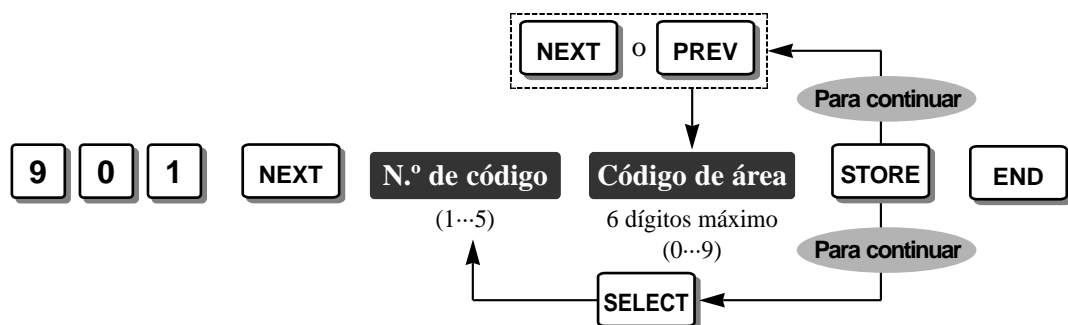

**Fijación Predeterminada** No almacenado.



- Para corregir una entrada equivocada, pulse el botón CLEAR e introduzca la nueva.

**[902] Modificación de ID del Usuario que Llama para Llamadas Locales**

Asigna los dígitos quitados y el número añadido para un número de llamada local recibido, el cual tiene uno de los códigos de área programados en [901] "Asignación del Código del Área de ID del Usuario que Llama". Este programa hace el número final que será registrado en la memoria. El usuario de la extensión puede llamar fácilmente al usuario que llama comprobando el registro de llamadas. Los dígitos son quitados del, o añadidos al, principio del número recibido.

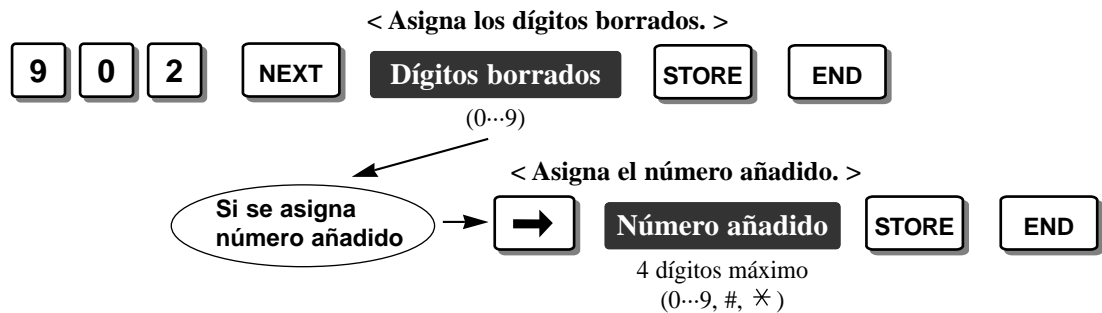
**Ejemplo:**

[901]: 201

[902]: Dígitos borrados – 3 / Número añadido – No almacenado.

Número del usuario que llama proporcionado por la Oficina Central : 2011234567

Número registrado (modificado) : 1234567

**Fijación Predeterminada** Dígitos borrados – 3 / Número añadido – No almacenado.

- Para este programa se requiere el programa [901] "Asignación del Código del Área de ID del Usuario que Llama".
- Para corregir una entrada equivocada, pulse el botón CLEAR e introduzca la nueva.

## [903] *Modificación de ID del Usuario que Llama para Llamadas de Larga Distancia*

Asigna los dígitos quitados y el número añadido para un número de llamada de larga distancia recibido, el cual no tiene ningún código de área programado en [901] "Asignación del Código del Área de ID del Usuario que Llama". Este programa hace el número final que será registrado en la memoria. El usuario de la extensión puede llamar fácilmente al usuario que llama comprobando el registro de llamadas. Los dígitos son quitados del, o añadidos al, principio del número recibido.

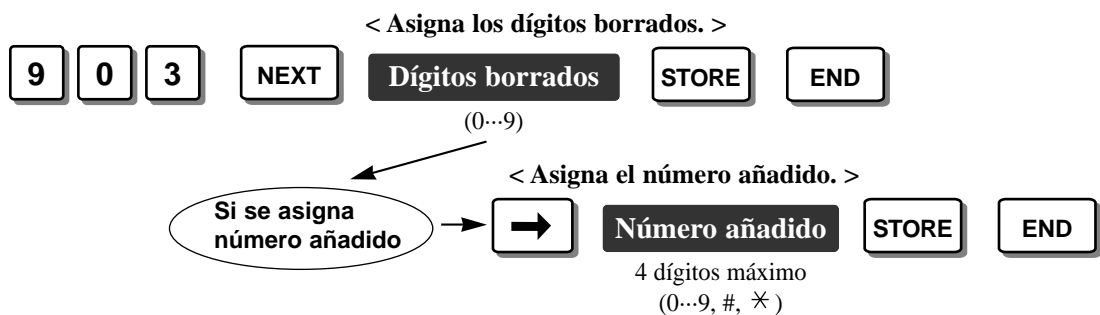

### Ejemplo:

[901]: 201

[903]: Dígitos borrados – 0 (No hay borrado) / Número añadido – 1

Número del usuario que llama proporcionado por la Oficina Central : 7149876543

Número registrado (modificado) : 17149876543

**Fijación Predeterminada** Dígitos borrados – 0 (No hay borrado) / Número añadido – 1



- Para este programa se requiere el programa [901] "Asignación del Código del Área de ID del Usuario que Llama".
- Para corregir una entrada equivocada, pulse el botón CLEAR e introduzca la nueva.

**[904] Selección de Prioridad de Registro de ID del Usuario que Llama**

Selecciona la primera visualización de una llamada exterior entrante mediante el servicio ID del Usuario que Llama. Si el servicio de ID del Usuario que Llama soporta el nombre y el número podrá seleccionarse el nombre o el número.

\* Selección: Name (Nombre)/  
Number (Número)

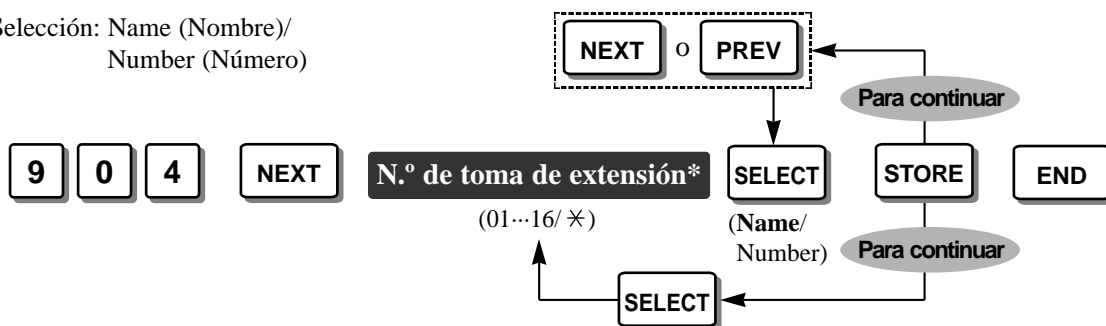

\* Número de toma de extensión: 01 a 16 / \* (Todas las tomas de extensiones)

**Fijación Predeterminada** Todas las tomas de extensiones – Name (Nombre)



• Este programa se encuentra disponible cuando su servicio de ID del Usuario que Llama proporciona el nombre y el número. Si sólo proporciona el número, este programa no es necesario.

**[906] Formato SMDR de ID del Usuario que Llama**

Selecciona si un número de ID del Usuario que Llama se imprime o no en una impresión del SMDR.

\* Selección: Without CID (Sin CID)/With CID (Con CID)

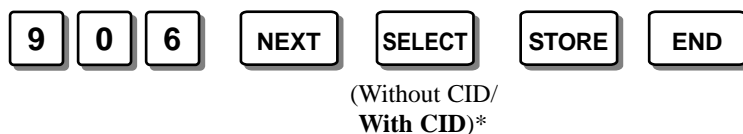

\* Without CID (No se imprime) / With CID (Se imprime)

**Fijación Predeterminada** With CID (Con CID)



• Aunque también se envíe un nombre mediante el servicio de ID del Usuario que Llama, sólo se imprimirá el número.

## [910] Tipo de ID del Usuario que Llama

Selecciona el tipo de señalización de ID del Usuario que Llama, FSK (Bell 202 o V.23) o DTMF, dependiendo del tipo utilizado por la Compañía Telefónica.

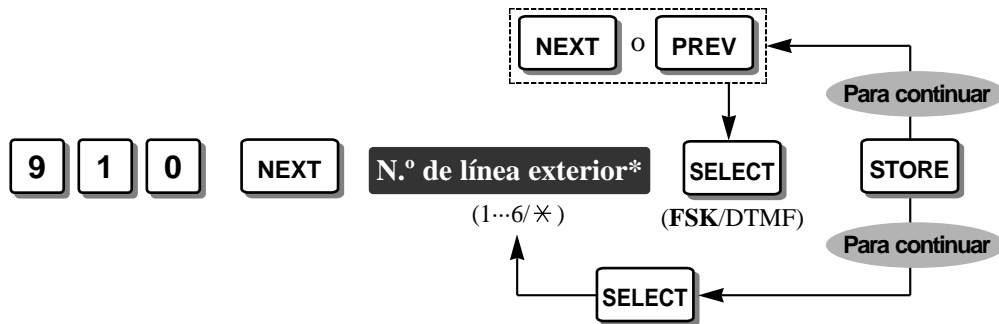

\* Número de línea exterior (LN): 1 a 6 /\* (Todas las líneas exteriores)

**Fijación Predeterminada** Todas las líneas exteriores (LN) – FSK



- Si la señal de inversión se envía antes que la señal de ID del Usuario que Llama, seleccione “Activar” en el programa [424] “Asignación de Circuito Invertido (Polaridad)”.
- Recomendamos consultar a la Compañía Telefónica y confirmar el tipo de señalización de ID del Usuario que Llama para cada línea exterior (LN).

## 1.4 Tablas de Programación

[900] Asignación de ID del Usuario que Llama								
Selección	Predeterminada	N.º de línea exterior (1...6,* : Todos)						
	Todos	1	2	3	4	5	6	*
Enable								
Disable	✓							

[901] Asignación del Código del Área de ID del Usuario que Llama	
N.º de código	Parámetro: 6 dígitos máximo, 0-9
Predeterminada	Todos: No almacenados
1	
2	
3	
4	
5	

Selección	[902] Modificación de ID del Usuario que Llama para Llamadas Locales		[903] Modificación de ID del Usuario que Llama para Llamadas de Larga Distancia	
	Predeterminada	Cambio	Predeterminada	Cambio
Número de dígitos que van a ser borrados (0...9, 0: sin borrado)	3		0	
Número que va a ser añadido (4 dígitos máximo)	En blanco (no almacenado)		1	

[904] Selección de Prioridad de Registro de ID del Usuario que Llama					
N.º de toma de extensión	Selección		N.º de toma de extensión	Selección	
	Number	Name		Number	Name
Predeterminada: Todos		✓	13		
01			14		
02			15		
03			16		
04			17		
05			18		
06			19		
07			20		
08			21		
09			22		
10			23		
11			24		
12			*		

## 1.4 *Tablas de Programación*

---

<b>[906] Formato SMDR de ID del Usuario que Llama</b>		
Selección	Without CID	With CID
Predeterminada		✓
Cambio		

<b>[910] Tipo de ID del Usuario que Llama</b>									
Selección	Predeterminada	N.º de línea exterior (1...6, * : Todos)							
	Todos	1	2	3	4	5	6	*	
FSK	✓								
DTMF									



*Sección 2*  
*Operaciones*

## 2.1 Fijaciones de Teléfonos Específicos

### Personalización de los Botones de Su Teléfono

#### Botón de Indicación de ID del Usuario que Llama (Asignación)

Le permite asignar un botón LN Flexible como botón de Indicación de ID del Usuario que Llama. El botón de Indicación de ID del Usuario que Llama puede utilizarse en los casos siguientes.

- 1) Para informarle, mediante el encendido del indicador, de que hay registrada información nueva de usuario que llama
- 2) Para grabar en la memoria durante una conversación información del usuario que llama
- 3) Para comprobar la información registrada del usuario que llama estando el teléfono en el gancho conmutador
- 4) Para devolver la llamada al número registrado

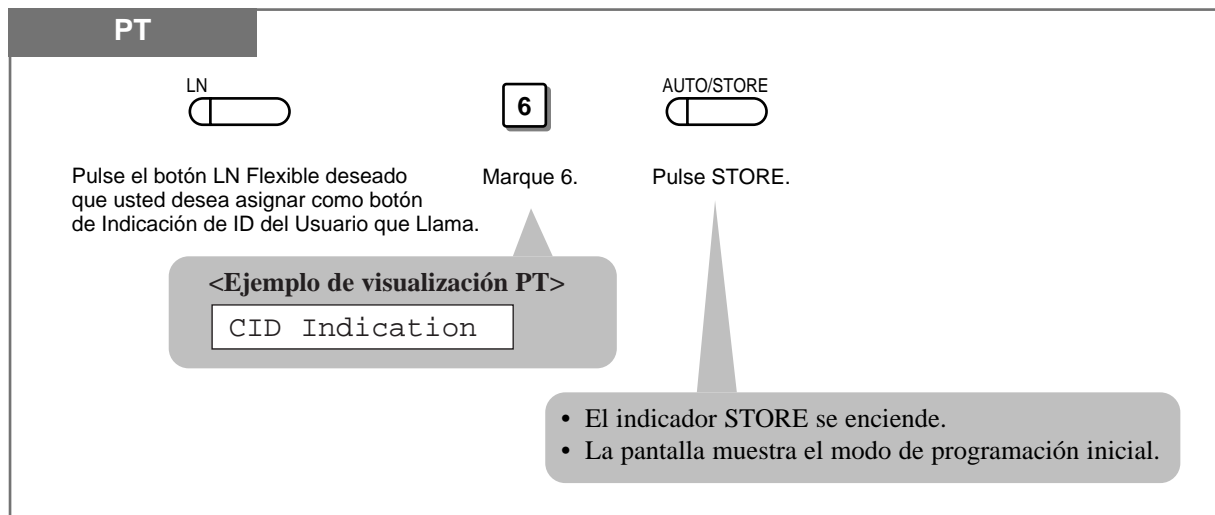

- ! • Asegúrese de que el microteléfono esté en el gancho conmutador y el botón SP-PHONE esté apagado.
- Para programar, pulse el botón PROGRAM.
- Después de programar, pulse el botón PROGRAM.



- 2.2 Funciones del Teléfono, “Información/Registro de Llamada, Entrante”
- 2.2 Funciones del Teléfono, “Registro de Llamada, Entrante”

## 2.1 Fijaciones de Teléfonos Específicos

### Botón de Selección de ID del Usuario que Llama (Asignación)

Le permite asignar un botón LN Flexible como botón de Selección de ID del Usuario que Llama. El botón de Selección de ID del Usuario que Llama puede utilizarse en los casos siguientes.

- 1) Para confirmar una información del usuario que llama mientras se recibe una llamada o durante una conversación
- 2) Para comprobar el número de llamadas registradas
- 3) Para informarle, mediante el encendido del indicador, que no se puede registrar más información del usuario que llama

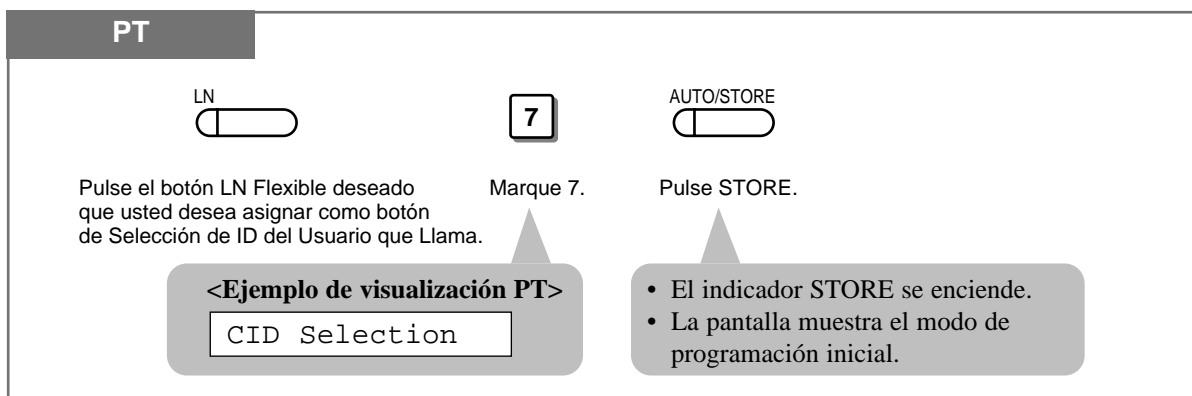

- ! Asegúrese de que el microteléfono esté en el gancho conmutador y el botón SP-PHONE esté apagado.
- Para programar, pulse el botón PROGRAM.
- Después de programar, pulse el botón PROGRAM.



- 2.2 Funciones del Teléfono, “Información/Registro de Llamada, Entrante”
- 2.2 Funciones del Teléfono, “Registro de Llamada, Entrante”

## 2.2 Funciones del Teléfono

### Bloqueo Electrónico de Estación

Le permite bloquear su extensión para que la función “Registro de Llamada, Entrante” no se muestre en la pantalla cuando usted pulse el botón de Indicación de ID del Usuario que Llama, si no desea que otros vean su información. Esta función también impide que otros hagan llamadas exteriores desde su extensión.

#### Bloqueo

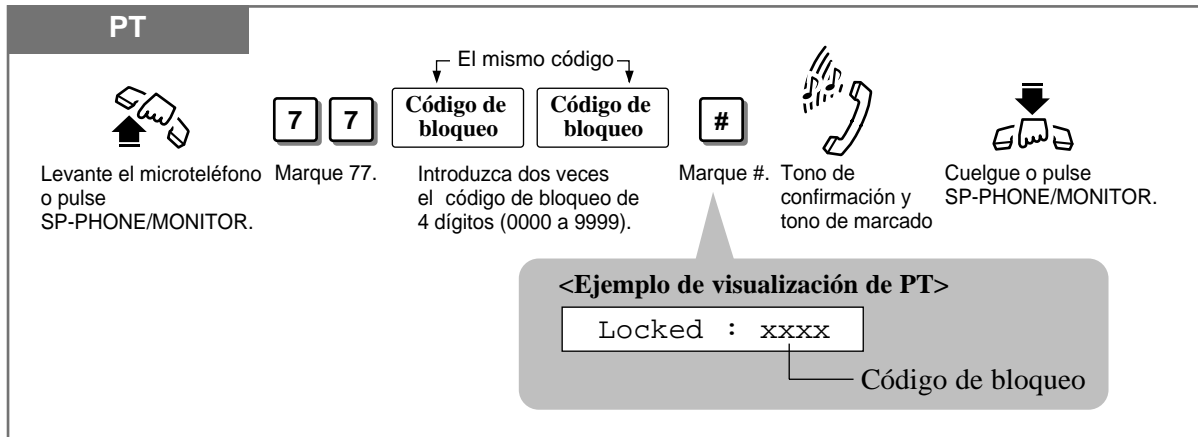

#### Desbloqueo

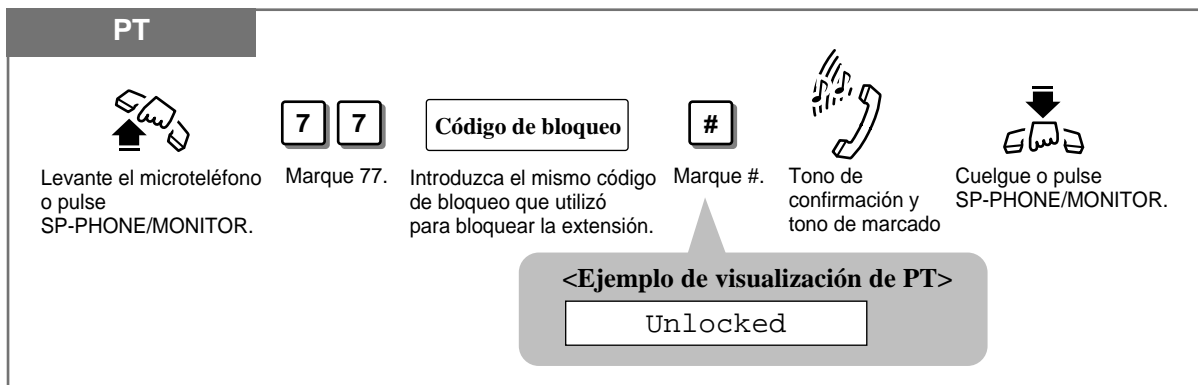

- PT • El operador o el administrador puede cancelar esta función para todas las extensiones (Bloqueo Electrónico de Estación — CANCELACIÓN TOTAL).
- PT • El “Bloqueo Remoto de Estación” anula esta función. Si el operador o el administrador fija el Bloqueo Remoto de Estación en la extensión que usted ya ha bloqueado, usted no podrá desbloquearla.



#### Instrucciones de Funcionamiento, Sección 1 Operaciones

- 1.6 Antes de Dejar Su Escritorio, “Bloqueo de Su Teléfono (Bloqueo Electrónico de Estación)”
- 1.8 Funciones de Servicio del Operador/Administrador, “Bloqueo Electrónico de Estación — CANCELACIÓN TOTAL”
- 1.8 Funciones de Servicio del Operador/Administrador, “Bloqueo Remoto de Estación”

## 2.2 Funciones del Teléfono

### Información/Registro de Llamada, Entrante

Le proporciona simultáneamente el número de teléfono y el nombre del usuario que llama en la línea exterior (LN) asignada para recibir llamadas de servicio de ID del Usuario que Llama, si el servicio de ID del Usuario que Llama soporta el número de teléfono y el nombre.

Si no se contesta la llamada, la información de la llamada se registra automáticamente en la memoria (☞ 2.2 Funciones del Teléfono, “Registro de Llamada, Entrante”).

#### Operación de visualización (— para el KX-T7330 solamente)

*Mientras se recibe una llamada entrante (teléfono colgado) o durante una conversación (teléfono descolgado), la pantalla muestra el número de teléfono o el nombre del usuario que llama.*

##### Mientras se recibe una llamada entrante

JOHN WHITE

- Si usted desea ver otra información, pulse el botón de **Selección de ID del Usuario que Llama**. La visualización cambia de la forma siguiente.

JOHN WHITE

(nombre del usuario que llama)



0111111111

(número de teléfono del usuario que llama)



Call on CO 1

(número de LN)

##### Durante una conversación

JOHN WHITE

- Pulse el botón de **Selección de ID del Usuario que Llama** para ver otra información. La visualización cambia de la forma siguiente.

JOHN WHITE

(nombre del usuario que llama)



0111111111

(número de teléfono del usuario que llama)



CO 2 12:00 30

(duración de la llamada)



- El indicador del botón de Indicación de ID del Usuario que Llama puede encenderse cuando se recibe una llamada.
- Usted puede modificar y devolver la llamada a los números registrados. Consulte 2.2 Funciones del Teléfono, “Registro de Llamada, Entrante”.
- La Programación del Sistema determina qué se visualiza primero, el nombre o el número.
- Mediante la Programación del Sistema usted puede programar si se va a imprimir o no el número de ID del Usuario que Llama en el SMDR.

## 2.2 Funciones del Teléfono

### Registro de Llamada, Entrante

Si usted no contesta una llamada, su extensión (KX-T7330 solamente) registra automáticamente la información de la llamada exterior entrante procedente del servicio de ID del Usuario que Llama, y el indicador del botón de Indicación de ID del Usuario que Llama se enciende. Se puede registrar un máximo de 20 llamadas por extensión. Cuando el registro de llamadas esté lleno (se almacenan 20 llamadas), usted podrá seleccionar cómo va a ser tratada la vigesimoprimer llamada. La nueva llamada puede ignorarse o ésta puede sobrescribirse en lugar de la llamada más antigua que usted ya haya confirmado (Fijación Predeterminada: La nueva llamada se registra.).

También podrá modificar y devolver la llamada a los números registrados.

Aunque conteste una llamada, la información de la llamada puede grabarse pulsando el botón de Indicación de ID del Usuario que Llama durante la conversación.

#### Para sobrescribir en el registro de llamadas

**PT**

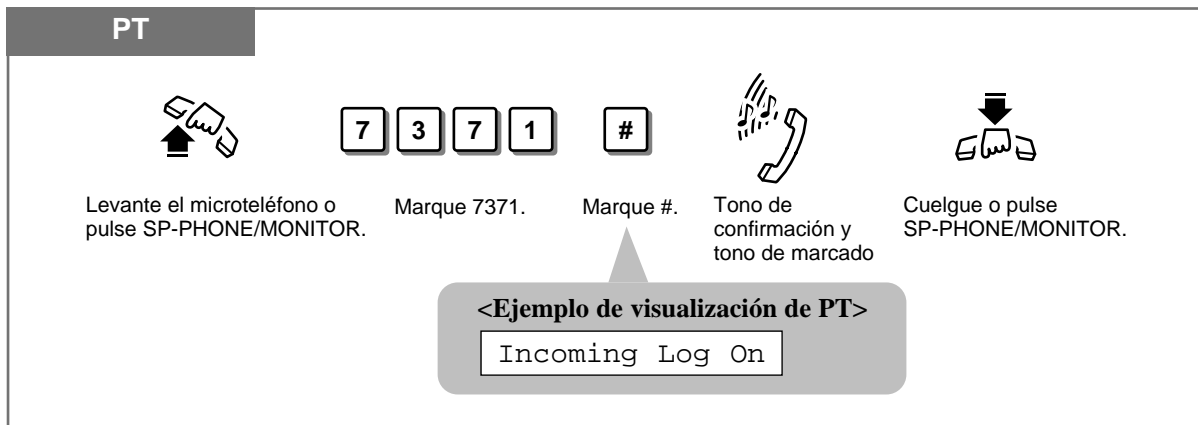

Levante el microteléfono o pulse SP-PHONE/MONITOR.

Marque 7371.

Marque #.

Tono de confirmación y tono de marcado

Cuelgue o pulse SP-PHONE/MONITOR.

**<Ejemplo de visualización de PT>**  
Incoming Log On

#### Para ignorar la vigesimoprimer llamada

**PT**

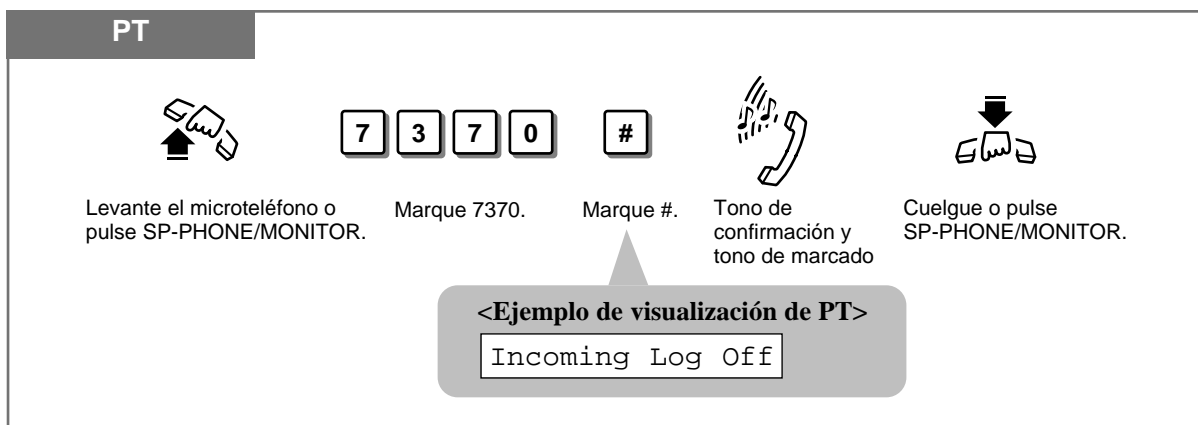

Levante el microteléfono o pulse SP-PHONE/MONITOR.

Marque 7370.

Marque #.

Tono de confirmación y tono de marcado

Cuelgue o pulse SP-PHONE/MONITOR.

**<Ejemplo de visualización de PT>**  
Incoming Log Off

## 2.2 Funciones del Teléfono

---

### Comprobación

#### Operación de visualización (— para el KX-T7330 solamente)

Cuando el indicador del botón de Indicación de ID del Usuario que Llama esté rojo habrá nuevas llamadas registradas.

1. Pulse el botón de **Selección de ID del Usuario que Llama** para confirmar el número de llamadas registradas.

<Ejemplo>

Si hay 2 llamadas sin comprobar y 3 llamadas comprobadas:

New:02 Old:03

- La información de arriba se visualizará durante 3 segundos.

01:0111111111

2. Pulse el botón de **Indicación de ID del Usuario que Llama** mientras el teléfono está colgado para ver la información de la llamada entrante.

- La información nueva que usted no haya comprobado se visualizará primero.

02:0924773333

3. Pulsando de nuevo el botón de **Indicación de ID del Usuario que Llama** usted podrá comprobar la información de otro usuario que llama. Después de visualizar toda la información nueva se visualizará la información vieja que usted ya haya comprobado.

- Para modificar el número de teléfono, utilice el botón HOLD para borrar a partir del primer dígito. “0 a 9, \*, # y PAUSE” pueden utilizarse para añadir números a partir del primer dígito.
- Para borrar la información visualizada, pulse el botón TRANSFER.
- Para borrar toda la información de llamadas registrada, descuelgue el teléfono y pulse 70\*#.

La pantalla muestra lo siguiente.

CID Log Clear

- Para volver a la visualización inicial, descuelgue y cuelgue el teléfono, o espere durante 20 segundos.
- Al pulsar el botón de Selección de ID del Usuario que Llama se le proporciona más información acerca del usuario.

La visualización cambia de la forma siguiente.

<Ejemplo>

Si la información está registrada en el registro 03,

03:BOB HANKS — nombre del usuario que llama



03:0011223344 — número del usuario que llama



03:Oct30 09:00PM — fecha y hora

- Si se visualiza “OUT OF AREA”, la llamada puede ser de fuera del área de llamada.

## 2.2 *Funciones del Teléfono*

---

- Si se visualiza “LONG DISTANCE”, la llamada puede ser de larga distancia.
- Si se visualiza “PRIVATE”, el usuario que llama eligió no mostrar su información.

### *Devolución de llamada*

#### *Operación de visualización (— para el KX-T7330 solamente)*

03:0011223344

1. Confirme el número visualizado en el paso 2 ó 3 de “Comprobación” (en la página anterior), y levante el **microteléfono** o pulse el botón **SP-PHONE**.
2. Pulse el botón de **Indicación de ID del Usuario que Llama**.
  - Usted puede pulsar primero un botón LN para seleccionar una línea exterior (LN) especificada.  
Se marca el último número visualizado.



PT

- Cuando se haya fijado “Para ignorar la vigesimoprimer llamada” y se encuentren registradas 20 llamadas, o cuando se haya fijado “Para sobrescribir en el registro de llamadas” y se haya escrito sobre toda la información de 20 llamadas antiguas, el indicador del botón de Selección de ID del Usuario que Llama se enciende y le informa de que no pueden registrarse más llamadas.



## 2.3 *Ejemplo de Visualización*

---

Gracias a la Función de Selección Bilingüe, mediante la Programación del Sistema usted podrá seleccionar la visualización en inglés o en español. La parte izquierda corresponde a la visualización en inglés y la parte derecha a la visualización en español.

<b>VISUALIZACIÓN EN INGLÉS</b>	<b>VISUALIZACIÓN EN ESPAÑOL</b>	<b>DESCRIPCIÓN</b>
CID Log Clear	RID Despejado	Cancelación de todos los registros.
Incoming Log Off	Registro ID Off	“Registro de Llamada Entrante” cancelado.
Incoming Log On	Registro ID On	“Registro de Llamada Entrante” establecido.
Locked:xxxx	Bloqueado:xxxx	Fijación completada del “Bloqueo Electrónico de Estación”.
New:02 Old:03	Nue:02 Ant:03	Confirmación del número de llamadas registradas.
Unlocked	Desbloqueada	“Bloqueo Electrónico de Estación” cancelado.





**Kyushu Matsushita Electric Co., Ltd.**

1-62, 4-chome, Minoshima, Hakata-ku, Fukuoka 812-8531, Japan

Impreso en Japón

**PSQX1583ZA** KF1299TT0 ©