



Detcon MicroSafe™

Sensor de Dióxido de Carbono IR-640 (%CO2)



Manual de Instalación y Operación
Abril 6, 2005 • Documento #2196 • Versión 6.2-S

PRECAUCIÓN:

Lea este manual cuidadosamente antes de operar su sensor Modelo IR-640 y verifique que la configuración de fábrica sea apropiada y correcta para la aplicación a utilizar. Los ajustes incluyen: salida de contactos de relevadores (sección 3.5.5d), ajuste de alarmas (sección 3.5.5e y 3.9), e identificación del RS-485 (sección 3.5.5 f y 3.12)

Teléfono 281-367-4100 • fax 281-292-2860 • www.detcon.com • sales@detcon.com

Índice

- 3.0 Descripción
- 3.1 Principio de Operación
- 3.2 Aplicación
- 3.3 Especificaciones
- 3.4 Sistema Operativo
- 3.5 Instalación
- 3.6 Inicio
- 3.7 Calibración
- 3.8 Estado de Programación, Alarmas, Nivel de Calibración, Identificación RS-485 y Vida del Sensor
- 3.9 Programación de las Alarmas
- 3.10 Ventajas del Programa
- 3.11 Protocolo RS-485
- 3.12 Ajustes del Contraste de la Pantalla
- 3.13 Procedimiento de Reemplazo del Sensor Óptico
- 3.14 Guía de Solución de Problemas
- 3.15 Lista de Partes
- 3.16 Garantía
- 3.17 Póliza de Servicio
- 3.18 Diagrama de Flujo del Programa

3.0 DESCRIPCIÓN

El modelo IR-640 Detcon MicroSafe™, sensor de gas dióxido de carbono son sensores “inteligentes” no intrusivos diseñados para detectar y monitorear gas CO2 en aire en el rango %. Una de las características del sensor es su método de calibración automática el cual guía al usuario en cada paso ya que las instrucciones se muestran en la pantalla. Las características ajustables del sensor son, alarmas programables, relevadores para dos niveles de alarmas, y una para alguna condición de falla. El sensor está equipado con dos salidas, una salida estándar analógica de 4-20 mA y la otra salida serial RS-485. Estas salidas permiten una gran flexibilidad al sistema de integración e instalación. El sistema electrónico del microprocesador se encuentra dentro de un modulo enchufable que se conecta a una tarjeta conectora estándar. Ambos están dentro de una carcasa tipo condulet a prueba de explosión que incluye una ventana de cristal el cual permite una fácil lectura de los valores en la pantalla así como un acceso a las opciones del menú usando el programador magnético portátil.

La tecnología del sensor probada en campo consiste de un “enchufe reemplazable” (NDIR) tipo óptico infrarrojo no-dispersivo. El sensor óptico NDIR muestra una excelente respuesta al CO2. El sensor tipo NDIR es característicamente estable para span y cero, y es capaz de proveer un funcionamiento confiable con un requisito de mantenimiento bajo por periodos aproximados de 5 años en la mayoría de los ambientes industriales.

Los rangos típicamente de detección son 0-0.30%, 0-0.50%, 0-1.00%,0-2.00% y 0-3.00%. Otros rangos pueden ser adecuados y todos los rangos son cubiertos por éste manual. Para determinar el rango de detección, vea las instrucciones que se encuentran en la sección 3.8



3.0.1 Sensor óptico infrarrojo no-dispersivo

El sensor Detcon NDIR está diseñado como un componente único miniatura del tipo “enchufe reemplazable”, el cual puede fácilmente cambiarse en campo. El sensor NDIR consiste en una fuente de lámpara infrarroja, dos detectores pyroelectric, y una cavidad óptica de muestra del gas. La fuente de la lámpara produce una radiación infrarroja la cual interactúa con el CO2 mientras viaja a través de la cavidad óptica de muestra del gas. La radiación infrarroja entra en contacto con cada uno de los dos detectores pyroelectric en la terminación de la trayectoria óptica. El detector pyroelectric “activo” es cubierto por un filtro específico a la parte del espectro IR donde el CO2 absorbe la luz. El detector pyroelectric “referencia” es cubierto por un filtro específico a la parte no-absorbida del espectro IR. Cuando el CO2 está presente, éste absorbe la radiación IR y la señal de salida desde el detector pyroelectric “activo” disminuye respectivamente mientras la señal de salida del detector de “referencia” permanece sin cambios. La razón de la salida del detector “activo” y “referencia” se utilizan para obtener la concentración del CO2.

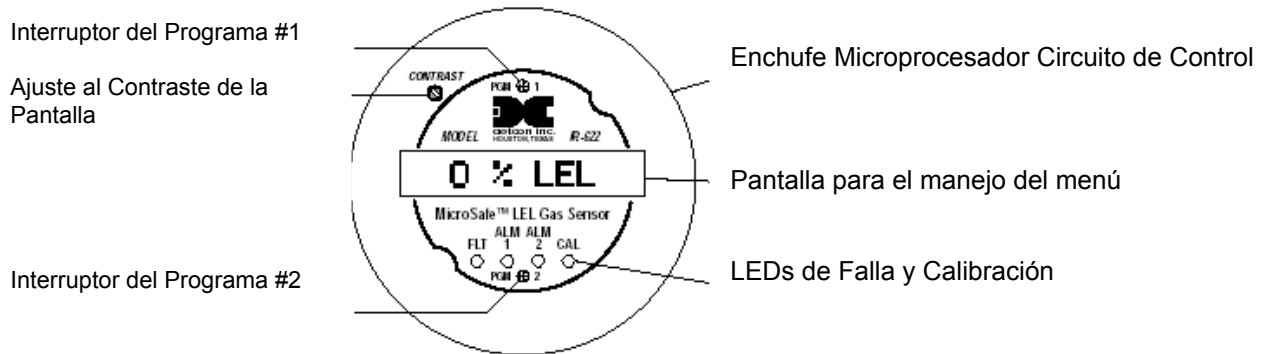
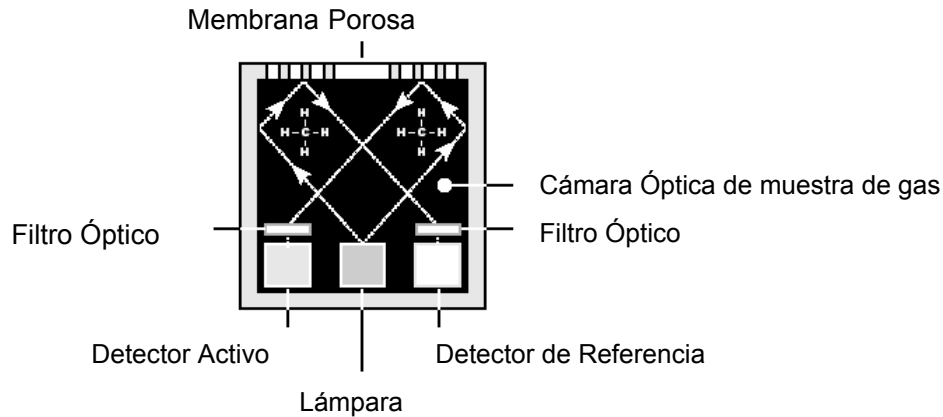

3.0.2 El circuito de control

El circuito de control está basado en un microprocesador y encapsulado en un modulo con enchufe reemplazable en campo, facilitando el reemplazo y minimiza el tiempo improductivo. La función del circuito incluye un pre-amplificador básico, control de temperaturas, una fuente de alimentación integrada, un microprocesador, una pantalla alfa numérica, LEDs indicadores para el estado de falla y calibración, interruptores para el programador magnético, un puerto serial de comunicación RS-485 y una salida línea de 4-20 mA CD.

3.0.3 La Base de conexión

La base de conexión está montada en un caja a prueba de explosión e incluye: el conector de unión para el circuito de control, la entrada inversa, una supresión secundaria transitoria, un filtro de entrada, relevadores de alarmas, una terminal sin conexión para cualquier cableado en campo, y una terminal para almacenar jumper de programación que no se utilicen. Los relevadores de las alarmas son contacto de 5 amps @250 VCA, 5 amp @ 30 VCD y una bobina de 24 VCD. Los jumpers de programación son usados para seleccionar los contactos de los relevadores ya sea normalmente abierto o normalmente cerrado.

3.0.4 Carcasa A Prueba De Explosión

El transmisor está envuelto en una cubierta a prueba de explosión. La cubierta se encuentra roscada y tiene una ventana de vidrio. Los interruptores para el programador magnético se encuentran localizados detrás del modulo transmisor y se activan a través de la ventana de vidrio por medio del programador magneto; de ésta manera la operación del sensor es no intrusiva. La calibración se realiza sin remover la rosca para no desclasificar el área. El área de clasificación eléctrica es: Clase 1, División 1, Grupos B, C, D.

3.1 PRINCIPIO DE OPERACIÓN

La difusión del CO₂ pasa a través de un acumulador de flama poroso de acero inoxidable y por el volumen de la cavidad óptica del gas de muestra. La fuente de la lámpara provee una fuente de radiación IR cíclica la cual viaja a

través de la cavidad óptica de muestra de gas y termina en dos detectores pyroelectrico. Cada uno de los detectores pyroelectricos “activo” y “referencia” cuentan con una salida la cual mide la intensidad de la radiación que entra en contacto con su superficie. El detector pyroelectrico “activo” es cubierto por un filtro específico a la parte del espectro IR donde el CO2 absorbe la luz. El detector pyroelectrico “referencia” es cubierto por un filtro específico a la parte no-absorbida del espectro IR. Cuando se presenta, el CO2 absorbe una fracción de la radiación IR y la salida de la señal del detector pyroelectrico “activo” disminuye proporcionalmente. La señal de salida del detector de “referencia” permanece sin cambios durante la presencia de CO2. La razón de la salida del detector “activo” y “referencia” se utilizan para capturar la concentración del CO2. Haciendo uso de la razón que se presenta entre la señal de salida del detector activo y referencia, la medición del desplazamiento ocasionado por cambios en la intensidad de la fuente de la lámpara y por trayectorias ópticas es invalida.

Principio de Operación

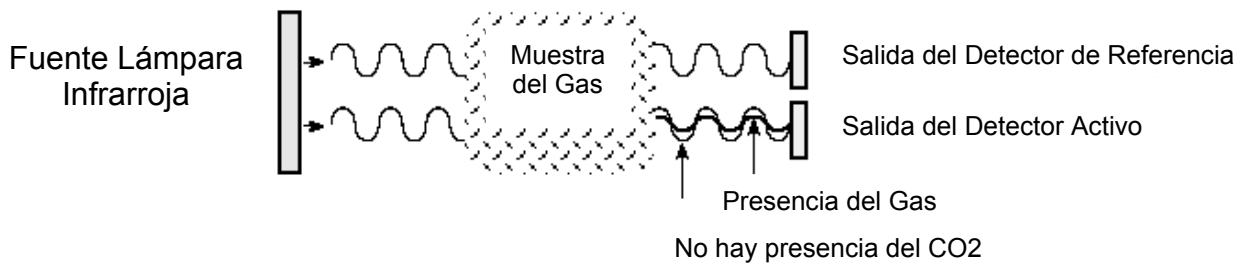

3.1.2 Características

El elemento del sensor óptico NDIR mantiene una gran sensibilidad a CO2, como se muestra en la figura de abajo. Al comparar a los sensores catalíticos, el sensor NDIR muestra una excelente estabilización a un plazo mayor en cero y span. Típicamente los intervalos de la calibración del cero deben ser mensuales o trimestrales y típicamente los intervalos de la calibración del span deben ser semi-anual o anual. Sin embargo, depende de las condiciones en campo para determinar los intervalos apropiados para la calibración.

El IR-640 MicroSafe™ se calibra en fabrica para un rango específico de CO2 (vea la sección 3.8 para determinar el rango). El detector será calibrado en la fabrica para el rango especificado el día de la orden de compra. Si el rango del CO2 es otro al especificado en la orden de compra, contacte a Detcon para obtener las partes necesarias de electrónica y programación.

Las lecturas del sensor óptico NDIR pueden afectarse negativamente por el polvo, suciedad y acumulación de aceite así como corrosión severa. Estos residuos pueden reducir el reflejo óptico dentro del sensor, y aunque las lecturas actuales se mantienen continuamente, la pérdida excesiva en la señal lleva eventualmente a ruido y a lecturas inestables. El sensor óptico puede, en largos periodos de tiempo (3-7 años) perder su filamento de la fuente de la lámpara IR, y en éste caso se requería un reemplazo del sensor óptico. El IR-640 tiene una lista extensa de diagnósticos de falla y para problemas operacionales. Vea la sección 3.10.



Diagrama de Bloque Funcional



3.2 APLICACIÓN

El sensor modelo IR-640 MicroSafe™ está diseñado para detectar y monitorear gas CO₂ en el aire. La mínima sensibilidad y la escala de resolución es 0.01%. La temperatura de operación está dentro del rango de -40 a 80°C (-40 a 175 °F). Debido a que el sensor es capaz de operar fuera de éstas temperaturas, las especificaciones del desempeño se deben verificar conforme al límite.

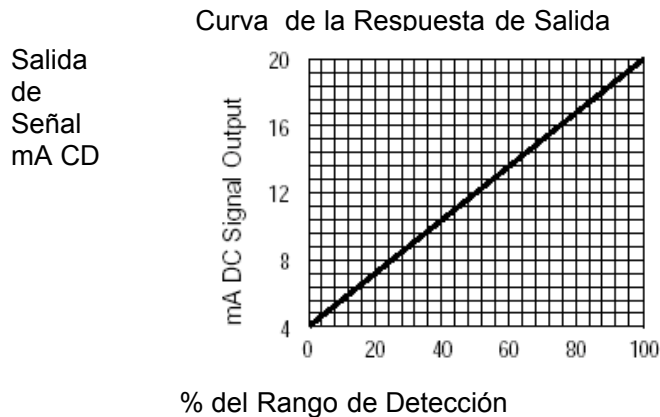
3.2.1 Colocación / Montaje Del Sensor

El personal de ingeniería y seguridad debe revisar la ubicación del detector.

3.3 ESPECIFICACIONES

Método de Detección

Óptico NDIR

Clasificación Eléctrica

Clase 1; Grupos B,C,D; División 1.

Tiempo de Respuesta

T50 < 15 segundos; T90 < 35 segundos

Tiempo para Restablecerse

90% < 30 segundos

Habilidad de Repetición

±3% FS

Rango

0-0.2 %/0.5/1/2/3% (vea la sección 3.8 para determinar el rango)

Temperatura de Operación

-40°C a +80°C (-40°F a +175°F)

Precisión

±3% FS

Garantía del sensor

5 años de garantía condicionada

Consumo de Potencia

Operación Normal = 86 mA (2.1 watts); Max = 102 mA (<2.5 watts)

Corrimiento del Cero

<5 % por año

Salida

3 relevadores (alarma1, alarma 2, y falla) contacto de 5 amps @250 VCA, 5 amp @ 30 VCD, 4 –20 mA CD Lineal, RS-485 Modbus™

Voltaje de Entrada

22.5-28 VCD

3.4 SISTEMA OPERATIVO

El sistema operativo tiene un menú tipo listado con una interfase de dos interruptores magnéticos del programa localizados dentro de la cara del transmisor. Los dos interruptores son el PGM1 y el PGM2. La lista de menús consiste en tres elementos que incluye un sub-menú como se indica abajo. (Nota: vea la última página de éste manual para un diagrama mas completo del programa).

01. Operación normal

- a) Estado Actual del sensor (Current Status)

0.2 Modo de Calibración

- a) Cero (Zero)
- b) Span

0.3 Menú del Programa

- a) Estado del Programa (Program Status)
- b) Nivel de Alarma 1 (ALARM 1 LEVEL)
- c) Nivel de Alarma 2 (ALARM 2 LEVEL)
- d) Nivel de Calibración (CALIBRATION LEVEL)

3.4.1 Operación normal

En una operación normal, la pantalla muestra el estado actual del sensor y de la concentración del gas y aparece como "0.00 % CO2". La salida de corriente alterna mA corresponde al nivel de monitoreo y al rango de detección de 0-100% = 4-20mA.

3.4.2 Modo de calibración

El modo de calibración permite ajustes al cero y al span. "1-ZERO 2-SPAN"

3.4.2.1 Ajuste Cero

Cero es ajustado en un ambiente donde no exista gas combustible o aplicando gas de aire cero. "AUTO ZERO"

3.4.2.2 Ajuste al SPAN

Salvo otra especificación, el ajuste del span se realiza al 50% de la escala completa en aire. "AUTO SPAN"

3.4.3 Modo del programa

El modo del programa provee un menú de estado del programa. Éste menú permite los ajustes del nivel del gas de calibración.

3.4.3.1 Estado del Programa

El estado del programa muestra todas las opciones con las que cuenta el menú y aparecerán en la pantalla:

El tipo de gas, rango de detección y la versión del programa. En el menú aparecerá como: **"CO2 0-100 V6.0"**

El punto de ajuste de la alarma 1. En el menú aparecerá como: **"ALM1 SET @ ## %"**

La dirección del disparo de la alarma 1. En el menú aparecerá como: **"ALM1 ASCENDING"** (aumentando) ó **DESCENDING**. (disminuyendo)

El modo de enclavamiento (latched) de los relevadores de la alarma 1. En el menú aparecerá como: **"ALM1 NONLATCHING"** (enclavamiento deshabilitado) ó **LATCHING**. (enclavamiento)

El estado energizado de la alarma 1. En el menú aparecerá como: **"ALM1 DE-ENERGIZED"** (desenergizado) ó **ENERGIZADO**. (energizado)

El punto de ajuste de la alarma 2. En el menú aparecerá como: **"ALM2 SET @ ##%"**

La dirección de disparo de la alarma 2. En el menú aparecerá: **"ALM2 ASCENDING"** (aumentando) ó **DESCENDING**. (disminuyendo)

El modo de enclavamiento de los relevadores de la alarma 2. En el menú aparecerá como: **"ALM2 NONLATCHING"** (enclavamiento deshabilitado) ó **LATCHING**. (enclavamiento)

El estado energizado de la alarma 2. En el menú aparecerá como: **"ALM2 DE-ENERGIZED"** (desenergizar) ó **ENERGIZADO**. (energizado)

El modo enclavamiento de los relevadores de falla de alarma. En el menú aparecerá como: **"FLT NONLATCHING"** (enclavamiento deshabilitado) ó **LATCHING**. (enclavamiento)

El estado energizado de los relevadores de falla de alarma. En el menú aparecerá como: **"FLT ENERGIZED"** (energizado) ó **DE-ENERGIZADO** (desenergizado)

El nivel de gas de calibración. En el menú aparecerá como: **"CalLevel @ xx%"**

La identificación del número RS-485 ID. En el menú aparecerá como **"485 ID SET @ ##"**

La temperatura del sensor en °C aparecerá como: **"TEMPERATURE xx °C"**

La vida estimada del sensor. En el menú aparecerá como: **"OPTICS AT 100%"**

3.4.3.2 Nivel de Ajuste de la Alarma 1

El nivel de la alarma es ajustable sobre el rango 10 a 90%. Para sensores de gas combustible, el nivel de ajuste en la fábrica es de 20%. En el menú aparecerá como: **"CalLevel @ 20%"**

3.4.3.3 Nivel de ajuste de la alarma 2

El nivel de calibración es ajustable desde 10% al 90% de la escala completa. Para sensores de gas combustible, el nivel de ajuste en la fábrica es de 60%. En el menú aparecerá como: **"SET ALM1 @ 60%"**

3.4.3.4 Ajuste del Nivel de Calibración

El nivel de calibración es ajustable desde 10% al 90% de la escala completa. %. En el menú aparecerá como: **"CalLevel @ ##%"**

3.5 INSTALACIÓN

El desempeño óptimo del dispositivo sensor en el ambiente gas / aire es directamente proporcional a la correcta instalación en la aplicación.

3.5.1 Tabla De Cableado De Campo (salida 4-20mA)

El modelo IR-640 MicroSafe™ Detcon sensor de gas combustible requiere de 3 conductores entre la alimentación y el controlador central. El diseño es **+** (CD), **-** (CD) y **mA** (señal del sensor). La máxima resistencia entre el sensor y controlador es 10 ohms. El calibre máximo para las terminales de los cables es de un diámetro de 14.

AWG	Metros	Pies
20	240	800
18	360	1600
16	600	6000
14	900	3000

Nota 1: Esta tabla está basada en un alambre de cobre estañado trenzado y esta diseñada para servir de referencia.

Nota 2: Este cable blindado puede requerirse donde el cableado puede tener interferencia con líneas de alto voltaje o cualquier otro tipo de interfase.

Nota 3: La fuente de alimentación debe estar en un lugar aislado con una protección de sobre corriente como se indica:

<u>AWG</u>	<u>Protección sobre corriente</u>	<u>AWG</u>	<u>Protección sobre corriente</u>
22	3A	16	10A
20	5A	14	20A
18	7A	12	25A

El RS-485 (si lo está utilizando) requiere un calibre número 24, 2 conductores, un blindado, un cable par trenzado entre el sensor y la PC. Utilice Belden el número de parte 9841. Los dos juegos de terminales están situados en la base de conexión para facilitar una conexión en lazo serial de sensor a sensor. El diseño del cable es A y B (entrada) y A y B (salida).

3.5.2 Ubicación del sensor

La ubicación del sensor es crítica para el desempeño correcto del instrumento. Son 5 los factores que debe de considerar para la ubicación del sensor.

- (1) Densidad del gas a ser detectado
- (2) Las probables fugas de gas dentro del proceso industrial
- (3) Ventilación o condiciones predominantes del viento
- (4) Exposición del gas al personal.
- (5) Acceso para el mantenimiento del sensor

Densidad.- La colocación del sensor debe estar en función de la densidad del gas a medir de tal forma que la colocación de los detectores de gases más pesados que el aire debe estar entre 0.6 a 1.21 m (2-4 pies) del nivel de referencia ya que estos gases tienden a mantenerse en áreas bajas. Para gases más ligeros que el aire, la localización del sensor debe estar de 1.21m a 2.43m (4-8 pies) sobre el nivel de la referencia en áreas abiertas o áreas cerradas.

Fuga de gas.- Las más probables fugas dentro de un proceso industrial incluyen válvulas y conexiones en tubos sellados donde estos sello puede fallar o desgastarse. Otras fugas de gas son determinadas con facilidad por personal con experiencia en procesos similares.

Ventilación.- La ventilación normal o las condiciones predominantes del viento pueden indicar la localización eficiente del sensor de gas de una manera donde las nubes de gas sean censadas rápidamente.

Exposición de gas al personal.- El movimiento de las nubes del gas no se debe permitir en áreas concentradas de personal tal como cuartos de control, mantenimiento ni almacenes.

Acceso para el mantenimiento del sensor.- Hay que tomar en cuenta el fácil acceso del personal para el mantenimiento del sensor, así como las posibles consecuencias de fallas prematuras.

Nota: En todas las instalaciones, el elemento sensor en la cubierta de acero inoxidable se sitúa hacia abajo al nivel de referencia. (Figura 1). Una mala orientación del sensor resultará en una falsa lectura y un daño permanente al sensor.

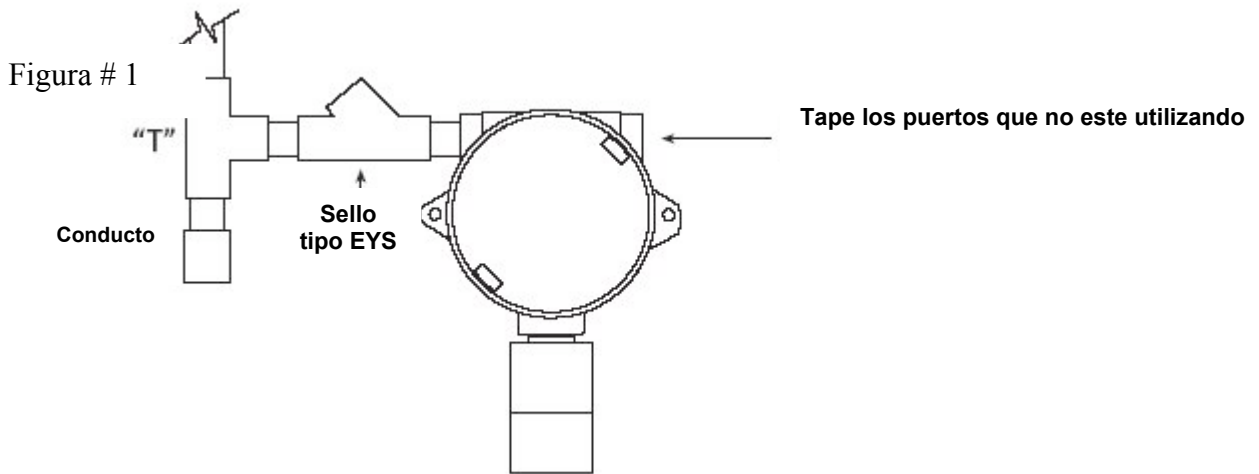

3.5.3 Códigos Locales Eléctricos

El ensamblaje del sensor y transmisor debe ser instalados de acuerdo con todos los códigos locales eléctricos. Utilice sellos apropiados conduit. Se requieren válvulas de escape en la parte inferior de la tubería vertical. El ensamblaje del sensor esta diseñado para satisfacer los requisitos NEC y CSA para la Clase 1, División 1, Grupos B, C, D.

3.5.4 Acceso

Se debe considerar un acceso fácil al equipo por medio del personal de mantenimiento así como la aproximación a los contaminantes que pueden ensuciar el sensor prematuramente.

Nota: Un sello apropiado de la tubería se debe situar a 18 pulgadas del conjunto del sensor. Se recomendado para éste propósito "Crouse hinds" tipo EYS2 o EYD2 o equivalentes.

3.5.5 Procedimiento De Instalación

NOTA: Vea la sección 3.5.6 para mas información de una aplicación a distancia la cual el sensor (Modelo IR-640-RS) está instalado a distancia del transmisor (Modelo IR-640-RT).

- a) Remueva la tapa frontal del detector y desconecte la tarjeta transmisora jalando los tornillos.
- b) Asegure el montaje del sensor de acuerdo con la practica recomendada. Vea la figura dimensional (Figura 2).

Figura #2

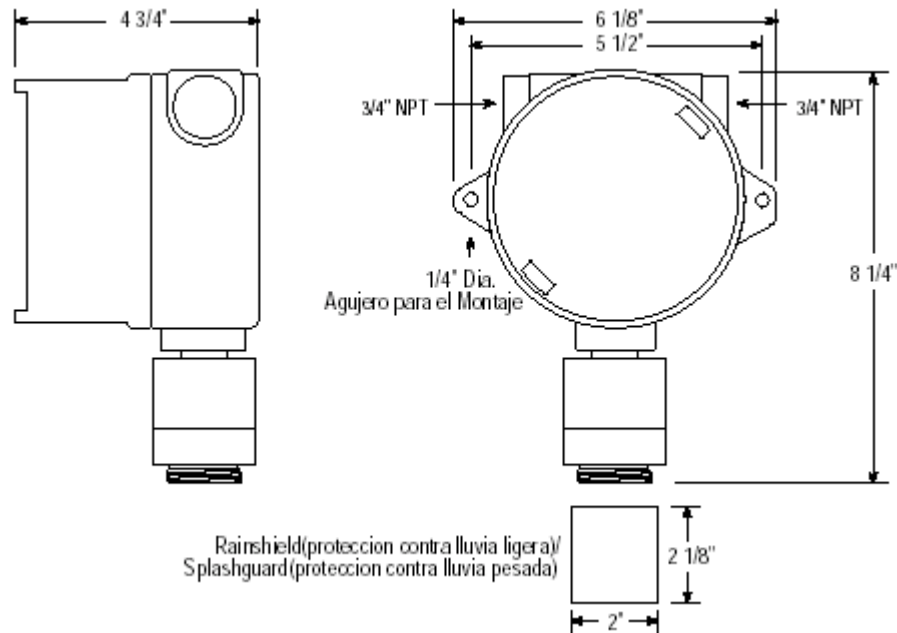

- c) Observe la polaridad correcta, finalice el cableado de los 3 cables conductores en campo, cableado RS-485, y cableado de la alarma a la base del tablero del sensor de acuerdo con el detalle mostrado en la figura 3. Se provee para falla, alarma 1, alarma 2 contactos secos de tipo C Normalmente abiertos y normalmente cerrados (5 amp @ 120VDC; 5 amp @ 30VDC).

Nota 1: El segundo puerto eléctrico se debe utilizar para cablear los contactos al relevador o conectar RS-485 y/o una fuente de poder al siguiente sensor en el lazo serial (nunca mezcle VCA y VCD in el mismo conducto)

Nota: Para la aprobación U.L., estos relevadores solamente pueden usarse en conexiones a dispositivos que están alimentados con el **mismo** voltaje.

- d) La posición de los jumpers localizados en la base del tablero conector de acuerdo con la salida de los contactos: NO = normalmente abierto, NC = normalmente cerrado (vea la figura 3).

NOTA: Si el voltaje de salida de señal se coloca en la salida de 4-20 mA una resistencia de 1/4 watts en la posición de R1 de la tarjeta terminal. Una resistencia de 250Ω proveerá una salida de 1-5V (- a mA). Una resistencia de 100Ω proveerá una salida de 0.4-2V, etcétera. Ésta señal lineal corresponde a la escala de 0-100% (vea la figura 3). Ascendiendo



Figura # 3

- e) Programe la alarma por medio de los jumpers localizados en la tarjeta del CPU (vea la figura 4). La alarma 1 y la alarma 2 tiene tres funciones para programar a los jumpers: Relevadores enclavados o no-enclavados (latching / non-latching), normalmente energizados / normalmente des-energizado, y el punto de ajuste de las alarmas aumentando / disminuyendo. La falla de alarma tiene dos funciones para los jumpers: relevadores enclavados o no-enclavado (latching / non-latching), normalmente energizados / normalmente des-energizado. Los ajustes predeterminados de las alarmas (remover jumpers) son normalmente relevadores des-energizar, no-enclavado (non-latching), y los puntos de las alarmas se activa durante las condiciones de descenso del gas.

Si un jumper tab está instalado en una posición de enclavamiento (latching), el relevador de la alarma estará en el modo enclavamiento (latching). El modo de enclavamiento enclavará la alarma después de que las condiciones de la alarma se hayan despejado hasta que se active la función de reajuste de la alarma. El modo de no-enclavado (el jumper removido) permitirá a las alarmas desactivarse automáticamente una vez que las condiciones de las alarmas se hayan despejado.

Si un jumper tab está instalado en una posición energizada, el relevador de la alarma estará en un modo energizado. El modo energizado activará o energizará el relevador de una alarma cuando no haya condición de alarma y se desactiva o des-energiza el relevador de la alarma cuando haya una condición de alarma. El modo des-energizado (el jumper removido) se activará o energizará el relevador de la alarma durante una condición de alarma y se desactivará o des-energizará al relevador de la alarma cuando no haya una condición de alarma.

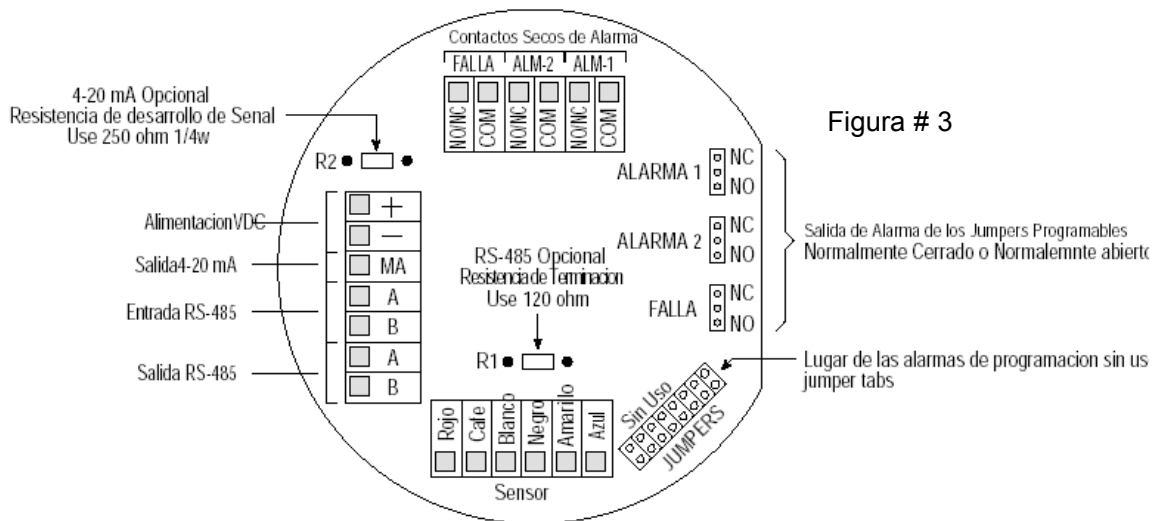
Si un jumper tab está instalado en una posición ascendente, el relevador de alarma estará en modo ascendente. El modo ascendente disparará la alarma cuando el dispositivo detecte una concentración de gas igual o superior al punto de ajuste de la alarma. El modo descendente (sin jumper) disparará la alarma cuando la concentración de gas detectado es menor o igual al punto de ajuste de la alarma. Excepto en aplicaciones especiales, el monitoreo del gas H₂S requerirá el disparo de las alarmas en condiciones **"ASCENDING"** ascendentes del gas.

Cualquier jumper tabs que no se utilice debe estar guardada en base de conexión en la terminal de la etiqueta "Unused Jumpers" jumpers sin uso. Vea la figura 3.



Figura # 4

- f) Si lo está utilizando, ajuste el número RS-482 ID por medio de los dos interruptores dip giratorio localizados en la tarjeta del pre-amplificador (vea la figura 5). Existe 256 número de identificación (ID) diferentes disponibles, los cuales están basados en el sistema hexadecimal. Si la comunicación RS-485 se utiliza, cada sensor tiene que tener su propio número de identificación (ID). Use un desarmador de relojero para girar los interruptores dip de acuerdo con la tabla hexadecimal de abajo. Si la comunicación RS-485 no se utiliza, deja los interruptores dip en la posición predeterminada la cual es cero / cero (0)-(0).

Circuito de Control – Vista Lateral

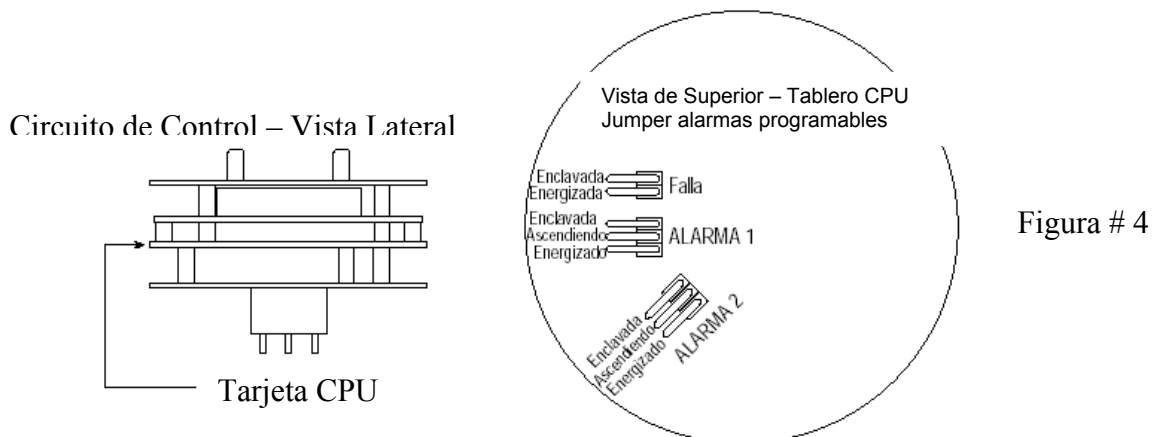
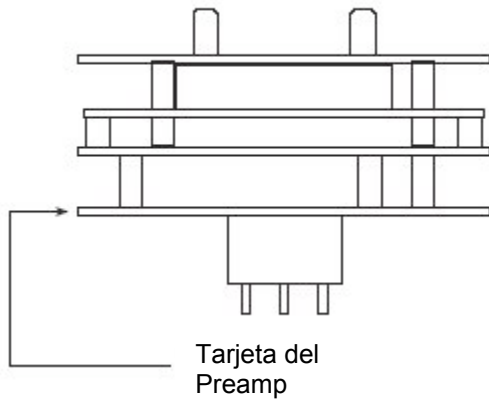

Tarjeta del Preamp – Vista Lateral
Ajuste a los Interruptores Dip RS-485



Figura #5

g) Coloque el circuito de control y vuelva a colocar la cubierta.

Tabla de los Interruptores Dip RS-485

ID#	SW1	SW2	ID#	SW1	SW2	ID#	SW1	SW2	ID#	SW1	SW2	ID#	SW1	SW2	ID#	SW1	SW2
none	0	0	43	2	B	86	5	6	129	8	1	172	A	C	215	D	7
1	0	1	44	2	C	87	5	7	130	8	2	173	A	D	216	D	8
2	0	2	45	2	D	88	5	8	131	8	3	174	A	E	217	D	9
3	0	3	46	2	E	89	5	9	132	8	4	175	A	F	218	D	A
4	0	4	47	2	F	90	5	A	133	8	5	176	B	0	219	D	B
5	0	5	48	3	0	91	5	B	134	8	6	177	B	1	220	D	C
6	0	6	49	3	1	92	5	C	135	8	7	178	B	2	221	D	D
7	0	7	50	3	2	93	5	D	136	8	8	179	B	3	222	D	E
8	0	8	51	3	3	94	5	E	137	8	9	180	B	4	223	E	F
9	0	9	52	3	4	95	5	F	138	8	A	181	B	5	224	E	0
10	0	A	53	3	5	96	6	0	139	8	B	182	B	6	225	E	1
11	0	B	54	3	6	97	6	1	140	8	C	183	B	7	226	E	2
12	0	C	55	3	7	98	6	2	141	8	D	184	B	8	227	E	3
13	0	D	56	3	8	99	6	3	142	8	E	185	B	9	228	E	4
14	0	E	57	3	9	100	6	4	143	8	F	186	B	A	229	E	5
15	0	F	58	3	A	101	6	5	144	9	0	187	B	B	230	E	6
16	1	0	59	3	B	102	6	6	145	9	1	188	B	C	231	E	7
17	1	1	60	3	C	103	6	7	146	9	2	189	B	D	232	E	8
18	1	2	61	3	D	104	6	8	147	9	3	190	B	E	233	E	9
19	1	3	62	3	E	105	6	9	148	9	4	191	B	F	234	E	A
20	1	4	63	3	F	106	6	A	149	9	5	192	C	0	235	E	B
21	1	5	64	4	0	107	6	B	150	9	6	193	C	1	236	E	C
22	1	6	65	4	1	108	6	C	151	9	7	194	C	2	237	E	D
23	1	7	66	4	2	109	6	D	152	9	8	195	C	3	238	E	E
24	1	8	67	4	3	110	6	E	153	9	9	196	C	4	239	F	F
25	1	9	68	4	4	111	6	F	154	9	A	197	C	5	240	F	0
26	1	A	69	4	5	112	7	0	155	9	B	198	C	6	241	F	1
27	1	B	70	4	6	113	7	1	156	9	C	199	C	7	242	F	2
28	1	C	71	4	7	114	7	2	157	9	D	200	C	8	243	F	3
29	1	D	72	4	8	115	7	3	158	9	E	201	C	9	244	F	4
30	1	E	73	4	9	116	7	4	159	9	F	202	C	A	245	F	5
31	1	F	74	4	A	117	7	5	160	A	0	203	C	B	246	F	6
32	2	0	75	4	B	118	7	6	161	A	1	204	C	C	247	F	7
33	2	1	76	4	C	119	7	7	162	A	2	205	C	D	248	F	8
34	2	2	77	4	D	120	7	8	163	A	3	206	C	E	249	F	9
35	2	3	78	4	E	121	7	9	164	A	4	207	C	F	250	F	A
36	2	4	79	4	F	122	7	A	165	A	5	208	D	0	251	F	B
37	2	5	80	5	0	123	7	B	166	A	6	209	D	1	252	F	C
38	2	6	81	5	1	124	7	C	167	A	7	210	D	2	253	F	D
39	2	7	82	5	2	125	7	D	168	A	8	211	D	3	254	F	E
40	2	8	83	5	3	126	7	E	169	A	9	212	D	4	255	F	F
41	2	9	84	5	4	127	7	F	170	A	A	213	D	5			
42	2	A	85	5	5	128	8	0	171	A	B	214	D	6			

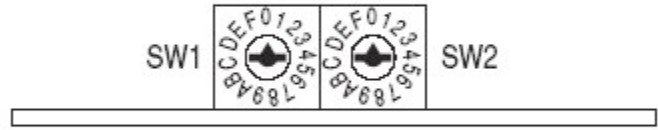
3.5.6 Aplicaciones En Instalaciones A Distancia

Algunas aplicaciones requieren que la cabeza del sensor de gas sea instalada lejos del transmisor. Esto se usa cuando la cabeza del sensor de gas tiene que estar instalado en lugares donde es difícil tener acceso. Como la localización del sensor será un problema para el mantenimiento y las calibraciones. Detcon cuenta con un sensor que tiene una configuración para instalaciones remotas, en la cual el sensor (Modelo IR-640-RS) y el transmisor (Modelo IR-640-RT) tienen su propio encapsulado condulet y estos están juntos por los seis cables conductores. Se requiere un cable blindado y tiene que ser instalado en su propio conduit (no se comparte) (vea el cable Alpha Wire Company #6342). Un máximo de 100 pies de separación es permitido. Vea la figura 5A para un diagrama de cables.

3.5 INICIO

Ya completa toda la instalación y terminado el cableado en campo, aplique al sistema alimentación y observe las siguientes condiciones normales:

- El LED IR-640 está apagado (off).
- Una lectura de 0% CO2 debe indicar la conclusión de 12 segundos del ciclo "encendido".

NOTA: Todas las alarmas serán desactivadas por 1 minuto después del encendido. Si el encendido falla, el periodo de las alarmas desactivadas empezará una vez que el encendido haya sido reestablecido.

Figura #5A

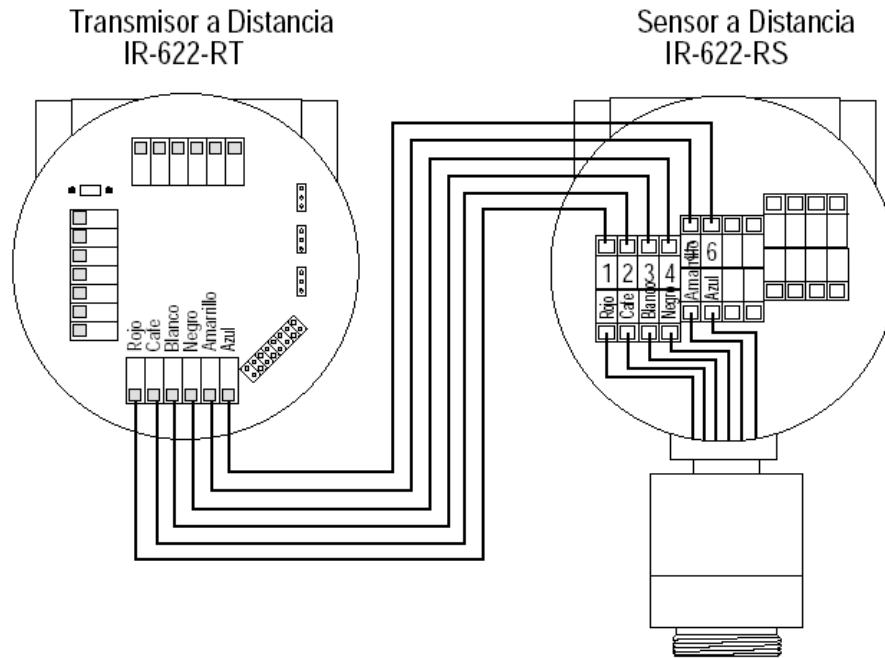

Material Requerido

- Multímetro Digital
- Programador magnético Detcon MicroSafe™ NP 327-000000-000

3.6.1 Instrucciones De Operación Para El Programador Magnético

La operación de interfase de los productos de detección MicroSafe™ es por medio de interruptores magnéticos localizados detrás de cara del transmisor. **NO QUITE** la tapa del instrumento para calibrar o para cambiar los parámetros de programación. Las dos interruptores “PGM1” y “PGM2” permiten una calibración completa y un nivel de alarma programable sin remover la cubierta, de tal modo se elimina la necesidad de quitar la des-clasificación del área.

Programador Magnético



Figura # 6

El programador magnético (ver la figura 6) se usa para operar los interruptores. Se define la acción de los interruptores como contacto momentáneo, sosteniéndolo 3 y 30 segundos. En el momento del contacto, se usa el programa oscilando sobre la posición del interruptor. Sosteniéndolo 3 segundos, el magneto programador es mantenido un lugar sobre la localización del interruptor por 3 o mas segundos. Sosteniéndolo 30 segundos, el magneto programador es mantenido en un lugar sobre la localización del interruptor por 30 o mas segundos. De tres a treinta segundos se debe sostener el magneto para entrar o salir del menú de calibración o del menú del programa mientras momentáneamente el contacto se usa para hacer ajustes. La ubicación de los puntos “PGM1” y “PGM2” se muestran en la figura 7.

Interruptor del Programa #1
Ajuste al Contraste de la Pantalla

Interruptor del Programa #2

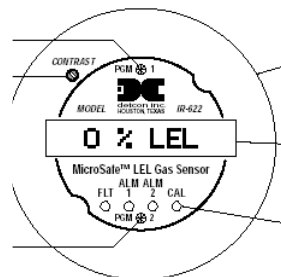

Enchufe Microprocesador Circuito de Control

Pantalla para el manejo del menú

LEDs de Falla y Calibración

Figura # 7

3.6.2 Prueba De Operación Inicial

Después de un periodo de inicio, se deberá revisarse para verificar su correcta sensibilidad al CO₂.

Material Requerido

Adaptador para calibración Detcon NP 943-000006-132

Gas de 50% de la escala completa de CO₂ en aire con una tasa de flujo controlado de 500 y 1000 ml/min.

- a) Junte el adaptador para la calibración a la cubierta de roscada del sensor. Aplique el gas de prueba con una tasa de flujo controlada de 500 a 1000 ml/m. Observe que la pantalla LCD aumenta a un nivel de 20% o mayor.
- b) Remueva el gas de calibración y observe que la pantalla LCD disminuye a **“0.00 % CO₂”**
- c) Si las alarmas están activadas durante la prueba, y han sido programados para una operación de enclavamiento, reestablézcalas de acuerdo con las instrucciones en la sección 3.9.2.

La operación prueba está completa. Todos los detectores Detcon son pre-calibrado antes de ser enviado y, en la mayoría de los casos, no requieren ajustes significativos en el inicio. Sin embargo, Detcon recomienda una prueba de calibración completa y los ajustes sean realizados dentro de 24 horas después de la instalación. Vea el punto calibración en las instrucciones.

3.7 CALIBRACIÓN

Material Requerido

Programador Magnético MicroSafe Detcon NP 327-000000-000

Adaptador para calibración Detcon NP 943-000006-038

Gas de contenga el gas aplicable para la calibración en aire. La concentración que se recomendad a 50% de la escala competa(el cual es predeterminado en la fabrica) con una tasa de flujo controlado de 500 ml/min. Otras concentraciones pueden ser usadas mientras estén dentro del rango de 10% al 90%. Vea la sección 3.7.2 para mas detalles.

3.7.1 Procedimiento De Calibración – Zero

NOTA: Antes del funcionamiento de la calibración del cero, asegúrese que no esté presente ningún CO₂.

- a) Entre al menú de calibración sosteniendo el programador magnético sobre el punto “PGM1” (vea la figura 6) por 3 segundos hasta que la pantalla muestre **“1-ZERO 2-SPAN”**, después retire el programador magnético. Note que el LED “Cal” está encendido.
- b) Después, entre al menú del cero sosteniendo el programador magnético sobre el punto “PGM1” por 3 segundos hasta que la pantalla muestra **“Zero 0%”**, después retire el programador magnético. El sensor ahora ha entrado al modo auto cero. Cuando esté completo la pantalla mostrará **“ZERO COMPLETE”** por 5 segundos y después regrese al menú de operación normal, **“0.00% CO₂”**

NOTA 1: Si el circuito no puede ajustarse apropiadamente al ajuste del cero, el sensor entrará en el modo de calibración de falla el cual, causará que en la pantalla se intercalen entre el estado del sensor y la calibración de falla aparecerá como: **“CAL FAULT”** (vea sección 3.7.3).

NOTA 3: Cuando ocurra “CAL FAUTL”, el microprocesador del sensor retendrá sus referencias anteriores de calibración pero la señal de 4-20 mA caerá a 0mA hasta que se corrija la falla.

3.7.2 Calibración del Span

PRECAUCIÓN: La revisión del nivel correcto de calibración y la concentración del gas de calibración es requerida antes de la calibración del span. Estos dos números deben ser iguales.

La calibración consiste en entrar en la función de calibración y seguir las instrucciones mostradas en la pantalla. La pantalla le pedirá la aplicación del gas de calibración a una concentración específica. Esta concentración es igual al nivel de calibración del gas. El ajuste predeterminado en la fábrica para la concentración del gas de calibración es de 50%. En este caso, el gas de calibración contiene una concentración igual al 50% de la escala completa que es requerida. Si la concentración del gas de calibración de 50% del rango no está disponible, otra concentración puede usarse mientras este dentro del rango de 10% a 90%. Sin embargo, cualquier otra concentración de alternativa gas de calibración tiene que programarse por medio del nivel de calibración antes de proceder con la calibración del span. Siga las instrucciones de abajo para la calibración del span.

- a) a) Revise el estado del ajuste de nivel del gas de calibración como se indicó por medio del menú del estado del programa. Para hacer esto, siga las instrucciones en la sección 3.9 y vea el ajuste en el número 14. La instrucción aparece como: **“Cal Level @ xx%”**.
- b) Si el ajuste del nivel de calibración es igual a su concentración del gas, pase al inciso “f”. Si no, ajuste el nivel del gas de calibración para que este sea igual al suyo, como se dice en los incisos “c” a la “e”.
- c) Entre al menú de programa, sostenga el programador magnético sobre el punto “PGM2” por 30 segundos hasta que en la pantalla aparezca **“VIEW PROG STATUS”**, después retire el programador magnético. En este punto usted puede ver el menú del programa agitando el programador magnético sobre el punto “PGM1” o “PGM2”. Las opciones del menu son: VIEW PROGRAM STATUS, SET ALARM 1 LEVEL, SET ALARM 2 LEVEL, SET GAS FACTOR, SET CAL FACTOR, y SET CAL LEVEL.
- d) Del menú de programación pase el nivel de calibración. El menú aparecerá como: **“SET CAL LEVEL”**. Entre al menú sosteniendo el programador magnético sobre el punto “PGM1” por 3 segundos hasta que la pantalla lea “Cal Level @ ##%”, después retire el programador magnético. Use el programador magnético para hacer los ajustes al “PGM1” para aumentar ó “PGM2” para disminuir la lectura de la pantalla hasta que la lectura sea igual a la concentración del gas patrón deseado. Guarde los cambio del valor sosteniendo programador magnético sobre el punto “PGM1” por 3 segundos.
- e) Regrese a la operación normal sosteniendo el programador magnético sobre “PGM2” por 3 segundos, o automáticamente regrese a una operación normal en 30 segundos.
- f) En el menú de calibración **“1-ZERO 2-SPAN”** (sección 3.8.1-a) proceda a los ajustes del span sosteniendo el programador magnético sobre el punto “PGM2” por 3 segundos hasta que la pantalla lea **“APPLY xx%”**, después retire el programador magnético. Las “x” indicadas es la concentración del gas. Aplique el gas de calibración con una taza de flujo de 200 ml/min. Como la señal del sensor cambia, la pantalla cambiará a **“SPAN XX%”**. Las XX es la lectura actual del gas la cual aumentará hasta que el sensor se estabilice. Cuando la señal del sensor sea estable y el auto span llegue a la concentración pedida, la pantalla cambiará a **“SPAN COMPLETE”** por dos segundos y después **“REMOVE GAS”**. Remueva el gas. Cuando el nivel de la señal ha caído debajo del 10% de la escala completa, la pantalla volverá al menú de la operación normal, **“0.00 % CO2”**.

NOTA 1: Si el circuito no es capaz de ajustarse apropiadamente al ajuste del span, el sensor entrará en el modo de calibración de falla el cual causara que en la pantalla se intercalen entre el estado del sensor y la calibración de falla aparecerá como: **“CAL FAULT”** (vea sección 3.7.3).

NOTA 2: Si después de entrar a la función del span, más de un minuto transcurre antes de que se le aplique el gas de calibración, el sensor entrará en un modo de calibración de falla el cual causará que en la pantalla se intercalen entre el estado del sensor y la calibración de falla aparecerá como: **“CAL FAULT”** (vea sección 3.7.3).

La calibración del span está completa.

3.7.3 Notas adicionales

1. Una vez entrando en el menú de calibración, la señal de 4-20mA caerá a 2mA y estará así hasta que regrese a la operación normal.

2. Si durante la calibración el circuito del sensor no es capaz de responder a un ajuste del span, el sensor entrará dentro del modo de calibración de falla el cual activará las funciones de las alarmas de falla (vea la sección 3.9) y causa que en la pantalla se intercalen entre el estado del sensor y la calibración de falla aparecerá como: **"CAL FAULT"**. Si esto ocurre usted puede intentar re-calibrar entrando al menú de calibración como se dijo en la sección 3.8.1 inciso "a". Si el sensor vuelve a fallar, vea la sección de solución de problemas técnicos.

3.7.4 Frecuencia de calibración

En la mayoría de las aplicaciones, la calibración debe ser mensual a trimestral esto asegura un buen rendimiento del sensor. Sin embargo, los ambientes industriales difieren de lo anterior. Es recomendable hacer pruebas de calibración más frecuentes ya sea semanalmente o mensualmente. Los resultados de pruebas se deben registrar para determinar un intervalo conveniente de calibración.

3.8. Estado del programa, Alarmas, Nivel de Calibración, RS-485, Temperatura y Vida del sensor

El menú del programa tiene un estado del programa que permite al operador ver el gas, el rango, y la versión del programa, así como los ajustes actuales de las alarmas, el ajuste del nivel de calibración, el número de identificación (ID) del RS-485, y la vida estimada del sensor. La función del menú del programa también permite el cambio del ajuste del nivel del gas de calibración (vea la sección 3.7.2), y el nivel de las alarmas (vea la sección 3.9).

El siguiente procedimiento es usado para ver el estado del programa del sensor:

- a) Primero, entre al menú del programa sosteniendo el programador magnético sobre el punto "PGM2" por 30 segundos hasta que la pantalla aparezca: **"VIEW PROG STATUS"**, después retire el programador magnético. En éste punto usted puede ver el menú del programa pasando el programador magnético por los puntos "PGM1" ó "PGM2". Las opciones del menú son: "View Program Status, , y Set Cal Level".
- b) Después, quédese en **"VIEW PROG STATUS"** y pase el programador magnético sobre el punto "PGM1" por 3 segundos. El menú automáticamente después de un intervalo de 5 segundos, regresará al menú **"VIEW PROG STATUS"** mencionado.

- 1 - El tipo de gas, rango de detección y la versión del programa. En el menú aparecerá como: **"CO2 0-100 V6.0"**
2. El punto de ajuste de la alarma 1. En el menú aparecerá como: **"ALM1 SET @ 20%"**
3. La dirección de encendido de la alarma 1. En el menú aparecerá como: **"ALM1 ASCENDING"** (aumentando) ó **DESCENDING**. (disminuyendo)
4. El modo enclavado (latch) de los relevadores de la alarma 1. En el menú aparecerá como: **"ALM1 NONLATCHING"** (enclavamiento deshabilitado) ó **LATCHING**. (enclavamiento)
5. El estado energizado de a la alarma 1. En el menú aparecerá como: **"ALM1 DE-ENERGIZED"** (desenergizar) ó **ENERGIZADO**. (energizado)
6. El punto de ajuste de la alarma 1. en el menú aparecerá como: **"ALM2 SET @ 40%"**
7. La dirección de encendido de lar alarma 2. En el menú aparecerá: **"ALM2 ASCENDING"** (aumentando) ó **DESCENDING**. (disminuyendo)
8. El modo enclavado (latch) de los relevadores de la alarma 2. En el menú aparecerá como: **"ALM2 NONLATCHING"** (enclavamiento deshabilitado) ó **LATCHING**. (enclavamiento)
9. El estado energizado de la alarma 2. En el menú aparecerá como: **"ALM2 DE-ENERGIZED"** (desenergizar) ó **ENERGIZADO**. (energizado)
10. El modo enclavado (latch) de los relevadores de falla de alarma. En el menú aparecerá como: **"FLT NONLATCHING"** (enclavamiento deshabilitado) ó **LATCHING**. (enclavamiento)

11. El estado energizado de los relevadores de falla de alarma. En el menú aparecerá como: **"FLT ENERGIZED"** (desenergizar) ó **ENERGIZADO**. (energizado)
- 12 -El nivel de gas de calibración. En el menú aparecerá como: **"CalLevel @ xx%"**
13. El ajuste del número de identificación (ID) del RS-485. En el menú aparecerá como: **"485 ID SET @ 1"**
- 14 - La temperatura del sensor en °C aparecerá como: **"TEMPERATURE xx °C"**
- 15 - La vida estimada del sensor. En el menú aparecerá como: **"OPTICS AT 100%"**

- c) Regrese a la operación normal, sosteniendo el programador magnético sobre el punto "PGM2" durante 3 segundos, ó automáticamente regresará a la operación normal en 30 segundos.

3.9 PROGRAMACIÓN DE LAS ALARMAS

3.9.1 Nivel de las Alarmas

Tanto la alarma 1 y la alarma 2 son ajustadas en la fabrica antes de ser enviadas. La alarma 1 es ajustada al 20%; la alarma 2 al 60%. Ambas pueden tener un incremento del 1% desde 10 al 90%. El siguiente procedimiento es usado para cambiar el punto de ajuste de las alarmas:

- a) Primero, entre al menú del programa, sostenga el programador magnético sobre el punto "PGM2" por 30 segundos hasta que la pantalla le muestre **"VIEW PROG STATUS"** después retire el programador magnético. En este punto usted puede ver el menú del programa pasando el programador magnético por los puntos "PGM1" o "PGM2". Las opciones del menú son: View Program Status, Set Alarm 1 Level, Set Alarm 2 Level, Set Cal Level.
- b) Nivel de alarma 1. En el menú del programa muévase al listado del nivel de alarma 1. En el menú aparecerá como: **"SET ALARM1 LEVEL"**. Entre al menú sosteniendo el programador magnético sobre el punto "PGM1" por 3 segundos hasta que en la pantalla muestre **"SET ALM1 @ 20%"**, después retire el programador magnético. Use el programador magnético para hacer ajustes en el punto "PGM1" para aumentar o "PGM2" para disminuir que se mostraran en la pantalla hasta que la lectura sea igual a la deseada para el punto de ajuste de la alarma. Regrese al menú sosteniendo el programador magnético sobre el punto "PGM1" por 3 segundos, o regresará automáticamente a la operación normal en 30 segundos.
- c) Nivel de alarma 2. En el menú del programa muévase al listado del nivel de alarma 2. En el menú aparecerá como: **"SET ALARM 2 LEVEL"**. Entre al menú sosteniendo el programador magnético sobre el punto "PGM1" por 3 segundos hasta que en la pantalla muestre **"SET ALM2 @ 40%"**, después retire el programador magnético. Use el programador magnético para hacer ajustes en el punto "PGM1" para aumentar o "PGM2" para disminuir que se mostraran en la pantalla hasta que la lectura sea igual a la deseada para el punto de ajuste de la alarma. Regrese al menú sosteniendo el programador magnético sobre el punto "PGM1" por 3 segundos, o regresará automáticamente a la operación normal en 30 segundos.
- d) Regrese a la operación normal sosteniendo el programador magnético sobre el punto "PGM2" por 3 segundos, o regresará automáticamente a la operación normal en 30 segundos

3.9.2 Reinicio de las Alarmas

En una condición de alarma provocará que la alarma active su relevador y al LED correspondiente. Si la alarma 1, alarma 2, o la falla de alarma ha sido programada por relevadores enclavados (latching), el reajuste de la función de la alarma tiene que ser activada para reajustar las alarmas después de que se ha despejado una condición de alarma. Para reiniciar las alarmas, simplemente agite el imán de programación por cualquiera de los dos puntos "PGM1" ó "PGM2", momentáneamente, mientras regresa al modo de operación normal y observe que el LED de alarma correspondiente se apaga.

3.9.3 Otras Funciones de las Alarmas

Las alarmas están programadas en la fabrica para estar no-enclavadas (non-latching), des-energizadas; y disparadas bajo condiciones de ascenso de gas. Los relevadores de falla de alarma son programados como normalmente energizados el cual es muy útil para detectar a una alimentación de falla de 24 VCD. Todas las

funciones de las alarmas se programan por medio del jumper tabs. El cambio de las funciones de las alarmas requiere que el encapsulado del sensor esté abierto, por lo tanto es necesario la des-clasificación del área. Vea la sección 3.5.5 inciso “e” para mas información.

3.10 VENTAJAS DEL PROGRAMA

El sensor modelo IR-640 MicroSafe™ Detcon, se incorpora a un programa de fácil operación de interfase y una operación a prueba de falla. Las ventajas del programa están detalladas en esta sección. Cada sensor es probado, programado y calibrado en la fabrica antes de ser enviados.

Rango arriba del limite

Cuando un sensor detecta más gas del 100% de la escala completa, esto causará en la pantalla un flash “**OVER RANGE**” prendiendo y apagando.

Vida del Óptico

La ventaja de la vida del óptico se basa en una referencia en la señal de salida del sensor óptico. Cuando la vida de un sensor óptico es 25% o menor, debe remplazarse.

Falla en la Calibración

Si durante la calibración el circuito del sensor es incapaz de alcanzar un ajuste apropiado para el cero o el span, el sensor entrará dentro de un modo de calibración de falla y en la pantalla mostrará intercalando entre la lectura del estado actual del sensor y la pantalla de calibración: “**CAL FAULT.2**”.

Las siguientes condiciones causarán una falla de calibración:

- 1- La calibración del cero no **puede convergir**.
- 2- El auto span no puede convergir. (demasiado ruido ó demasiada inestabilidad)
- 3- El gas no es aplicado después de 1 minuto transcurrido.

Falla de seguridad / Falla de Supervisión

El sensor MicroSafe™ modelo IR-640 está programado para una operación de falla de seguridad. Todas las condiciones de falla mencionadas abajo iluminarán el LED de falla, causando la salida mA un descenso a cero (0) mA, y causara la pantalla la lectura de las siguientes condiciones de falla.

Error en la Memoria

Si el procesador no puede guardar los valores en la memoria, la pantalla indicará: “**MEMORY ERROR**”

Falla en el Cero

Si el sensor tiende a bajar a -10%, la pantalla indicará: “**ZERO FAULT**”

Falla de la Lámpara

Si la señal de la lámpara está perdida, la pantalla indicará: “**LAMP FAULT.2**”

Falla por Pico Alto de referencia

Si la referencia de la señal de pico es muy alta (>3600), la pantalla indicará: “**SIGNAL FAULT.31**”

Falla por Pico Alto Activo

Si la señal del pico activo es muy alta (>3600), la pantalla indicará: “**SIGNAL FAULT.32**”

Falla por Pico bajo de referencia

Si la referencia de la señal de pico es muy baja (<500), la pantalla indicará: “**SIGNAL FAULT.41**”

Falla por Pico Alto Activo

Si la señal del pico activo es muy baja (<500), la pantalla indicará: “**SIGNAL FAULT.42**”

Falla por referencia de pico a pico bajo

Si la referencia de pico a señal de pico es muy baja (<200), la pantalla indicará: “**SIGNAL FAULT.51**”

Falla por pico activo a pico bajo

Si el pico activo a la señal de pico es muy bajo (<200), la pantalla indicará: “**SIGNAL FAULT.52**”

3.11 PROTOCOLO RS-485

El sensor Modelo FP-624C MicroSafe™ ofrecen un protocolo de comunicaciones compatible Modbus™ y es accesible para una dirección por medio de los interruptores dip giratorios para comunicaciones multi-punto. Otros protocolos están disponibles. Contacte a la fabrica de Detcon para un protocolo específico. La comunicación se realiza por dos cables, half duplex, con el sensor instalado como un dispositivo esclavo. Un controlador maestro hasta de 4000 pies lejos puede teóricamente obtener 256 sensores diferentes. Este número no puede ser real en ambientes ásperos donde el ruido y/o las condiciones de los cables podrían hacer impracticable el poner muchos dispositivos en el mismo par de cables. Si se empieza utilizar un sistema multi-punto, cada sensor debe tener una dirección diferente. Las direcciones típicas son: 01, 02, 03, 04, 05, 06, 07, 08, 09, 0A, 0B, 0C, 0D, 0E, 0F, 11, etcétera.

En la mayoría de los casos, el número de identificación (ID) RS-485 es ajustado en la fabrica o ajustados durante la instalación antes de ser encargados. Si se requiere, el número de identificación (ID) RS-485 puede ajustarse por medio del interruptor dip giratorio localizado en el pre-amplificador de la tarjeta del circuito. Sin embargo, algún cambio al número de identificación (ID) RS-485 requerirá que el encapsulado del sensor esté abierto, por lo tanto la des-clasificación del área será requerida. Vea la sección 3.5.5 inciso “f” para más información del cambio del número de identificación (ID) RS-485.

El siguiente registro explica los parámetros disponibles del Modbus™ protocolo que respalda los sensores MicroSafe™ :

Código 03- Registro de lectura sostenida (Read Holding Registers), es le único código que soporta el transmisor. Cada transmisor contiene 6 registros los cuales reflejan el estado actual.

<u>Registro #</u>	<u>Bit Alto</u>	<u>Bit Bajo</u>
40001		Rango Detectable

Esto es 100 para 0-100 ppm, 50 para 0-50% de la escala completa, etcétera.

<u>Registro #</u>	<u>Bit Alto</u>	<u>Bit Bajo</u>
40002		Lectura actual del gas

La lectura actual del gas en su totalidad. Si la lectura es mostrada como 23.5 en la pantalla, este registro contendrá el número 235.

<u>Registro #</u>	<u>Bit Alto</u>	<u>Bit Bajo</u>
40003		Punto de Ajuste Alarma 1

Esto es el punto de disparo para la alarma 1.

<u>Registro #</u>	<u>Bit Alto</u>	<u>Bit Bajo</u>
40004		Punto de Ajuste Alarma 2

Esto es el punto de disparo para la alarma 2.

<u>Registro #</u>	<u>Bit Alto</u>	<u>Bit Bajo</u>
40005	Estado de Bits	Estado de Bits

Bit Alto

Bit 7 Sin uso, siempre 0

Bit 6 Sin uso, siempre 0

Bit 5 Sin uso, siempre 0
 Bit 4 Sin uso, siempre 0
 Bit 3 1- En la calibración 0-Operación normal
 Bit 2 1- Alarma 2 es ascendente 0-Alarma 2 es descendente
 Bit 1 1-Alarma 2 es normalmente energizada 0-Alarma2esnormalmente des-energizadas
 Bit 0 1-Alarma 2 es enclavado (latching) 0-Alarma enclavada deshabilitado

Bit Bajo

Bit 7 1-Alarma 2 relevador está energizado 0-Alarma 2 relevador están des-energizados
 Bit 6 1-Alarma 1 está ascendiendo 0- Alarma 1 está en descenso
 Bit 5 1-Alarma 1 está normalmente energizada 0-Alarma1está normalmente des-energizada
 Bit 4 1-Alarma 1 está enclavado(latch) 0-Alarma 1 enclavada deshabilitado
 Bit 3 1-Alarma 1 relevador está energizado 0-Alarma 1 relevador está des-energizado
 Bit 2 1-Falla está normalmente energizada 0- Falla está normalmente des-energizada
 Bit 1 1-Falla está enclavado (latch) 0-Falla enclavada deshabilitado
 Bit 0 1-Alarma 1 relevador está energizado 0-Alarma 1 relevador está des-energizado

Lo siguiente es el patrón típico Master Query para dispositivo # 8:

Nombre en Campo	HEX	DEC	RTU
Dirección esclava	08	8	0000 1000
Función	03	3	0000 0001
Dirección de inicio Alta	00	0	0000 0000
Dirección de inicio Baja	00	0	0000 0000
Número de registro Alto	00	0	0000 0000
Número de registro Bajo	06	6	0000 0110
CRC	##		#### ##
CRC	##		#### ##

Lo siguiente es la típica respuesta del esclavo para dispositivo # 8:

Nombre en Campo	HEX	DEC	RTU
Dirección esclava	08	8	0000 1000
Función	03	3	0000 0001
Contador de Bits	0C	12	0000 1100
Reg40000 Datos Altos	02	2	0000 0010
Reg40000 Datos Bajo	64	100	0110 0100
Reg40001 Datos Altos	00	0	0000 0000
Reg40001 Datos Bajo	64	100	0110 0100
Reg40002 Datos Altos	00	0	0000 0000
Reg40002 Datos Bajo	07	7	0000 0111
Reg40003 Datos Altos	00	0	0000 0000
Reg40003 Datos Bajo	0A	10	0000 1010
Reg40004 Datos Altos	00	0	0000 0000
Reg40004 Datos Bajo	14	20	0001 0100
Reg40005 Datos Altos	05	5	0000 0101
Reg40005 Datos Bajo	50	80	0101 0000
CRC	##		#### ##
CRC	##		#### ##

Notas Adicionales:

El LED de calibración se encenderá cuando el transmisor este mandando una respuesta al Master Query. La comunicación es 9600 baud, 8 bits de datos, 1 bit de paro (stop bit), sin paridad, halfduplex 485.

3.12 Ajustes del Contraste de la Pantalla

Las características del sensor MicroSafe™ modelo FP-624C son de 16 caracteres en la pantalla de cristal líquido. Como la mayoría de los LCDs, los caracteres de contraste pueden ser afectados por un ángulo de visión y la temperatura. El circuito que compensa la temperatura está incluido en el diseño MicroSafe™ que compensa estas características, sin embargo las temperaturas extremas podrían seguir causando un cambio dentro del contraste. El contraste en la pantalla puede ser ajustado por el usuario si es necesario. Sin embargo, cambiar el contraste requiere que la caja del sensor sea abierta, por lo tanto se requerirá la des-clasificación.

Para ajustar el contraste en la pantalla quite la cubierta del encapsulado y utiliza un desarmador tipo relojero para dar vuelta al contraste ajustando el tornillo situado debajo de la placa de la cara metálica. EL punto de ajuste está marcado en "CONTRAST". Vea la figura 7 para la localización del punto.

3.13 Procedimiento de reemplazo del sensor óptico

Si el elemento óptico del sensor (NP 370-365871-212) requiere el reemplazo, use el siguiente procedimiento:

1- (A) Si el sensor está instalado en un área clasificada, primero la alimentación del sistema del transmisor debe quitarse antes de empezar.

(B Si el área no tiene clasificación, quite la cubierta del encapsulado frontal y desconecte el modulo transmisor.

2- Quite la parte inferior de la cubierta del sensor usando una llave Allan (3 tornillos).

3- Quite el sensor óptico actual y sustitúyalo por el sensor óptico nuevo (NP 370-365871-212).

4- Re-instale la parte inferior de la cubierta del sensor.

5- Restablezca la alimentación del sistema (si está clasificado) ó conecte el modulo transmisor y remplace la cubierta encapsulada (si no está clasificada)

6- Cuando la unidad reporte el mensaje "WARMING UP", use el programador magnético y agite a través del punto PGM1 ó PGM2. Esto hará que la unidad ponga en modo de ganancia unitaria la cual le toma 1 minuto en completarse.

7- Realice una nueva calibración cero seguida por una nueva calibración del span (vea la sección 3.7).

3.14 Guía de Solución de Problemas

Falla de Calibración (CalFault.2)

Falla de Calibración (Cero ó Span) puede despejarse por una exitosa repetición de calibración. Vea la apropiada sección en el Manual de Operación y siga el procedimiento.

Falla de Despeje (Memory Error, LampFault.2, y SignalFaults.XX)

Si una falla de diagnostico ocurre (Memory Error, LampFault.2, ó SignalFaults.XX) esto puede ser un problema permanente o temporal. Si es un problema temporal, esto puede despejarse usando lo siguientes pasos 1) y 2). Si esto no puede despejarse entonces es un problema permanente y se necesita localizar la falla.

1) Desconecte y conecte el transmisor a un ciclo de alimentación. Determine si la falla se ha despejado.

2) Re-inicialice la unidad desconectando y conectando el transmisor e inmediatamente después pase su programador magnético sobre le punto PGM1. La unidad entrará en un modo de iniciación reajuste los ajustes ópticos de la ganancia. Observe la unidad como los ajustes de la ganancia (GN) está contando hacia atrás e la o Ir se cuenta hasta 2700. Registre el valor determinado de la ganancia reportado al último mostrada como la o Ir alcanza 2700. Después registre el valor final de la e Ir el cual es mostrado a continuación. Finalmente registre la temperatura la cual es mostrada al final. Determine si la falla se ha despejado.

Lecturas normales son definidas abajo y deben ser registradas para discutir las con el personal técnico del servicio de Detcon:

Ajuste de Ganancia: 55-130

Ir: 2000-2700

Ia: 1800-2700

Temp: 32C 40C (aproximadamente 10C mas alto que la temperatura ambiental)

3)Contacte a Detcon para un servicio y reparación si lo anterior no ha solucionado el problema.

Falla del Cero

La Falla del cero es una indicación que muestra que el nivel del cero tiende a un rango menor de 10%. La falla del cero puede despejarse por medio de una re-calibración del cero con gas cero.

No se puede leer la pantalla

1. Si el fondo es azul, instale una protección para reducir la temperatura.
2. Si es muy pobre el contraste, ajústalo con el potenciómetro del contraste.

No muestra nada la pantalla – El Transmisor no responde

1. Revise que el condulet no tenga acumulado agua o corrosión anormal.
2. Revise que la alimentación CD sea conectada correctamente a las terminales.
3. Intercambie la tarjeta del transmisor por una que esté en buen estado para determinar si la tarjeta está en falla.

Mala salida de 4-20 mA o RS-485

1. Revise los cables conectados a cada terminal de salida.
2. Intercambie la tarjeta del transmisor por una que esté en buen estado para determinar si la tarjeta está en falla.

Salida Inestable/ Rápida Caída/ Falsa Alarma

1. Compruebe el condulet por acumulación de agua.
2. Revise el transmisor y la terminal PCB para una corrosión anormal.
3. Determínese si el problema es correlativo a los ciclos de condensación.
4. Agregue / Cambie el paquete preventivo de condensación Detcon NP 960-202200-000 (reemplace anualmente).
5. Revise la fuente de alimentación por inestabilidad.
6. Revise si la tierra no esta inadecuada.
7. Si existe relación con comunicaciones por radio entonces use un filtro RFI Detcon.
8. Contacte a Detcon para asistencia en mejorar el blindado, tierra o protección RFI.

Flujo Excesivo del Span o Baja Respuesta

1. Revise la correcta tasa de flujo del gas de calibración y use correctamente el adaptador del gas de calibración.
2. Compruebe la validez del gas de calibración por medio de la fecha de vencimiento.
3. Revise si existe alguna obstrucción a través del filtro de acero inoxidable (Incluyendo si está mojado)
4. Reemplace el sensor si tiene una vida óptica menor al 25%

Corrimiento del Cero

Puede ser la lectura correcta si hay fugas de gas o el sensor fue calibrado cuando el gas actual estaba presente y se despejó posteriormente.

1. Re calibre a cero usando una muestra de gas cero.
2. Reemplace el sensor si tiene una vida óptica menor al 25%

3.15 LISTA DE PARTES

Número de Parte	Descripción
613-010000-000	Rain Shield
613-120000-000	Splash Guard
943-000006-132	Adaptador para la calibración
390-000088-000	Cubierta del sensor IR (no incluye el enchufe del detector NP 370-36587-212)
370-365878-111	Sensor óptico NDIR reemplazable en campo
926-405500-003	Tarjeta de Control
327-000000-000	Programador Magnético

897-850800-000
897-850700-000
960-202200-000

Encapsulado sin cubierta 3- puertos NEMA 7
Cubierta del encapsulado con lente de cristal NEMA 7
Paquete de Prevención de Condensación (reemplace anualmente)

Figura # 8

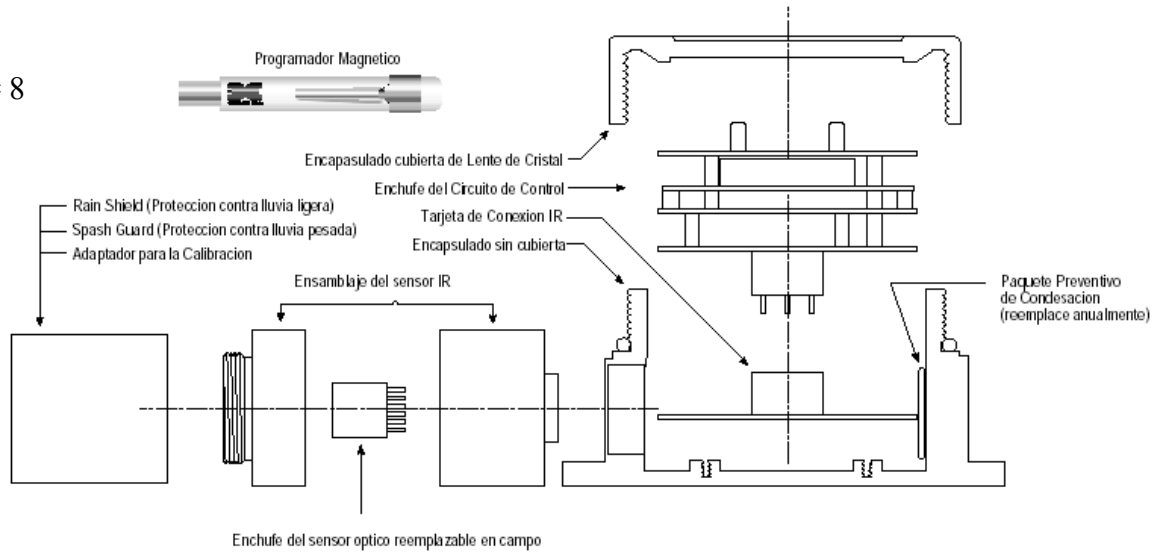

3.16 GARANTÍA

Detcon Inc, como fabricante, garantiza cada elemento del sensor (número de parte 370-201600-000), por un periodo pro-rateado de cinco años bajo las siguientes condiciones. La garantía empieza el día en que se hizo el pedido y termina cinco años después. El elemento del sensor está garantizado contra defectos de material y mano de obra. Puede que algún sensor falle en el rendimiento dentro del periodo de garantía, favor de devolverlo a Detcon Inc., 3200 A-1, Research Forest Dr, The Woodlands, Texas 77381, para reparaciones necesarias o reemplazo.

3.17 PÓLIZA DE SERVICIO

Detcon Inc, como fabricante, garantiza que bajo uso norma cada enchufe de circuito de control MicroSafe™ y sus componentes contra defecto de mano de obra por un periodo de dos años desde la fecha de envío. Detcon Inc., provee cinco años de servicio gratuito con la póliza si algún transmisor tuviera que repararse, con un costo de USA\$ 65. La póliza de servicio realizará cualquier reparación de fabrica por el período de 2 años de garantía y terminara 5 años después de expedida ésta garantía. Todas las garantías y pólizas de servicio son en LAB en la empresa Detcon localizada en The Woodlands, Texas.

3.18 DIAGRAMA DE FLUJO DEL PROGRAMA

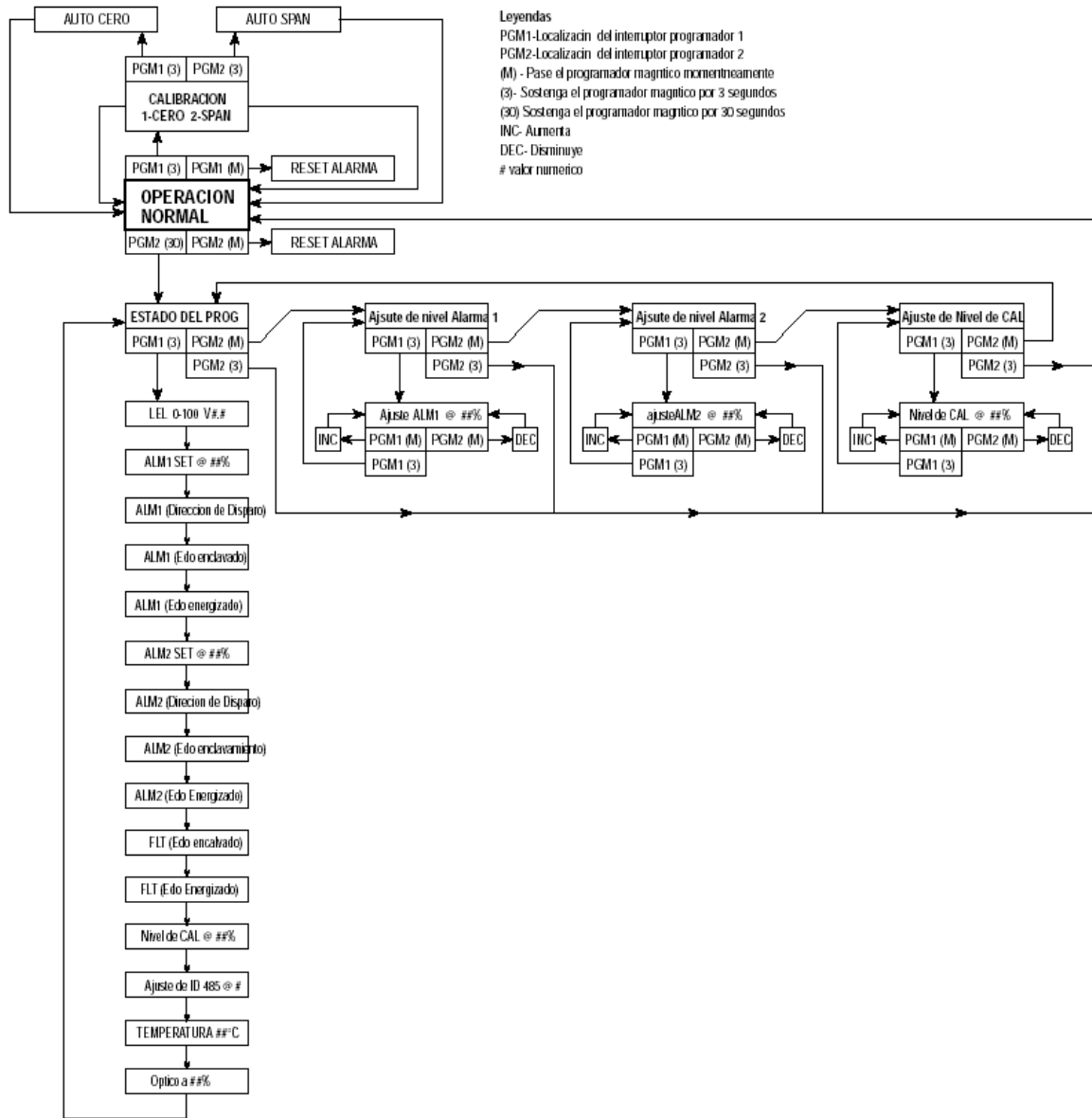

Shipping Address: 3600 A-1 Research Forest Dr., The Woodlands, Texas 7381

Mailing Address: P.O. Box 8067, The Woodlands, Texas 77387-8067
phone 888-367-4286, 281-367-4100 • fax 281-292-2860 • www.detcon.com • sales@detcon.com