

ClassPerfect

Manual de Instalación



Índice

INTRODUCCIÓN.....	1
¿QUÉ ES CLASSPERFECT?	1
EL SISTEMA MULTI-FUNCIONAL CLASSPERFECT	1
LAS UNIDADES CLASSPERFECT	1
EXPANSIÓN DEL SISTEMA CLASSPERFECT	3
INSTRUCCIONES PREVIAS A LA INSTALACIÓN	3
CABLEADO DEL CLASSPERFECT	3
<i>Cables remotos de vídeo y audio</i>	3
<i>Alimentación</i>	3
CONFIGURACIÓN DEL SISTEMA CLASSPERFECT.....	4
<i>ClassPerfect para distribuir pantallas ó oscurecerlas</i>	5
<i>ClassPerfect como distribuidor de pantallas</i>	6
<i>Detalle de conexión de la unidad remota</i>	7
MANEJO DEL SISTEMA.	8
DISTRIBUIR Y OSCURECER PANTALLAS.....	8
<i>Master to all (profesor a todos)</i>	8
<i>Dark all (oscurecer todos)</i>	8
RESET.....	8
DISTRIBUIDOR DE PANTALLAS	8
AJUSTE DE LA CALIDAD DE IMAGEN.....	9

Introducción.

¿Qué es ClassPerfect?

El producto ClassPerfect es un distribuidor en tiempo real de señales de audio y vídeo de alta resolución a cientos de monitores y altavoces remotos.

El sistema ClassPerfect está compuesto por:

- Unidad central + Unidad de Control

- Line Splitters para expandir el sistema

- Unidades Remotas que se conectan a cada ordenador/pantalla remota.

El sistema ClassPerfect se conecta mediante cables CAT5 FTP.

Las Unidades Remotas se pueden instalar a una distancia de hasta 110m de la unidad central o del Line Splitter.

El sistema multi-funcional ClassPerfect

El sistema ClassPerfect se puede usar de dos formas:

(A) Como distribuidor de pantallas

Con el sistema ClassPerfect puede distribuir la pantalla de un ordenador con su audio a todos los monitores y altavoces remotos. Esta aplicación trabaja con ó sin ordenadores conectados a cada Unidad Remota.

No se conecta la Unidad de Control del ClassPerfect.

(B) Para distribuir pantallas ó oscurecerlas

Con el sistema ClassPerfect puede enviar la pantalla del profesor con su audio a los monitores y altavoces de todos los alumnos y oscurecer sus pantallas con sólo pulsar un botón. Esta aplicación trabaja con ó sin ordenadores conectados a cada unidad remota.

Se debe conectar la Unidad de Control de ClassPerfect.

Ambas aplicaciones distribuyen con una resolución de hasta 1600 x 1200 @ 75Hz (dependiendo de la longitud del cable)

Las unidades ClassPerfect

Estas figuras muestran la unidad Central, la unidad Line Splitter y la unidad Remota

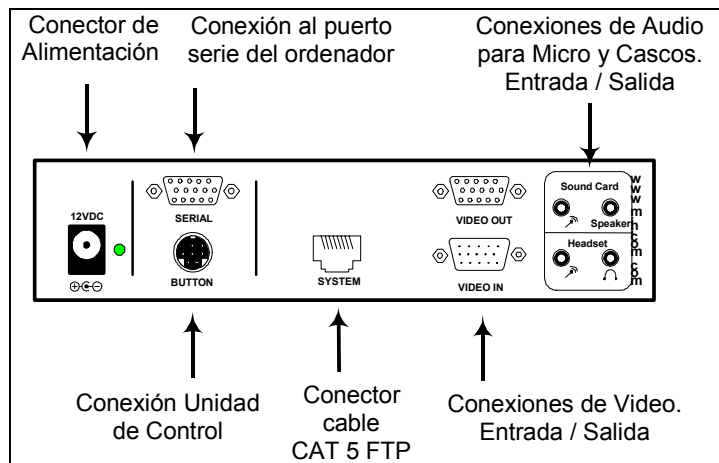

Unidad central

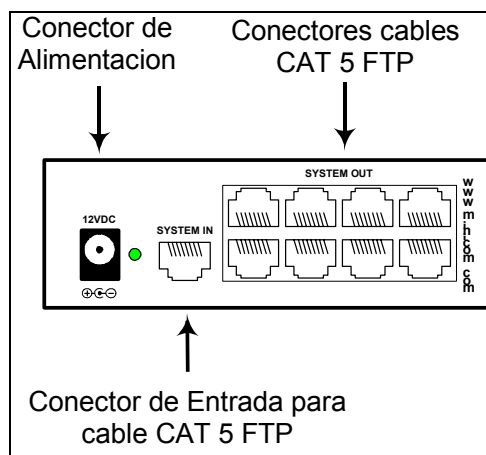

Unidad Splitter

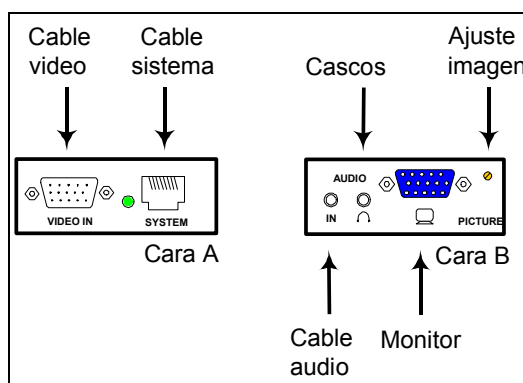

Unidad Remota

Expansión del sistema ClassPerfect

Se puede ampliar el sistema ClassPerfect hasta 512 Unidades Remotas. Se hace usando hasta dos niveles de Unidades Splitter. Cada Unidad Splitter del primer nivel puede tener hasta 8 Unidades Remotas ó Unidades Splitter conectadas a ella. Cada Unidad Splitter del segundo nivel puede tener hasta 8 Unidades Remotas conectadas a ella.

Instrucciones previas a la instalación

Para su seguridad desconecte la alimentación eléctrica de los ordenadores. Se recomienda etiquete los extremos del cable CAT5 diferenciando el inicio y el final.

Coloque los cables lejos de fluorescentes, aire acondicionado y máquinas que generen ruido eléctrico.

Cableado del ClassPerfect

A continuación se muestra el cableado del ClassPerfect.

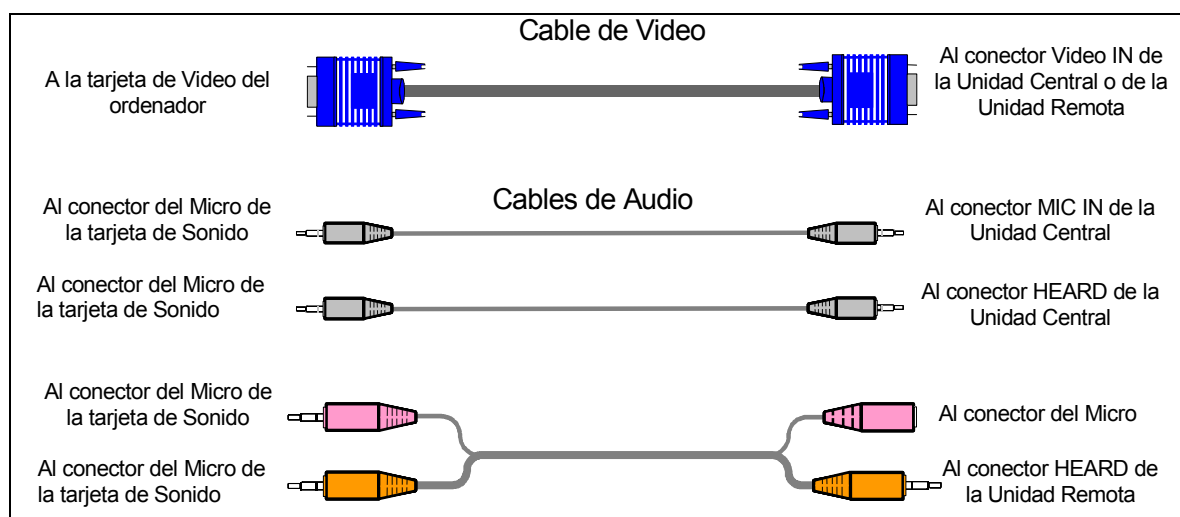

Cables remotos de vídeo y audio

Los cables remotos de vídeo y audio se usan sólo con las Unidades Remotas cuando la unidad remota está conectada a un ordenador.

Alimentación

Conecte la Unidad Central y las Unidades Splitter a la alimentación con sus correspondientes transformadores.

Las Unidades Remotas no necesitan fuente de alimentación externa.

Configuración del sistema ClassPerfect

La siguiente figura muestra la configuración del sistema ClassPerfect con la Unidad de Control y ordenadores en las unidades remotas.

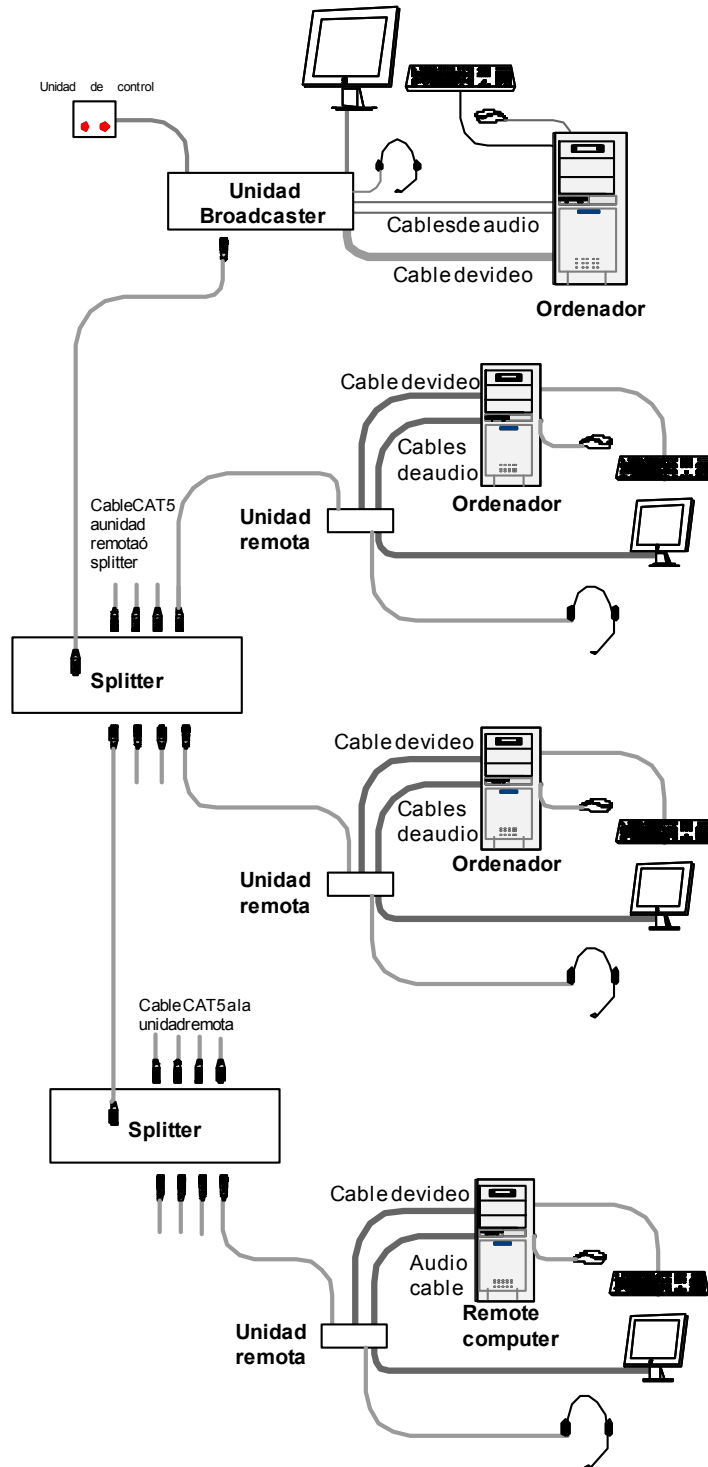

ClassPerfect para distribuir pantallas ó oscurecerlas

Esta figura muestra detalladamente las conexiones de las unidades ClassPerfect utilizadas para distribuir pantallas y oscurecerlas.

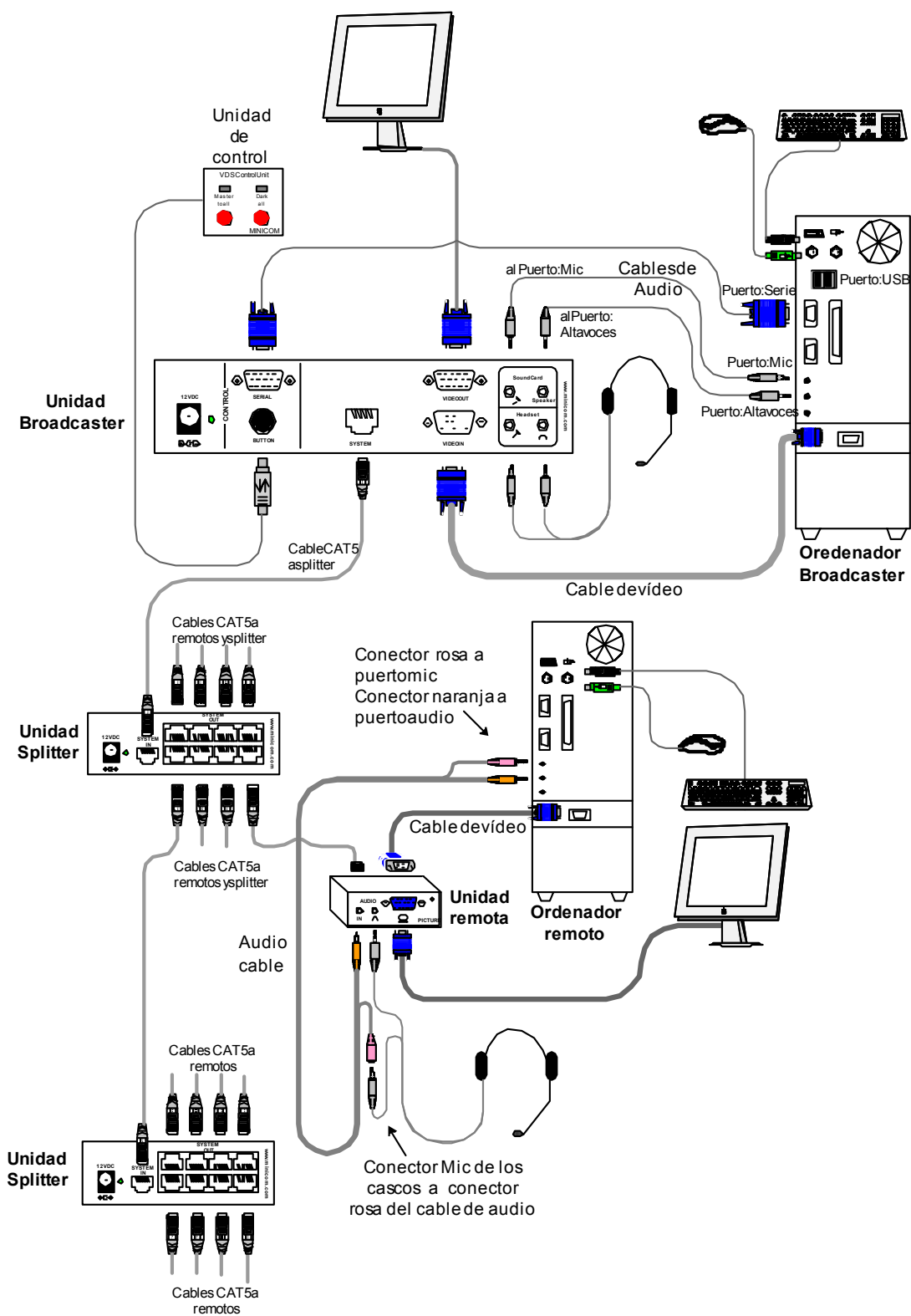

ClassPerfect como distribuidor de pantallas

La figura siguiente muestra la configuración de la aplicación como Distribuidor de Pantallas, sin ordenadores conectados a las Unidades Remotas. Conecte la unidad central y el Splitter como aparece en la figura de la página 5. La figura de la página 8 muestra detalladamente las conexiones de la Unidad Remota.

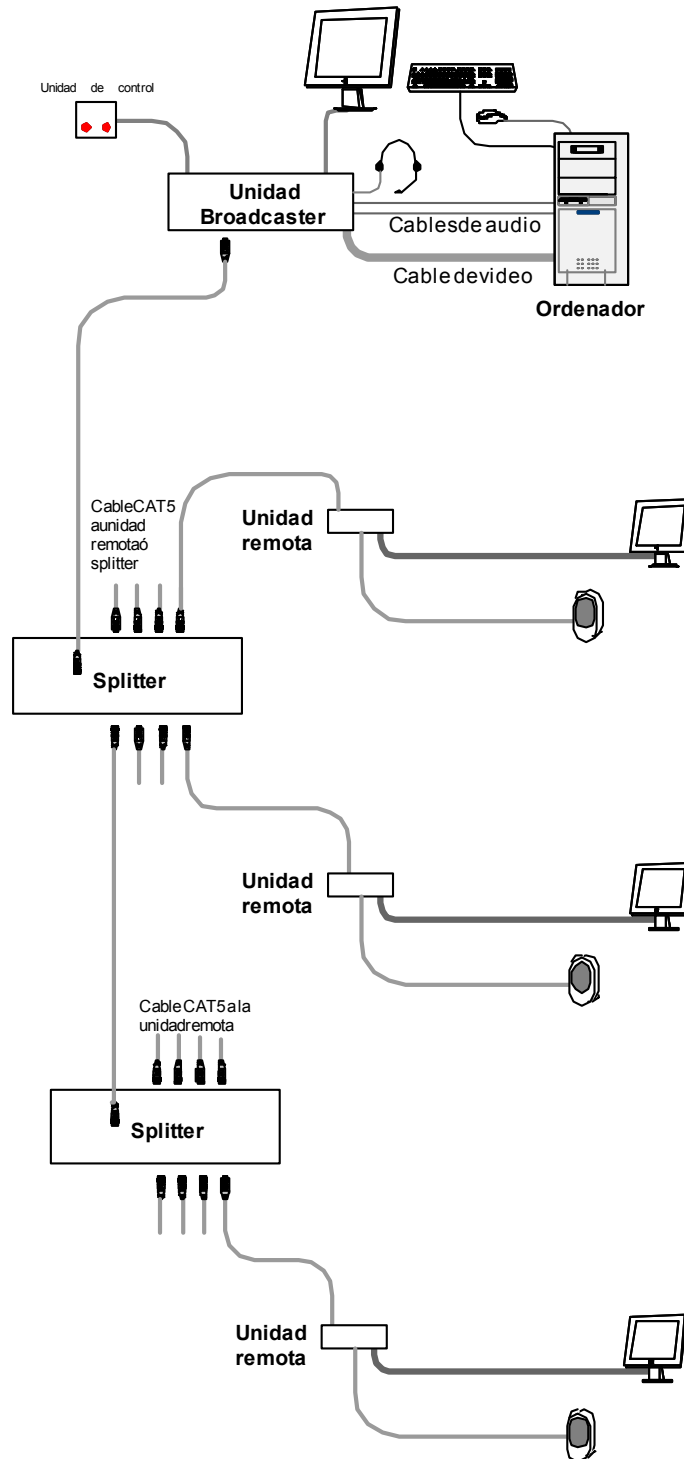

Detalle de conexión de la unidad remota

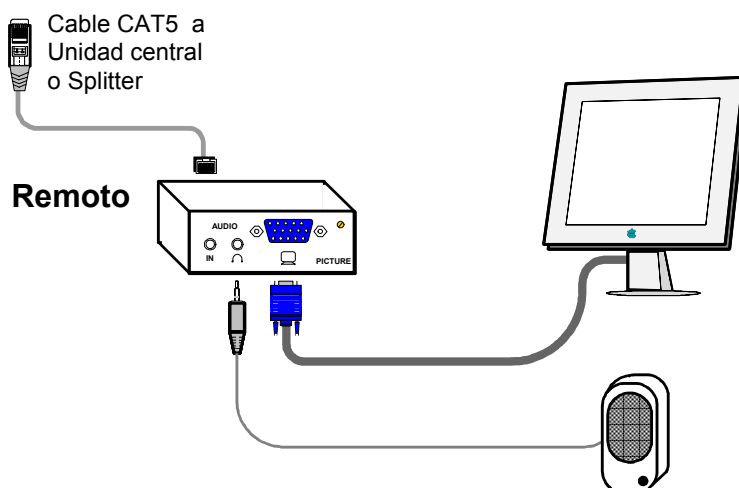

Manejo del sistema.

Distribuir y oscurecer pantallas.

Una vez que esté conectado el sistema, use la Unidad de Control ClassPerfect –aparece abajo- para controlar el aula.

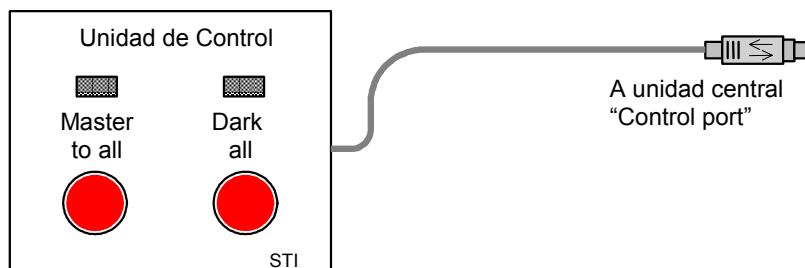

Master to all (profesor a todos)

Presione la tecla **Master to All** para enviar la pantalla del profesor con su audio al monitor y altavoz de todos los alumnos de la clase.

Se iluminará el LED colocado sobre esa tecla.

Presione de nuevo la tecla para liberar las pantallas de los alumnos pudiendo así éstos controlar sus propios ordenadores.

Dark all (oscurecer todos)

Presione la tecla **Dark all** para oscurecer la pantalla de todos los alumnos.

Se iluminará el LED colocado sobre esa tecla.

Presione de nuevo la tecla para liberar las pantallas de los alumnos pudiendo así éstos controlar sus propios ordenadores.

Reset

Presione cualquiera de los dos botones de la unidad de control de VDS dos veces y activará la función Reset de Aristoclass.

Distribuidor de Pantallas

Una vez que esté conectado el sistema, se distribuye automáticamente la pantalla del ordenador a todos los monitores y altavoces remotos.

Ajuste de la calidad de imagen

Use el ajuste de imagen de la unidad remota para ajustar la calidad de imagen.