

AX-B1 VARIADOR DE ENCENDIDO ALTA TENSION (para vehículos con una bobina de encendido)

V4

El variador de encendido AX-B1 fue desarrollado para vehículos a inyección electrónica o carburados que posean una bobina de encendido, o en vehículos que posean distribuidor y encendido electrónico en donde el modulo de encendido controle y regule la corriente de carga de la bobina. Se adapta en forma automática a diferentes tiempos de carga de bobina, esto lo hace compatible con varios sistemas. Reemplazo variador tipo "WOLF N".

ESQUEMA DE CONEXION

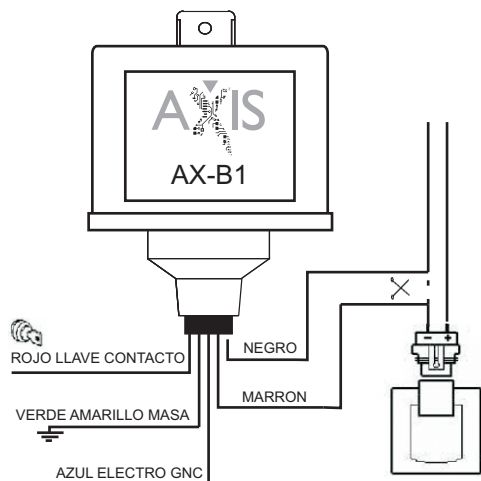

Descripcion panel frontal

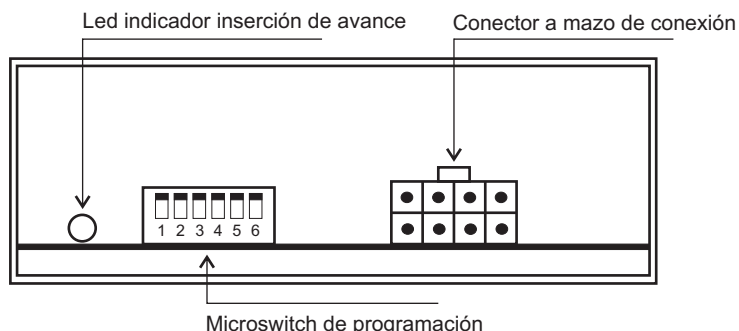

MARCAS Y MODELOS EN LOS QUE SE APLICA EL VARIADOR AX-B1

FIAT	ALIMENTACION
UNO 1.4/1.6/1.6	CARBURADOR
DUNA 1.4/1.5/1.6	CARBURADOR
TIPO 1.4/1.6	CARBURADOR
TIPO 1.4/1.6	MONOPUNTO
TEMPRA 2.0	CARBURADOR
REGATTA 1.6/2.0	CARBURADOR

FORD	ALIMENTACION
TODOS LOS MODELOS CON MODULO DE ENCENDIDO MOTORCRAF	

VW	ALIMENTACION
CARAT 2.0	CARBURADOR
SENDA 1.6/1.8	CARBURADOR
GOL 1.6/1.8	CARBURADOR
GOL 1.6/1.8	MONOPUNTO
GOL 1.6	MULTIPUNTO

RENAULT	ALIMENTACION
19 1.6	MONOPUNTO
19 1.6	CARBURADOR
19 1.7	CARBURADOR
21 2.0	CARBURADOR
EXPRES 1.6	MONOPUNTO
CLIO 1.6	MONOPUNTO

M. BENZ	ALIMENTACION
180E	MULTIP. BOSCH
190E	MULTIP. BOSCH
200E	MULTIP. BOSCH
250	MULTIP. BOSCH
280	MULTIP. BOSCH

FORD	ALIMENTACION
ESCORT 1.6/1.8	CARBURADOR
ORION 1.6/1.8/2.0	MULTIPUNTO
GALAXY 1.8	MONOPUNTO
GALAXY 2.0	MULTIPUNTO
F-150 4.9	MULTIPUNTO
ESCORT C. 1.8/2.0	MULTIPUNTO

BMW	ALIMENTACION
320	CARBURADOR
323i	INY. MECANICA
316	MULTIP. BOSCH
318	MULTIP. BOSCH

Programación numero de cilindros			
	Motor 4 cilindros		Motor 5 cilindros
	Motor 6 cilindros		Motor 8 cilindros
Programación grados de avance			
	12 grados		9 grados
	6 grados		15 grados
Programación modo de avance			
	Avance siempre conectado		Avance desconectado por debajo de las 1100RPM
	Avance activado en desaceleración		Avance activado en desaceleración entre las 2100 y 1000RPM



El variador dispone de un conector de emergencia que lo excluye restableciendo el conexionado original del coche. El conector de emergencia se encuentra adosado en el mazo de cables del variador, solo debe desenchufar el variador y enchufar el conector de emergencia en el conector del mazo de cables.

Antes de la instalacion de este modulo observar con el osciloscopio el negativo de la bobina la señal:

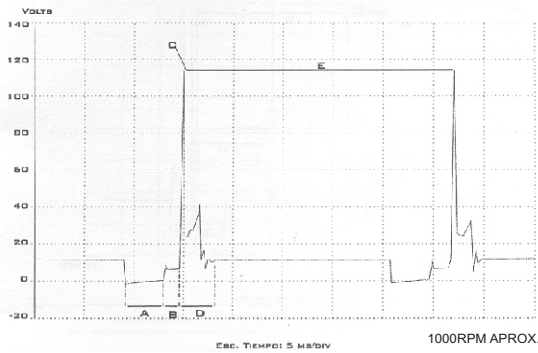

- A: Tiempo de carga de la bobina (es el tiempo que coloca el encendido electronico para la carga).
- B: Limitacion (periodo de tiempo que coloca el encendido electronico, con lo cual se garantiza la vida de la bobina).
- C: Chispa.
- D: Tiempo de descarga.
- E: Tiempo ente 2 chispas (180 grados)

Luego de la instalacion y utilizando un osciloscopio de dos canales:

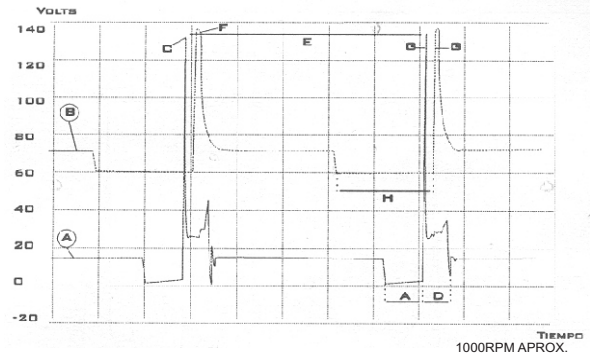

- (A) Señal de salida del modulo (cable marron)
- (B) Señal en la entrada del modulo (cable negro)
- A: Tiempo durante el cual el variador hace circular corriente para la carga de la bobina.
- C: Chispa
- D: Tiempo de descarga
- G: Avance
- H: Tiempo de carga que el encendido electronico coloca a la entrada de este modulo

En el siguiente grafico se observa un modulo de encendido no compatible con el variador AXIS

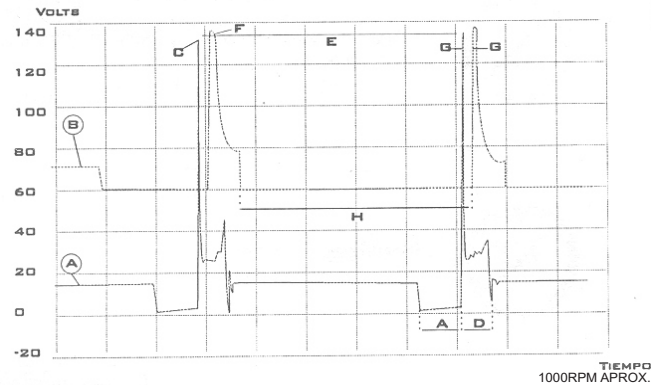

Observar que el tiempo H es superior al 80% del Tiempo E

CUIDADOS EN LA INSTALACION



Instalar en posicion vertical y lejos de posibles filtraciones de agua.



Instalar lejos de cualquier fuente excesiva calor (ej.: Multiples de escape).



Instalar lejos de la bobina y pasar los cables de la instalacion lejos de los de alta tension.



Realice las conexiones electricas de forma segura y con una aislacion adecuada. Tener en cuenta que la mejor conexion es la soldada debidamente aislada. Bajo ningun motivo desarmar, abrir y /o modificar parcial o totalmente cualquiera de los componentes del kit sin previa autorizacion del fabricante. Axis declina toda responsabilidad por daños a personas o cosas derivados de la manipulacion del dispositivo por parte de personal no autorizado.