

FRANÇAIS MULTI SPLIT DCI

ENGLISH MULTI SPLIT DCI

DEUTSCH MULTI-SPLITGERÄT DCI

ESPAÑOL DCI MULTI SPLIT

ITALIANO DCI MULTI SPLIT

РУССКИЙ МУЛЬТИСПЛИТ DCI



INSTRUCTIONS DE MONTAGE
INSTALLATION INSTRUCTIONS
AUFSTELLUNGSANLEITUNG
INSTRUCCIONES DE INSTALACIÓN
MANUALE PER L'INSTALLAZIONE
ИНСТРУКЦИИ ПО УСТАНОВКЕ

Airwell

Introducción

LISTA DE HERRAMIENTAS NECESARIAS

1. Destornillador	8. Detector de fuga de gas	15. Llavetina métrica
2. Taladro eléctrico taladro de tubo (60 mm)	9. Cinta de medir	18 N m (1.8 kgf.m)
3. Llave de tuercas hexagonal	10. Termómetro	45 N m (4.5 kgf.m)
4. Llave de tuercas	11. Megámetro	65 N m (6.5 kgf.m)
5. Cortadora de tubos	12. Multímetro	75 N m (7.5 kgf.m)
6. Escariador	13. Bomba de vacío	85 N m (8.5 kgf.m)
7. Cuchilla	14. Múltiple de medidor (para R-410A)	

ATENCIÓN

- Selección del lugar de instalación. Seleccione un lugar suficientemente sólido y fuerte para soportar o sostener la unidad, y que permita un mantenimiento cómodo.
- Evite el escape de refrigerante durante la instalación y reinstalación de la tubería y reparación de piezas de la unidad. Tenga cuidado con el refrigerante líquido, puede producir quemaduras.
- Instalación. La instalación requiere dos personas.
- No instale esta unidad en el lavadero o en lugares donde pueda haber escapes de agua del cielorraso o de otros puntos.



MEDIDAS DE SEGURIDAD

Antes de instalar, lea detenidamente las siguientes "MEDIDAS DE SEGURIDAD". Sólo un electricista autorizado debe instalar la parte eléctrica. Compruebe que utiliza la capacidad correcta de la clavija de toma de corriente y del circuito principal para el modelo que se debe instalar.

Las precauciones aquí indicadas se deben observar por motivos de seguridad. El significado de cada indicación se explica más abajo. La instalación incorrecta por no seguir las instrucciones puede producir lesiones o daños, cuya gravedad se clasifica a continuación.

Ejecute una prueba para confirmar que la instalación es correcta. Luego explique al usuario su funcionamiento, cuidado y mantenimiento de acuerdo con las instrucciones. Recuerde al usuario que guarde las instrucciones para referencia futura.

Los siguientes elementos se clasifican mediante los símbolos:



ADVERTENCIA

Esta indicación indica la posibilidad de muerte o serias lesiones.



Símbolo con fondo blanco indica que está PROHIBIDA cualquier acción en el elemento.



WARNING

- Llame a un Instalador autorizado que siga fielmente estas instrucciones. De otro modo, se puede producir choque eléctrico, escape de agua o crearse un problema estético.
- Instale en un lugar resistente y firme que pueda sostener el peso de la unidad. Si el lugar no es suficientemente resistente o la instalación no se ejecuta correctamente, la unidad se puede caer y producir lesiones.
- La parte eléctrica debe cumplir las normas y reglamentos locales de instalación y estas instrucciones. Utilice un circuito independiente y toma única. Si el circuito eléctrico no tiene suficiente capacidad o el trabajo eléctrico es defectuoso, se puede producir choque eléctrico o incendio.
- Utilice el cable indicado y sujete firmemente la conexión interior/exterior. Sujete el cable firmemente para que ninguna fuerza externa pueda actuar sobre el Terminal. Si la conexión o sujeción no es correcta, se puede producir calentamiento o incendio en la misma.
- La disposición de la ruta de conexiones debe ser adecuada para permitir la fijación correcta de la cubierta del panel de control. De otro modo, se puede producir calentamiento, incendio o choque eléctrico en el punto de conexión del Terminal.
- Se deben desconectar todos los circuitos de alimentación antes de acceder a los terminales.
- Al conectar la tubería, solo permita la entrada del refrigerante especificado en el ciclo de refrigeración. De otro modo, se puede producir la reducción de la capacidad, alta presión anormal en el ciclo de refrigeración, explosión y lesiones.
- No utilice cables eléctricos dañados o no especificados. De otro modo, se puede producir incendio o choque eléctrico.
- No modifique la longitud del cordón eléctrico ni use prolongaciones, ni comparta la toma única con otros aparatos eléctricos. De otro modo, se puede producir incendio o choque eléctrico.
- Este equipo debe conectarse a tierra. Una conexión incorrecta puede producir choque eléctrico.
- No instale la unidad en lugares donde puede haber escapes de gas inflamable. La acumulación de escapes de gas alrededor de la unidad puede producir un incendio.
- Instale la tubería de drenaje según instrucciones. Un drenaje defectuoso puede permitir la entrada de agua en la habitación y dañar los muebles.
- El fabricante o su agente de servicio u otra persona similarmente calificada deben reemplazar todo cable de alimentación dañado para prevenir riesgos potenciales.





Este aparato no debe ser utilizado por personas (incluyendo niños) con discapacidades físicas, sensoriales o mentales, o falta de experiencia y conocimiento, a menos que sea bajo supervisión o se les haya dado instrucciones referente al uso del aparato por parte de la persona responsable de su seguridad. Los niños deberán ser supervisados para asegurar que no jueguen con el aparato.

ÍNDICE DE MATERIAS:

Herramientas de instalación/servicio.....	4
Accesorios Incluidos	4
Precauciones Generales.....	5
Unidad exterior	6
Dimensiones de la unidad	
Disposición de unidad exterior	
Varias instalaciones exteriores	

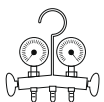
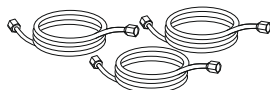
Conexiones de la tubería.....	8
Corte y abocinado	
Aislación de caños	
Conexión de caños a la unidad	
Evacuación de caños y unidad interior	
Conexiones eléctricas.....	10
Disposición de características.....	11
Prueba de instalación	14
Prueba previo a su operación	16

Vea al manual de instalación de la unidad interior provisto con la unidad interior!

HERRAMIENTAS DE INSTALACIÓN/SERVICIO para R410A		CAMBIOS
Múltiple de medidor		Como la presión efectiva es alta, no es posible medirla con medidores convencionales. Para impedir la carga de otros refrigerantes, se han cambiado los diámetros de las aberturas.
Manguera de carga		Para aumentar la resistencia a la presión, se ha cambiado el material de las mangueras y los tamaños de las aberturas (a 1/2 UNF 20 filetes por pulgada). Al adquirir una manguera de carga, asegúrese de verificar el tamaño de la abertura.
Balanza electrónica para la carga de refrigerante		Como la presión efectiva y la velocidad de gasificación son altas, es difícil leer el valor indicado en el cilindro de carga porque se producen burbujas de aire.
Llave dinamométrica (diám. nominal : 1/2 , 5/8)		Se ha aumentado el tamaño de las tuercas de mariposa opuestas. Nota: se usa una llave común para los diámetros nominales de 1/4 y de 3/8.
Herramienta para abocardar (tipo embague)		Al aumentar el tamaño del orificio receptor de la barra de sujeción, se ha aumentado la resistencia del muelle en la herramienta.
Medidor para el ajuste de salientes		Se utiliza cuando el abocardado se hace utilizando la herramienta de abocardado convencional.
Adaptador de la bomba de vacío		Conectado a la bomba de vacío convencional. El uso de adaptador es necesario para impedir que el aceite de la bomba de vacío retorne a la manguera de carga. El conector de la manguera tiene dos aberturas: una para el refrigerante clásico (7/16 UNF 20 filetes por pulgada) y otra para el R410A. Si se mezcla el aceite (mineral) de la bomba de vacío con el R410A, el sedimento resultante puede dañar el equipo.
Detector de fugas de gas		Exclusivo para el refrigerante HFC.

Nota: El "cilindro refrigerante" se provee con la designación del refrigerante (R410A) y revestimiento de protección de color rosa especificado por ARI de U.S. (código de color ARI: PMS 507). Asimismo, el "orificio de carga y embalaje del cilindro refrigerante" requiere roscas 1/2 UNF 20 roscas por pulgada correspondiente al tamaño de la abertura de la manguera de carga.

PRECAUCIÓN - Instalación del acondicionador de aire R410A

THIS AIR CONESTE ACONDICIONADOR DE AIRE ADOPTA EL NUEVO REFRIGERANTE HFC (R410A) QUE NO DESTRUYE LA CAPA DE OZONO. Impurezas como agua, membranas oxidantes y aceites pueden afectar el refrigerante R410A porque la presión efectiva del refrigerante R410A es aproximadamente 1.6 veces mayor que la del refrigerante R22. Además de adoptar el nuevo refrigerante, se utiliza un nuevo aceite para el motor de refrigeración. Por lo tanto, asegúrese durante la instalación que no penetre agua, polvo, refrigerante anterior o aceite de motor de refrigeración en el nuevo tipo de refrigerante R410A del circuito del acondicionador de aire. Para impedir la mezcla de refrigerante o de aceite del motor de refrigeración, los tamaños de las secciones de unión de la abertura de carga en la unidad principal y en las herramientas de instalación son distintos de los utilizados en las unidades de refrigeración convencionales. Por eso se requieren herramientas especiales para las unidades con el nuevo refrigerante (R410A). Para conectar tuberías utilice materiales para tubería nuevos y limpios con accesorios para alta presión especiales para R410A, para impedir la penetración de agua/polvo.

Además, no use las tuberías existentes porque puede haber problemas con accesorios de presión y posibles impurezas.





Cambios en el producto y en los componentes

En las unidades que utilizan R410A, para impedir la carga accidental de otro tipo de refrigerante, se ha cambiado (1/2 UNF, 20 filetes por pulgada) el tamaño del diámetro de la abertura de servicio de la válvula de control (válvula de 3 vías) de la unidad exterior. Para aumentar la resistencia a la presión de la tubería del refrigerante, se han cambiado los tamaños del diámetro abocardado de procesamiento y de las tuercas de mariposa opuestas (para tuberías de cobre con dimensiones nominales de 1/2 y de 5/8). Para la soldadura de tuberías asegúrese de utilizar nitrógeno seco en el interior de las mismas.

Utilice tubo de cobre de grosor especial para R410A:

1/4"-1/2" 0.8 mm
5/8"-3/4" 1 mm
7/8" 1.1 mm

ACCESORIOS INCLUIDOS

Descripción	Cantidad	Nombre	UTILIZACIÓN
	1	Instalación del técnico	Instrucciones de instalación
	4	Amortiguadores de montaje de goma	Amortiguación de unidad exterior
	1	Codo de drenaje	Conexión de manguera drenaje a unidad exterior
	2	Uniones transición 1/2" - 3/8"	Transiciones conexiones abocinadas en unidad interior
	2	Uniones transición 1/2" - 5/8"	Transiciones conexiones abocinadas en unidad interior
	2	Uniones transición 3/8" - 1/4"	Transiciones conexiones abocinadas en unidad interior

MEDIDAS GENERALES DE SEGURIDAD

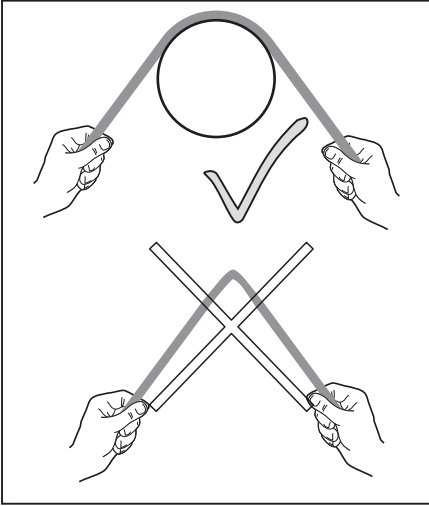

Utilice siempre el soporte de un cilindro de gran curva de unión para curvar tubos, utilizando herramientas curva-tubos.

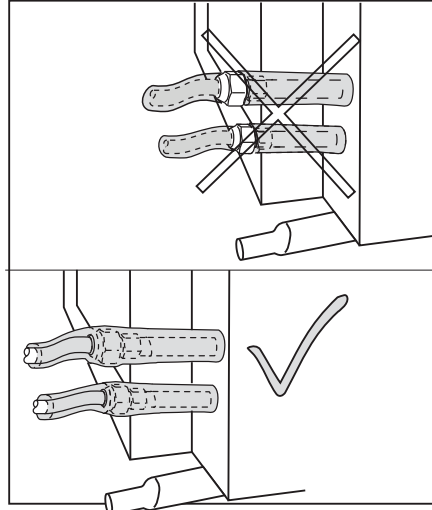

No deje los bordes de los tubos de gas sin cubrir.

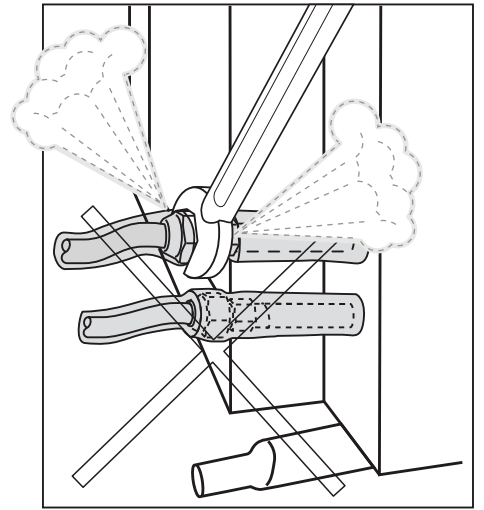

Los tubos de gas deben seguir amarrados después de la instalación.

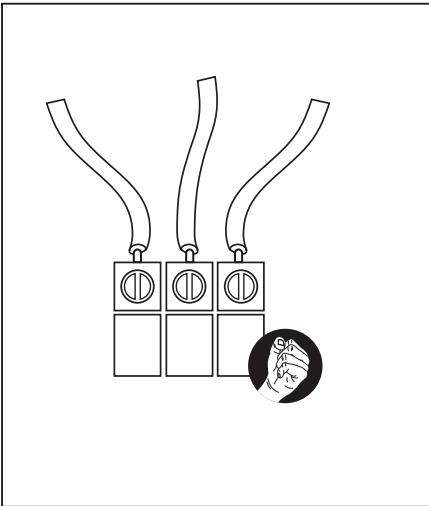

Sujete firmemente los cables de los circuitos eléctricos.

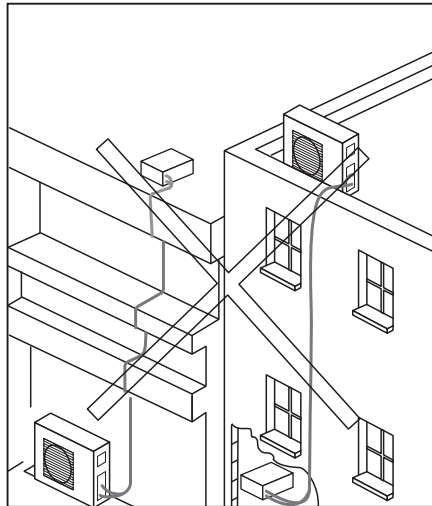

No curve los tubos e instálelos tan cortos como sea posible.

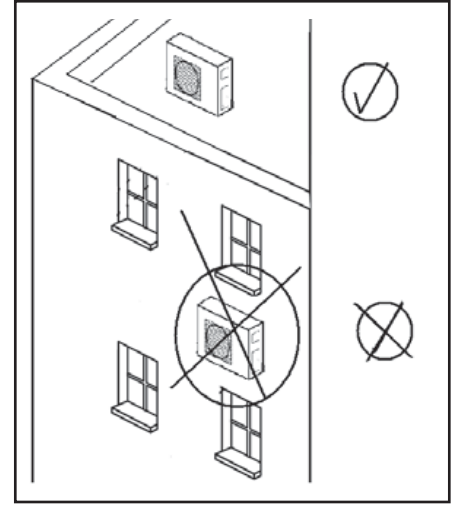

No instalar fuera de ventana..

UNIDAD EXTERIOR

DIMENSIONES DE LA UNIDAD

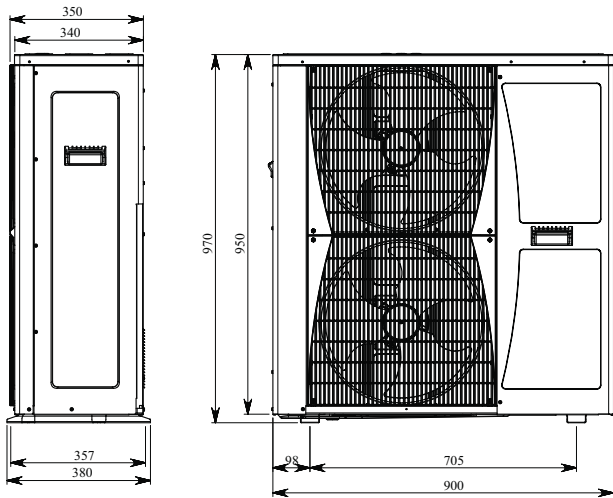

ESPACIO LIBRE ALREDEDOR DE LA UNIDAD

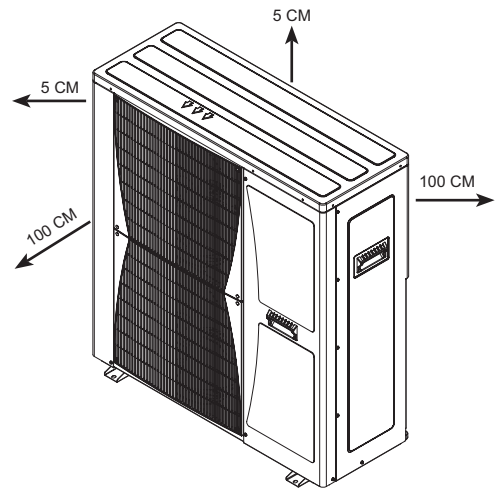

INSTALACIÓN DE VARIAS UNIDADES EXTERIORES

Al instalar varias unidades exteriores, debe tener en cuenta la circulación de aire alrededor de las unidades y seguir las recomendaciones de distancia mínima indicadas en el diagrama más abajo

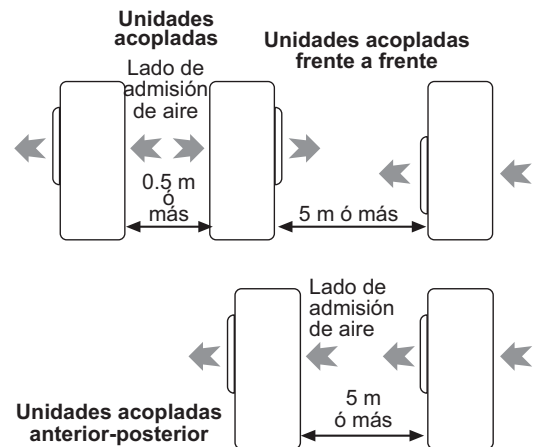
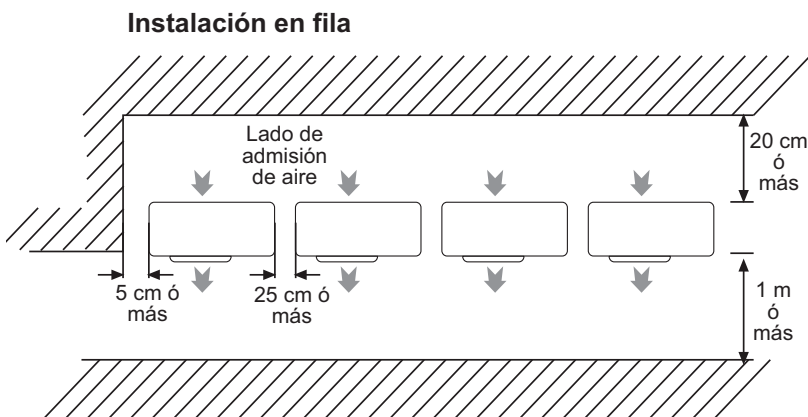

EVACUACIÓN DEL AGUA DE DRENAJE DE LA UNIDAD EXTERIOR

Si se utiliza un codo de drenaje, la unidad debe colocarse en un soporte de 3 cm de altura mínima.

Instale la manguera en un ángulo tal que permita el flujo fácil del agua de drenaje.

Para el drenaje utilice tubo I.D. de 16 mm.

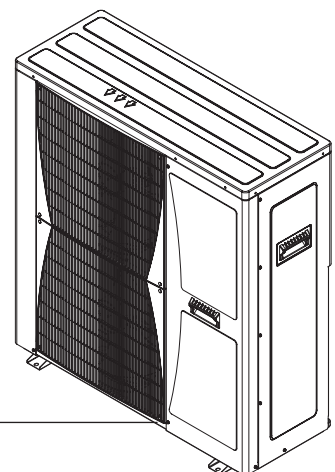
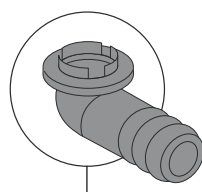

LONGITUD DE CAÑERÍAS

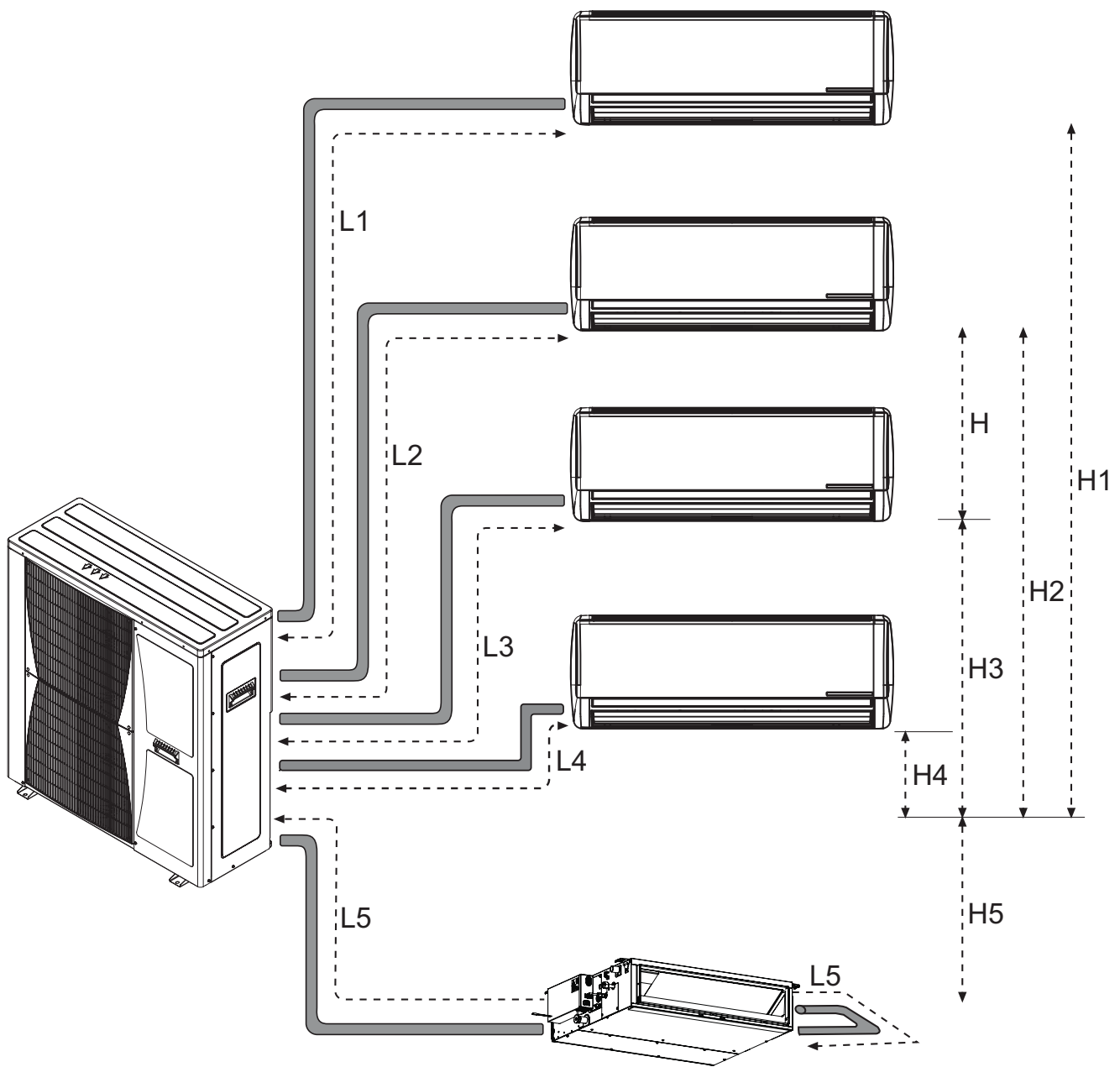

L1, L2, L3, L4, L5	≤ 25 m
L1+L2+L3+L4+L5	≤ 80 m
H1, H2, H3, H4, H5, H	≤ 15 m

CONEXIONES DE LA TUBERÍA

CORTE Y ABOCINADO

1. Utilice el corta-tubos para cortar los tubos.
2. Quite todas las rebabas con el escurridor. Puede producirse escapes de gas si no se quitan las rebabas! Doble el borde de los tubos para impedir la entrada de polvo metálico en los mismos.
3. Después de introducir la tuerca de mariposa en los tubos de cobre, proceda a abocardar.

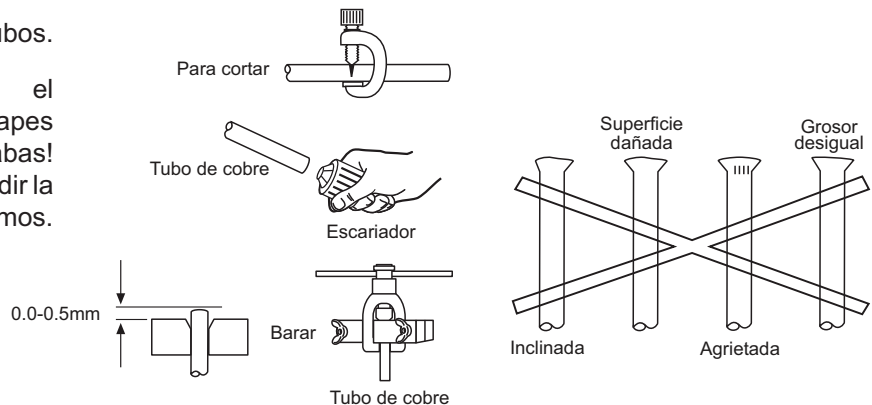

ASLACIÓN DE CAÑOS

1. Ejecute el aislamiento de las conexiones de la tubería como se indica en el Diagrama de Instalación de la Unidad de Interior/Exterior.
2. Si la manguera de drenaje o la tubería de conexión se halla en la habitación (donde se puede formar rocío), refuerce el aislamiento con POLY-E-FOAM de 6 mm de grosor o más.

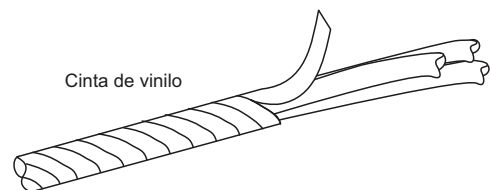

CONEXIÓN DE CAÑOS A LA UNIDAD

Para conectar la unidad interior:

1. Alinee el centro de la tubería y con los dedos apriete firmemente la tuerca de mariposa.
2. Apriete firmemente la tuerca con la llave dinamométrica.

Para conectar la unidad exterior:

1. Alinee el centro de la tubería y con las válvulas.
2. Apriete firmemente las válvulas con la llave dinamométrica de acuerdo con la tabla.

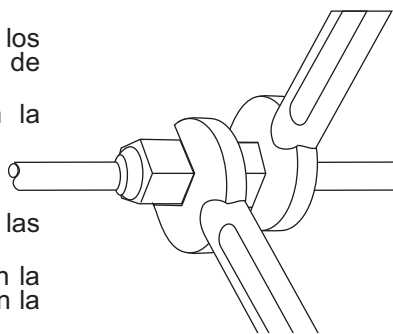

TUBOS (Pulg.)	1/4	3/8	1/2	5/8	3/4
Par de torsión(N.m)					
Tuercas de mariposa	13-18	40-45	60-65	70-75	80-85
Tapa de válvulas	13-20	13-20	18-25	18-25	40-50
Tapa de la puerta de servicio	11-13	11-13	11-13	11-13	11-13

EVACUACION DE CAÑOS Y UNIDAD INTERIOR

Después de conectar las uniones de las unidades interior y exterior, purgue el aire de los tubos y de la unidad interior como sigue:

1. Con un pasador conecte las mangueras de carga a los lados inferior y superior del conjunto cargador y a la abertura de servicio de las válvulas de aspiración y de líquidos. Asegúrese de conectar con el pasador el extremo de la manguera de carga con la abertura de servicio.
2. Conecte la manguera central del conjunto cargador a la bomba de vacío.
3. Encienda el interruptor de la bomba de vacío y verifique que la aguja del medidor pasa de 0MPa (0cm Hg) a -0.1 MPa (-76cm Hg). Deje que la bomba funcione durante quince minutos.
4. Cierre las válvulas de los lados inferior y superior del conjunto cargador y apague la bomba de vacío. Note que la aguja del medidor debe quedar inmóvil después de unos cinco minutos.
5. Desconecte la manguera de carga de la bomba de vacío y de las aberturas de servicio de las válvulas de aspiración y de líquidos.
6. Apriete las tapas de las aberturas de servicio de ambas válvulas y ábralas con una llave Allen hexagonal.
7. Quite las tapas de ambas válvulas y ábralas con una llave Allen hexagonal.
8. Vuelva a montar las tapas de ambas válvulas.
9. Verifique si hay fugas de gas en las 4 uniones y en las tapas de válvula. Verifique si hay burbujas con detector electrónico de fugas o con esponja empapada en agua jabonosa.

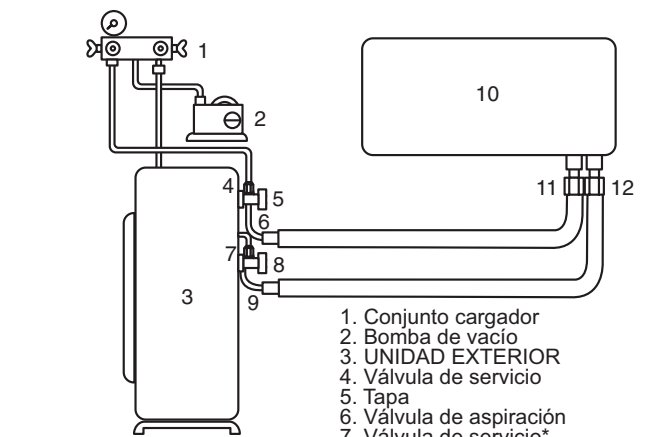

Ejemplo

CAPACITY AND ADDITIONAL CHARGE FOR VARIOUS APPLICATIONS				
INDOOR	WNG 30	PXD 30	ECF XL 30	DNG 30
	FLO 30	SX 30	KXL 30	DLS 30
	NXE 80	TXE 80	CXE 80	NLS 80
COOLING	28500 Btu/h	28300 Btu/h	28300 Btu/h	28500 Btu/h
CAPACITY	8650 W	8550 W	8550 W	8650 W
HEATING	29700 Btu/h	29300 Btu/h	29500 Btu/h	30700 Btu/h
CAPACITY	8750 W	8500 W	8650 W	9000 W
Refrigerant	R410A			
1 inch dia.	0 gram			
1.25 inch dia.	440gram			
1.5 inch dia.	200gram			
1.75 inch dia.	640gram			
2 inch dia.	1140gram			
3 inch dia.	N/A			

REFRIGERANT R410A Cat. No. 433754/01

1. Conjunto cargador
2. Bomba de vacío
3. UNIDAD EXTERIOR
4. Válvula de servicio
5. Tapa
6. Válvula de aspiración
7. Válvula de servicio*
8. Tapa
9. Válvula de líquidos
10. UNIDAD INTERIOR
11. Conexión parte abocardada de aspiración
12. Conexión parte abocardada de líquidos

NOTA: Para carga adicional de tuberías de varios largos, vea la placa de la unidad de exterior.

CONEXIONES DE LA TUBERÍA

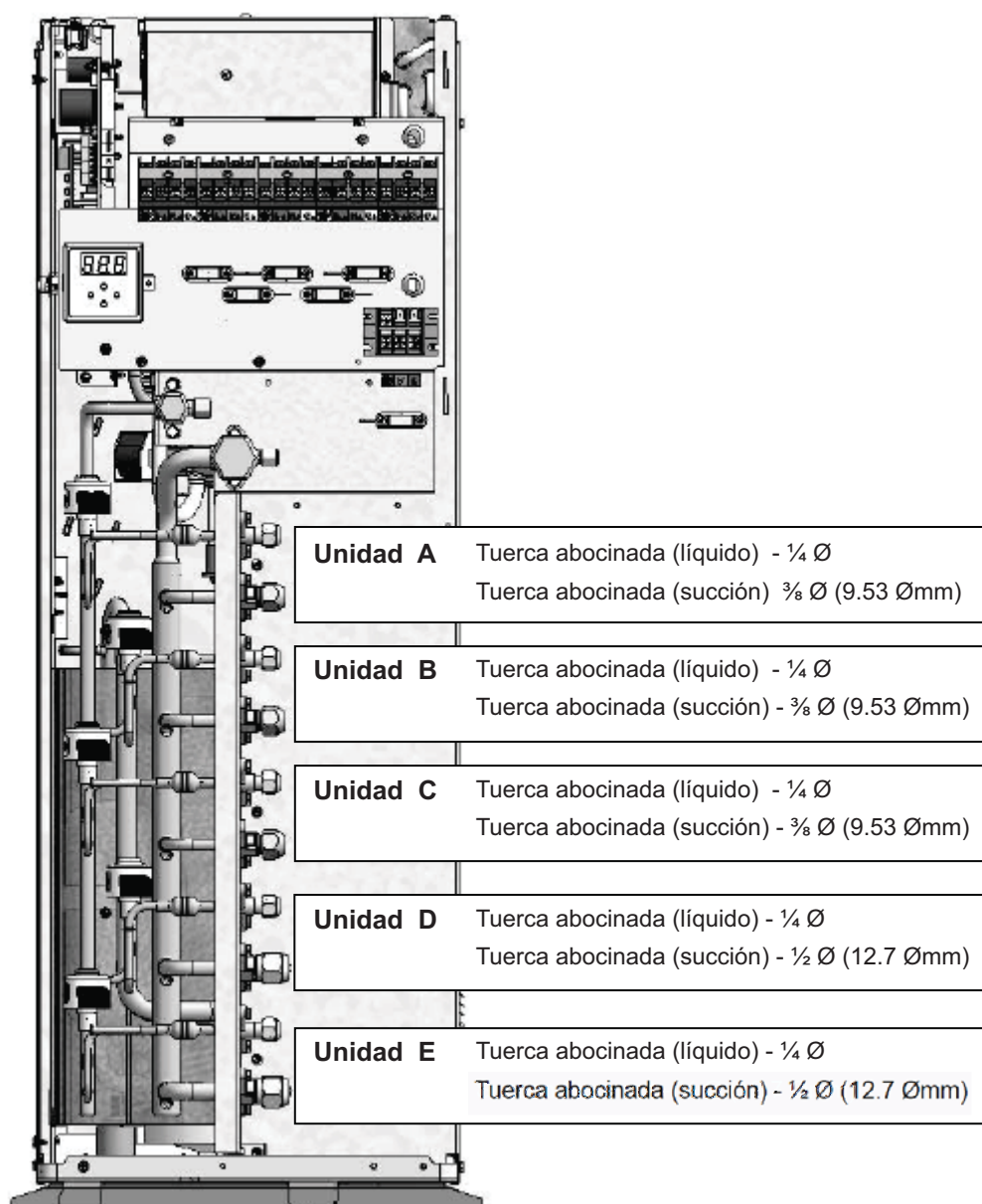

Para unidades interiores grandes de 5.0(18); 6.0(21); 7.0(24) kW -
utilice siempre los puntos de conexión inferiores "Unidad D" y "Unidad E".

CONEXIONES ELÉCTRICAS

1. El encablado eléctrico y las conexiones deben efectuarse por parte de electricistas certificados de acuerdo con los códigos eléctricos y reglamentaciones locales. Las unidades de aire acondicionado deben ser puestas a tierra.
2. Las unidades de aire acondicionado deben ser conectadas a una salida de energía adecuada y un circuito separado protegido por disyuntor temporal, como se indica en la placa de la unidad.
3. El voltaje no deberá variar más de $\pm 10\%$ del voltaje de régimen.
4. para todas las conexiones de alimentación a la unidad exterior, y también para el cable de conexión entre ambas unidades, se deberá utilizar solamente el cable H05RN-F (60245 IEC 57). Para la alimentación opcional de la unidad interior, se utilizará por lo menos H05W-F (60227 IEC 53).
5. Prepare los extremos de los cables múltiples para su conexión.
6. Retire la tapa interior/exterior y abra los terminales, quite el tornillo de la abrazadera y dé vuelta ésta.
7. Conecte los extremos de los cables a los terminales de las unidades interior y exterior.
8. Conecte el otro extremo del cable de alambres iguales al terminal de alambres iguales de la unidad exterior.
9. Asegure el cable de alambres múltiples con las abrazaderas.

ALIMENTACIÓN A UNIDAD EXTERIOR

ALIMENTACIÓN	CAPACIDAD NOMINAL	DISYUNTOR	CABLE ALIMENTACIÓN
230v / 50Hz / 1PH	10.kW	25A	3x4mm2

ALIMENTACIÓN A UNIDAD INTERIOR



PROHIBIDA LA ALIMENTACIÓN A LA UNIDAD INTERIOR!

DIAGRAMA DE CONEXIONES ELÉCTRICAS

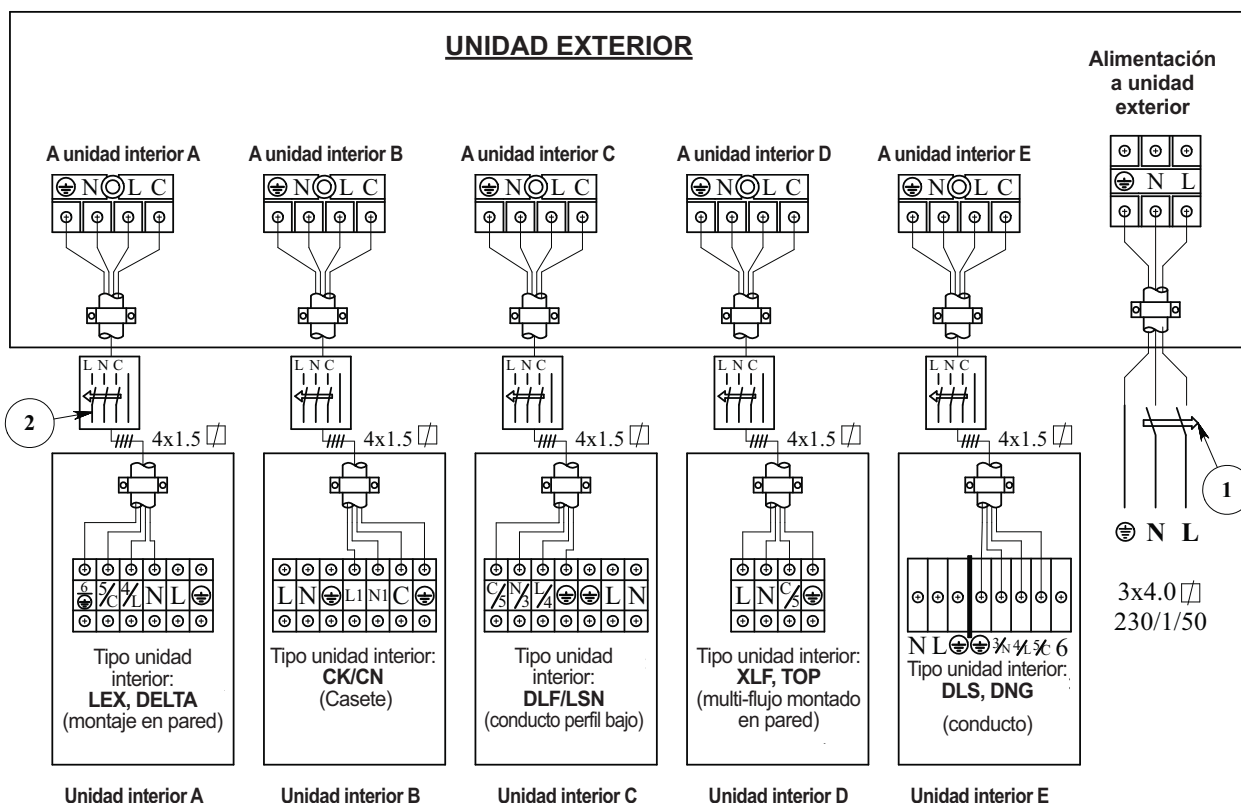

- 1 Interruptor principal de potencia
- 2 Interruptor de potencia (*por el instalador)

* El interruptor de potencia debe ser del tipo que desconecta todos los polos con una abertura de contacto de 3 mm. La unidad interior puede ser de un tipo diferente de acuerdo a catálogo.

CONFIGURACIÓN DE LOS ELEMENTOS

VISUALIZADOR – DESCRIPCIÓN GENERAL

El visualizador actúa como interfaz entre el instalador / técnico y la unidad de C/A.

Descripción de los botones:

Up y Down – Se usan para desplazarse entre las opciones (hacia arriba y hacia abajo)

Select – Se utiliza para seleccionar una opción.

Escape – Ascende al nivel superior en el menú.

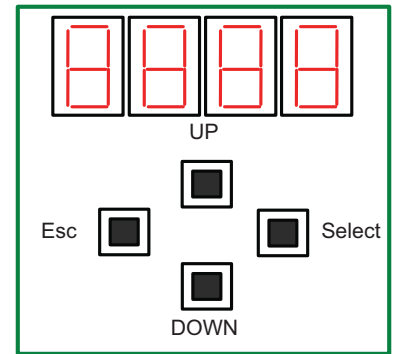

CONFIGURACIÓN DE MODO TÉRMICO

Si una unidad interior es definida como la unidad prioritaria, entonces el modo de operación (Frio/Calor) será el determinado por esta unidad.

Si no se selecciona ninguna unidad, en forma predeterminada, la primera unidad que se encienda definirá el modo de operación.

1. Desplace hacia abajo el botón "Down" hasta que aparezca la configuración (StP) y luego pulse el botón "Select".
2. Desplace hacia abajo el botón "Down" para elegir la opción requerida y pulse el botón "Select".

Modo (Cl/Ht/Sb)	
Prueba técnico (tt)	
	Prueba técnico frío (ttC)
	Prueba técnico calor (ttH)
Prueba instalación (It)	
	Cantidad IDUs (nid)
	Comenzar prueba (bgn)
	Resultado prueba (PF)
	Resultado prueba tabla matriz (tbL)
	Corrección de problemas (Crt)
Diagnóstico (diA)	
	Unidad exterior (o)
	Unidad interior (a)
	Unidad interior (b)
	Unidad interior (c)
	Unidad interior (d)
	Unidad interior (E)
Configuración (StP)	
	Primer IDU gana (idu)
	IDU A es principal (A-p)
	IDU B es principal (b-p)
	IDU C es principal (c-p)
	IDU D es principal (d-p)
	IDU E es principal (E-p)
	Entrada 'Modo Forzado' (Frc)

a. Sin prioridad unidad – Display muestra "IdU" (valor predeterminado).

b. Prioridad Unidad A – Display muestra "A-P"

c. Prioridad Unidad B – Display muestra "b-P"

d. Prioridad Unidad C – Display muestra "C-P"

e. Prioridad Unidad D – Display muestra "d-P"

f. Prioridad Unidad E – Display muestra "E-P"

g. Modo forzado - Display muestra "FrC"

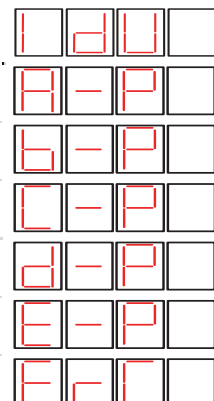

Configuración de elementos con contactos secos (entrada)

Los contactos secos de entrada se utilizan para el control.

Un conjunto de circuitos externos que pueden incluir un conmutador o un relé debe utilizarse para cerrar el circuito interno con el objeto de indicar la necesidad de efectuar algunos cambios.

Se recomienda utilizar un hilo de hasta 1.5 mm².

Nota: ¡En este caso NO SE DEBE utilizar energía externa!

Modo Nocturno (Modo de aire frío)

Operación silenciosa en Modo Nocturno (Modo de aire frío) Cuando se cortocircuita el contacto seco "Nocturno", la unidad pasa a un modo especial y reduce la velocidad del compresor y de los ventiladores externos para permitir una operación silenciosa.

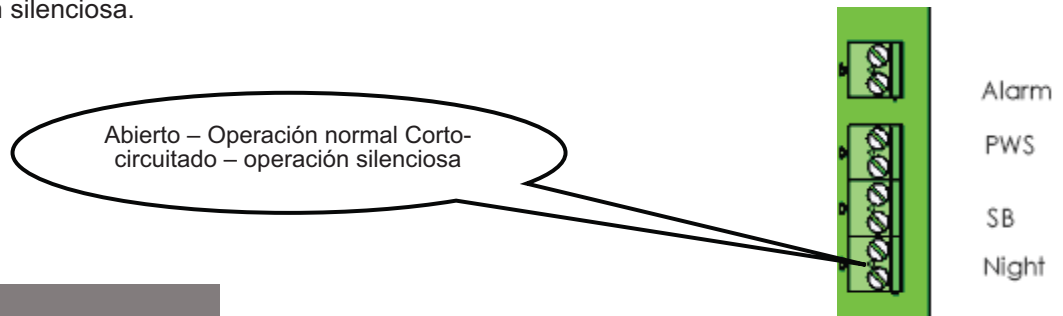

Modo de espera

Cuando el contacto seco "SB" se cortocircuita, la unidad se detiene y pasa al modo de espera.

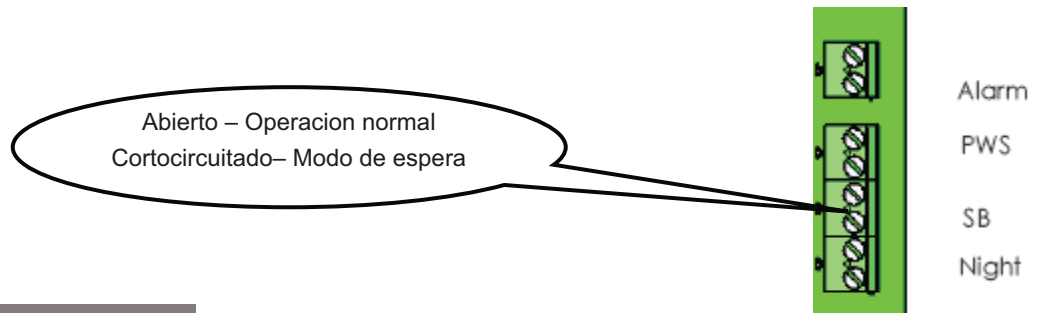

Aplicación controlada de energía

Cuando se cortocircuita el contacto seco "PWS", la unidad limita el consumo máximo de energía de acuerdo con un valor predefinido. Este valor se puede cambiar mediante el visualizador (véase el procedimiento más arriba).

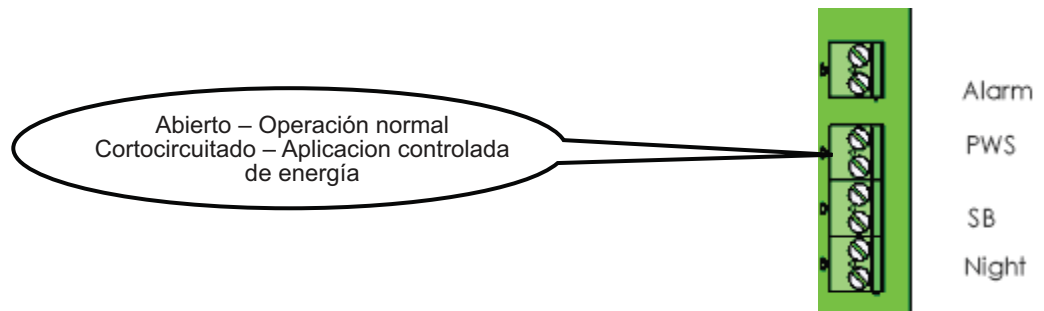

Configuración de elementos con contactos secos (salida)

Alarma

Los contactos secos de alarma se utilizan para indicar un problema o el mal funcionamiento del sistema.

Se utiliza un relé interno para cerrar un circuito externo que puede incluir una fuente de alimentación externa. El circuito externo debe incluir algún tipo de carga (lámpara de iluminación, LED, etc.).



Cuando se abre el contacto seco "Alarm", se activa la salida de alarma siempre que haya alguna falla de ODU o protección.

La salida de alarma se apaga tan pronto que se corrija la falla.

Especificaciones de salida: Tensión – Máx. 24 VCA / DC
Corriente – Máx. 3.0 Amp

Se recomienda utilizar un hilo de hasta 1.5mm².

CONFIGURACIÓN DE ACCESORIOS

CALEFACTOR DE BASE (BH)

El Calefactor de Base es un elemento calefactor diseñado para fundir el hielo que se pueda acumular en la base de la unidad exterior durante la operación de calefacción.

La unidad detecta el calefactor automáticamente y pone en marcha una lógica de operación única que asegura su funcionamiento sólo en casos de congelación.

Especificaciones de salida: Tensión – Máx. 240 VCA
Corriente – Máx. 1.0 Amp.

Se recomienda utilizar un hilo de hasta 1.5 mm²

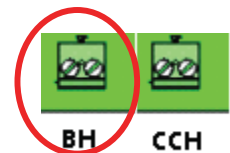

CALENTADOR DEL CÁRTER (CCH)

El Calentador del Cártter es un elemento calefactor diseñado para calentar el cártter de aceite del compresor durante la operación de calefacción.

La unidad detecta el calefactor automáticamente y pone en marcha una lógica de operación única que asegura su funcionamiento sólo en casos de congelación.

Especificaciones de salida: Tensión – Máx. 240 VCA
Corriente – Máx. 1.0 Amp

Se recomienda utilizar un hilo de hasta 1.5 mm².

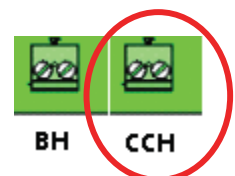

PRUEBA DE INSTALLATION

Para una correcta operación del sistema, cada cable de comunicación debe ser conectado a la unidad interior correspondiente, a continuación de los tubos refrigerantes. Esto significa que las líneas de comunicación Ca, Cb, Cc, Cd y Ce deben ser conectadas a las unidades interiores A, B, C, D y E respectivamente.

A tal fin, el sistema ha sido diseñado para tener un "modo de prueba de instalación". Con este modo fijado, la unidad verificará si se han efectuado o no las conexiones correctas.

Notas:

1. No es posible efectuar la prueba de conexión con la temperatura del aire exterior inferior a 5°C. En tal caso, el display indicará "OAT".
2. No es posible efectuar la prueba de conexión si algunos componentes de la unidad no están operando. En tal caso, el display mostrará el código de error "xxx".
3. Las unidades interiores se colocan automáticamente en modo de prueba de instalación, no hay necesidad de encenderlas (ON).

Siga los pasos que figuran a continuación:

1. Asegúrese de que todos los cables y cañerías hacia las unidades interiores estén correctamente conectados.
2. Encienda el interruptor (ON).
3. Ingrese la cantidad de unidades interiores conectadas. (1, 2...5).
4. Ingrese prueba instalación (It)
 - a. Primera vez

Installation Test (It)



Number of IDUs (nId)

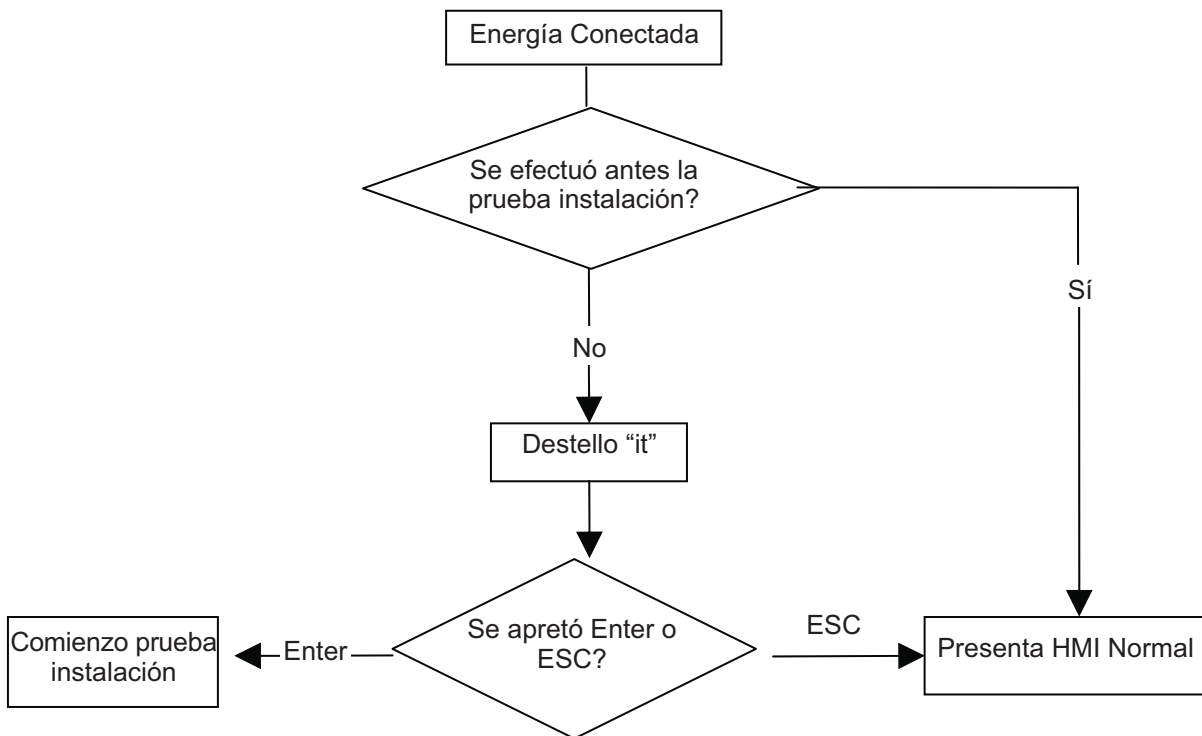
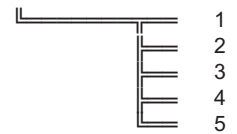

b. Ingreso buscando en menú (cualquier momento)
 Ingrese a la prueba buscando hacia abajo la prueba de instalación (It)

1. Apriete botón "Down" hasta que aparezca "It".
2. Apriete "Select".
3. Busque hacia abajo hasta que aparezca "bgn".
4. Apriete "Select".

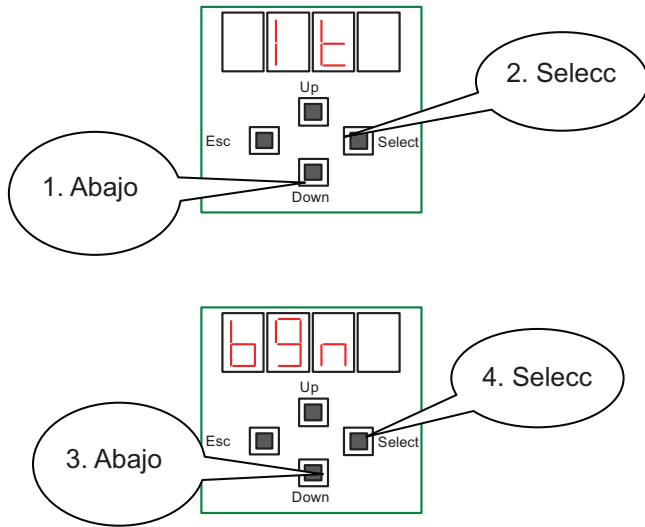

Modo (CI/Ht/Sb)	
Prueba técnico (tt)	
	Prueba técnico frío (ttC)
	Prueba técnico calor (ttH)
Installation test (It)	
	Cantidad IDUs (nid)
	Comienzo prueba (bgn)
	Resultado prueba (PF)
	Result. Prueba tabla matriz (tbl)
Diagnóstico (diA)	
	Corrección problemas (Crt)
	Unidad exterior (o)
	Unidad interior (a)
	Unidad interior (b)
	Unidad interior (c)
	Unidad interior (d)
	Unidad interior (E)
Configuración (StP)	
	Primer IDU gana (idu)
	IDU A is master (A-p)
	IDU B is master (b-p)
	IDU C is master (c-p)
	IDU D is master (d-p)
	IDU E is master (E-p)
	Entrada "modo forzado" (Frc)

5. Durante la prueba de instalación, el sistema opera sin la interferencia del instalador. Podrá observarse que el compresor, el ventilador exterior y los interiores están detenidos, y arrancarán de acuerdo al procedimiento predeterminado.
6. El sistema sale de la prueba de instalación, ya sea apretando continuamente el botón de escape durante 5 segundos o cuando el sistema termina la prueba después de 15 a 19 minutos. Durante la prueba de instalación, el sistema contará el tiempo restante en minutos.
7. Después de la prueba de instalación, el sistema se detiene 5 minutos y luego reasume su operación normal. El código de resultado se muestra en el display - 'pass' (pasó) o 'fail' (falló).

P A S

Prueba instalación satisfactoria

F A I L

Prueba instalación no satisfactoria

8. Tras el código de resultado, el instalador podrá, si se requiere, corregir el encablado de comunicación.

Listado de control pre-operación

COMPRUEBE EL DRENAJE

Vierta agua en la cubeta de drenaje - espuma de estireno.

Verifique que el agua fluye de la manguera de drenaje de la unidad de interior.

EVALUACIÓN DEL FUNCIONAMIENTO

Ponga en operación la unidad en el modo de enfriamiento con los ventiladores en alta velocidad durante 15 minutos.

Mida la temperatura del aire de admisión y de descarga.

Verifique que la temperatura entre la temperatura de aire de admisión y de descarga es superior a 8°C.

LISTA DE CONTROL

- | | |
|--|---|
| <input type="checkbox"/> ¿Hay fugas de gas en las conexiones de la tuerca de mariposa? | <input type="checkbox"/> ¿Está la unidad interior correctamente montada en el cielorraso/pared? |
| <input type="checkbox"/> ¿Se ejecutó el aislamiento térmico en la conexión de la tuerca de mariposa? | <input type="checkbox"/> ¿Cumple el voltaje de la fuente de energía el valor nominal? |
| <input type="checkbox"/> ¿Está el cable de conexión firmemente asegurado al cuadro de bornes? | <input type="checkbox"/> ¿Se escuchan ruidos anormales? |
| <input type="checkbox"/> ¿Está bien sujeto el cable de conexión? | <input type="checkbox"/> ¿Es normal la operación de enfriamiento? |
| <input type="checkbox"/> ¿Es correcto el drenaje?
(Vea la sección "Compruebe el drenaje") | <input type="checkbox"/> ¿Funciona bien el termostato? |
| <input type="checkbox"/> ¿Está bien conectado el cable a tierra? | <input type="checkbox"/> ¿Es normal la operación del LCD del control remoto? |

