



À lire attentivement et à conserver à titre d'information • The user should retain these instructions for future reference
 Bitte aufmerksam durchlesen und aufbewahren • Da leggere attentamente e conservare a titolo d'informazione
 A leer detenidamente y a conservar a título informativo • Ler atentamente e guardar a título de informação
 Dit document goed doorlezen en bewaren • Läs igenom anvisningen noga och spara den
 Læs vejledningen nøje igennem inden installation og opbevar den • Les brukanvisningen nøye og oppbevar den på et tilgjengelig sted
 Käyttäjän on säilytettävä nämä ohjeet myöhempää tarvetta varten • Do uważnego przeczytania i zachowania tytułem informacji
 Внимательно прочтите и сохраните для информации • A se citi cu atenție și a se păstra
 Prosíme Vás o důkladné prostudování a uschování



NOTICE D'INSTALLATION • INSTALLATION INSTRUCTIONS • INSTALLATIONSHINWEISE
 ISTRUZIONI PER L'INSTALLAZIONE • MANUAL DE INSTALACIÓN • MANUAL DE INSTALAÇÃO
 INSTALLATIE VOORSCHRIFTEN • INSTALLATIONS- OCH SKÖTSELANVISNING • INSTALLATIONSVEJLEDNING
 INSTALLASJONSVEILEDING • ASENNUSOHJEET • INSTRUKCJA INSTALACJI • MANUAL DE INSTALARE
 ИНСТРУКЦИЯ ПО УСТАНОВКЕ И ЭКСПЛУАТАЦИИ • NÁVOD K INSTALACI A POUŽÍVÁNÍ

1

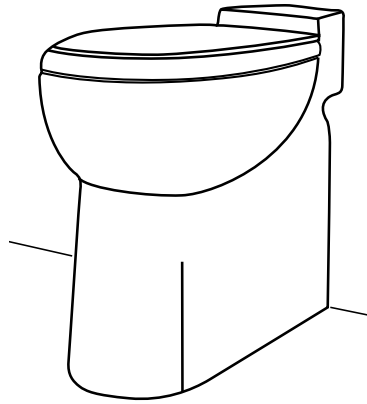

2

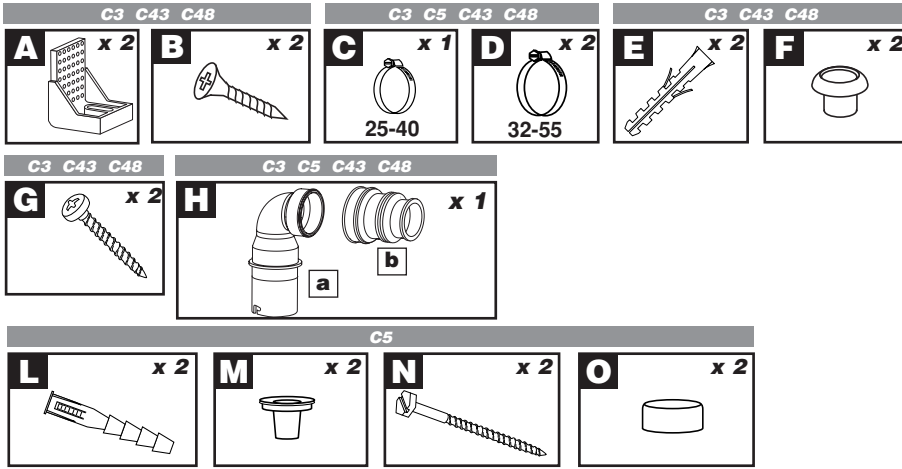

5

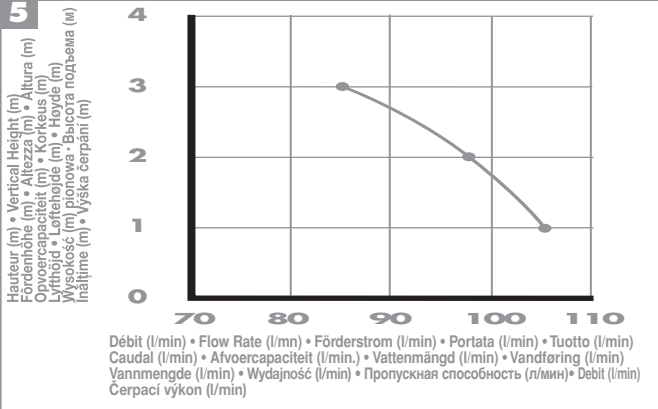

3

SANICOMPACT Eco LUXE CODE : C 3

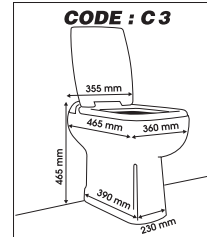

SANICOMPACT Eco PRO CODE : C 5

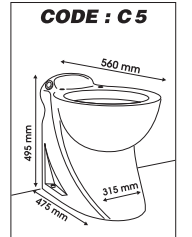

SANICOMPACT Eco ELITE CODE : C 6

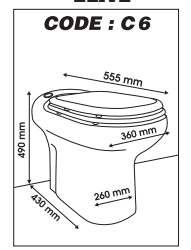

SANICOMPACT Eco 43 CODE : C 43

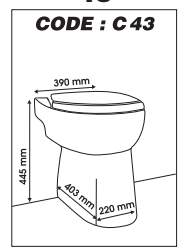

SANICOMPACT Eco 48 CODE : C 48

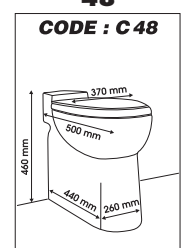

6

6a

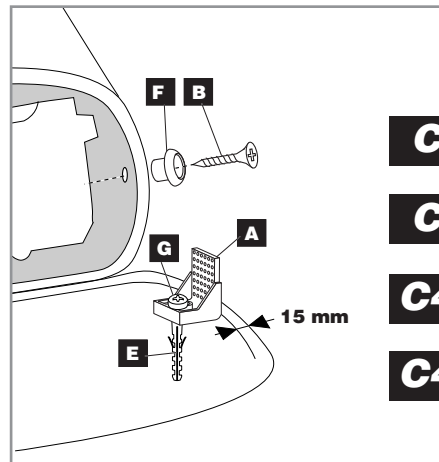
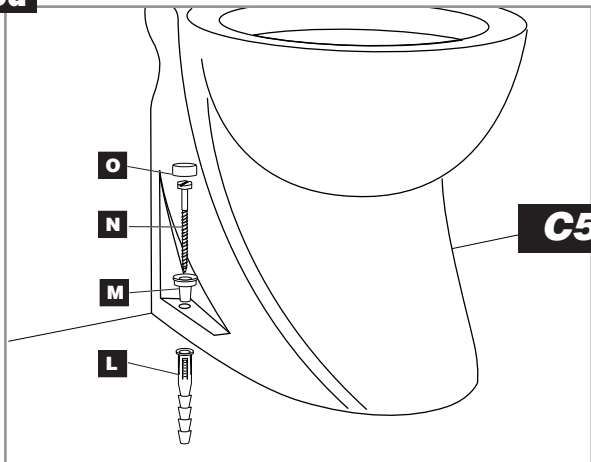

C3
C6
C43
C48

6 SUITE

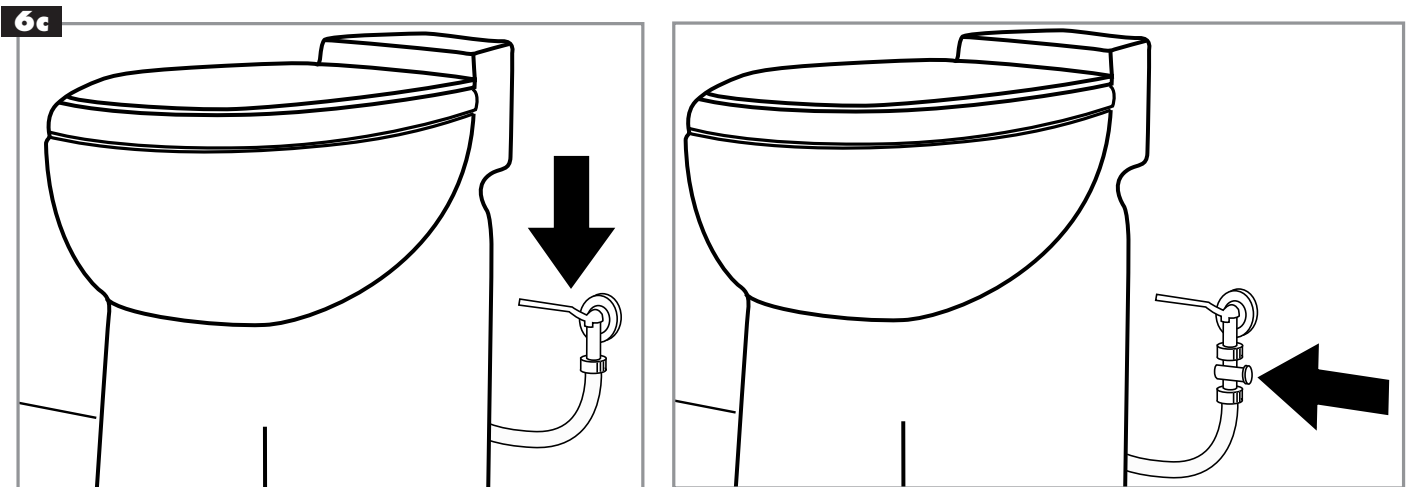
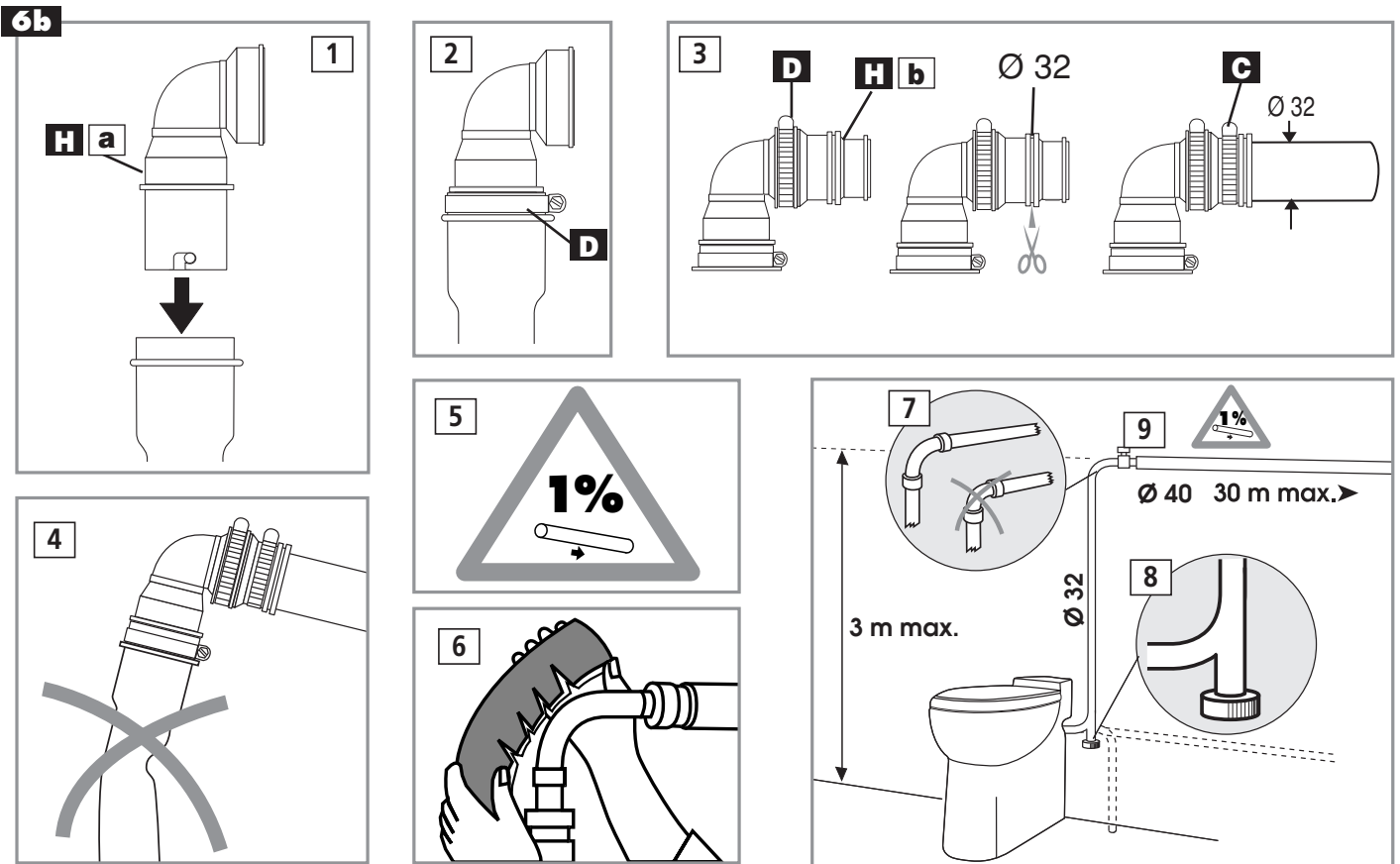

7

SANICOMPACT® Eco
Société Française d'Assainissement

CR15 DF
220-240 V - 50 HZ - 2,5 A - 550 W - IP44



1 AVERTISSEMENT

SANICOMPACT® Eco est une cuvette spéciale équipée d'un broyeur pompe destiné à évacuer les effluents sanitaires. Cet appareil est destiné à un usage domestique.

Il bénéficie d'un haut niveau de performance, de sécurité et de fiabilité dans la mesure où toutes les règles d'installation et d'entretien décrites dans cette notice sont scrupuleusement respectées.

En particulier les indications repérées par :

"  " indication dont le non-respect pourrait entraîner des risques pour la sécurité des personnes,

"  " indication avertissant de la présence d'un risque d'origine électrique,

"**ATTENTION**" indication dont le non-respect pourrait entraîner des risques pour le fonctionnement de l'appareil.

Pour tout renseignement complémentaire, veuillez vous adresser à notre service clients.

PRINCIPE DE FONCTIONNEMENT

SANICOMPACT® Eco est commandé par un programmateur électronique.

Il a une fonction broyage/pompage :

Le démarrage s'effectue en appuyant sur l'une des deux parties grisées (gris clair : petite chasse, gris foncé : grande chasse) du bouton intégré à la cuvette.

2 LISTE DES PIÈCES FOURNIES

3 DIMENSIONS

4 DOMAINE D'APPLICATION ET DONNÉES TECHNIQUES SANICOMPACT® Eco

Applications	évacuation WC
Type	CR15 DF
Évacuation verticale max.	3 m
Tension	220-240 V
Fréquence	50 Hz
Puissance absorbée max.	550 W
Intensité absorbée max.	2,5 A
Classe électrique	I
Indice protection	IP44
Température d'eau moyenne	35°C
Poids net	C3 28,6 Kg
	C5 29,0 Kg
	C6 26,5 Kg
	C43 23,2 Kg
	C48 25,4 Kg

ATTENTION : toutes applications autres que celles décrites dans cette notice sont à proscrire.

5 COURBE DE PERFORMANCE

6 INSTALLATION

6a FIXATION CUVETTE

Placer le **SANICOMPACT® Eco** à l'endroit voulu sans le fixer. Tracer l'emplacement de la cuvette et des vis de fixation en plaçant les équerres à 15 mm du tracé de la cuvette .

Retirer la cuvette.

Percer le revêtement du sol.

Éventuellement, tracer un joint de silicone à l'emplacement de la cuvette si on dispose de temps.

Placer les vis et les équerres de fixation.



Placer le **SANICOMPACT® Eco**.

Fixer le **SANICOMPACT® Eco**, au sol, à l'aide des vis.

6b RACCORDEMENT DE L'ÉVACUATION

- Enfoncer à fond le coude  dans l'extrémité du tuyau caoutchouc d'évacuation après l'avoir orienté dans le sens désiré.

2 - Fixer la base du coude  et le serrer sur le tuyau caoutchouc d'évacuation avec un collier .

3 - Raccorder le manchon  au bout du coude avec le collier . Couper l'extrémité du manchon pour l'adapter au tuyau d'évacuation. Raccorder dans son extrémité un tube en ABS ou PVC de Ø 32 extérieur puis serrer avec le collier .

4 - **Attention** : ne pas plier ou tordre le tuyau d'évacuation en caoutchouc.

5 - **Attention** : éviter absolument des points bas dans la conduite d'évacuation où l'eau pourrait stagner. Prévoir une pente descendante de 1% pour les parties d'évacuation "horizontales".

6 - **Attention** : protéger les canalisations contre le gel par des isolants appropriés. Si l'appareil est installé dans des locaux non habités pendant les périodes de gel, le protéger de la façon suivante :

- Fermer l'arrivée d'eau,
- Effectuer un cycle sans eau,
- Verser de l'antigel dans la cuvette (1 litre),
- Vidanger ensuite la partie montante de l'évacuation s'il y a lieu.

7 - **Attention** : la conduite d'évacuation doit avoir le moins de coudes possible. Éviter des angles trop serrés. Rejoindre la canalisation des eaux vannes sans parcours tortueux.

8 - **Conseil** : en bas de conduite d'évacuation remontante prévoir une purge pour permettre la vidange en cas d'une intervention.

9 - **Conseil** : Pour éviter le siphonnage, installer un casse-vide (genre Nicoll ou similaire) au point haut de l'installation.

6c RACCORDEMENT À L'ALIMENTATION EN EAU

Brancher le flexible d'alimentation en eau de rinçage en prévoyant un robinet d'arrêt sur l'arrivée d'eau.

Attention : la qualité du rinçage de la cuvette dépend de la pression d'eau. Pour un rinçage optimum, la pression en sortie de votre robinet doit être de **1,7 bar minimum**.

Conseil : dans les régions où l'eau du réseau est sale ou sablonneuse, nous conseillons d'insérer un filtre supplémentaire entre le robinet d'arrêt et l'appareil, ceci pour éviter une intervention délicate suite à un encrassement de l'électrovanne.

6d RACCORDEMENT ÉLECTRIQUE

 L'installation électrique doit être réalisée par un professionnel qualifié en électrotechnique.

L'appareil doit être placé de façon telle que la fiche de prise de courant soit accessible.

Le circuit d'alimentation de l'appareil doit être relié à la terre (classe I) et protégé par un disjoncteur différentiel haute sensibilité (30mA) calibré à 16A.

Le raccordement doit servir exclusivement à l'alimentation de l'appareil. En cas de doute, faire contrôler par un électricien qualifié.

Réglementation

Veillez à respecter les dispositions de la norme en vigueur dans le pays d'utilisation (France : NF C 15-100) concernant les volumes de protection d'une salle de bains. En cas de doute se mettre en rapport avec un technicien qualifié.

Si le câble de cet appareil est endommagé, il doit être remplacé par le fabricant ou son Service Après Vente afin d'éviter un danger.

7 MISE EN SERVICE ET PROGRAMMATION

7a MISE EN SERVICE

Brancher la prise de courant. Attendre 20 secondes : initialisation de l'appareil. Ouvrir le robinet d'eau à fond pour obtenir un bon rinçage. Démarrer le **cycle normal en appuyant sur la partie gris foncée**. Jeter quelques feuilles de papier hygiénique dans la cuvette puis effectuer de nouveau un cycle.

7b PROGRAMMATION

La durée de chasse de votre Sanicompact éco varie selon le cycle choisi.

Cycle éco (touche gris clair) :

11 secondes et 1.8L : rinçage de la cuvette pendant 5 secondes, la pompe se met en marche pour une durée de 4 secondes (pendant 2 secondes, la cuvette continue à se remplir), puis la cuvette se remplit à nouveau pendant 2 secondes.

Cycle normal (par défaut, touche gris foncé) :

17 secondes et 3L : la cuvette est rincée pendant 10 secondes, la pompe se met en marche pour une durée de 5 secondes (pendant 3 seconde, la cuvette continue à se remplir) puis la cuvette se remplit à nouveau pendant 2 secondes.

Vous avez la possibilité si nécessaire d'allonger la durée du premier rinçage du cycle normal jusqu'à 16 secondes si celle par défaut n'est pas suffisante.

Pour changer la programmation :

- Appuyez sur les deux touches grisées simultanément et pendant 5 secondes.
- Le moteur se met en marche pendant 2 secondes, cela signifie que vous êtes entré dans le mode de programmation.
- A chaque pression sur la touche gris foncée, vous augmentez la durée du cycle normal d'une seconde : chaque impulsion est validée par une brève mise en route du moteur.
- A chaque pression sur la touche gris clair, vous diminuez la durée du cycle normal d'une seconde : chaque impulsion est validée par une brève mise en route du moteur.

Pour sortir du mode de programmation :

- Soit appuyez sur les deux touches grisées simultanément pendant 5 secondes.
- Soit ne faites rien pendant plusieurs secondes.

Le moteur se met en marche pendant 2 secondes, cela signifie que vous êtes sorti du mode de programmation.

Remarque 1 : la durée minimum du premier rinçage du cycle normal est de 10 secondes (programmation par défaut) et la durée maximum est de 16 secondes.

Remarque 2 : le cycle éco n'est pas modifiable.

8 UTILISATION

SANICOMPACT® Eco s'utilise comme un WC classique, il ne demande pas d'entretien particulier.

Attention 1 : **SANICOMPACT® Eco ne doit servir qu'au broyage et à l'évacuation de matières fécales, papiers hygiéniques et eaux sanitaires.**

Tout dommage à l'appareil causé par le broyage de corps étrangers tels que coton, tampons périodiques, serviettes hygiéniques, préservatifs, cheveux ou le pompage de liquides tels que solvants, acides ou huiles ne serait pas pris en compte dans le cadre de la garantie.

Attention 2 : en cas de coupure de courant prolongée, ou de longue absence, fermer le robinet d'arrêt.

9 NETTOYAGE / DÉTARTRAGE

- Pour éviter une accumulation de calcaire à l'intérieur du broyeur, il est conseillé d'effectuer un détartrage régulier. Pour ce faire, débrancher électriquement le broyeur, mettre dans la cuvette une dose de détartrant, laisser reposer plusieurs heures puis rebrancher le broyeur. Actionner ensuite plusieurs chasses d'eau pour rincer.

La fréquence du détartrage dépend de la dureté de l'eau de votre région. Nous vous conseillons de le faire au moins deux fois par an.

N.B. Il est recommandé d'utiliser un détartrant adapté comme le détartrant spécial **SANIBROYEUR®** de **SFA**.

10 INTERVENTIONS ÉVENTUELLES

Dans la plupart des cas, les anomalies de fonctionnement des broyeurs ont des causes mineures. Vous pouvez y remédier seul. Pour aider au diagnostic et à la résolution de problème reportez-vous au tableau ci-dessous. Pour tout autre problème s'adresser au service clients SFA ou à un dépanneur agréé SFA.



Dans tous les cas, débranchez la prise de courant avant intervention sur l'appareil

ANOMALIE CONSTATÉE	CAUSES PROBABLES	REMÈDES
<ul style="list-style-type: none">• Le cycle se déroule correctement, le moteur tourne mais l'eau dans la cuvette est aspirée lentement ou pas du tout	<ul style="list-style-type: none">• Le clapet du siphon (23) n'est plus étanche.• L'évacuation est colmatée par le calcaire.	<ul style="list-style-type: none">• Nettoyer ou remplacer le clapet siphon (23).• Consulter le service clients SFA.
<ul style="list-style-type: none">• Le cycle se déroule correctement, mais il reste beaucoup d'eau dans la cuvette	<ul style="list-style-type: none">• La hauteur d'évacuation est trop importante.• Le calcaire a réduit les sections des tuyaux d'évacuation.	<ul style="list-style-type: none">• Modifier l'installation.• Consulter le service clients SFA.
<ul style="list-style-type: none">• Le moteur tourne avec un bruit de crécelle	<ul style="list-style-type: none">• Un corps étranger dur est tombé dans la cuvette et se heurte au disque à couteaux.	<ul style="list-style-type: none">• Consulter le service clients SFA.
<ul style="list-style-type: none">• Après avoir appuyé sur le bouton de chasse (24), le cycle ne s'enclenche pas	<ul style="list-style-type: none">• Le bouton de chasse (24) est défectueux.• Programmeur (15) défectueux.	<ul style="list-style-type: none">• Consulter le service clients SFA.
<ul style="list-style-type: none">• Le cycle s'enclenche mais l'eau coule peu dans la cuvette	<ul style="list-style-type: none">• Le filtre d'entrée de l'électrovanne (28) est colmaté.	<ul style="list-style-type: none">• Consulter le service clients SFA.
<ul style="list-style-type: none">• Le cycle s'enclenche mais l'eau ne coule pas dans la cuvette	<ul style="list-style-type: none">• Le robinet d'arrêt est fermé.• L'électrovanne (28) est défectueuse.	<ul style="list-style-type: none">• Ouvrir le robinet d'arrêt.• Consulter le service clients SFA.

11 DÉMONTAGE



TOUTE OUVERTURE DE L'APPAREIL NE PEUT ÊTRE EFFECTUÉE QUE PAR UN DÉPANNÉUR AGRÉÉ.

TOUTE INTERVENTION SUR LA PARTIE ÉLECTRIQUE DU MOTEUR NE POURRA SE FAIRE QUE PAR L'INTERMÉDIAIRE D'UN TECHNICIEN HABILITÉ PAR LE SERVICE CLIENTS SFA

DÉPOSE DE LA CUVETTE

Débrancher la prise de courant.

- Fermer le robinet d'arrêt et dévisser le tuyau d'arrivée d'eau.
- Dévisser les vis de fixation au sol.
- Dégager la conduite d'évacuation du coude de sortie ☐.
- Pencher la cuvette vers l'avant dans un bac pour la vider.

- Desserrer le collier (20) entre la durite siphon et le bloc-moteur.
- Retirer le bloc-moteur/pompe par le pied de cuvette.

OUVERTURE DU BLOC-MOTEUR

- Dévisser le fond de pompe (4)
- Vérifier la rotation du disque à couteaux.

Attention : les lames du disque à couteaux sont très coupantes (5).

- Procéder au nettoyage s'il y a lieu.
- Graisser le joint de couvercle avant remontage.

DÉPOSE DU BLOC-MOTEUR

- Dégager le corps du bouton de chasse.
- Retirer l'arrivée d'eau de rinçage (6).

12 GARANTIE

SANICOMPACT® Eco est garanti 2 ans dans la mesure où l'installation et l'utilisation sont conformes à la présente notice.

Fully illustrated step by step instructions are downloadable on www.saniflo.co.uk

1 DESCRIPTION

SANICOMPACT® Eco is a WC specially designed with an integral pump/macerator. **SANICOMPACT® Eco** is for domestic use.

Installed and used correctly, **SANICOMPACT® Eco** will give consistent and reliable service.

Please note the following warning signs:

"⚠" Possible danger to personnel,

"⚠" Warning of possible electrical hazard.

"**WARNING**" This is a general warning that failure to follow instructions could result in poor functioning of the unit.

OPERATING PRINCIPLE

SANICOMPACT® Eco is controlled by an electronic programmer.

It has a macerating and pumping function. To start press one of the two grey sides (light grey: small flush, dark grey: large flush) of the button integrated to the bowl.

2 LIST OF ACCESSORIES INCLUDED

3 DIMENSIONS

4 TECHNICAL DATA

Applications	discharge of a WC	
Type	CR15 DF	
Maximum Vertical Pumping	3 m	
Voltage	220-240 V	
Frequency	50 Hz	
Normal Power Rating	550 W	
Maximum current consumption	2,5 A	
Electric Class	I	
Degree of protection	IP44	
Maximum water temperature	35°C	
Net Weight	C3	28,6 Kg
	C5	29,0 Kg
	C6	26,5 Kg
	C43	23,2 Kg
	C48	25,4 Kg

WARNING: Only installations conforming to the above specifications are acceptable.

5 PERFORMANCE CURVE

6 INSTALLATION

6a ATTACHING THE TOILET TO THE FLOOR

Place the **SANICOMPACT® Eco** in the desired location. Trace round the position of the bowl and mark the position of the fixing screws. Remove the bowl and then mark the position of the fixing brackets 15mm inside the drawn line (see dia **6a**).

Remove the toilet bowl.

Drill through the flooring.

If necessary, and if you have time, lay a silicone joint around the location of the toilet bowl.

Install the fixing screws and brackets. Put the **SANICOMPACT® Eco** in place. Use the screws to fix the **SANICOMPACT® Eco** to the floor.

6b CONNECTION OF THE DISCHARGE

- 1 - Fully insert the elbow **1a** in the end of the rubber waste tube, after turning it to face in the desired direction.
- 2 - Fix the base of the elbow **1a** and tighten it on the rubber waste tube with a clamp **1b**.
- 3 - Connect the sleeve **1c** to the end of the elbow with the clamp **1d**. Cut off the end of the sleeve to adapt it to the waste pipe. Connect the 32mm wastepipe into the sleeve and secure with jubilee clip **1e**.
- 4 - **Warning:** Ensure that you do not twist the discharge pipework inside the unit.
- 5 - **Warning:** The horizontal portion of the discharge pipe should be installed in a gravity flow, (1/4 inch to 1 foot). Avoid any low parts in the discharge pipe.
- 6 - **Warning:** Protect pipes against freezing with appropriate insulation. If the toilet is installed in an unheated location during freezing periods protect it as follows:
 - Shut off the water supply,
 - Activate one cycle without water,
 - Pour antifreeze in the bowl (2 litres),
 - Flush the toilet.
- 7 - **Warning:** Any bends in the discharge pipe run should be smooth radius bends. If using plastic pipe two 45 degree offsets can be used to form a smooth bend.
- 8 - **Note:** We would recommend that a drain-off point is installed to allow the discharge pipework to be drained down before any service work.
- 9 - **Note:** To avoid siphoning, install a an anti-siphon valve at the high point of the installation.

6c CONNECTION TO THE WATER SUPPLY

Connect the water supply hose to a shut off valve

Caution: The quality of the rinsing of the bowl depends on the water pressure.

WARNING: for a correct rinsing, the water pressure should be at least 25 PSI (**1,7 bars**).

Note: In an area where water is not pure (dirty, sandy), we advise you to add a filter between the shut off valve and the toilet to prevent clogging of the solenoid valve.

6d CONNECTION TO THE ELECTRICAL SUPPLY

⚠ The electrical installation should be carried by a qualified person.

All wiring must conform to BS7671, 1992 requirements for electrical installation. The unit requires a 220/240 V single phase AC 50 Hz supply (UK specification). Do not connect the unit to a conventional plug and socket. The unit should be connected to a fully earthed electrical supply (class 1). It must be wired into an unswitched fused fixed wiring connector protected by a 5 amp fuse and a residual current detector (30 mA). This connection must be used exclusively for supplying the unit.

The wires in the mains lead are coloured in accordance with the following code:

Brown	–	Live
Blue	–	Neutral
Green/Yellow	–	Earth

WARNING: Ensure the electricity is turned OFF at the main switch board before wiring to connector. All work on cable, pressure chamber and motor should only be carried out by a qualified Saniflo servicing agent, as special tools are required.

7 START-UP AND PROGRAMMING

7a START-UP

Plug ii in the power socket. Wait 20 seconds: appliance initializing. Open the water tap to rinse well. Start **the normal flush by pressing the dark grey side**. Put a few sheets of toilet paper down in the bowl and flush again.

7b PROGRAMMING

The length of your Sanicompact's flush varies according to which cycle you choose.

Eco flush (light grey button):

11 seconds and 1.8L: rinsing of the bowl for 5 seconds, the pump works for 4 seconds (for 2 seconds, the bowl continues to fill), then the bowl fills again for 2 seconds.

Normal flush (by default, dark grey button):

17 seconds and 3L: The bowl is rinsed for 10 seconds, the pump works for 5 seconds (for 3 seconds, the bowl continues to fill) then the bowl fills again for 2 seconds.

You can lengthen the first rinse of the normal flush to 16 seconds if the default flush is not enough.

To re-programme:

- Press the two grey buttons at the same time for 5 seconds.
- The motor works for 2 seconds, this means you have entered programming mode.
- Each time you press the dark grey button you increase the length of the normal flush by 1 second: each time you press it will be validated by the motor running for a short period.
- Each time you press the grey button you decrease the length of the flush by 1 second: each time you press it will be validated by the motor running for a short period.

To exit programming mode:

- Either press both grey buttons at the same time for 5 second.
- Or do nothing for several seconds.

The motor runs for 2 seconds, this means that you have left programming mode.

Comment 1: the minimum length of the first rinsing flush for the normal flush is 10 seconds (default programming) and the maximum length is 16 seconds.

Comment 2: the eco flush cannot be modified.

8 USE

SANICOMPACT® Eco does not require any special maintenance.

WARNING 1: **SANICOMPACT® Eco** range should only be used for the evacuating of normal human waste, toilet paper and household WC cleansers.

Damage may occur to the machine if the following are disposed of via the WC; Cotton wool, tampons, sanitary towels, wet wipes, kitchen towels, condoms as well as other fabric or hard objects. Solvents, acids and other chemicals can also cause damage to the unit, and will invalidate the warranty.

WARNING 2: In case of a long electrical shut off (vacation, strike, work being done on the electrical or water supply) close the water supply.

9 CLEANING AND REMOVAL OF SCALE

- To avoid accumulations of scale inside the motor, we advise you to clean it regularly. To do so:
 - Shut off the water supply
 - Flush the toilet
 - Pour one litre of bathroom cleaning product (or vinegar) in the bowl
 - Leave sit for a few hours
 - Open water supply and flush
 - the toilet several times.

The frequency of the cleaning depends on the hardness of the water in your area. We advise you to do it at least once a year.

Do not put any acids, caustic sodas or solvents down **SANICOMPACT® Eco**.

N.B. It is advisable to use a suitable scale remover such as the special **SANIBROYEUR®** scale remover supplied by **SFA**.

10 REMOVAL



ALL WORK INVOLVING DISMANTLING OF THE APPLIANCE MUST BE CARRIED OUT BY AN APPROVED REPAIR AGENT

ANY SERVICE WORK INVOLVING ELECTRICAL COMPONENTS SHOULD ONLY BE CARRIED OUT BY A RECOGNISED SERVICE ENGINEER

PROBLEM NOTED	PROBABLE CAUSES	SOLUTIONS
<ul style="list-style-type: none">• The cycle is carried out correctly and the motor runs, but the water in the toilet bowl is only removed gradually or is not removed at all	<ul style="list-style-type: none">• <i>The valve flap on the siphon (23) is leaking</i>• <i>The waste pipes have been blocked by scale</i>	<ul style="list-style-type: none">• Clean or replace the valve flap on the siphon (23)• Consult the SFA customer service.
<ul style="list-style-type: none">• The cycle is carried out correctly but a lot of water stays in the toilet bowl	<ul style="list-style-type: none">• <i>The drain height is too great.</i>• <i>The waste pipes have been partially blocked by scale</i>	<ul style="list-style-type: none">• Modify the installation• Consult the SFA customer service.
<ul style="list-style-type: none">• The motor makes a rattling sound	<ul style="list-style-type: none">• <i>A hard foreign body has fallen into the toilet bowl and is knocking against the macerator disc.</i>	<ul style="list-style-type: none">• Consult the SFA customer service.
<ul style="list-style-type: none">• after pressing the flush button (24), the flush does not start	<ul style="list-style-type: none">• <i>The flush button (24) is faulty.</i>• <i>The programmer (15) is faulty.</i>	<ul style="list-style-type: none">• Consult the SFA customer service.
<ul style="list-style-type: none">• The cycle is triggered but not much water flows into the toilet bowl	<ul style="list-style-type: none">• <i>The inlet filter on the solenoid valve (28) is clogged.</i>	<ul style="list-style-type: none">• Consult the SFA customer service.
<ul style="list-style-type: none">• The cycle is triggered but no water flows into the toilet bowl	<ul style="list-style-type: none">• <i>The stopcock is closed.</i>• <i>The solenoid valve (28) is faulty.</i>	<ul style="list-style-type: none">• Open the stopcock.• Consult the SFA customer service.

11 DISASSEMBLY



ALL WORK REQUIRING OPENING OF THE UNIT MUST BE CARRIED OUT BY AN APPROVED REPAIR SPECIALIST.

ALL WORK ON THE ELECTRICAL PART OF THE MOTOR MUST BE CARRIED OUT BY A TECHNICIAN APPROVED BY THE SFA CUSTOMER SERVICE

REMOVING THE TOILET BOWL

Disconnect form power supply

- Close the stopcock on the water supply pipe and unscrew the water inlet tube.
- Remove the screws holding the unit to the floor.
- Remove the waste tube from the outlet elbow .
- Tilt the toilet bowl forward over a container to empty it.

REMOVING THE MOTOR UNIT

- Remove the body of the flush button.
- Remove the rinsing water inlet tube (6).

- Loosen the clamp (20) between the rubber siphon hose and the motor unit.
- Remove the motor/pump unit via the base of the toilet bowl.

OPENING THE MOTOR UNIT

- Unscrew the pump base plate (4)
- Check that the macerator disc rotates.

Attention: the blades on the macerator disc are very sharp (5).

- Clean the blades if necessary.
- Lubricate the cover seal before reassembly.

11 GUARANTIE

The **SANICOMPACT® Eco** range is guaranteed for 2 years, subject to correct installation and usage.

1 AVERTISSEMENT

SANICOMPACT® Eco ist eine spezielle Keramiktoilette ausgestattet mit einer Fäkalienpumpe zur Abwasserentsorgung. Er darf nur zur häuslichen Verwendung eingesetzt werden

Das Gerät verfügt über ein hohes Niveau bezüglich Leistung, Sicherheit und Zuverlässigkeit unter der Voraussetzung, daß die nachfolgenden Installations- und Wartungsanweisungen befolgt werden.

Besonders zu beachten sind die Hinweise welche wie folgt gekennzeichnet sind:

"⚠" Hinweis dessen Mißachtung körperliche Schäden verursachen kann,

"⚡" Hinweis auf eventuelle elektrische Gefahren.

"**ACHTUNG**" Hinweis dessen Nichtbeachtung Funktionsstörungen am Gerät hervorrufen kann.

Für weitergehende Informationen wenden Sie sich bitte an den Informations-Service.

FUNKTIONSHINWEISE

SANICOMPACT® Eco wird elektronisch gesteuert.

Es besitzt eine Funktion Zerkleinerung/Abförderung. Die Spülung wird durch Berührung einer der grau hinterlegten Sensitivtasten ausgelöst(hellgrau: Wassersparende Spülung, dunkelgrau: Vollständiger Spülvorgang).

2 MITGELIEFERTES ZUBEHÖR

3 MASSE

4 ANWENDUNGSBEREICH UND TECHNISCHE DATEN

Anwendung	Entleerung WC
Typ	CR15 DF
Max. vertikale Förderdistanz	3 m
Elektrische Spannung	220-240 V
Frequenz	50 Hz
Nennleistung	550 W
Max. Stromstärke	2,5 A
Stromklasse	I
Schutzklasse	IP44
Fördermedium	35°C
Nettogewicht	C3 28,6 Kg
	C5 29,0 Kg
	C6 26,5 Kg
	C43 23,2 Kg
	C48 25,4 Kg

ACHTUNG : Der Anschluss anderer sanitärer Anlagen ist untersagt.

5 LEISTUNGSKURVE

6 INSTALLATION

6a BEFESTIGUNG DER TOILETTE

SANICOMPACT® Eco am vorgesehenen Platz aufstellen, ohne das Becken zu befestigen. Die Stellfläche des Beckens und die Position der Befestigungsbohrungen am Fußboden anzeichnen und die Befestigungswinkel um 15 mm nach innen versetzt am Fußboden festschrauben, siehe Abbildung 6a.

Das Becken entfernen.

Die Bohrungen im Bodenbelag ausführen.



Wenn genügend Zeit gegeben ist, eventuell am Standort des Beckens eine Silikonschicht anbringen.

Schrauben und Befestigungswinkel platzieren und **SANICOMPACT® Eco** aufstellen. **SANICOMPACT® Eco** mit den Schrauben am Boden befestigen.

6b VORBEREITEN EINER ENTLERUNGSÖFFNUNG

1 - Den Winkel  in der gewünschten Richtung fest auf das Ende des Gummi-Abflussschlauchs schieben.

2 - Die Winkelbasis fixieren und mit Schelle  auf dem Gummischlauch festziehen.

3 - Den Stutzen  am Ende des Winkels mit Schelle  anschließen. Das Ende des Stutzens abschneiden, um ihn an den Ablaufschlauch anzupassen. An seinem Ende ein ABS- oder PVC-Rohr mit Außendurchmesser Ø 32 anschließen und mit Schelle  befestigen.

4 - **ACHTUNG** : Gummiförderstutzen weder knicken noch verdrehen.

5 - **ACHTUNG** : Durchhängende Leitungen vermeiden. Es könnten sich vor oder nach Rohrbögen Ablagerungen bilden, was zu Durchsatzverringern des 32er Ableitungsrohrmaterials führen könnte. "Horizontale" Leitungen mit 1% Gefälle verlegen.

6 - **ACHTUNG** : Bitte frostgefährdete Leitungen mit geeignetem Isoliermaterial schützen. Bei längerer Abwesenheit Frischwasserzulaufhahn schließen. Befürchten Sie Frosteinbruch während Ihrer Abwesenheit, gießen Sie bitte Frostschutzmittel in das SFA **SANICOMPACT® Eco** -Becken. Schließen Sie den Wasserzulauf und betätigen Sie den Spülknopf. So gelangt das Frostschutzmittel in das Fördersystem.

7 - **ACHTUNG** : Verwenden Sie bitte möglichst wenig Rohrbögen. Planen Sie die Förderleitungsführung so unkompliziert wie dies die Raumverhältnisse zulassen. Verwenden Sie handelsübliche Krümmer Ø 32 mm mit weiten Bögen, die zu dem installierten 32er Rohrmaterial passen.

8 - **Tip** : Am tiefsten Punkt des Steigrohres der Ableitung eines SFA **SANICOMPACT® Eco** zur Kanalisation Abbläbventil anbringen, damit bei eventuellen Wartungsarbeiten im Rohr stehendes Wasser abgelassen werden kann.

9 - **Tip** : Um den Abfluss zu optimieren kann am höchsten Punkt der Druckleitung ein Belüfter montiert werden.

6c WASSERANSCHLUSS

Flexiblen Hochdruckschlauch DN 12/17 für Spülwassereinleitung über Eckventil an bestehende Wasserleitung anschließen.

ACHTUNG : Die Qualität des Spülvorgangs ist vom Wasserdruck abhängig. Für optimale Reinigung sollte der Wasserdruck am Ausgang des Eckventils

mindestens 1,7 bar betragen.

Tip : In Gegenden, wo in der Wasserzuleitung massiv kalk-oder Sandpartikel anfallen, raten wir zum Einsatz eines Filterelements zwischen Sperrventil und geräteseitigem Hochdruckschlauch. So wird die Funktion des Magnetventils Ihres Automatik-WCs nicht beeinträchtigt.

6d ELEKTROINSTALLATION

 Die Elektroinstallation hat von einem autorisierten Fachmann zu erfolgen. Die Steckdose so installiert sein, dass diese frei zugänglich ist.

Die Versorgungsleitung des Geräts muss geerdet sein (Klasse I) und durch eine hochempfindliche Sicherung (30 mA) geschützt sein. Die Schutzvorrichtung muss auf 16 A kalibriert sein.

Im Zweifelsfall durch einen qualifizierten Elektriker überprüfen lassen.

Ein beschädigtes Kabel dieses Geräts muss durch den Hersteller oder seinen Kundendienst überprüft werden, um jede Gefährdung auszuschließen.

Bestimmungen:

Bitte beachten Sie die Einhaltung der Errichtungsnormen wie z.B. DIN VDE 0100, Teil 701 (Feucht- und Nassräume, Fehlerstromschutzschalter usw.).

Sollte das Netzkabel beschädigt sein, muss es vom Hersteller oder von einem autorisierten Servicepartner unverzüglich ersetzt werden, da dies eine Sicherheitsgefahr darstellt. Vor jeder Reparatur an der Einheit Stecker ziehen !

7 INBETRIEBNAHME UND PROGRAMMIERUNG

7a INBETRIEBNAHME

Netzstecker mit der Netzsteckdose verbinden. 20 Sekunden warten: Das Gerät wird initialisiert. Wasserzufluss bis zum Anschlag öffnen, um einen vollen Durchlauf zu erzielen. Den **normalen Spülvorgang durch Berühren der dunkelgrauen Sensitivtaste** starten. Ein paar Blatt Toilettenpapier in das WC-Becken werfen und erneut einen normalen Spülvorgang durchführen.

7b PROGRAMMIERUNG

Die Spüldauer des wassersparenden Sanicompact hängt vom gewählten Spülvorgang ab.

Wassersparender Spülvorgang (hellgraue Taste):

11 Sekunden und 1,8 l: 5-Sekunden langes Spülen des WC-Beckens, die Pumpe setzt sich 4 Sekunden lang in Gang (2 Sekunden lang füllt sich das WC-Becken weiter auf), dann füllt sich das WC-Becken erneut 2 Sekunden lang auf.

Normaler Spülvorgang (dunkelgraue Taste):

17 Sekunden und 3 l: 10-Sekunden langes Spülen des WC-Beckens, die Pumpe setzt sich 5 Sekunden lang in Gang (3 Sekunden lang füllt sich das WC-Becken weiter auf), dann füllt sich das WC-Becken erneut 2 Sekunden lang auf.

Falls erforderlich, haben Sie die Möglichkeit, die Dauer des ersten Spülvorgangs der normalen Spülung bis zu 16 Sekunden zu verlängern, sollte diese nicht ausreichen.

Zum Ändern der Programmierung:

- Berühren Sie 5 Sekunden lang beide grau hinterlegten Sensitivtasten gleichzeitig.
- Der Motor setzt sich 2 Sekunden lang in Gang, was bedeutet, dass Sie den Programmierungsmodus aufgerufen haben.
- Bei jeder Berührung der dunkelgrauen Taste erhöhen Sie den normalen Spülvorgang um eine Sekunde: Jeder Impuls wird durch ein kurzes Ingangsetzen des Motors bestätigt.
- Bei jeder Berührung der hellgrauen Taste vermindern Sie den normalen Spülvorgang um eine Sekunde: Jeder Impuls wird durch ein kurzes Ingangsetzen des Motors bestätigt.

Zum Verlassen des Programmierungsmodus:

- Entweder, Sie berühren 5 Sekunden lang beide grau hinterlegten Sensitivtasten gleichzeitig.
- Oder aber Sie machen mehrere Sekunden lang überhaupt nichts.

Der Motor setzt sich 2 Sekunden lang in Gang, was bedeutet, dass Sie den Programmierungsmodus verlassen haben.

Anmerkung 1: Die Mindestdauer des ersten Spülvorgangs beträgt 10 Sekunden (standardmäßige Programmierung) und die Höchstdauer beträgt 16 Sekunden.

Anmerkung 2: Der wassersparende Spülvorgang kann nicht verändert werden.

8 BENUTZUNG

SANICOMPACT® Eco ist im Gebrauch wie ein herkömmliches WC zu benutzen.

Achtung 1: SFA-Geräte sind nur zur Zerkleinerung und Förderung von Fäkalien, Hygienepapier und Abwässer gebaut.

Schäden die durch das Einleiten von Fremdstoffen wie Watte, Tampons, Binden, Präservative, Feucht-Toilettenpapiere, Haare oder das Abpumpen von Lösungsmitteln oder Ölen entstehen, sind nicht durch die Garantie abgedeckt.

Achtung 2: Falls die Stromzufuhr für längere Zeit ausbleiben sollte bitte sicherheitshalber Spülwassersperrentil schließen.

9 REINIGUNGSMASSNAHMEN

- Um Kalkablagerungen im Inneren des Gerätes zu vermeiden, empfehlen wir eine regelmäßige Entkalkung nach folgendem Plan:
 - Spülwassersperrentil schließen,
 - Spülknopf betätigen und Spülung ohne Wasser durchführen,
 - Netzstecker ziehen,
 - 1l Entkalkungsflüssigkeit oder Essig in das WC-Becken gießen,
 - 2 Stunden einwirken lassen,
 - Netzstecker wieder einstecken,
 - Spülwassersperrentil öffnen,
 - 2-3 Spülvorgänge zur Reinigung durchführen.

Die Anzahl der Entkalkungsvorgänge hängt von der Wasserhärte ab. Wir empfehlen jedoch, mindestens 2 mal jährlich eine Entkalkung vorzunehmen. Auf keinen Fall weder Säure noch Chlortablette anwenden.

HINWEIS: Es wird empfohlen, ein geeignetes Entkalkungsmittel zu verwenden, zum Beispiel den Spezial-Entkalker **SANIBROYEUR®** von **SFA**.

10 FEHLERURSACHEN UND IHRE BESEITIGUNG

In den meisten Fällen haben Funktionsstörungen nur geringe Ursachen. Sie können Sie meist selbst beheben. In der nachfolgenden Tabelle finden Sie Fehlermöglichkeiten und Tips zu deren Behebung. Für alle weiteren Probleme wenden Sie sich bitte an den zuständigen SFA-Kundendienst oder an die Serviceabteilung von SFA-Geräte.



VOR JEDEM EINGRIFF AM GERÄT NETZSTECKER ZIEHEN

FEHLFUNKTION	MÖGLICHE URSACHEN	ABHILFE
• Der Spülzyklus läuft korrekt ab, der Motor dreht, doch das Wasser im Becken wird nur langsam oder überhaupt nicht abgesaugt.	• Die Siphonklappe (23) ist nicht mehr dicht. • Der Abfluss ist durch Kalk verstopft.	• Die Siphonklappe (23) reinigen oder ersetzen. • Den SFA-Kundendienst anfordern.
• Der Spülzyklus läuft korrekt ab, doch es bleibt viel Wasser im Becken zurück.	• Die Ableitungshöhe ist zu groß. • Der Querschnitt der Abflussrohre ist durch Verkalkungen verkleinert.	• Die Anlage entsprechend verändern. • Den SFA-Kundendienst anfordern.
• Der Motor dreht mit einem lauten, schnarrenden Geräusch.	• Ein Fremdkörper ist in das Becken gefallen und liegt auf der Messerscheibe.	• Den SFA-Kundendienst anfordern.
• Nachdem Sie die Spültaste (24) berührt haben, löst sich der Spülvorgang nicht aus	• Die Spültaste (24) ist defekt. • Das Programmsteuerelement (15) ist defekt.	• Den SFA-Kundendienst anfordern.
• Der Spülvorgang wird eingeschaltet, doch es fließt nur wenig Wasser in das Becken.	• Der EingangsfILTER des Elektroventils (28) ist verstopft.	• Den SFA-Kundendienst anfordern.
• Der Spülvorgang wird eingeschaltet, doch es fließt kein Wasser in das Becken.	• Der Absperrhahn ist geschlossen. • Das Elektroventil (28) ist defekt.	• Den Absperrhahn öffnen. • Den SFA-Kundendienst anfordern.

11 AUSBAU DES GERÄTS



DAS GERÄT DARF NUR DURCH EINEN AUTORISIERTEN KUNDENDIENST-FACHMANN GEÖFFNET WERDEN

EINE REPARATUR AM ELEKTRISCHEN MOTORELEMENT DARF NUR DURCH EINEN TECHNIKER DURCHFÜHRT WERDEN, DER DURCH DEN KUNDENDIENST VON SFA HIERFÜR BEFUGT WURDE.

WC-BECKEN ABMONTIEREN

Den Netzstecker ziehen.

- Den Absperrhahn schließen und die Wasserzuleitung abschrauben.
- Die Bodenschrauben losschrauben.
- Den Wasserableitungsschlauch vom Ausgangswinkel  entfernen.
- Das WC-Becken nach vorne neigen, um das restliche Wasser in eine Wanne abzugießen.

- Die Schelle (20) zwischen Siphon-Schlauch und Motorblock lösen.
- Den Motorblock/Pumpe durch den Sockel des Beckens entfernen.

ÖFFNEN DES MOTORBLOCKS

- Den Pumpenboden (4) abschrauben
- Das Drehen der Messerscheibe überprüfen.

Achtung: Die Schneiden der Messerscheibe sind sehr scharf (5).

- Gegebenenfalls eine Reinigung ausführen.
- Vor dem Wiedereinsetzen die Deckeldichtung schmieren.

AUSBAU DES MOTORBLOCKS

- Das Gehäuse der Spültaste freilegen
- Den Spülwasserschlauch entfernen (6).

12 GARANTIEBESTIMMUNGEN

SFA gewährt auf das **SANICOMPACT® Eco** -Gerät 2 Jahre Garantie unter der Voraussetzung, daß die Installation und der Betrieb entsprechend der vorliegenden Montageanleitung erfolgen.

1 AVVERTENZE

SANICOMPACT® Eco è un vaso speciale equipaggiato con una pompa tritratrice destinato all'evacuazione delle feci e della carta igienica. Questo apparecchio è destinato ad un uso domestico.

È dotato di un alto livello di sicurezza e di affidabilità se tutte le regole di installazione e di funzionamento

descritte in questo libretto sono scrupolosamente rispettate.

In particolare le indicazioni riguardanti:

" ⚠ " avvertenze che se non rispettate potrebbero causare rischi alla persona,

" ⚡ " avvertenze riguardanti la presenza di rischi d'origine elettrica,

"ATTENZIONE" indicazione che se non rispettate, potrebbero condizionare il funzionamento dell'apparecchio.

Per chiarimenti o altre informazioni rivolgersi al nostro servizio di assistenza.

PRINCIPIO DI FUNZIONAMENTO

SANICOMPACT® Eco è comandato da un programmatore elettronico

Ha una funzione di frantumazione/pompaggio. L'accensione si effettua premendo uno dei due pulsanti grigi (grigio chiaro : getto breve, grigio scuro : getto prolungato) sul WC.

2 LISTA DEI PEZZI A CORREDO

3 DIMENSIONI

4 CARATTERISTICHE TECNICHE

Applicazione	evacuazione wc
Tipo	CR15 DF
Evacuazione verticale max.	3 m
Tensione	220-240 V
Frequenza	50 Hz
Potenza nominale	550 W
Massima intensità assorbita	2,5 A
Classe elettrica	I
Indice di protezione	IP44
Temperatura acqua media	35°C
Peso netto	C3 28,6 Kg C5 29,0 Kg C6 26,5 Kg C43 23,2 Kg C48 25,4 Kg

ATTENZIONE: ogni applicazione al di fuori di quelle descritte nelle notizie di installazione ed uso, sono proibite.

5 CURVA DELLE PERFORMANCE

6 INSTALLAZIONE

6a FISSAGGIO DEL VASO

Collocare il **SANICOMPACT® Eco** al posto voluto senza fissarlo. Tracciare la posizione del vaso e delle viti di fissaggio sistemando i supporti a L a 15 mm dal tracciato del vaso, vedi lo schema **6a**.

Rimuovere il vaso.

Forare il rivestimento del suolo.

Tracciare eventualmente una guarnizione di silicone sul tracciato del vaso.

Posare le viti e i supporti di fissaggio. Sistemare il **SANICOMPACT® Eco**. Fissare il **SANICOMPACT® Eco** al suolo per mezzo delle viti.

6b ALLACCIAMENTO TUBO DI SCARICO

- 1 - Infilare a fondo il gomito **1a** nell'estremità del tubo di scarico di caucciù dopo averlo orientato nel senso desiderato.
- 2 - Fissare la base del gomito **1a** e serrarlo sul tubo di scarico di caucciù con un collare **1b**.
- 3 - Raccordare il manicotto **1c** all'estremità del gomito con il collare **1d**. Tagliare l'estremità del manicotto per adattarlo al tubo di scarico. Raccordare alla sua estremità un tubo in ABS o PVC di Ø 32 esterno e poi serrare con il collare **1e**.
- 4 - **Attenzione:** non piegare o torcere i tubi.
- 5 - **Attenzione:** evitare assolutamente che l'acqua possa stagnare nei tubi. Prevedere una pendenza discendente di 1 cm per metro di percorrenza in orizzontale.
- 6 - **Attenzione:** Attenzione: proteggere i tubi contro il gelo con un isolante appropriato. Se l'apparecchio è posizionato in un locale non abitato durante i periodi freddi attuare le seguenti precauzioni:
 - Chiudere il rubinetto dell'acqua,
 - Effettuare un ciclo senza acqua,
 - Versare dell'antigelo nella tazza (1 litro),
 - Scaricare la colonna dal contenuto d'acqua.
- 7 - **Attenzione:** il tubo di evacuazione deve avere meno curve possibili. Evitare gli angoli troppo stretti. Evitare tratti tortuosi.
- 8 - **Consigli:** Nella parte inferiore del tratto in salita del tubo di scarico, prevedere uno sfiatatoio che permetta uno spurgo in caso di manutenzione.
- 9 - **Consigli:** Per evitare il sifonaggio, installare un interruttore di vuoto (tipo Nicoll o simile) nella parte alta dell'installazione.

6c ALLACCIAMENTO AL TUBO DELL'ACQUA

Collegare il tubo flessibile dell'acqua di risciacquo prevedendo un rubinetto di chiusura.

Attenzione: la qualità del risciacquo della tazza dipende dalla pressione dell'acqua. Per ottenere un ottimo risciacquo la pressione di uscita del rubinetto deve essere di almeno 1,7 bar.

Consigli: nelle regioni in cui l'acqua contiene sabbia o calcare si consiglia di inserire un filtro aggiuntivo nel rubinetti di uscita.

6d ALLACCIAMENTO ELETTRICO

⚠ L'impianto elettrico deve essere realizzato da un professionista qualificato in elettrotecnica.

L'apparecchio va collocato in modo tale che la spina della presa di corrente sia accessibile.

Il circuito d'alimentazione dell'apparecchio va collegato a terra (Classe I) e protetto da un disgiuntore differenziale ad alta sensibilità (30 mA) calibrato a 16A.

Il collegamento deve servire esclusivamente all'alimentazione dell'apparecchio. In caso di dubbi, fare controllare da un elettricista qualificato.

Normativa

Si raccomanda di rispettare le disposizioni della norma in vigore nel paese di utilizzazione riguardo ai volumi di protezione di una sala da bagno. In caso di dubbio, prendere contatto con un tecnico qualificato.

Se il cavo di questo apparecchio è danneggiato, deve essere sostituito dal fabbricante o dal suo Servizio Assistenza per evitare pericoli.

7 MESSA IN SERVIZIO E PROGRAMMAZIONE

7a MESSA IN SERVIZIO

Collegare la presa della corrente. Aspettare 20 secondi: inizializzazione dell'apparecchio. Aprire tutto il rubinetto dell'acqua per ottenere un corretto flusso di risciacquo. Azionare il **ciclo normale premendo sul bottone grigio scuro**. Gettare qualche foglio di carta igienica nel WC ed effettuare un nuovo ciclo.

7a PROGRAMMAZIONE

La durata del flusso di risciacquo del **SANICOMPACT® Eco** varia in base al ciclo scelto.

Ciclo ECO (tasto grigio chiaro) :

Durata 11 secondi - consumo acqua 1.8L: il risciacquo si attiva per 5 secondi, poi la pompa si mette in funzione per 4 secondi (per 2 sec. il risciacquo continua a funzionare), poi il WC si riempie per altri 2 secondi.

Ciclo NORMALE (impostato di default, tasto grigio scuro) :

Durata 17 secondi - consumo acqua 3L: il risciacquo si attiva per 10 secondi, la pompa si mette in funzione per 5 secondi (per 3 sec. il risciacquo continua a funzionare) poi il WC si riempie per altri 2 secondi.

Se il flusso di risciacquo del ciclo NORMALE non fosse sufficiente è possibile aumentarlo da da 10 fino a 16 secondi totali, prolungando il primo risciacquo.

Per modificare la programmazione del ciclo di scarico:

- Premere contemporaneamente i due tasti grigi per 5 secondi.
- Il motore si avvia per 2 secondi, ciò significa che siete entrati nella modalità programmazione.
- Ad ogni pressione del tasto grigio scuro, corrisponde l'aumento di 1 secondo della durata del ciclo normale: ogni impulso viene convalidato da un breve avvio del motore.
- Ad ogni pressione del tasto grigio chiaro, corrisponde la diminuzione di 1 secondo della durata del ciclo normale: ogni impulso viene convalidato da un breve avvio del motore.

Per uscire dalla modalità programmazione, vi sono due possibilità:

- premere contemporaneamente i due tasti grigi per 5 secondi.
- non fare operazioni per alcuni secondi, si esce dalla modalità programmazione automaticamente

Il motore si avvia per 2 secondi, ciò significa che siete usciti dalla modalità programmazione.

Nota 1: la durata minima del primo risciacquo del ciclo normale è 10 secondi (programmazione di default) e la durata massima è 16 secondi.

Nota 2: il ciclo ECO non può essere modificato.

8 AVVERTENZE

SANICOMPACT® Eco è utilizzato come un normale WC e non necessita di attenzioni particolari.

ATTENZIONE 1: Il SANICOMPACT® Eco deve essere utilizzato esclusivamente per la frantumazione e lo scarico delle feci, della carta igienica e per uso idrosanitario.

Qualsiasi danno dovuto alla frantumazione di corpi estranei quali cotone, tamponi assorbenti, preservativi, capelli o dal pompaggio di liquidi quali solventi o olii fa cadere la garanzia.

ATTENZIONE 2: In caso di assenza prolungata di energia elettrica chiudere il rubinetto dell'acqua.

9 PULIZIA, RIMOZIONE DEL CALCARE

- Per evitare le incrostazioni di calcare all'interno del **SANICOMPACT® Eco** si deve procedere nel seguente modo:

- Chiudere il rubinetto dell'acqua,
- Effettuare un ciclo senza acqua,
- Versare 1 litro di detergente per disincrostare (o aceto) nella tazza e lasciare riposare per alcune ore
- Aprire il rubinetto e compiere diversi cicli di risciacquo.

La frequenza di suddetta operazione è legata alla durezza dell'acqua della vostra zona.

Non usare mai prodotti a base di soda o solventi (prodotti per sturare i lavandini ecc.).

N.B. Si raccomanda di usare un prodotto anticalcare adatto come l'anticalcare speciale **SANIBROYEUR®** di **SFA**.

10 EVENTUALI INTERVENTI

Nella maggior parte dei casi le anomalie nel funzionamento delle pompe sono provocate da cause minori. Per aiutarvi nella diagnostica e nella risoluzione del problema alleghiamo la seguente tabella. Per eventuali anomalie di funzionamento rivolgersi all'assistenza clienti SFA.



In tutti casi staccate la presa di corrente prima di intervenire sull'apparecchio

ANOMALIA CONSTATATA	CAUSE PROBABILI	RIMEDI
• Il ciclo si svolge regolarmente, il motore gira ma l'acqua nel vaso è aspirata lentamente o affatto	• La valvola del sifone (23) non è più stagna. • Lo scarico è ostruito dal calcare.	• Pulire o sostituire la valvola sifone (23). • Consultare il servizio clienti SFA.
• Il ciclo si svolge regolarmente ma rimane molta acqua nel vaso	• L'altezza di scarico è troppo grande. • Il calcare ha ridotto le sezioni dei tubi di scarico.	• Modificare l'impianto. • Consultare il servizio clienti SFA.
• Il motore gira con un rumore di raganella	• Un corpo estraneo duro è caduto nel vaso e urta contro il disco a lame.	• Consultare il servizio clienti SFA.
• Dopo aver premuto il bottone a sfioramento (24), il ciclo non si avvia	• Il bottone a sfioramento (24) è difettoso. • Programmatore (15) difettoso.	• Consultare il servizio clienti SFA.
• Il ciclo si avvia ma l'acqua cola poco nel vaso	• Il filtro d'entrata dell'elettrovalvola (28) è ostruito.	• Consultare il servizio clienti SFA.
• Il ciclo si avvia ma l'acqua non cola nel vaso	• Il rubinetto di arrivo è chiuso. • L'elettrovalvola (28) è difettosa.	• Aprire il rubinetto di arrivo. • Consultare il servizio clienti SFA.

11 SMONTAGGIO



OGNI APERTURA DELL'APPARECCHIO DEVE ESSERE EFFETTUATA ESCLUSIVAMENTE DA UN RIPARATORE AUTORIZZATO

OGNI INTERVENTO SULLA PARTE ELETTRICA DEL MOTORE POTRÀ ESSERE EFFETTUATO SOLO TRAMITE UN TECNICO ABILITATO DAL SERVIZIO CLIENTI SFA

SMONTAGGIO DEL VASO

Staccare la presa di corrente.

- Chiudere il rubinetto d'arrivo e svitare il tubo di arrivo dell'acqua.
- Svitare le viti di fissaggio al suolo.
- Sconnettere il condotto di scarico dal gomito di uscita □.
- Inclinare il vaso in avanti per svuotarlo in una bacinella.

SMONTAGGIO DEL BLOCCO MOTORE

- Sconnettere il corpo del bottone a sfioramento.
- Rimuovere l'arrivo dell'acqua di risciacquo (6).

- Allentare il collare (20) fra il flessibile del sifone e il blocco motore.
- Rimuovere il blocco motore/pompa dal piede del vaso.

APERTURA DEL BLOCCO MOTORE

- Svitare il fondo della pompa (4)
- Verificare la rotazione del disco a lame.

Attenzione: le lame del disco sono molto taglienti (5).

- Procedere alla pulizia ove sia il caso.
- Ingrassare il giunto del coperchio prima del rimontaggio.

12 CONDIZIONI DI GARANZIA

SANICOMPACT® Eco è garantito 2 anni. La garanzia decade se installati o utilizzati in maniera non conforme a quanto riportato in questo manuale, e su tutti i pezzi soggetti ad usura.

1 AVERTISSEMENT

SANICOMPACT® Eco es un inodoro especial equipado con un triturador-bombador diseñado para evacuar los residuos fecales sanitarios. Este aparato sirve para uso doméstico.

Tiene un alto nivel de cualidades técnicas, seguridad y fiabilidad siempre que se observen atentamente todas las reglas de instalación y mantenimiento descritas en estas instrucciones.

Especialmente las indicaciones señaladas mediante :

"  " indicación cuya no observación podría entrañar peligro para la seguridad de las personas,

"  " indicación que advierte de la presencia de un peligro de origen eléctrico,

"**ATENCIÓN**" indicación cuya no observación podría entrañar peligro para el funcionamiento del aparato.

Para cualquier información complementaria, rogamos se dirijan a nuestro servicio post-venta.

PRINCIPIO DE FUNCIONAMIENTO

SANICOMPACT® Eco está comandado por un programador electrónico.

Posee una función de trituración / bombeo.

La puesta en marcha se efectúa presionando una de las dos partes grises (gris claro: pequeña descarga, gris oscuro: gran descarga) del botón integrado en la taza..

2 LISTA DE PIEZAS SUMINISTRADAS

3 DIMENSIONES

4 AMBITO DE APLICACION Y DATOS TECNICOS

Aplicaciones evacuación inodoro

Tipo	CR15 DF
Evacuación vertical máx.	3 m
Voltaje	220-240 V
Frecuencia	50 Hz
Potencia nominal	550 W
Máxima intensidad absorbida	2,5 A
Clase eléctrica	I
Clase de protección	IP44
Temperatura media del agua	35°C
Peso neto	C3 28,6 Kg
	C5 29,0 Kg
	C6 26,5 Kg
	C43 23,2 Kg
	C48 25,4 Kg

ATENCIÓN : Evitar toda aplicación distinta a la descrita en estas instrucciones.

5 CURVA DE RENDIMIENTO

6 INSTALACION

6a FIJACIÓN DE LA TAZA

Instalar el **SANICOMPACT® Eco** en el lugar deseado, sin fijarlo. Marcar el emplazamiento de la taza y de los tornillos de fijación colocando las escuadras a 15 mm del trazado de la taza (ver esquema **6a**).







Retirar la taza.

Taladrar el revestimiento del suelo.

Eventualmente, depositar un cordón de silicona en el emplazamiento de la taza ,si se dispone de tiempo.

Colocar los tornillos y las escuadras de fijación. Instalar el **SANICOMPACT® Eco**. Fijar el **SANICOMPACT® Eco** al suelo con ayuda de los tornillos.

6b CONEXIÓN DE LA EVACUACIÓN

- 1 - Introducir a fondo el codo  en el extremo del tubo de goma de evacuación después de orientarlo hacia el sentido deseado.
- 2 - Fijar la base del codo  y apretar el tubo de goma con la abrazadera .
- 3 - Conectar el manguito  en el extremo del codo con ayuda de la abrazadera . Cortar el extremo del manguito para adaptarlo al tubo de evacuación. Conectar en su extremo un tubo de ABS o PVC de Ø 32 exterior y apretarlo con la abrazadera .
- 4 - **Atención** : No doblar ni torcer el tubo de evacuación de caucho.
- 5 - **Atención** : Evitar los puntos bajos en el conducto de evacuación, donde el agua podría estancarse. Prever una pendiente descendente de un 1% para las partes de evacuación "horizontales".
- 6 - **Atención** : Proteger las tuberías contra las heladas mediante aislantes adecuados. Si el aparato se instala en locales deshabitados durante los períodos de heladas, protegerlo del modo siguiente :
 - Cerrar la entrada de agua,
 - Efectuar un ciclo sin agua,
 - Verter anticongelante en el inodoro (1 litro),
 - Si es conveniente, vaciar a continuación la parte ascendente de la evacuación.
- 7 - **Atención** : El conducto de evacuación debe tener el menor número de codos posible. Evitar codos con curvaturas demasiado cerradas. Alcanzar el tubo de aguas sucias sin recorridos tortuosos.
- 8 - **Consejo** : En la parte inferior del conducto de evacuación ascendente prever una purga que permita el vaciado en caso de intervención.
- 9 - **Consejo** : Para evitar el sifonado, instale un sistema regulador de vacío (tipo Nicoll o similar) en la parte superior de la instalación.

6c CONEXIÓN A LA ALIMENTACIÓN DE AGUA

Conectar el tubo flexible de alimentación de agua de aclarado disponiendo una llave de paso en la entrada de agua.

Atención : La calidad del aclarado del inodoro depende de la presión del agua. Para un aclarado óptimo, la presión en la salida del grifo debe ser como mínimo de **1,7 bars**.

Consejo: En las regiones donde el agua corriente es salada o arenosa aconsejamos colocar un filtro suplementario entre la llave de paso y el aparato con el fin de evitar una intervención delicada a consecuencia de la obstrucción de la electroválvula.

6d CONEXIÓN ELÉCTRICA

 La instalación eléctrica debe ser realizada por un profesional cualificado en electrotécnica.

El aparato debe estar colocado de forma que el enchufe de corriente sea accesible.

El circuito de alimentación del aparato debe estar conectado a tierra (Clase I) y protegido por un disyuntor diferencial de alta sensibilidad (30 mA) calibrado a 16 A.

La conexión debe servir exclusivamente para la alimentación del aparato. En caso de duda, hacerlo controlar por un electricista cualificado.

Reglamentación

Respetar las disposiciones de la norma UNE 20.315 referente a las medidas de protección de un cuarto de baño. En caso de duda, ponerse en contacto con un técnico cualificado.

Si el cable de este aparato está dañado, debe ser reemplazado por el fabricante o por su servicio postventa, a fin de evitar cualquier peligro.

7 PUESTA EN FUNCIONAMIENTO Y PROGRAMACIÓN

7a PUESTA EN FUNCIONAMIENTO

Conectar a la toma de corriente. Esperar 20 segundos: inicio del aparato. Abrir totalmente el grifo de agua para obtener un buen aclarado. Iniciar el **ciclo normal presionando sobre la parte gris oscura**. Echar algunas hojas de papel higiénico a la taza y, a continuación, efectuar un nuevo ciclo.

7b PROGRAMACIÓN

La duración de la descarga de su Sanicompact Eco varía según el ciclo seleccionado.

Ciclo Eco (tecla de color gris claro):

11 segundos y 1,8 l: aclarado de la taza durante 5 segundos, la bomba se activa 4 segundos (durante 2 segundos, la taza continúa llenándose); y posteriormente, la taza se vuelve a llenar durante 2 segundos.

Ciclo normal (por defecto, tecla de color gris oscuro):

17 segundos y 3 l: la taza se aclara durante 10 segundos, la bomba se activa 5 segundos (durante 3 segundos, la taza continúa llenándose); y posteriormente, la taza se vuelve a llenar durante 2 segundos.

En caso necesario, si la duración por defecto del primer aclarado en ciclo normal no es suficiente, existe la posibilidad de prolongarla hasta 16 segundos.

Para cambiar la programación:

- Presione simultáneamente las dos teclas de color gris, durante 5 segundos.
- El motor se pondrá en marcha durante 2 segundos; esto significa que está en el modo de programación.
- Cada vez que presione la tecla de color gris oscuro, aumentará la duración del ciclo normal en un segundo: cada impulso se valida mediante una breve puesta en marcha del motor.
- Cada vez que presione la tecla de color gris claro, disminuirá la duración del ciclo normal en un segundo: cada impulso se valida mediante una breve puesta en marcha del motor.

Para salir del modo de programación:

- Puede pulsar simultáneamente las dos teclas de color gris, durante 5 segundos.
- O bien, no hacer nada durante varios segundos.

El motor se pone en funcionamiento durante 2 segundos, lo que significa que Vd. ha salido del modo de programación.

Observación 1: a duración mínima del primer aclarado en ciclo normal es de 10 segundos (programación por defecto) y la duración máxima es de 16 segundos.

Observación 2: el ciclo Eco no se puede modificar.

8 UTILIZACION

SANICOMPACT® Eco se utiliza como un inodoro clásico; no requiere un mantenimiento especial.

Atención 1: **SANICOMPACT® Eco** sólo debe servir para triturar y evacuar materias fecales, papel higiénico y aguas sucias.

La garantía no contempla los daños causados al aparato por la trituración de cuerpos extraños, como algodón, tampones, compresas, preservativos, cabellos, o por el bombeo de líquidos tales como disolventes o aceites.

Atención 2: En caso de un prolongado corte de corriente o de una larga ausencia, cerrar la llave de paso.

9 LIMPIEZA/DESINCRUSTACION

- Para evitar una acumulación de cal en el interior del triturador, se recomienda efectuar una desincrustación normal. Para ello:
 - Cerrar la llave de paso,
 - Efectuar un ciclo sin agua,
 - Echar 1 litro de producto desincrustante (o vinagre) en el inodoro,
 - Dejar reposar durante varias horas,
 - Abrir la llave de paso y efectuar varios ciclos para aclarar.

La frecuencia de desincrustación depende de la dureza del agua de su región. Nosotros aconsejamos hacerla por lo menos dos veces al año.

No utilizar en ningún caso productos a base de sosa (desatascadores) ni disolventes.

NOTA: Se recomienda utilizar un desincrustante adecuado, tal como el desincrustante espacial **SANIBROYEUR®** de SFA.

10 POSIBLES INTERVENCIONES

En la mayoría de casos, las anomalías de funcionamiento de los trituradores se deben a causas de poca importancia. Remítase a la tabla adjunta, que le servirá de ayuda para diagnosticar y solucionar el problema. Para cualquier otro problema, diríjase al servicio post-venta SFA o al servicio técnico oficial SFA.



En todos los casos, desenchufar la toma de corriente eléctrica antes de manipular el aparato

ANOMALÍA CONSTATADA	CAUSAS PROBABLES	REMEDIOS
<ul style="list-style-type: none">• El ciclo se desarrolla correctamente, el motor gira, pero el agua de la taza es aspirada lentamente o no es aspirada	<ul style="list-style-type: none">• La <i>válvula del sifón (23)</i> no es estanca.• La <i>evacuación está atascada por la cal.</i>	<ul style="list-style-type: none">• Limpiar o reemplazar la <i>válvula del sifón (23)</i>.• Consultar con el servicio de atención al cliente SFA.
<ul style="list-style-type: none">• El ciclo se desarrolla correctamente, pero queda mucha agua en la taza	<ul style="list-style-type: none">• La <i>altura de evacuación es demasiado importante.</i>• La <i>cal ha reducido la sección de los conductos de evacuación.</i>	<ul style="list-style-type: none">• Modificar la instalación.• Consultar con el servicio de atención al cliente SFA.
<ul style="list-style-type: none">• El motor gira con un ruido de carraca	<ul style="list-style-type: none">• <i>Un cuerpo extraño duro ha caído en la taza y golpea contra el disco de cuchillas.</i>	<ul style="list-style-type: none">• Consultar con el servicio de atención al cliente SFA.
<ul style="list-style-type: none">• Una vez pulsado el botón de descarga (24), el ciclo no se activa	<ul style="list-style-type: none">• El <i>botón de descarga (24)</i> está defectuoso.• El <i>programador (15)</i> está defectuoso.	<ul style="list-style-type: none">• Consultar con el servicio de atención al cliente SFA.
<ul style="list-style-type: none">• El ciclo comienza, pero cae poca agua en la taza	<ul style="list-style-type: none">• El <i>filtro de entrada de la electroválvula (28)</i> está atascado.	<ul style="list-style-type: none">• Consultar con el servicio de atención al cliente SFA.
<ul style="list-style-type: none">• El ciclo comienza, pero no cae agua en la taza	<ul style="list-style-type: none">• La <i>llave de paso está cerrada.</i>• La <i>electroválvula (28)</i> está defectuosa.	<ul style="list-style-type: none">• Abrir la llave de paso.• Consultar con el servicio de atención al cliente SFA.

11 DESMONTAJE



LA APERTURA DEL APARATO SOLAMENTE PUEDE SER EFECTUADA POR UN REPARADOR AUTORIZADO.

TODA INTERVENCIÓN EN LA PARTE ELÉCTRICA DEL MOTOR SOLAMENTE PODRÁ SER EFECTUADA POR UN TÉCNICO HABILITADO POR EL SERVICIO DE ATENCIÓN AL CLIENTE SFA

DESMONTAJE DE LA TAZA

Desconectar la toma de corriente.

- Cerrar la llave de paso y retirar el tubo de llagada de agua.
- Retirar los tornillos de fijación al suelo.
- Sacar el conducto de evacuación del codo de salida
- Inclinarse la taza hacia delante en un recipiente para vaciarla.

DESMONTAJE DEL BLOQUE MOTOR

- Soltar el cuerpo del botón de descarga.
- Retirar la llegada de agua de enjuague (6).

- Aflojar la abrazadera (20) entre la durita del sifón y el bloque motor.
- Retirar el bloque motor/bomba por el pie de la taza.

APERTURA DEL BLOQUE MOTOR

- Desenroscar el fondo de la bomba (4)
- Verificar la rotación del disco de cuchillas.

Atención: las cuchillas del disco son muy cortantes (5).

- Proceder a la limpieza si es necesario.
- Engrasar la junta de la tapa antes del montaje.



12 CONDICIONES DE GARANTIA

SANICOMPACT® Eco tiene una garantía de 2 años siempre que la instalación y la utilización sean conformes a estas instrucciones.

1 AVISO

SANICOMPACT® Eco é uma sanita especial equipada com uma bomba trituradora destinada a evacuar águas residuais sanitárias. Esta sanita é destinada a um uso doméstico. O **SANICOMPACT® Eco** beneficia de um elevado desempenho, oferece segurança e fiabilidade sempre que se observem todas as normas de instalação e manutenção descritas neste folheto.

Especialmente as indicações assinaladas por :

- "  " Indicação cuja não observação poderá por em risco a segurança das pessoas,
- "  " Indicação que avdverte para a presença de um perigo de origem eléctrica,

"**ATENÇÃO**" indicação que, quando não respeitada poderá por em risco o funcionamento do aparelho.

Para qualquer informação complementar, queira contactar o nosso serviço de apoio a clientes.

PRINCÍPIO DE FUNCIONAMENTO

SANICOMPACT® Eco é comandado por um programador electrónico.

Tem uma função trituração/bombagem. O arranque efectua-se pressionando uma das duas partes acinzentadas (cinzento claro: descarga pequena, cinzento escuro: descarga grande) do botão integrado na sanita.

2 LISTA DE PEÇAS FORNECIDAS

3 DIMENSÕES

4 DOMÍNIO DE APLICAÇÃO E DADOS TÉCNICOS

Aplicações	evacuação WC
Tipo	CR15 DF
Evacuação vertical máx.	3 m
Tensão	220-240 V
Frequência	50 Hz
Potência nominal	550 W
Intensidade máxima absorvida	2,5 A
Classe eléctrica	I
Índice de protecção	IP44
Temperatura de água média	35°C
Peso líquido	C3 28,6 Kg
	C5 29,0 Kg
	C6 26,5 Kg
	C43 23,2 Kg
	C48 25,4 Kg

ATENÇÃO : evitar aplicações que não estejam descritas neste manual.

5 CURVA DE PERFORMANCE

6 INSTALAÇÃO

6a FIXAÇÃO DA SANITA

Colocar o **SANICOMPACT® Eco** no lugar desejado sem o fixar. Marcar a localização da sanita e dos parafusos de fixação colocando os suportes  a 15mm da marcação da sanita, ver o esquema **6a1**.







Tirar a sanita.

Perfurar o revestimento do chão.

Colocar um fio de silicone na marcação da sanita.

Colocar os parafusos e os suportes de fixação . Colocar o **SANICOMPACT® Eco**. Fixar o **SANICOMPACT® Eco**, no chão, com parafusos.

6b LIGAÇÃO DA EVACUAÇÃO

- 1 - Enfiar a curva  na extremidade do tubo de borracha de evacuação após tê-lo orientado no sentido desejado.
- 2 - Fixar a base da curva  e apertá-la no tubo de borracha de evacuação com uma abraçadeira .
- 3 - Ligar a manga  na ponta da curva com a abraçadeira . Cortar a extremidade da manga para adaptá-lo ao tubo de evacuação. Ligar na sua extremidade um tubo em ABS ou PVC de Ø 32 exterior e depois apertar com a abraçadeira .
- 4 - **Atenção** : não dobrar nem torcer o tubo de evacuação.
- 5 - **Atenção** : evitar absolutamente "pontos baixos" na conduta de evacuação onde a água pode estagnar. Prever uma inclinação de 1% na evacuação horizontal.
- 6 - **Atenção** : proteger as canalizações com isolamentos apropriados contra o gelo. Se o aparelho estiver instalado em locais inhabitados durante o período do gelo, proteger da seguinte maneira :
 - Fechar a torneira de água,
 - Efectuar um ciclo sem água,
 - Introduzir anti-gelo na sanita (1litro),
 - Se for conveniente, esvaziar a água da conduta vertical.
- 7 - **Atenção** : a conduta de evacuação deve ter o menor número possível de curvas. Evitar ângulos muito fechados. Liga á canalização das águas residuais sem percursos sinuosos.
- 8 - **Conselho** : na parte inferior da conduta ascendente, prever uma purga para permitir o esvaziamento em caso de intervenção.
- 9 - **Conselho** : Para evitar a sifonagem, instale um sistema anti-vácuo (tipo Nicoll ou similar) na parte superior da instalação.

6c LIGAÇÃO DA ALIMENTAÇÃO DE ÁGUA

Conectar o tubo flexível da alimentação de água, prever uma torneira na chegada da água.

Atenção : a qualidade da lavagem da sanita depende da pressão da água. Para uma óptima lavagem, a pressão à saída da torneira deve ter **1,7 bar no mínimo**.

Conselho : nas regiões onde a água da rede for suja ou arenosa, aconselhamos a colocação de um filtro suplementar entre a torneira e o aparelho, isto para evitar uma intervenção delicada por obstrução da electroválvula.

6d LIGAÇÃO ELÉCTRICA

 A instalação eléctrica deve ser efectuada por um profissional qualificado em electrotécnica.

O aparelho deve ser instalado de forma que a ficha eléctrica fique acessível.

O circuito de alimentação do aparelho deve ser ligado à terra (Classe I) e protegido por um disjuntor diferencial de alta sensibilidade (30mA) calibrado a 16A.

A ligação deve servir exclusivamente para a alimentação do aparelho. Em caso de dúvida, mandar controlar o aparelho por um electricista qualificado.

Regulamentação

Respeite as disposições da norma UNE 20-460 referente às medidas de protecção da casa de banho.

Em caso de dúvida, entre em contacto com um técnico qualificado.

Se o cabo deste aparelho estiver danificado, deve ser substituído pelo fabricante ou pelo seu Serviço Pós Venda para evitar qualquer perigo.

7 ENTRADA EM FUNCIONAMENTO E PROGRAMAÇÃO

7a ENTRADA EM FUNCIONAMENTO

Ligar a ficha eléctrica. Aguardar 20 segundos: inicialização do aparelho. Abrir a torneira de água a fundo para obter um bom enxaguamento. Iniciar o **ciclo normal pressionando a parte cinzenta escura**. Pôr algumas folhas de papel higiénico na sanita e depois efectuar novamente um ciclo.

7b PROGRAMAÇÃO

A duração de descarga da sua Sanicompact eco varia em função do ciclo escolhido.

Ciclo eco (botão cinzento claro):

11 segundos e 1,8 l: enxaguamento da sanita durante 5 segundos, a bomba funciona durante 4 segundos (durante 2 segundos, a sanita continua a encher-se) e, de seguida, a sanita enche-se de novo durante 2 segundos.

Ciclo normal (por defeito, botão cinzento escuro):

17 segundos e 3 l: a sanita é enxaguada durante 10 segundos, a bomba funciona durante 5 segundos (durante 3 segundos, a sanita continua a encher-se) e, de seguida, a sanita enche-se de novo durante 2 segundos.

Existe a possibilidade, caso seja necessário, de alongar a duração do primeiro enxaguamento do ciclo normal até 16 segundos se esta não for, por defeito, suficiente.

Para mudar a programação:

- Pressione os dois botões acinzentados em simultâneo e durante 5 segundos.
- O motor entra em funcionamento durante 2 segundos, isso significa que entrou no modo de programação.
- Cada pressão no botão cinzento escuro, aumenta a duração do ciclo normal em um segundo: cada impulso é validado por um breve arranque do motor.
- Cada pressão no botão cinzento claro, diminui a duração do ciclo normal em um segundo: cada impulso é validado por um breve arranque do motor.

Para sair do modo de programação:

- Pressione os dois botões acinzentados em simultâneo durante 5 segundos.
- Não faça nada durante vários segundos.

O motor entra em funcionamento durante 2 segundos, isso significa que saiu do modo de programação.

Observação 1: a duração mínima do primeiro enxaguamento do ciclo normal é de 10 segundos (programação por defeito) e a duração máxima é de 16 segundos.

Observação 2: o ciclo eco não pode ser modificado.

8 UTILIZAÇÃO

SANICOMPACT® Eco é utilizado como uma sanita clássica e não requer nenhuma manutenção especial.

Atenção 1 : **SANICOMPACT® Eco só deve servir para a trituração e evacuação de matérias fecais, de papel higiénico e de águas de sabão. Ficam fora de garantia todos os danos causados no aparelho pela trituração de substâncias estranhas, tais como : algodão, tampões periódicos, pensos higiénicos, preservativos, cabelos ou por bombagem de líquidos, tais como : dissolventes ou óleos.**

Atenção 2 : em caso de corte de energia demorado ou de uma ausência prolongada, fechar a torneira da água.

9 LIMPEZA

• Para evitar uma acumulação de calcário no interior do triturador, é aconselhável efectuar uma limpeza regularmente. Proceder da seguinte forma:

- Fechar a torneira,
- Efectuar um ciclo sem água,
- Introduzir 1 litro de produto anti-calcário (ou vinagre) na sanita,
- Deixar actuar algumas horas,
- Abrir a torneira e efectuar vários ciclos de lavagem.

A frequência da limpeza depende da qualidade da água na sua região. Aconselhamos duas limpezas por ano. Não utilizar produtos com soda (desentupidores) ou dissolventes.

N.B. Recomendamos o uso de um desincrustante adequado como o desincrustante especial **SANIBROYEUR®** da **SFA**.

10 POSSÍVEIS INTERVENÇÕES

Na maioria dos casos, as anomalias de funcionamento dos trituradores são de pouca importância. Leia a tabela adjunta que servirá de ajuda para diagnosticar e solucionar o seu problema. Para qualquer outro problema, dirija-se ao serviço pós-venda SFA ou ao serviço técnico autorizado SFA.



Em todos os casos desligar o aparelho da corrente antes de qualquer manipulação

ANOMALIA CONSTATADA	CAUSAS PROVÁVEIS	SOLUÇÕES
<ul style="list-style-type: none">• O ciclo decorre correctamente, o motor trabalha mas a água na sanita é aspirada lentamente ou não é aspirada	<ul style="list-style-type: none">• A válvula do sifão (23) não veda.• A evacuação é obstruída pelo calcário.	<ul style="list-style-type: none">• Limpar ou substituir a válvula do sifão (23).• Consultar o serviço a clientes SFA.
<ul style="list-style-type: none">• O ciclo decorre correctamente, mas ainda resta muita água na sanita	<ul style="list-style-type: none">• A altura de evacuação é demasiada importante.• O calcário atrofia os tubos de evacuação.	<ul style="list-style-type: none">• Modificar a instalação.• Consultar o serviço a clientes SFA.
<ul style="list-style-type: none">• O motor trabalha com um ruído de matraca	<ul style="list-style-type: none">• Um corpo estranho duro caiu na sanita e choca contra as lâminas.	<ul style="list-style-type: none">• Consultar o serviço a clientes SFA.
<ul style="list-style-type: none">• Após ter pressionado o botão de descarga (24), o ciclo não entra em funcionamento	<ul style="list-style-type: none">• o botão de descarga (24) está defeituoso.• Programador (15) defeituoso.	<ul style="list-style-type: none">• Consultar o serviço a clientes SFA.
<ul style="list-style-type: none">• O ciclo fica activado mas a água corre pouco na sanita	<ul style="list-style-type: none">• O filtro de entrada da electroválvula (28) está obstruído.	<ul style="list-style-type: none">• Consultar o serviço a clientes SFA.
<ul style="list-style-type: none">• O ciclo activa-se mas a água não corre na sanita	<ul style="list-style-type: none">• A torneira de segurança está fechada.• A electroválvula (28) está defeituosa.	<ul style="list-style-type: none">• Abrir a torneira de segurança.• Consultar o serviço a clientes SFA.

11 DESMONTAGEM



QUALQUER ABERTURA DO APARELHO APENAS PODE SER EFECTUADA POR UM REPARADOR AUTORIZADO

QUALQUER INTERVENÇÃO NA PARTE ELÉCTRICA DO MOTOR DEVE SER EFECTUADA POR UM TÉCNICO AUTORIZADO PELO SERVIÇO A CLIENTES SFA.

DESMONTAR A SANITA

Retirar a ficha eléctrica da tomada.

- Fechar a torneira de segurança e desapertar o tubo de entrada de água.
- Desapertar os parafusos de fixação no chão.
- Soltar a conduta de evacuação da curva de descarga □.
- Inclinar a sanita para a frente sob um recipiente para a esvaziar.

DESMONTAR O BLOCO MOTOR

- Soltar o corpo do botão de descarga.
- Retirar a entrada de água de enxaguamento (6).

- Desapertar a abraçadeira (20) entre o tubo do sifão e o bloco motor.
- Retirar o bloco motor/bomba pela coluna da sanita.

ABRIR O BLOCO MOTOR

- Desapertar o fundo da bomba (4)
- Verificar a rotação das lâminas.

Aviso: as lâminas são muito afiadas (5).

- Proceder à limpeza, se necessário.
- Lubrificar a junta da tampa antes de proceder à montagem.

12 CONDIÇÕES DE GARANTIA

Os aparelhos **SANICOMPACT® Eco** têm uma garantia de 2 anos desde que a sua instalação e utilização estejam em conformidade com este manual.

1 OMSCHRIJVING

SANICOMPACT® Eco is een toilet met geïntegreerd vermaalsysteem, ontworpen door de designers van SANIBROYEUR® S.F.A.. Bij correcte installatie en gebruik, functioneert de **SANICOMPACT® Eco** als een normaal toilet.

Let goed op de volgende aanwijzingen :

" ⚠ " aanwijzing waarvan het niet opvolgen zou kunnen leiden tot veiligheidsrisico's voor personen,

" ⚡ " aanwijzing die waarschuwt voor een risico van elektrische aard,

"ATTENTIE" het niet opvolgen van deze waarschuwingen kan ertoe leiden dat er storingen in het apparaat optreden.

Voor alle aanvullende inlichtingen wordt u verzocht zich te wenden tot de servicedienst.

WERKINGSPRINCIPE

SANICOMPACT® Eco wordt bediend via een elektronische programmakiezer.

Het mechanisme wordt in werking gesteld door op één van beide grijsachtige delen te drukken van de in de closetpot geïntegreerde knop (heldergrijs voor een korte spoeling en donkergrijs voor een lange spoeling).

2 LIJST VAN DE GELEVERDE ONDERDELEN

3 AFMETINGEN

4 TOEPASSINGSMOGELIJKHEDEN EN TECHNISCHE GEGEVENS

Toepassing	1 WC
Type	CR15 DF
Max. opvoercapaciteit	3 m
Spanning	220-240 V
Frequentie	50 Hz
Opgenomen motorvermogen	550 W
Max. opgenomen stroom	2,5 A
Electr. classificatie	I
Beschermings klasse	IP44
Max. watertemperatuur	35°C
Netto gewicht	C3 28,6 Kg
	C5 29,0 Kg
	C6 26,5 Kg
	C43 23,2 Kg
	C48 25,4 Kg

LET OP! Alle toepassingen die niet in deze voorschriften worden genoemd, zijn verboden.

5 PRESTATIECURVE

6 INSTALLATIE

6a BEVESTIGING VAN DE CLOSETPOT

Plaats de **SANICOMPACT® Eco** op de gewenste plek, zonder hem te bevestigen. Teken de plaats van de closetpot en van de bevestigingsschroeven door de winkelhaken op 15 mm van de lijn van de closetpot te plaatsen, zie schema **6a**.

Verwijder de closetpot.

Boor de gaten in de vloerbedekking.

Trek eventueel een lijn silicone op de plaats van de closetpot, als u voldoende tijd heeft.

Plaats de schroeven en de bevestigingshaken. Plaats de **SANICOMPACT® Eco**. Bevestig de **SANICOMPACT® Eco** op grond met behulp van de schroeven.

6b AANSLUITING VAN DE AFVOER

- 1 - Duw het kniestuk **1** volledig in het uiteinde van de rubberen afvoerslang na dit in de gewenste richting gedraaid te hebben.
- 2 - Bevestig de onderzijde van het kniestuk en zet dit vast op de rubberen afvoerslang met een slangklem **2**.
- 3 - Sluit de bus **3** aan op het uiteinde van het kniestuk met behulp van de slangklem **2**. Snijd het uiteinde van de bus af om deze aan de afvoerslang aan te passen. Sluit in het uiteinde een buis van ABS of PVC met een buitendiameter van 32 aan en zet dit vast met de slangklem **2**.
- 4 - **ATTENTIE** : let op dat de stijgleiding niet knikt.
- 5 - **ATTENTIE** : De horizontale afvoer dient met afschot (1%) gemonteerd te worden, en vermijd lage punten in de afvoer. Zorg ervoor dat een aparte afvoer wordt gebruikt tot aan de standleiding.
- 6 - **ATTENTIE** : Bescherm de leidingen tegen vorst met behulp van geschikt isolatiemateriaal. Indien de **SANICOMPACT® Eco** SFA wordt geïnstalleerd in een ruimte die niet wordt bewoond tijdens vorstperiodes, dient U de volgende maatregelen te nemen :
 - Sluit de watertoevoer af (hoekstopkraan),
 - Voer een cyclus uit zonder water,
 - Giet ongeveer 2 liter antivries in de pot,
 - Tap indien nodig de verticale afvoerleiding af.
- 7 - **ATTENTIE** : Gebruik zo min mogelijk 90° bochten. Gebruik liever bochten 45°.
- 8 - **WAARSCHUWING** : Plaats bij een verticale standleiding een aftappunt, zodat bij reparaties de afvoerleiding kan worden afgetapt.
- 9 - **WAARSCHUWING** : Om hevelwerking te voorkomen dient u een beluchter op het hoogste punt van de installatie te plaatsen.

6c AANSLUITING OP DE WATERTOEVOER

Bevestig de flexibele toevoerslang op de hoekstopkraan (3/4").

LET OP : de kwaliteit waarmee de closetpot wordt gespoeld, hangt af van de waterdruk. Voor een optimale spoeling moet de waterdruk minimaal 1,7 bar zijn.

WAARSCHUWING : indien de **SANICOMPACT® Eco** SFA is gemonteerd in een gebied met hard water (kalkrijk water) is het raadzaam een ontkalkingzeef te plaatsen.

6d ELEKTRISCHE AANSLUITING

⚡ De elektrische installatie moet door een erkend vakman worden uitgevoerd.

Het apparaat moet zodanig geplaatst worden dat de stekker toegankelijk is.

De stroomkring van het apparaat moet geaard worden en beveiligd worden door een zeer nauwkeurige aardlekschakelaar(30mA), afgesteld op 16A.

De aansluiting mag uitsluitend gebruikt worden voor de stroomvoorziening van het apparaat. Laat in geval van twijfel de installatie nakijken door een geschoolde elektricien.

Normen

Gelieve de bepalingen en normen van het betreffende land in acht te nemen betreffende de zones van een badkamer. Bij twijfels contact opnemen met een erkend vakman. Indien de kabel van dit apparaat beschadigd is, moet deze door de fabrikant of zijn servicedienst vervangen worden, om ieder gevaar uit te sluiten.

7 IN GEBRUIKNAME EN PROGRAMMERING

7a IN GEBRUIKNAME

Sluit de stroom aan. Wacht 20 seconden tot het apparaat opgestart is. Open nu de waterkraan zo ver mogelijk om een goede spoeling te verkrijgen. **Stel de normale cyclus in werking met een druk op het donkergrijze gedeelte.** Gooi een paar velletjes wc-papier in de closetpot en begin vervolgens aan een nieuwe cyclus.

7b PROGRAMMERING

De duur van de spoeling van uw milieuvriendelijke Sanicompact is afhankelijk van de gekozen cyclus.

Milieuvriendelijke cyclus (heldergrijze knop):

11 seconden en 1.8 liter: doorspoeling van de closetpot gedurende 5 seconden, de pomp werkt gedurende 4 seconden (de closetpot blijft gedurende 2 seconden vollopen) waarna de closetpot zich gedurende 2 seconden opnieuw vult.

Normale cyclus (standaard, donkergrijze knop):

17 seconden en 3 liter: doorspoeling van de closetpot gedurende 10 seconden, de pomp werkt gedurende 5 seconden (de closetpot blijft gedurende 3 seconden vollopen) waarna de closetpot zich gedurende 2 seconden opnieuw vult.

Indien gewenst kunt u de duur van de eerste spoeling van de normale cyclus verlengen tot 16 seconden als de standaardspoeling niet voldoende is.

Aanpassing van de programmering:

- Druk gedurende 5 seconden gelijktijdig beide grijze knoppen in.
- De motor wordt nu gedurende 2 seconden in werking gesteld. Dat betekent dat u nu in de programmeermodus bent.
- Met elke druk op de donkergrijze knop, verlengt u de duur van de normale cyclus met een seconde: elke druk op de knop wordt bevestigd door het kort aanslaan van de motor.
- Met elke druk op de heldergrijze knop, verkort u de duur van de normale cyclus met een seconde: elke druk op de knop wordt bevestigd door het kort aanslaan van de motor.

Verlaten van de programmeermodus:

- Druk óf gedurende 5 seconden gelijktijdig beide grijze knoppen in,
- Óf doe gedurende enkele seconden helemaal niets.

De motor slaat nu gedurende 2 seconden aan. Dat betekent dat u nu uit de programmeermodus bent.

Opmerking 1: De minimale duur van de eerste spoeling van de normale cyclus bedraagt 10 seconden (standaardprogrammering) en de maximale duur bedraagt 16 seconden.

Opmerking 2: De milieuvriendelijke cyclus kan niet aangepast worden.

8 GEBRUIK

De **SANICOMPACT® Eco** kan gebruikt worden als een traditioneel toilet en vereist geen speciaal onderhoud.

LET OP 1 : De **SANICOMPACT® Eco** mag enkel worden gebruikt voor het vermalen en afvoeren van fecaliën en toiletpapier. **Schade aan de**

SANICOMPACT® Eco veroorzaakt door het vermalen van vreemde voorwerpen zoals watten, tampons, maandverbanden, condooms en haren of het wegpompen van vloeistoffen zoals oplosmiddelen en olie, valt niet onder de garantie.

LET OP 2 : Bij een langdurige stroomonderbreking (bijv. vakantie) moet het hoekstopkraantje worden dichtgedraaid.

9 REINIGING / VERWIJDERING VAN KALKAANSLAG

- Om kalkaanslag binnen in het motordeel te voorkomen wordt aangeraden deze geregeld te verwijderen.

Handelswijze :

- Draai het hoekstopkraantje dicht,
- Voer een cyclus uit zonder water,
- Giet 1 liter azijn of ontkalker in de closetpot,
- Laat dit enkele uren inwerken,
- Draai het hoekstopkraantje weer open en voer meerdere cycli uit om de closetpot te spoelen en het restwater uit de motor te verwijderen.

De frequentie van de ontkalking is afhankelijk van de hardheid van het water in uw regio. Wij raden aan dit tenminste tweemaal per jaar te doen.

N.B. Het wordt aanbevolen een geschikt ontkalkingsmiddel te gebruiken, zoals het speciale ontkalkingsmiddel **SANIBROYEUR®** van **SFA**.

10 EVENTUELE REPARATIES

In de meeste gevallen is de oorzaak van een storing aan de maalinrichting niet ernstig. U kunt dergelijke storingen zelf verhelpen. Om een diagnose te stellen en het probleem op te lossen, kunt U de onderstaande tabel raadplegen. Voor alle andere problemen moet U zich wenden tot de klantenservice van SFA of tot een SFA-erkende storingsmonteur.



In alle gevallen de stroomtoevoer uitschakelen voordat U met een reparatie begint

GECONSTATEERDE STORING	MOGELIJKE OORZAKEN	OPLOSSINGEN
<ul style="list-style-type: none">• De cyclus verloopt op de juiste wijze, de motor draait maar het water in de closetpot wordt langzaam of helemaal niet afgezogen	<ul style="list-style-type: none">• De klep van de sifon (23) is niet meer waterdicht.• De afvoer is verstopt als gevolg van kalk.	<ul style="list-style-type: none">• De sifonklep (23) reinigen of vervangen.• De klantendienst van SFA raadplegen.
<ul style="list-style-type: none">• De cyclus verloopt op de juiste wijze, maar er blijft veel water in de closetpot achter	<ul style="list-style-type: none">• De afvoerhoogte is te groot.• De kalk heeft de doorsnede van de afvoerleidingen verminderd.	<ul style="list-style-type: none">• De installatie wijzigen.• De klantendienst van SFA raadplegen.
<ul style="list-style-type: none">• De motor draait met een ratelend geluid	<ul style="list-style-type: none">• Er is een hard deeltje in de closetpot gevallen en deze komt tegen de schijf met messen.	<ul style="list-style-type: none">• De klantendienst van SFA raadplegen.
<ul style="list-style-type: none">• De cyclus komt niet op gang nadat u op de doorspoelknop (24) heeft gedrukt	<ul style="list-style-type: none">• De doorspoelknop is defect.• Programmaschakelaar (15) defect.	<ul style="list-style-type: none">• De klantendienst van SFA raadplegen.
<ul style="list-style-type: none">• De cyclus wordt ingeschakeld, maar er stroomt weinig water in de closetpot	<ul style="list-style-type: none">• De filter in de inlaat van de magneetklep (28) is verstopt.	<ul style="list-style-type: none">• De klantendienst van SFA raadplegen.
<ul style="list-style-type: none">• De cyclus wordt ingeschakeld, maar er stroomt geen water in de closetpot	<ul style="list-style-type: none">• De afsluitkraan is dicht gedraaid.• De magneetklep (28) is defect.	<ul style="list-style-type: none">• De afsluitkraan openen.• De klantendienst van SFA raadplegen.

11 DEMONTAGE



HET APPARAAT MAG UITSLUITEND DOOR EEN ERKENDE REPARATEUR GEOPEND WORDEN.

WERKZAAMHEDEN AAN HET ELEKTRISCH DEELTE VAN DE MOTOR MOGEN UITSLUITEND UITGEVOERD WORDEN DOOR EEN DOOR DE KLANTDIENST VAN SFA ERKENDE MONTEUR

UITBOUW VAN DE CLOSETPOT

Haal de stekker uit het stopcontact.

- Sluit de afsluitkraan en schroef de watertoevoerkraan los.
- Draai de bevestigingsschroeven op de vloer los.
- Neem de afvoerleiding uit het uitgaande kniestuk .
- Kantel de closetpot naar voren en laat het water in een bak lopen.

UITBOUW VAN HET MOTORBLOK

- Maak de doorspoelknop los
- Verwijder de inlaat van het spoelwater (6).

- Draai de slangklep (20) tussen de waterslang van de sifon en het motorblok.
- Verwijder het motorblok/de pomp via het voetstuk van de closetpot.

OPENEN VAN HET MOTORBLOK

- Schroef de pompbodemp (4) los
- Controleer het draaien van de schijf met messen.

Let op : de bladen van de schijf met messen zijn vlijmscherp (5).

- Indien nodig reinigen.
- Smeer voor het opnieuw monteren de deksel in met vet.

12 GARANTIEVOORWAARDEN

Op de **SANICOMPACT® Eco** wordt 2 jaar garantie gegeven op voorwaarde dat de installatie en het gebruik conform de installatievoorschriften zijn.

1 BESKRIVNING

SANICOMPACT® Eco porslinstoalett med inbyggd kvarn och pump för bortpumpning av avloppsvatten. Även tvättställ kan anslutas.

Endast 1,8 eller 3 liter per spolning, beroende på vattentrycket som ska vara minimum 1,7 bar.

Observera följande varningssymboler:

"  " Personfara,

"  " Elfara.

"**VARNING**" Risk för funktionsstörningar finns om inte anvisningarna följs.

FUNKTIONSPRINCIP

SANICOMPACT® Eco styrs av ett elektroniskt programverk.

Finfördelnings- och pumpfunktionen startar genom att trycka ner spolknappen på WC-skålen.

Starta genom att trycka på en av de två gråtonade delarna (ljusgrå: liten spolning, mörkgrå: stor spolning) på knappen som är integrerad i toalettstolen.

2 TILLBEHÖRSLISTA: Se ritning.

3 MÅTTUPPGIFTER: Se ritning.

4 TEKNISKA DATA

Kan anslutas	WC
Typ	CR15 DF
Max. lyfthöjd	3 m
Spänning	220-240 V
El-frekvens	50 Hz
Nominell effekt	550 W
Max. strömförbrukning	2,5 A
Elklass	I
Skyddsklass	IP44
Vattentemperatur. Medel	35°C
Torrsvikt	C3 28,6 Kg
	C5 29,0 Kg
	C6 26,5 Kg
	C43 23,2 Kg
	C48 25,4 Kg

5 PRESTANDA: Se pumpkapacitet.

6 INSTALLATION

6a FASTSÄTTNING AV SKÅLEN

Placera **SANICOMPACT® Eco** på önskat ställe utan att fästa. Rita in skålens och fästskruvarnas placeringar genom att placera golvfästena 15 mm in från linjen för skålen, se bild **6a**.





Ta bort skålen.

Borra hål i golvbeläggningen.

Fyll hålet med silikon innan fästvinklarna monteras.

Skruva fast fästvinklarna i golvet. Fäst **SANICOMPACT® Eco** golvfästen med hjälp av bifogade skruvar.

6b ANSLUTNING TILL AVLOPP

- 1 - Rikta in utloppsvinkeln  till önskad utloppsriktning och tryck ner den i botten av utloppsröret.
- 2 - Fixera utloppsvinkeln i avloppsrörets krage med slangklämma .
- 3 - Montera muff  i utloppsvinkeln med slangklämma . Kapa muffens utloppsände till dimension 32 mm. Anslut ett avloppsrör med yttre diameter 32 mm och fixera det med slangklämma .
- 4 - **OBS!** Se till så att utloppsröret inte är böjt eller vridet.
- 5 - **OBS!** Vid horisontell pumpning ska fallet vara 10 mm per meter pumpsträcka.
- 6 - **Frostskydd.**
SANICOMPACT® Eco måste skyddas för frost och minusgrader enligt följande:
 - Spola 2-3 ggr
 - Håll 1 lit godkänd frostskyddsvätska i toaletten
 - Spola sedan 1 gång och stäng av vattnet till toaletten. Nu är vattenlås och motor skyddade. Magnetventilen (28) måste också skyddas. Lossa spolmunstycket (6) från porslinet, töm ur så mycket vatten som möjligt ur plastslangen (8). Håll i en blandning av vatten/frostskyddsvätska genom munstycket. Håll därefter en skvätt av samma blandning i tilloppsslangen (26). Förslut med en propp el. dyl. alternativt fäst slangen med tape vid **SANICOMPACT® Eco** baksida så att blandningen ej rinner ut.

7 - Sträva efter mjuka böjar. Undvik 90° vinklar. Hellre två 45° vinklar. Vid anslutning till avloppsstammen använd 45° istick i avloppsriktningen. Max lyfthöjd 3 meter vertikalt (ej diagonalt) direkt upp från toaletten. Pumpning i sidled max 30 meter med ett fall på min. 10 mm per meter "horisontal" rörsträcka. För att eliminera ev. hävertverkan kan man montera en avluftningsventil på högsta punkten eller öka på rördiametern efter lyftet från 32 till 40 mm. Sätt upp medföljande varningsskylt på lämpligt ställe.

9 - **OBS!** Installera en undertrycksventil (av typen Nicoll eller liknande) vid installationens högsta punkt för att undvika hävertverkan.

6c VATTENANSLUTNING

Den böjlige tilloppsslangen (1/2") ansluts till vattensystemet. Montera en avstängningskran vid anslutningen (E').

OBS! Spolningsförmågan är beroende av vattentrycket. För bästa spolningsresultat ska trycket i ledningen vara **minst 1,7 bar**.

6d ELANSLUTNING

 Elinstallation måste utföras av behörig elektriker.

Apparaten måste placeras på ett sådant sätt att stickkontakten är tillgänglig.

Apparatens matningskrets måste jordas (Elklass I) och skyddas av en brytare (30mA) kalibrerad till 16A.

Elkabel : Brun = fas, Blå = O, Grön/Gul = jord

Kopplingen får endast användas till elmatning av apparaten. Vid tvekan, låt behörig elektriker kontrollera apparaten.

Bestämmelser

Respektera gällande standard i användarlandet beträffande säkerhetsavstånd i våtrum. Vid tvekan, kontakta behörig elektriker.

Om enhetens kabel är skadad måste den bytas ut av tillverkaren eller av behörig elektriker.

7 IGÅNGSÄTTNING OCH PROGRAMMERING

7a IGÅNGSÄTTNING

Anslut kontakten. Vänta 20 sekunder: igångsättning av produkten sker. Öppna vattenkranen till max för en ordentlig sköljning. Starta **en normal cykel genom att trycka på den mörkgrå delen**. Släng lite toalettpapper i toalettstolen och starta därefter ytterligare en cykel.

7b PROGRAMMERING

Spolningslängden för din miljövänliga Sanicompact varierar beroende på vald cykel.

Miljövänlig cykel (ljusgrå knapp):

11 sekunder och 1,8 l: sköljning av toalettstolen under 5 sekunder, pumpen aktiveras under 4 sekunder (under 2 sekunder fylls toalettstolen), därefter fylls toalettstolen på nytt under 2 sekunder.

Normal cykel (standardinställning: mörkgrå knapp):

17 sekunder och 3 l: toalettstolen sköljs under 10 sekunder pumpen aktiveras under 5 sekunder (under 3 sekunder fylls toalettstolen) och därefter fylls toalettstolen på nytt under 2 sekunder.

Vid behov kan du förlänga den normala cykelns första sköljning upp till 16 sekunder om den standardinställda inte är tillräcklig.

För att ändra programmeringen:

- Tryck samtidigt på de båda gråtonade knapparna och håll inne under 5 sekunder.
- Motorn sätts igång under 2 sekunder, detta innebär att programmeringsläget är aktiverat.
- Varje gång du trycker på den mörkgrå knappen, ökar du den normala cykelns längd med en sekund: varje tryck bekräftas med en kort igångsättning av motorn.
- Varje gång du trycker på den ljusgrå knappen, minskar du den normala cykelns längd med en sekund: varje tryck bekräftas med en kort igångsättning av motorn.

För att lämna programmeringsläget:

- Antingen trycker du samtidigt på de båda gråtonade knapparna och håller inne under 5 sekunder.
- Eller så gör du inget alls under flera sekunder.

Motorn sätts igång under 2 sekunder, detta innebär att du lämnat programmeringsläget.

Anmärkning 1: minimilängd för första spolning i normal cykel är 10 sekunder (standardinställning) och maximilängd är 16 sekunder.

Anmärkning 2: inställningarna för den miljövänliga cykeln går inte att ändra.

8 ANVÄNDNING

SANICOMPACT® Eco är endast avsedd för nerspolning och finfördelning av toalettpapper, fekalier och vatten. Inget annat!

VARNING 1: Alla skador på **SANICOMPACT® Eco** till följd av nerspolning av främmande föremål såsom bomull, sanitetsbindor, tamponger, våtservetter, topz, kondomer, hår, fasta föremål etc. samt tömning av lösningsmedel eller oljor omfattas inte av garantin.

VARNING 2: stäng vattentillförseln vid strömavbrott och om toaletten inte ska användas på lång tid.

9 RENGÖRING OCH AVKALKNING

• Där vattnet är mycket kalkhaltigt bör avkalkning göras regelbundet. Slå ifrån strömmen till **SANICOMPACT® Eco**. Håll i en lämplig dos avkalkningsmedel eller ättika i toaletten. Spola och låt blandningen stå i några timmar. Koppla därefter in strömmen och spola några gånger så att **SANICOMPACT® Eco** sköljs igenom.

Obs. Det är rekommenderat att använda ett lämpligt avkalkningsmedel, t. ex. **DESCALER** från **SFA**.

10 EVENTUELL DRIFTSTÖRNING

SANICOMPACT® Eco är en enkel robust och pålitlig konstruktion. Vid normal användning kan man räkna med lång livslängd och utomordentlig driftsäkerhet - inte ens knivarna behöver bytas. Uppstår en störning i funktionen, använd följande arbetsschema för att fastställa och åtgärda fel.



Bryt strömmen innan ni gör några ingrepp i WC-stolen. Knivarna är mycket skarpa! Var försiktig!

PROBLEM	MÖJLIGA ORSAKER	ÅTGÄRDER
• Spolcykeln löper felfritt, motorn roterar men vattnet i skålen suggs upp mycket långsamt eller inte alls	• Vattenläsets ventil (23) sluter inte tätt. • Utloppet är tilltäppt av kalk.	• Rengör eller byt ut vattenläsets ventil (23).
• Spolcykeln löper felfritt men mycket vatten blir kvar i skålen	• För hög avloppshöjd. • Kalken har minskat avloppsrensens tjocklek.	• Ändra installationen.
• Det hörs ett skramlande ljud när motorn roterar	• Ett hårt främmande föremål har fallit i skålen och stöter ihop med knivarna.	• Tag bort det främmande föremålet.
• Cykeln startas inte när spolknappen (24) trycks in	• spolknappen (24) är defekt. • Programverket (15) är defekt.	• Kontakta Saniflo servicepartner.
• Spolcykeln sätter igång men mycket lite vatten rinner ner i skålen	• Magnetventilens inloppsfilter (28) är igentäppt.	• Kontakta Saniflo servicepartner.
• Spolcykeln sätter igång men inget vatten rinner ner i skålen	• Vattenkranen är stängd. • Magnetventilen (28) är defekt.	• Öppna stoppkranen. • Kontakta Saniflo servicepartner.

11 DEMONTERING



UTRUSTNINGEN FÅR ENDAST ÖPPNAS AV BEHÖRIG REPARATÖR

KONTAKTA SANIFLO SERVICEPARTNER ELLER BEHÖRIG ELEKTRIKER VID ELEKTRISKA FEL I MOTORN.

BORTTAGNING AV SKÅLEN

Dra ut stickkontakten.

- Stäng vattenkranen och skruva loss inloppslängden.
- Skruva loss fästskruvarna från golvet.
- Frigör avloppsledningen från utloppskröken.
- Luta skålen framåt för att tömma den i ett kärl.

BORTTAGNING AV MOTORBLOCKET

- Lossa spolknappshöljet.
- Ta bort inloppet för spolvatten (6).

- Lossa på slangklämman (20) mellan hävertslangen och motorblocket.
- Ta bort motorblocket/pumpen genom skålens fot.

ÖPPNING AV MOTORBLOCKET

- Skruva loss pumpen (4)
- Kontrollera knivarnas rotation

Observera: Knivarnas egg är mycket vassa (5).

- Rengör vid behov.
- Smörj kåpans packning innan den monteras igen.

12 GARANTI

Vi lämnar 2 års garanti på **SANICOMPACT® Eco** under förutsättning att de installeras och används enligt skötsel och installationsanvisningen. Endast fekalier, toalettpapper och avloppsvatten får spolas ner! Vid ev. problem kontakta rörinstallatör eller **SANIFLO AB**.

1 BESKRIVELSE

SANICOMPACT® Eco er et komplet porcelænstoilet med indbygget pumpe og kværn. **SANICOMPACT® Eco** er kun beregnet til private husholdninger.

Ved korrekt installation og anvendelse er **SANICOMPACT® Eco** toilettet meget driftssikker.

Bemærk følgende advarselssymboler:

"  " Risiko for personskade

"  " Spændingsfare

"**ADVARSEL**" Angiver risiko for funktion fejl, hvis vejledningens anvisninger ikke følges.

FUNKTIONSPRINCIP

SANICOMPACT® Eco styres elektronisk.

Det har en kværn- og pumpefunktion.

Man starter ved at trykke på en af de to grå tangenter (ECO: lille skyl, NORMAL: stort skyl) af kontakten monteret i væggen.

2 FORTEGNELSE OVER TILBEHØR Se illustration**3 DIMENSIONER** Se illustration**4 TEKNISKE DATA**





Anvendelse	Som normalt WC
Type	CR15 DF
Max. løftehøjde	3 m
Strømforsyning	220-240 V
Frekvens	50 Hz
Mærkeeffekt	550 W
Maksimal effekt	2,5 A
Elklasse	I
Beskyttelsegrad	IP44
Vandtemperatur, middel	35°C
Nettovægt	C3 28,6 Kg
	C5 29,0 Kg
	C6 26,5 Kg
	C43 23,2 Kg
	C48 25,4 Kg

ADVARSEL: Installation af pumpen må kun foretages i overensstemmelse med ovenstående data.

5 KAPACITETSKURVE Se illustration**6 INSTALLATION** Se illustration**6a MONTERING AF WC-KUMMEN**

Placer **SANICOMPACT® Eco** på monteringsstedet. Aftegn skålen form og skruernes placering. Fjern skålen. Placere vinklerne 15 mm fra aftegningen, se skema **6a**. Bør hullerne. Monter vinklerne – læg eventuel en silikone-tætning. Placer derefter **SANICOMPACT® Eco** på monteringsstedet og fastgør det..

6b TILSLUTNING AF AFLØB

- 1 - Monter afløbsvinklen  i afløbsrøret – vælg retning for rørføring.
- 2 - Fastgør afløbsvinklen med spændebånd .
- 3 - Monter bøsning  på afløbsvinklen med spændebånd . Tilpas bøsning til afløbsrørets dimension 32 mm. Fastgør med spændebånd .
- 4 - **ADVARSEL:** Pas på, at de indvendige rør i toilettet ikke bliver vredet under monteringen.
- 5 - **ADVARSEL:** Den vandrette del af afløbsledningen skal udføres med et fald på mindst 10 ‰ (10 mm/m). Undgå lunger på ledningen.
- 6 - **ADVARSEL:** Beskyt afløbsrøret mod frost med isolering i nødvendigt omfang. Selve toilettet skal om nødvendigt beskyttes mod frostfare på følgende måde:
 - Afbryd vandtilførslen
 - Skyl toilettet ud 1 gang uden vandtilførsel
 - Hæld 2 l godkendt frostvæske i kummen
 - Skyl toilettet ud 1 gang
- 7 - **ADVARSEL:** Retningsændringer på afløbsrøret udføres med bløde bøjninger. Benyt eventuelt 2 stk. 45° bøjninger i stedet for en 90°-bøjning.
- 8 - **Bemærk:** Det anbefales at etablere et aftapningspunkt på afløbsledningen til anvendelse ved eventuelt servicearbejde på toilettet.
- 9 - **Bemærk:** For at undgå hævertvirkning kan vakuum ventil monteres på installationens højeste punkt.

6c TILSLUTNING AF VANDFORSYNING

Tilslutning af vandforsyning Anbring en afspærringsventil på toilettets tilslutning til vandforsyningen.

Bemærk: Effektiviteten af toiletskyllet afhænger af vandforsyningstrykket.

ADVARSEL: For korrekt skyl skal vandforsyningstrykket være **mindst 1,7 bar**.

Bemærk: I områder, hvor forsyningsvandet kan indeholde partikler, f. eks. ved egen boring, anbefales det at montere et filter mellem afspærringsventilen og toilettet for at undgå tilstopning af magnetventilen.

6d ELTILSLUTNING

 Elinstallation skal udføre af autoriseret installatør.

Enheden skal placeres således stikkontakt er tilgængelig.

Enheden skal tilsluttes stikkontakt med jordforbindelse (klasse 1) og relæ (30 mA) – sikring 16 A. Eltilslutningen må kun anvendes til denne enhed.

I tvivlstilfælde – lad autoriseret el-installatør tjekke installationen.

FORSKRIFTER

Enheden skal installeres iht. EN-12056

Hvis elkablet på enheden beskadiges skal udskiftning udføres af producenten eller dennes service afdeling for at undgå risiko for personskade.

7 OPSTART OG PROGRAMMERING

7a OPSTART

Sæt stikket i en stikkontakt. Vent i 20 sekunder: Apparatet initialiseres. Åbn vandhanen helt for at få en god skylning. Start **en normal cyklus ved at trykke på "NORMAL"**. Kom lidt toiletpapir ned i wc-kummen og start en ny cyklus.

7b PROGRAMMERING

Skylningens varighed på dit Sanicompact toilet afhænger af den valgte cyklus.

Kort cyklus (ECO):

11 sekunder og 1,8 liter: Wc-kummen skylles i 5 sekunder, pumpen kører i 4 sekunder (i 2 sekunder mens wc-kummen bliver fyldt op), og derefter fyldes wc-kummen op i endnu 2 sekunder.

Normal cyklus (NORMAL):

17 sekunder og 3 L: Wc-kummen skylles i 10 sekunder, pumpen kører i 5 sekunder (i 3 sekunder mens wc-kummen bliver fyldt op), og derefter fyldes wc-kummen op i endnu 2 sekunder.

Om nødvendigt er det muligt at forlænge den første skylnings varighed til 16 sekunder, hvis standard varigheden ikke er tilstrækkelig.

Man ændrer programmeringen på følgende måde:

- Tryk samtidigt på ECO og NORMAL i 5 sekunder.
- Motoren kører i 2 sekunder, hvilket betyder, at programmeringsfunktionen er aktiv.
- Ved hvert tryk på den NORMAL forøges varigheden af den normale cyklus med et sekund: Hvert tryk godkendes ved at motoren kører et kort øjeblik.
- Ved hvert tryk på den ECO reduceres varigheden af den normale cyklus med et sekund: Hvert tryk godkendes ved at motoren kører et kort øjeblik.

Sådan forlader man programmeringsfunktionen:

- Tryk samtidigt på ECO og NORMAL i 5 sekunder.
- Eller undlad aktivere tangenterne i flere sekunder.

Derefter kører motoren i 2 sekunder, hvilket betyder at man har forladt programmeringsfunktionen.

Bemærk 1: Den første skylning i normal cyklus varer i mindst 10 sekunder (standard programmering) og i højst 16 sekunder.

Bemærk 2: Den korte cyklus kan ikke ændres.

8 ANVENDELSE

Et toilet med en **SANICOMPACT® Eco** afløbspumpe fungerer fuldstændigt som et almindeligt WC med gravitationsafløb og kræver ingen særskilt vedligeholdelse.

ADVARSEL 1 : SANICOMPACT® Eco må kun anvendes til findeling og bortpumpning af fækalier, toiletpapir og afløbsvand. Garantien dækker ikke skader på pumpen forårsaget af fremmedlegemer som hygiejnebind, tamponer, vat, cigaretfiltre, papirhåndklæder, vådservietter, kondomer, større mængder hår, stofprodukter, hårde genstande m.v. eller af skadelige væsker, såsom opløsningsmidler, olie, syre m.v. Fremmedlegemer kan sætte sig i beskyttelsesgitteret omkring kværnen og forårsage driftsstop. Ved tilstopning af gitteret vil vandstanden i toiletstolen stige. I så fald skal gitteret renses.

ADVARSEL 2 : I tilfælde af langvarig afbrydelse af strømforsyningen (f. eks. i forbindelse med ferier, strejker, reparationsarbejder), luk da for vandforsyningen.

9 RENGØRING OG AFKALKNING

- For at undgå kalkaflejringer i pumpen bør afkalkning foretages regelmæssigt, som følger:
 - Luk for vandforsyningen til pumpen
 - Skyl toilettet ud
 - Hæld 1 liter afkalkningsmiddel eller eddike i kummen og lad det stå i nogle timer
 - Åbn for vandforsyningen og skyl toilettet ud nogle gange

Behovet for afkalkning afhænger af vandets hårdhedsgrad. Det anbefales at afkalke afløbspumpen mindst én gang om året.

N. B. Det anbefales, at benytte et tilpasset afkalkningsmiddel som f.eks. **SANIBROYEUR®** afkalkning fra **SFA**.

10 SERVICE

Skulle der opstå driftsforstyrrelser som følge af forkert installation, forkert brug eller evt. fabrikationsfejl, kan nedenstående fejlsøgningsskema anvendes ved lokalisering og udbedring af problemet. Kontakt eventuelt autoriseret VVS-installatør ved indgreb i pumpen.



Afbryd altid strømmen før eventuel service på pumpen.

KONSTATETER FEJL	MULIGE ÅRSAGER	LØSNINGER
<ul style="list-style-type: none">• Cyklussen gennemføres korrekt, og motoren fungerer, men vandet i wc-kummen suges kun langsomt eller slet ikke ud.	<ul style="list-style-type: none">• Klappen i hæverten (23) er ikke tæt længere.• Afløbet er stoppet til af kalk.	<ul style="list-style-type: none">• Rens eller udskift klappen i hæverten (23).• Spørg SFA's kundeservice til råds.
<ul style="list-style-type: none">• Cyklussen gennemføres korrekt, men der er meget vand tilbage i wc-kummen.	<ul style="list-style-type: none">• Afløbet sidder for højt.• Kalkaflejringer har mindsket afløbsrørens diameter.	<ul style="list-style-type: none">• Installationen skal ændres.• Spørg SFA's kundeservice til råds.
<ul style="list-style-type: none">• Når motoren fungerer, giver den en klaprende lyd.	<ul style="list-style-type: none">• Der er faldet et hårdt fremmedlegeme i wc-kummen, som støder mod knivskiven.	<ul style="list-style-type: none">• Spørg SFA's kundeservice til råds.
<ul style="list-style-type: none">• Cyklussen starter ikke, når man trykker på kontakten (24)	<ul style="list-style-type: none">• Kontakten (24) er defekt.• Programuret (15) er defekt.	<ul style="list-style-type: none">• Spørg SFA's kundeservice til råds.
<ul style="list-style-type: none">• Cyklussen går i gang, men der løber kun lidt vand i wc-kummen.	<ul style="list-style-type: none">• Indløbsfilteret i elektroventilen (28) er tilstoppet.	<ul style="list-style-type: none">• Spørg SFA's kundeservice til råds.
<ul style="list-style-type: none">• Cyklussen går i gang, men der løber ikke vand i wc-kummen.	<ul style="list-style-type: none">• Stopphanen er lukket.• Elektroventilen (28) er defekt.	<ul style="list-style-type: none">• Luk stopphanen op.• Spørg SFA's kundeservice til råds.

11 AFMONTERING



ÅBNING AF APPARATET MÅ KUN FORETAGES AF EN AUTORISERET REPARATØR

INDGREB PÅ MOTORENS ELEKTRISKE DEL MÅ KUN FORETAGES AF EN TEKNIKER, SOM ER AUTORISERET AF SFA'S KUNDESERVICE.

AFTAGNING AF WC-KUMMEN

Tag stikket ud af stikkontakten.

- Luk stopphanen, og skru vandtilførselsrøret af.
- Løsn skruerne, som fastgør wc-kummen til gulvet.
- Tag afløbet af vinkelrøret .
- Vip wc-kummen for over, og tøm den i en balje.

- Tag motorblokken/pumpen af nederst på wc-kummen.

ÅBNING AF MOTORBLOKKEN

- Løsn pumpens bund (4)
- Undersøg, hvilken retning knivskiven drejer i.

Advarsel: Knivskivens knivblade er meget skarpe (5).
• Gør dem rene, hvis det er nødvendigt.
• Smør tætningen på låget, inden det monteres igen.

AFTAGNING AF MOTORBLOKKEN

- Frigør den centrale del af kontakten.
- Tag skyllevandstilførselen (6) af.
- Løsn spændingen (20) mellem hævertens gummislange og motorblokken.

12 GARANTI

Der ydes 2 års fabriksgaranti på **SANICOMPACT® Eco** under forudsætning af korrekt installation og anvendelse af pumpen.

1 BESKRIVELSE

SANICOMPACT® Eco er et spesialtoalett med pumpevern beregnet til fjerning av kloakk i private husholdninger.

Toalettet er spesielt godt utviklet produkt når det brukes under de betingelsene som beskrives i denne veiledningen og når vedlikeholdningen skjer etter de reglene som beskrives.

Legg særlig merke til følgende symboler:

"  " Fare for personskade,

"  " Fare for elektrisk sjokk,

"**ADVARSEL**" fare for funksjonsfeil dersom veiledningen ikke følges.

Pour tout renseignement complémentaire, veuillez vous adresser à notre service clients.

DRIFTSPRINSIPP

SANICOMPACT® Eco styres av en elektronisk programmerer.

Den har en kverne-/pumpefunksjon. Spylingen settes i gang ved å trykke på et av de gråskraverte feltene (lysegrå: halv spyling, mørkegrå: full spyling) på spyleknappen på toalettskålen.

2 TILBEHØR

3 MÅL

4 BRUKSOMRÅDER OG TEKNISKE DATA FOR SANICOMPACT® Eco

Bruk	Toalett
Type	CR15 DF
Maksimal høyde	3 m
Spenning	220-240 V
Frekvens	50 Hz
Nominaleffekt	550 W
Maksimalt strømforbruk	2,5 A
Elklasse	I
Beskyttelsesgrad	IP44
Gjennomsnittelig vanntemperatur	35°C
Nettovekt	C3 28,6 Kg
	C5 29,0 Kg
	C6 26,5 Kg
	C43 23,2 Kg
	C48 25,4 Kg

ADVARSEL: It annet bruk enn det som beskrives her er forbudt.

5 KAPASITETSOVERSIKT

6 MONTERING

6a FESTE SKÅLEN

Sett **SANICOMPACT® Eco** på ønsket sted uten å feste den. Tegn opp skålens omriss og skruenes plassering ved å sette vinkelhaker 15 mm fra stedet skålen skal plasseres. Se figur **6a**.

Ta vekk skålen.

Bor hull i gulvet.

Trekk opp skålens omriss med silikon hvis du har nok tid.

Sett på plass skruene og festehakene. Sett på plass **SANICOMPACT® Eco**. Fest **SANICOMPACT® Eco** på gulvet med skruene.

6b TILKOBLE AVLØPET

- 1 - Trykk bendet  helt inn i ytre ende på gummiutløpet etter å ha orientert den i ønsket retning.
- 2 - Fest nedre del av bendet og stram det på gummiutløpet med ringbeslaget .
- 3 - Koble muffen  til enden av bendet med ringbeslaget . Kutt av ytterkanten av muffen for å tilpasse den til utløpsrøret. Koble et rør i ABS eller PVC med en ytre diameter på 32 på enden, og stram til med ringbeslaget .
- 4 - **ADVARSEL:** Avløpsrøret av gummi må ikke bøndes.
- 5 - **ADVARSEL:** Sørg for at avløpsrøret ikke ligger slik at vannet kan stagnere. Der hvor røret ligger horisontalt bør det ha et fall på 1 %.
- 6 - **ADVARSEL:** Rørene skal beskyttes mot frost med riktig isolering. Dersom toalettet plasseres i ubebodde lokaler bør det beskyttes på følgende måte i den perioden det kan være frost:
 - Steng vannkranen,
 - Skyll toalettet en gang uten vanntilførsel,
 - Held 1 liter frostvæske i toalettskålen,
 - Tøm deretter toalettets øvre deler dersom det fremdeles er vann.
- 7 - **ADVARSEL:** Unngå rette vinkler i avløpsrøret. Retningsendringer bør kun ha myke bøyninger.
- 8 - **Merk:** Avløpsrøret bør ha et tappepunkt som kan brukes ved eventuelle reparasjoner eller inngrep i systemet.
- 9 - **Merk:** Undgå hävertverkan: Sätt en avluftningsventil på högsta punkten eller välj ett något grövre rör efter lyftet för det horisontala, ligande avloppsroret.

6c TILKOPLE VANNFORSYNINGEN

Gummislangens vanntilkomme skal være utstyrt med en sperrekran.

ADVARSEL: Kvaliteten på skyllingen er avhengig av vanntrykket. For beste resultat skal vannet ha et trykk på **minst 1,7 bar**.

RÅD: I områder med urent eller sandholdig vann bør det monteres et ekstra filter mellom sperrekranen og toalettet slik at magnetventilen ikke tilstoppes.

6d LEKTRISK TILKOPLING

 Den elektriske installeringen skal utføres av en kvalifisert fagperson innen elektroteknikk.

Apparatet skal plasseres slik at støpselet er tilgjengelig. Apparatets strømkrets skal kobles til jord (Klasse I) og beskyttes med en overbelastningsbryter med høy følsomhet (30mA) på 16A.

Tilkoblingen skal kun brukes til strømtilførsel til apparatet. Ved tvil bør tilkoblingen kontrolleres av en kvalifisert elektriker.

Regelverk

Sørg for å overholde bestemmelsene i gjeldende norm i landet apparatet brukes angående strømværn i baderom. Ved tvil anbefales det å kontakte en kvalifisert fagperson.

Dersom ledningen til dette apparatet er skadet, skal den erstattes av produsenten eller dens kundeservice for å unngå enhver fare.

7 KLARGJØRING OG PROGRAMMERING

7a KLARGJØRING

Koble til støpselet. Vent i 20 sekunder: Toalettet slås på. Åpne kranen til vanninntaket helt for å sørge for god skylling. Start **den vanlige syklusen ved å trykke på knappen med mørkegrå merking**. Kast noen flak toalett-papir i skålen, og gjenta den vanlige spylesyklusen.

7b PROGRAMMERING

Varigheten på spylingen av ditt Sanicompakt økotoalett varierer etter hvilken syklus du velger.

Økosyklus (lysegrå knapp):

11 sekunder og 1,8 liter: Spyling av skålen i 5 sekunder, pumpen virker så i 4 sekunder (skylling av skålen fortsetter i 2 sekunder), før skålen fylles på nytt i 2 sekunder.

Normal spyling (forhåndskoblet til mørkegrå knapp):

17 sekunder og 3 liter: Spyling av skålen i 10 sekunder, pumpen virker så i 5 sekunder (skylling av skålen fortsetter i 3 sekunder), før skålen fylles på nytt i 2 sekunder.

Det er mulig å forlenge varigheten av den første skyllingen i syklusen opp til 16 sekunder, dersom den forhåndsinnstilte varigheten ikke er tilstrekkelig lang.

For å endre programmeringen:

- Hold de to gråkraverte knappene inne samtidig i 5 sekunder.
- Motoren går i 2 sekunder. Dette betyr at du er i programmeringsmodus.
- For hver gang du trykker på den mørkegrå knappen, øker du varigheten til den normale syklusen med et sekund. Hvert trykk bekreftes ved en kort oppstart av motoren.
- For hver gang du trykker på den lysegrå knappen, reduserer du varigheten til den normale syklusen med et sekund. Hvert trykk bekreftes ved en kort oppstart av motoren.

For å gå ut av programmeringsmodus:

- Enten: Hold de to grå knappene inne samtidig i 5 sekunder.
- Eller: Vent i flere sekunder uten å gjøre noe.

Motoren går i 2 sekunder. Dette betyr at du er ute av programmeringsmodus.

Merknad 1: Minimumsvarigheten til den første normale spylesyklusen er 10 sekunder (forhåndsprogrammering), og maksimumsvarigheten er 16 sekunder.

Merknad 2: Økosyklusen kan ikke justeres.

8 BRUK

SANICOMPACT® Eco brukes som et vanlig toalett og krever ikke spesiell vedlikehold.

Advarsel 1: SANICOMPACT® Eco skal kun brukes til avløp for ekskrementer, toalett-papir og kloakkvann. Garantien dekker ikke skader som forårsakes av fremmedlegemer som bomull, tamponger, bind, kondomer eller hår, eller væsker som oppløsningsmidler, syre eller oljer.

Advarsel 2: Ved strømbrydd over lang tid skal vannkranen stenges.

9 RENGJØRING OG AVKALKING

- For å forhindre avleiringer bør kvernen avkalkes regelmessig:
 - Steng vannkranen,
 - Gjennomfør en syklus uten vann,
 - Hell 1 liter kalkfjernende middel (eller eddik) i skålen,
 - La det stå i noen timer,
 - Åpne vannkranen og skyll toalettet flere ganger.
- Behovet for avkalking er avhengig av vannets hardhetsgrad. Vi råder deg til å utføre en avkalking minst to ganger i året. Bruk aldri midler som inneholder soda (destoppmidler) eller oppløsningsmidler.

N.B. Det anbefales å bruke et tilpasset avkalkingsmiddel, slik som det spesielle avkalkingsmiddelet **SANIBROYEUR®** fra SFA.

11 SERVICE

Dersom kvernen skulle fungere dårlig kommer dette i de fleste tilfeller av mindre, ukompliserte årsaker som du kan rette på selv. Bruk feilsøkingsskjemaet for å lokalisere, identifisere problemet og reparere feilen. Kontakt eventuelt SFA's kundeservice eller en VVS-spesialist som er autorisert av SFA.



Trekk alltid ut kontakten før du begynner inngrep i apparatet.

UREGELMESSIGHET	SANNSYNLIGE ÅRSAKER	LØSNINGER
<ul style="list-style-type: none">• Syklusen utføres normalt, motoren går, men vannet i skålen suges opp langsomt eller ikke i det hele tatt.	<ul style="list-style-type: none">• Klaffen til vannlåsen (23) er ikke lenger tett.• Utløpet er tilstoppet av kalk.	<ul style="list-style-type: none">• Rengjør eller skift ut klaffen til vannlåsen (23).• Kontakt kundeservice hos SFA.
<ul style="list-style-type: none">• Syklusen utføres normalt, men det er igjen mye vann i skålen.	<ul style="list-style-type: none">• Utløpet ligger for høyt.• Kalk har redusert profilene på utløpsrørene.	<ul style="list-style-type: none">• Endre installasjonen.• Kontakt kundeservice hos SFA.
<ul style="list-style-type: none">• Motoren gir fra seg en knirkende lyd når den går.	<ul style="list-style-type: none">• Et hardt fremmedlegeme har falt ned i skålen og kommer borti knivskiven.	<ul style="list-style-type: none">• Kontakt kundeservice hos SFA.
<ul style="list-style-type: none">• Spylesyklusen starter ikke etter at du har trykket på spyleknappen (24).	<ul style="list-style-type: none">• Spyleknappen (24) virker ikke.• Programmereren (15) er defekt.	<ul style="list-style-type: none">• Kontakt kundeservice hos SFA.
<ul style="list-style-type: none">• Syklusen starter opp, men lite vann renner ned i skålen.	<ul style="list-style-type: none">• Filteret i begynnelsen av magnetventilen (28) er tettet igjen.	<ul style="list-style-type: none">• Kontakt kundeservice hos SFA.
<ul style="list-style-type: none">• Syklusen starter opp, men vannet renner ikke ned i skålen.	<ul style="list-style-type: none">• Stoppekranen er skrudd igjen.• Magnetventilen (28) er defekt.	<ul style="list-style-type: none">• Åpne stoppekranen.• Kontakt kundeservice hos SFA.

12 DEMONTERING



APPARATET KAN KUN ÅPNES AV EN GODKJENT FAGPERSON.

ETHVERT INNGREP PÅ DEN ELEKTRISKE DELEN AV MOTOREN KAN KUN FORETAS GJENNOM EN FAGPERSON SOM ER GODKJENT AV KUNDESERVICE HOS SFA.

FJERNE SKÅLEN

Koble apparatet fra strøm.

- Skru igjen stoppekranen og skru løs røret for vanninntak.
- Skru løs skruene i gulvet.
- Ta utløpsrøret ut av utløpsbendet.
- Vipp skålen forover og tøm innholdet i en beholder.

FJERNE MOTORENHETEN

- Løsne delen med spyleknappen.
- Fjern vanninntaket for skylling (6).
- Løsne ringbeslaget (20) mellom vannlåslingen og motorenheten.

- Fjerne motorenheten/pumpen gjennom foten på skålen.

ÅPNE MOTORENHETEN

- Skru løs pumpens sokkel (4).
- Sjekk roteringen til knivskiven.

OBS: knivskivens blader er svært skarpe (5).
• Rengjør om nødvendig.
• Smør lokkets pakning før den monteres igjen.

13 GARANTI

SANICOMPACT® Eco dekkes av en garanti som gjelder i 2 år under forutsetning av at montering og bruk foregår i henhold til denne veiledningen.

1 KUVAUS

SANICOMPACT® Eco on WC-istuin, jossa on integroitu silppuri-pumppujärjestelmä.

SANICOMPACT® Eco on tarkoitettu kotikäyttöön. Oikein asennettuna ja käytettynä **SANICOMPACT® Eco** palvelee turvallisesti ja luotettavasti.

Ole hyvä ja huomioi seuraavat varoitusmerkit:

" ⚠ " Henkilövahingon vaara,

" ⚠ " Sähköiskun vaara.

"**HUOM**" Tämä on yleinen varoitus, jonka noudattamatta jättäminen voi johtaa laitteen vajaatoimintaan.

TOIMINTAPERIAATE

SANICOMPACT® Eco käy elektronisen ohjelmointilaitteen avulla.

Sen toimintoihin kuuluu sekoitus ja pumppaus. Huuhtelu käynnistetään painamalla jompaa kumpaa istuimessa olevan huuhtelupainikkeen harmaata osaa (vaaleanharmaa : pieni huuhtelu, tummanharmaa : iso huuhtelu).

2 TOIMITUKSEEN SISÄLTYVÄT OSAT

3 MITAT

4 TEKNISET TIEDOT

Käyttö	WC:n tyhjennys
Tyyppi	CR15 DF
Pumppaus pystysuoraan maks	3 m
Jännite	220-240 V
Taajuus	50 Hz
Moottoriteho	550 W
Maks. virrankulutus	2,5 A
Sähköluokka	I
Kotelointiluokka	IP44
Veden keskilämpötila	35°C
Nettopaino	C3 28,6 Kg
	C5 29,0 Kg
	C6 26,5 Kg
	C43 23,2 Kg
	C48 25,4 Kg

HUOM: Vain yllä mainittuja teknisiä tietoja vastaava asennus on hyväksyttävä.

5 OMINAISKÄYRÄ





6 ASENNUS

6a WC-ISTUIMEN KIINNITTÄMINEN LATTIAAN

Etsi sopiva paikka ja aseta **SANICOMPACT® Eco** lattialle kiinnittämättä sitä. Piirrä kulhon ulkoreunat lattiaan ja merkitse kiinnitysruuvien paikat (takimmaisat ruuvinreiät). Irrota kulho. Mittaa 15 mm piirtämästäsi viivasta sisään päin ja kiinnitä L-kiinnikkeet lattiaan, katso kaavio 6a.

HUOM: Kiinnitettäessä WC-istuinta kovaan lattiaan suositellaan eristemateriaalin lisäämistä lattian ja kulhon väliin äänitason hiljentämiseksi.

6b POISTOPUTKISTON LIITTÄMINEN

- 1 - Paina taivekappale  halutunsuuntaisesti pohjaan saakka kumisen tyhjennysletkun päähän.
- 2 - Kiinnitä taivekappaleen kanta ja kiristä se tyhjennysletkuun holkillla .
- 3 - Kiinnitä muhvi  taivekappaleen päähän kiristimellä . Leikkaa muhvin pää niin, että se sopii tyhjennysletkuun. Kiinnitä sen päähän ulkohalkaisijaltaan Ø 32 ABS- tai PVC-putki ja kiinnitä sitten kiristimellä .
- 4 - Varoitus: Älä väännä laitteen sisällä olevaa poistoputkistoa.
- 5 - **Huom:** Poistoputkiston vaakasuora osa pitää asentaa painovoimavirtaamalla toimivaksi (64 mm 30 cm matkalla). Vältä matalia kohtia poistoputkistossa.
- 6 - **Huom:** Suojele putkistoa jäätymiseltä asianmukaisen eristyksen avulla. Jos WC-istuin on asennettu lämmittämättömään tilaan, joka jäätyy kausittain, suorita seuraavat suojoitoimenpiteet:
 - Sulje veden syöttö,
 - käynnistä yksi toimintajakso ilman vettä,
 - kaada jäätyminenestoainetta (2 litraa) kulhoon,
 - huuhtelee WC.
- 7 - **Huom:** Kaikkien poistoputkiston kulmien pitää olla loivia. Muoviputkea käytettäessä kahdesta 45 asteen jatkopalasta saa loivan kulman.
- 8 - On suositeltavaa asentaa tyhjennysventtiili, jotta poistoputkisto voidaan huuhdella ennen huoltotöitä.
- 9 - Takaisinimun välttämiseksi asenna ilmanpoistolaite putkiston korkeimpaan kohtaan.

6c KYTKEMINEN VEDEN TULOON

Kytke veden tuloletku sulkuventtiiliin.

Huom: Kulhon huuhtelun laatu riippuu vedenpaineesta.

HUOM: Oikean huuhtelun saavuttamiseksi vedenpaineen tulee olla vähintään 25 PSI (**1,7 bar**).

Huom: Veden ollessa alueella epäpuhdasta (likaista, hiekaista) on suositeltavaa lisätä suodatin sulkuventtiiliin ja WC-istuimen väliin magneettiventtiiliin tukkeutumisen estämiseksi.

6d SÄHKÖKYTKENNÄT

 Laitteen sähköliittämän saa suorittaa vain sähkötekniikan alan ammattilainen. Laitte on sijoitettava niin, että sähköjohdon pistoke on helposti käsiteltävissä. Laitteen sähköpiiri on maadoitettava ja suojattava vikavirtakytkimellä (30mA), kalibrointi 16 A.

Sähköliittäntä on varattava yksinomaaisesti laitteen käyttöön. Ellet ole asiasta täysin varma, on pyydettävä sähköasentaja tarkistamaan liitäntä.

Säädökset

Noudata laitteen käyttömaassa kylpyhuoneen tilankäytön suojaamisesta annetun, voimassaolevan normin määräyksiä (Ranska: NF C 15-100). Ellet ole asiasta täysin varma, on pyydettävä sähköasentaja tarkistamaan liitäntä.

Jos laitteen sähkövirtajohto vioittuu, sen vaihtaa laitteen jälleenmyyjä tai muu ammattitaitoinen asentaja vaaratilanteiden välttämiseksi.

7 KÄYTTÖÖNOTTO JA OHJELMOINTI

7a KÄYTTÖÖNOTTO

Kytke laite sähköverkkoon. Odota 20 sekuntia: laite valmistautuu käyttöä varten. Avaa vesihana kokonaan, jotta saat hyvän huuhtelutuloksen. Käynnistä **normaali huuhtelujakso painamalla tummanharmaata painiketta**. Heitä muutama pala vessapaperia WC-altaaseen, ja käynnistä uusi huuhtelujakso.

7b OHJELMOINTI

SANICOMPACT® Eco huuhtelun pituus vaihtelee valitun jakson mukaan.

Ekojakso (vaaleanharmaa painike):

11 sekuntia ja 1.8L: altaan huuhtelu kestää 5 sekuntia, pumppu käynnistyy 4 sekunniksi (samalla allas täyttyy edelleen 2 sekunnin ajan), lopuksi allas täyttyy uudestaan 2 sekunnin ajan.

Normaalijakso (oletusarvo, tummanharmaa painike):

17 sekuntia ja 3L : altaan huuhtelu kestää 10 sekuntia, pumppu käynnistyy 5 sekunniksi (samalla allas täyttyy edelleen 3 sekunnin ajan), lopuksi allas täyttyy uudestaan 2 sekunnin ajan.

Voit myös pidentää normaalijakson ensimmäisen huuhtelun pituutta 16 sekuntiin saakka, jos oletusarvo (10 sekuntia) ei ole riittävä.

Muuta ohjelmointia seuraavasti:

- Paina molempia painikkeita yhtä aikaa 5 sekuntia.
- Moottori käynnistyy 2 sekunniksi merkiksi siitä, että olet siirtynyt ohjelmointikäyttöön.
- Aina kun painat tummanharmaata painiketta, lisää normaalijakson kesto yhdellä sekunnilla: painalluksen jälkeen moottori käynnistyy hetkeksi.
- Aina kun painat vaaleanharmaata painiketta, lyhennät normaalijakson kesto yhdellä sekunnilla: painalluksen jälkeen moottori käynnistyy hetkeksi.

Ohjelmointikäytöstä poistuminen:

- Voit joko painaa molempia harmaita painikkeita yhtä aikaa 5 sekunnin ajan.
- Tai et tee mitään useampaan sekuntiin.

Moottori käynnistyy 2 sekunniksi merkiksi siitä, että olet poistunut ohjelmointikäytöstä.

Huomautus 1: normaalin jakson ensimmäisen huuhtelun minimikesto on 10 sekuntia (oletusohjelmointi) ja maksimikesto 16 sekuntia.

Huomautus 2: ekojaksoa ei voi muuttaa.

8 KÄYTTÖ

SANICOMPACT® Eco ei tarvitse huoltoa tavallisessa käytössä.

HUOM 1: SANICOMPACT® Eco-malliston laitteita käytetään vain ihmisperäisen orgaanisen jätteen, WC-paperin ja kotikäyttöön tarkoitettujen WC:n puhdistusaineiden huuhtelemiseen. Laitte voi vioittua, jos seuraavia vedetään WC:stä: puuvilla, tamponit, terveysiteet, kondomit, keittiöpyyhkeet sekä muut kankaat ja kovat esineet. Liuottimet, hapot ja muut kemikaalit voivat myös vioittaa laitetta, ja takuu raukeaa.

HUOM 2: Sulje veden syöttö pitkäaikaisen sähkökatkoksen ajaksi (loma, sähkökatko, sähkö- tai putkityöt).

9 PUHDISTAMINEN JA KALKKIKERROSTUMIEN POISTAMINEN

- Puhdista moottori säännöllisesti seuraavalla tavalla kalkkikerrostumien muodostumisen välttämiseksi moottorissa:
- Sulje veden syöttö;
- Huuhtelee WC;
- Kaada kulhoon litra kylpyhuoneen puhdistusainetta (tai etikkaa);
- Jätä se seisomaan muutamaksi tunniksi;
- Avaa veden syöttö;
- Huuhtelee useaan kertaan.

Puhdistamistarve riippuu alueen veden kovuudesta. Puhdistaminen on suositeltavaa tehdä vähintään kerran vuodessa. Älä kaada mitään happoja, natriumhydroksidia tai liuottimia **SANICOMPACTiin®**.

HUOM. On suositeltavaa käyttää sopivaa veden pehennysainetta ja varsinkin erikoistuotetta **SFA:n SANIBROYEUR®**.

10 VIANETSINTÄKAAVIO

Yleensä poikkeamat yksikön normaalista toiminnasta ovat pieniä ja helposti korjattavissa. Pyri ratkaisemaan ongelma alla olevan kaavion avulla. Jos ongelma ei ratkea helposti kaavion avulla, soita myyntipisteeseen tai huoltoon.



VAROITUS: Katkaise aina virta irrottamalla pistoke seinästä ennen kuin huollat **SANICOMPACTia®**.

HAVAITTU HÄIRIÖ	MAHDOLLINEN SYY	KORJAUS
<ul style="list-style-type: none">• Jakso etenee normaalisti, moottori pyörii, mutta maljassa olevan veden poisto on heikko tai sitä ei ole lainkaan	<ul style="list-style-type: none">• Lapon (23) läppäventtiili on löys-tyntyt.• Kalkkisakkauma tukkii poistokanavan.	<ul style="list-style-type: none">• Puhdista tai vaihda lapon (23) venttiili.• Ota yhteys SFA:n asiakaspalveluun.
<ul style="list-style-type: none">• Jakso etenee normaalisti, mutta maljaan jää paljon vettä.	<ul style="list-style-type: none">• Poistoaukko on liian korkealla.• Kalkkisakkauma pienentää poistoletkun sisähalkaisijaa.	<ul style="list-style-type: none">• Muuta laitteen rakennetta.• Ota yhteys SFA:n asiakaspalveluun
<ul style="list-style-type: none">• Moottori pyörii päristen.	<ul style="list-style-type: none">• Vieras kappale on pudonnut maljaan ja kolisee veitsilevyä vasten.	<ul style="list-style-type: none">• Ota yhteys SFA:n asiakaspalveluun
<ul style="list-style-type: none">• Kun olet painanut huuhtelupainiketta (24), jakso ei käynnisty	<ul style="list-style-type: none">• Huuhtelupainike on viallinen• Ohjelmoinnissa (15) on virhe.	<ul style="list-style-type: none">• Ota yhteys SFA:n asiakaspalveluun
<ul style="list-style-type: none">• Jakso käynnistyy, mutta maljaan ei tule tarpeeksi vettä.	<ul style="list-style-type: none">• Syöttöpuolen magneettiventtiilin (28) suodatin on tukkeutunut.	<ul style="list-style-type: none">• Ota yhteys SFA:n asiakaspalveluun
<ul style="list-style-type: none">• Jakso käynnistyy, mutta maljaan ei tule vettä	<ul style="list-style-type: none">• Pysäytyskana on suljettu.• Magneettiventtiilissä (28) on vika.	<ul style="list-style-type: none">• Avaa pysäytyskana• Ota yhteys SFA:n asiakaspalveluun

11 PURKAMINEN



LAITETTA EI SAA AVATA KUKAAN MUU KUIN VALTUUTETTU KORJAAJA.

MOOTTORIN SÄHKÖPIIREJÄ KOSKEVIA TOIMENPITEITÄ ON LUPA SUORITTAA VAIN STA:N ASIAKASPALVELUN VALTUUTTAMA SÄHKÖTEKNIKKO.

MALJAN POISOTTO

Irrota laite sähköverkosta

- Sulje pysäytyskana ja ruuvaa tuloveden putki irti.
- Ruuvaa auki alustan kiinnitysruuvit.
- Irrota tyhjennysjohto poiston taivekappaleesta .
- Tyhjennä malja kallistamalla sitä eteenpäin ammeessa

MOOTTORIOSAN AVAUS

- Ruuvaa pumpun (4) pohjaruuvit auki.
- Tarkista veitsilevyn pyöriminen.

Huomio: Veitsilevyn terät (5) ovat hyvin leikkaavia.

- Tee tarvittaessa puhdistus.
- Rasvaa kannen tiivisteet ennen takaisinasennusta.

MOOTTORIOSAN IRROTUS

- Irrota huuhtelupainikkeen runko.
- Vedä ulos huuhteluveden syöttö (6).
- Löysää lapon ja moottorin välisen letkun kiristintä (20).
- Vedä moottoriosan/pumppu ulos maljan jalustan kautta.

12 TAKUU

SANICOMPACT® Eco-malliston laitteilla on kahden vuoden takuu, joka on voimassa aina kun laite on asennettu ja sitä on käytetty näiden ohjeiden mukaisesti.

1 OPIS

SANICOMPACT® Eco jest zaprojektowanym kompaktem z wbudowanym pompo-rozdrabniaczem do użytku domowego.

Zainstalowany i używany prawidłowo, **SANICOMPACT® Eco** zaowocuje poprawnością działania.

W szczególności należy przestrzegać instrukcji oznaczonych znakami:

"⚠" oznaczenie instrukcji, której nieprzestrzeżenie może pociągnąć za sobą niebezpieczeństwo dla użytkowników,

"⚠" oznaczenie instrukcji, której nieprzestrzeżenie może spowodować porażenie prądem elektrycznym,

"ATTENTION" oznaczenie instrukcji, której nieprzestrzeżenie może spowodować wadliwe działanie urządzenia.

Po wszystkie dodatkowe informacje prosimy o skontaktowanie się z naszym serwisem.

ZASADA DZIAŁANIA

SANICOMPACT® Eco sterowany jest elektronicznym programatorem.

Posiada on funkcję rozdrabniania/pompowania.

Uruchomienie poprzez naciśnięcie jednej z szarych części (kolor jasnoszary: splukiwanie małą ilością wody, kolor ciemnoszary: splukiwanie dużą ilością wody) przycisku wbudowanego w muszlę.

2 LISTA CZĘŚCI ZAMIENNYCH: na załączonych rysunkach**3 WYMIARY:** na załączonych rysunkach**4 ZASTOSOWANIE I DANE TECHNICZNE**

Zastosowanie	opróżnianie WC
Typ	CR15 DF
Max. wypompowywanie pionowe	3 m
Napięcie zasilania	220-240 V
Częstotliwość zasilania	50 Hz
Moc znamionowa	550 W
Maksymalny pobór prądu	2,5 A
Klasa elektryczna	I
Stopień szczelności	IP44
Dopuszczalna temperatura ścieków	35°C
Waga	C3 28,6 Kg
	C5 29,0 Kg
	C6 26,5 Kg
	C43 23,2 Kg
	C48 25,4 Kg

UWAGA! Instalacja niezgodna z instrukcją powoduje utratę gwarancji.

5 WYKRESY: na załączonych rysunkach**6 INSTALACJA****6a MOCOWANIE MUSZLI KLOZETOWEJ DO PODŁOGI**

Umieść **SANICOMPACT® Eco** w wybranym miejscu, nie mocując go jeszcze. Oznacz położenie muszli i śrub mocujących, umieszczając narożniki mocujące w odległości 15 mm od konturu muszli – patrz schemat **6a**. Zabierz muszlę.

Nawierć otwory w podłożu.

Ewentualnie, jeśli dysponujesz czasem, poprowadź uszczelnienie silikonowe w miejscu ustawienia muszli. Załóż śruby i narożniki mocujące. Ustaw na miejscu **SANICOMPACT® Eco**. Przymocuj **SANICOMPACT® Eco**, do podłoża za pomocą śrub.

6b PODŁĄCZENIE WYLOTU

- 1 - Wsuń do oporu kolano **1a** do końcówki rury kauczukowej odprowadzającej, po uprzednim ułożeniu jej w żądanym kierunku.
- 2 - Zamocuj podstawę kolana i zaciśnij ją opaską **2** na rurze kauczukowej odprowadzającej.
- 3 - Podłącz tuleję **3a** do końcówki kolana za pomocą opaski **3**. Odetnij końcówkę tulei, aby dopasować ją do rury odprowadzającej. Włóż w jej koniec rurę z ABS lub PCV o średnicy zewnętrznej 32 mm, następnie zaciśnij opaskę **3**.
- 4 - **Ostrzeżenie:** Zwrócić uwagę na to, aby nie skrócić rurki wyprowadzającej wewnątrz zespołu.
- 5 - **Ostrzeżenie:** Pozioma część rury odprowadzającej powinna być ustawiona zgodnie ze spadkiem grawitacyjnym (1%). Podczas prowadzenia rury unikać obniżeń.
- 6 - **Ostrzeżenie:** Rury chronić przed zamarzaniem stosując odpowiednią izolację. Jeżeli toaleta instalowana jest w miejscach nieogrzewanych, to w okresach zimowych chronić ją w sposób następujący:
 - Odcinając doprowadzenie wody,
 - Uaktywniając jeden cykl bez wody,
 - Wlewając do muszli środek przeciwdziałający zamarzaniu (2 litry),
 - Spuszczając wodę w toalecie.
- 7 - **Ostrzeżenie:** Jakiegokolwiek zagięcia na rurze odprowadzającej powinny zapewnić swobodny przepływ. W przypadku rur plastikowych, dla uzyskania zagięcia 90° należy zastosować dwa kolanka 45°.
- 8 - **Uwaga:** Przed przystąpieniem do prac serwisowych zaleca się zastosowanie w najniższym miejscu zaworu spustowego umożliwiającego spuszczenie zawartości z rury.
- 9 - **Uwaga:** W celu uniknięcia zjawiska zasyfonowania zainstalować bezpiecznik próżniowy (NicolI lub podobnego typu) w najwyższym punkcie instalacji.

6c PODŁĄCZENIE ZASILANIA W WODĘ

Zasilanie w wodę należy podłączyć z użyciem zaworu odcinającego.

Uwaga: Jakość splukiwania toalety znacząco zależy od ciśnienia wody.

Ostrzeżenie: Ciśnienie wody dla prawidłowego splukiwania powinno wynosić **40 psi (1.7 bar)**.

Uwaga: W miejscach, gdzie woda nie jest czysta (zabrudzona, zapiaszczona) zalecamy użycie filtra wstawionego pomiędzy zawór odcinający a toaletę, co uchroni przed blokowaniem zaworu elektromagnetycznego.

6d PODŁĄCZENIE ZASILANIA ELEKTRYCZNEGO

⚠ Instalacja elektryczna musi zostać wykonana przez wykwalifikowanego specjalistę w dziedzinie elektrotechniki.

Urządzenie musi zostać ustawione w taki sposób, aby zapewniony był łatwy dostęp do wtyczki w gniazdku zasilającym.

Obwód zasilający urządzenia musi być uziemiony (Klasa I) i wyposażony w wyłącznik różnicowoprądowy o wysokiej czułości (30mA) skalibrowany na 16A.

Połączenie może służyć wyłączeniu zasilaniu urządzenia. W razie wątpliwości zleć przeprowadzenie kontroli wykwalifikowanemu elektrykowi.

7 URUCHAMIANIE I PROGRAMOWANIE

7a URUCHAMIANIE

Podłączyć urządzenie do prądu. Odczekać 20 sekund: następuje inicjalizacja urządzenia. Odkręcić do oporu zawór dopływu wody, aby dobrze przepłukać urządzenie. Uruchomić **normalny cykl naciskając ciemnoszarą część przycisku**. Wrzucić kilka kawałków papieru toaletowego do muszli klozetowej i ponownie uruchomić cykl.

7b PROGRAMOWANIE

Czas spłukiwania wody w Sanicompact éco zależy od wybranego cyklu.

Cykl ekologiczny (przycisk jasnoszary):

11 sekund i 1,8 L: płukanie muszli klozetowej przez 5 sekund, pompa uruchamia się na 4 sekundy (przez 2 sekundy muszla dalej się napełnia), a następnie muszla ponownie napełnia się przez 2 sekundy.

Cykl normalny (domyślny, przycisk ciemnoszary):

17 sekund i 3 L: płukanie muszli klozetowej przez 10 sekund, pompa uruchamia się na 5 sekund (przez 3 sekundy muszla dalej się napełnia), następnie muszla ponownie napełnia się przez 2 sekundy.

W razie potrzeby można wydłużyć czas pierwszego płukania w cyklu normalnym do 16 sekund, jeśli czas domyślny jest niewystarczający.

Aby przeprogramować:

- Naciśnij oba szare przyciski równocześnie i przytrzymaj je przez 5 sekund.
- Silnik włącza się na 2 sekundy, co oznacza, że wszedłeś w tryb programowania.
- Każde przyciśnięcie ciemnoszarego przycisku wydłuża cykl normalny o jedną sekundę: każdy impuls jest zatwierdzany krótkim uruchomieniem się silnika.
- Każde przyciśnięcie jasnoszarego przycisku skraca cykl normalny o jedną sekundę: każdy impuls jest zatwierdzany krótkim uruchomieniem się silnika.

Wyjście z trybu programowania:

- Naciśnij oba szare przyciski równocześnie i przytrzymaj je przez 5 sekund.
- Lub nie wykonuj żadnych czynności przez kilka sekund.

Silnik włącza się na 2 sekundy, co oznacza, że opuściłeś tryb programowania.

Uwaga 1: minimalny czas pierwszego płukania w cyklu normalnym wynosi 10 sekund (programowanie domyślne) a czas maksymalny 16 sekund.

Uwaga 2: cykl ekologiczny nie podlega modyfikacjom.

8 EKSPLOATACJA I ZACHOWANIE OSTROŻNOŚCI

SANICOMPACT® Eco używa się jak zwykłą toaletę i nie wymaga ona specjalnych zabiegów.

UWAGA! Urządzenia **SANICOMPACT® Eco** mogą służyć wyłącznie do rozdrabniania i wypompowywania fekalii, papieru toaletowego i wód sanitarnych.

Wszystkie uszkodzenia aparatu spowodowane przez inne odpady jak np. wata, tampony, chusteczki higieniczne, patyczki do uszu, prezerwatywy, długie włosy nie będą objęte gwarancją. Roztwory, takie jak: kwasy, zasady, rozpuszczalniki lub oleje, itp., mogą spowodować uszkodzenie urządzenia, co również powoduje utratę gwarancji.

UWAGA! W przypadku długiego braku prądu lub nieobecności zamknąć zawór wody.

9 UTRZYMANIE CZYSTOŚCI

- Aby oczyścić lub usunąć kamień ze zbiornika urządzenia **SANICOMPACT® Eco**, należy używać zwykłych produktów przeznaczonych do tego celu.
- Aby uniknąć gromadzenia się kamienia wewnątrz **SANICOMPACT® Eco**, zaleca się regularne czyszczenie.

W tym celu należy:

- Odciąć zasilanie w wodę, zamykając zawór
- Spłukać WC uruchamiając spłuczkę
- Wlać 1 litr środka czyszczącego lub octu
- Pozostawić na kilka godzin
- Ponownie podłączyć zasilanie w wodę poprzez włączenie zaworu i spłukać kilkakrotnie uruchamiając spłuczkę

Częstotliwość usuwania kamienia zależy od stopnia twardości używanej wody.

Zaleca się wykonywanie tej czynności przynajmniej 2 razy w roku.

Nie wlewać żadnych kwasów, sody kaustycznej oraz rozpuszczalników do **SANICOMPACT® Eco**.

Uwaga: Zaleca się stosowanie odpowiedniego odkamieniacza, takiego jak specjalny odkamieniacz **SANIBROYEUR®** firmy **SFA**.

10 TABLICA MOŻLIWYCH USZKODZEŃ

W rzadkich przypadkach wystąpienia usterki naprawa może być wykonana samodzielnie lub też przez nasz autoryzowany serwis. Dokładniejszych informacji udzieli serwis SFA lub nasze autoryzowane centrum serwisowe.



UWAGA! – Przed przystąpieniem do jakiegokolwiek pracy z **SANICOMPACT® Eco** odłączyć zasilanie elektryczne.

STWIERDZONA NIEPRAWIDŁOWOŚĆ	PRAWDOPODOBNE PRZYCZYNY	ROZWIĄZANIE
<ul style="list-style-type: none">• Cykl wykonywany jest prawidłowo, silnik pracuje, lecz woda w muszli zasysana jest powoli lub wcale.	<ul style="list-style-type: none">• Zawór syfonu (23) nie jest szczelny.• Odprowadzenie jest zatkane przez kamień.	<ul style="list-style-type: none">• Wyczyścić lub wymienić zawór syfonu (23).• Skontaktuj się z działem obsługi klientów firmy SFA.
<ul style="list-style-type: none">• Cykl wykonywany jest prawidłowo, lecz w muszli pozostaje dużo wody.	<ul style="list-style-type: none">• Wysokość odprowadzania jest zbyt duża.• Przekrój rur odprowadzających jest zmniejszony przez kamień.	<ul style="list-style-type: none">• Wprowadź zmiany w instalacji.• Skontaktuj się z działem obsługi klientów firmy SFA.
<ul style="list-style-type: none">• Kiedy silnik pracuje, słychać stuki.	<ul style="list-style-type: none">• Do muszli wpadło twarde ciało obce i uderza o tarczę z nożami.	<ul style="list-style-type: none">• Skontaktuj się z działem obsługi klientów firmy SFA.
<ul style="list-style-type: none">• Dotknięcie sensora (24) nie powoduje uruchomienia cyklu.	<ul style="list-style-type: none">• Sensor (24) jest uszkodzony.• Programator (15) jest uszkodzony.	<ul style="list-style-type: none">• Skontaktuj się z działem obsługi klientów firmy SFA.
<ul style="list-style-type: none">• Cykl się uruchamia, lecz woda w muszli spływa powoli.	<ul style="list-style-type: none">• Filtr wejściowy elektrozaworu (28) jest zatkany.	<ul style="list-style-type: none">• Skontaktuj się z działem obsługi klientów firmy SFA.
<ul style="list-style-type: none">• Cykl się uruchamia, lecz woda w muszli nie spływa.	<ul style="list-style-type: none">• Zawór odcinający jest zamknięty.• Elektrozawór (28) jest uszkodzony.	<ul style="list-style-type: none">• Otwórz zawór odcinający.• Skontaktuj się z działem obsługi klientów firmy SFA.

11 DEMONTAŻ



OTWARCIE URZĄDZENIA MOŻE BYĆ DOKONANE TYLKO PRZEZ PRACOWNIKA AUTORYZOWANEGO SERWISU

WSZELKIE CZYNNOŚCI NA CZĘŚCI ELEKTRYCZNEJ SILNIKA MOGĄ BYĆ PRZEPROWADZANE TYLKO PRZEZ TECHNIKA UPOWAŻNIENEGO PRZEZ DZIAŁ OBSŁUGI KLIENTÓW FIRMY SFA.

ZDEJMOWANIE MUSZLI

Całkowicie odłącz napięcie.

- Zamknij zawór odcinający i odkręć rurę doprowadzenia wody.
- Odkręć śruby mocujące do podłoża.
- Odłącz przewód odprowadzający od kolana wyjściowego
- Przechyl maszę do przodu i opróżnij ją do podstawionego naczynia.

WYJMOWANIE BLOKU SILNIKA

- Odłącz korpus od przycisku sensora.
- Zdejmij doprowadzenie wody służącej do spłukiwania (6).

- Odkręć opaskę (20) między przewodem elastycznym syfonu i blokiem silnika.
- Wyjmij blok silnika/pompę przez stopę muszli.

OTWIERANIE BLOKU SILNIKA

- Odkręć dno pompy (4)
- Skontroluj rotację tarczy z nożami.
- Uwaga:** ostrza tarczy z nożami są bardzo ostre (5).
- W razie konieczności przeprowadź czyszczenie.
- Przed ponownym zmontowaniem nasmaruj uszczelkę pokrywki.

12 GWARANCJA

SANICOMPACT® Eco posiada dwuletnią gwarancję pod warunkiem przestrzegania wszystkich zaleceń dotyczących instalacji, użytkowania i konserwacji zawartych w niniejszej instrukcji.

1 Предупреждение

SANICOMPACT® Eco - это унитаз, оснащенный насосом-измельчителем, специально созданный для откачивания сточных вод.

Предназначен только для бытового применения.

SANICOMPACT® Eco имеет высокий уровень производительности, безопасности и надежности при условии соблюдения правил установки и эксплуатации, описанных ниже.

Данные знаки обозначают:

"⚠" риск личной безопасности

"⚡" предупреждение о наличии напряжения

"ВНИМАНИЕ" - риск повреждения оборудования

За дополнительной информацией просим Вас обращаться в сервисную службу SFA: +7 495 258 2951.

ПРИНЦИП РАБОТЫ

Управление **SANICOMPACT® Eco** осуществляется благодаря электронному программному устройству. Включение производится путем нажатия на одну из двух частей серой кнопки, встроенной в унитаз (светло-серая: для частичного слива, темно-серая: для полного слива).

2 ПОСТАВЛЯЕМЫЕ ДЕТАЛИ

3 РАЗМЕРЫ

4 ПРИМЕНЕНИЕ И ТЕХНИЧЕСКИЕ ДАННЫЕ

Применение откачивания сточных вод из

Тип	CR15 DF
Максимальная вертикальная откачка	3 м
Напряжение	220-240 В
Частота	50 Гц
Номинальная мощность	550 Вт
Потребляемый ток	2,5 А
Электрический класс	I
Кoeffициент защиты	IP44
Средняя температура воды	35°C
Вес нетто:	
C3 Sanicompact Luxe	28,6 кг
C5 Sanicompact Pro	29,0 кг
C6 Sanicompact Elite	26,5 кг
C43 Sanicompact 43	23,2 кг
C48 Sanicompact 48	25,4 кг

ВНИМАНИЕ: любое другое применение кроме описанного в инструкции запрещено.

5 ГРАФИК ПРОИЗВОДИТЕЛЬНОСТИ

6 УСТАНОВКА

6a УСТАНОВКА УНИТАЗА

Поместить **SANICOMPACT® Eco** на место установки, не закрепляя. Отметить место установки унитаза и винтов крепления, поставив угольники в 15 мм от контура унитаза; см. рис. 6a.

Снять унитаз.

Просверлить отверстия в полу.





В случае необходимости, залить контур установки унитаза силиконовой изоляцией, если позволяет время.

Установить винты и угольники крепления. Установить **SANICOMPACT® Eco**. Прикрепить **SANICOMPACT® Eco** к полу с помощью винтов.

6b ПОДСОЕДИНЕНИЕ К СТОКУ

1 - Вставить колено  в трубу выхода, предварительно выбрав направление для откачивания.

2 - Закрепить соединение хомутом .

3 - Вставьте муфту , предварительно обрезав до Ø32, в колено  и закрепите хомутом . Подсоедините напорный трубопровод и затяните хомут .

4 - **Внимание:** не складывайте и не скручивайте резиновую откачивающую трубу.

При монтаже напорного трубопровода следует помнить:

- Вертикальный участок трубопровода должен всегда предшествовать горизонтальному там, где требуется комбинированная система.
- Горизонтальные участки трубы должны иметь минимальный уклон 1%.
- На горизонтальных участках не допускайте прогибов и подъемов.
- Все изгибы трубопровода должны быть плавными.
- Необходимо помнить, что каждый поворот уменьшает возможность откачивания по горизонтали на 1 м.
- Чтобы избежать эффекта подсоса, смонтируйте в начале горизонтального участка трубопровода клапан, регулирующий доступ воздуха. Если Вам не удалось приобрести клапан, увеличьте диаметр трубопровода в начале его горизонтального участка.
- Напорный трубопровод должен иметь отдельное соединение с канализационным стояком и не совмещаться ни с какими другими сливными трубами.
- При эксплуатации системы в условиях отрицательных температур обеспечьте соответствующую теплоизоляцию трубопровода.
- Если Вы оставляете насосную систему на зимний период, во избежание промерзания рекомендуем Вам принять следующие меры:
 - отключите водоснабжение;
 - спустите воду из унитаза;
 - налейте в унитаз антифриз или соленую воду (количество антифриза должно быть таким, чтобы заполнить емкости унитаза и вертикального участка трубопровода) и проведите один цикл слива.

6c ПОДКЛЮЧЕНИЕ К ИСТОЧНИКУ ВОДОСНАБЖЕНИЯ

Подсоедините гибкий шланг подачи воды к магистрали водоснабжения, предусмотрите кран перекрытия воды.

Внимание: качество слива унитаза зависит от давления воды в трубопроводе. Для оптимального слива необходимо минимальное давление на выходе крана должно быть **1,7 бар**.

Совет: в районах, где вода с примесью грязи, песка и ржавчины, необходимо дополнительно установить фильтр тонкой очистки во избежание засорения фильтра соленоидного клапана в системе подачи воды.

6d ЭЛЕКТРОПОДКЛЮЧЕНИЕ

 Электроустановка должна осуществляться квалифицированным специалистом. Электропроводка и подключение должны соответствовать требованиям ПУЭ.

Прибор следует поместить таким образом, чтобы был обеспечен доступ к электрической розетке. Данный аппарат должен быть обязательно подключен к заземлению (класс I). Розетка должна быть использована только для питания аппарата и подключена к дифференциальному автоматическому выключателю на 16А, с током отсечки (30mA).

Если у Вас возникают сомнения, обратитесь к профессиональному электрику, чтобы он проверил установку.

Всю работу с электрической частью и двигателем должен осуществлять квалифицированный специалист, прошедший обучение в SFA и имеющий все необходимые инструменты для ремонта.

В случае повреждения кабеля аппарата его следует заменить у производителя или в его послепродажной службе во избежание риска.

7 ВВОД В ЭКСПЛУАТАЦИЮ И ПРОГРАММИРОВАНИЕ

7a ВОД В ЭКСПЛУАТАЦИЮ

Включите аппарат в электросеть. Подождите 20 секунд для инициализации. Полностью откройте кран водоснабжения, для того, чтобы обеспечить режим эффективного смывания. Запустите **нормальный цикл слива, нажав на темно-серую часть кнопки**. Бросьте в унитаз несколько листов туалетной бумаги, после чего запустите цикл снова.

7b ПРОГРАММИРОВАНИЕ

Продолжительность слива Sanicompact Eco зависит от выбранного цикла.

Эко-цикл (светло-серая кнопка):

11 секунд и 1.8 л: промывка унитаза в течение 5 секунд, включение насоса на 4 секунды (в течение 2 секунд подача воды в унитаз продолжается), затем повторная подача воды в унитаз в течение 2 секунд.

Нормальный цикл (по умолчанию, темно-серая кнопка):

17 секунд и 3 л: промывка унитаза в течение 10 секунд, включение насоса на 5 секунд (в течение 3 секунд подача воды в унитаз продолжается), затем повторная подача воды в унитаз в течение 2 секунд.

При необходимости, если значение по умолчанию недостаточно, можно увеличить длительность первой промывки нормального цикла до 16 секунд.

Для входа в режим программирования:

- Одновременно нажать на обе серые кнопки и удерживать их в течение 5 секунд.
- Включается и в течение 2 секунд работает двигатель, указывая на то, что Вы вошли в режим программирования.
- При каждом нажатии на темно-серую кнопку длительность нормального цикла увеличивается на одну секунду: каждый импульс подтверждается кратким включением двигателя.
- При каждом нажатии на светло-серую кнопку длительность нормального цикла уменьшается на одну секунду: каждый импульс подтверждается кратким включением двигателя.

Для выхода из режима программирования:

- Либо одновременно нажмите и удерживайте обе серые кнопки в течение 5 секунд.
- Либо не предпринимайте никаких действий в течение нескольких секунд.

Двигатель включится и будет работать в течение 2 секунд, указывая на выход из режима программирования.

Примечание 1: минимальная продолжительность первой промывки в нормальном цикле составляет 10 секунд (запрограммировано по умолчанию), а максимальная - 16 секунд.

Примечание 2: эко-цикл не изменяется.

8 ПРИМЕНЕНИЕ

SANICOMPACT® Eco используется как обычный унитаз и не требует особого обслуживания.

Внимание: SANICOMPACT® Eco предназначен для откачки только экскрементов, гигиенической бумаги и использованных вод. На любые повреждения, возникшие в связи с попаданием инородных предметов, таких как вата, тампоны, гигиенические прокладки, презервативы, волосы, или со сливом растворителей и масел, гарантия не распространяется.

Внимание: при одновременном отключении электропитания и при длительном неиспользовании аппарата перекройте кран.

9 ЧИСТКА / СНЯТИЕ НАЛЁТА

- Во избежание скопления налёта внутри насоса-измельчителя рекомендуется регулярно его удалять. Для этого:
 - Перекройте кран.

- Спустите воду из унитаза.
- Влейте в унитаз большую дозу (~ 5 л) средства для снятия налёта или раствор уксуса (1 л уксуса + 3 - 4 л воды).
- Оставьте на несколько часов.
- Откройте кран. Для ополаскивания несколько раз спустите воду.

Частота снятия налёта зависит от жёсткости воды в Вашем регионе. Мы рекомендуем повторять подобную операцию не менее 2-х раз в год.

Ни в коем случае не используйте едкие щелочные и кислотные средства или растворители.

Замечание: рекомендуется использовать специальное средство для удаления накипи, как, например **SANIBROYEUR®** фирмы **SFA**.

10 УСТРАНЕНИЕ ВОЗМОЖНЫХ НЕИСПРАВНОСТЕЙ

В большинстве случаев неполадки, случающиеся с аппаратом, незначительны. Вы сами сможете устранить их. Для выявления причин неполадок и их устранения просмотрите таблицу, которая дана ниже. В случае других проблем обращайтесь в сервисную службу SFA.



Во всех случаях перед ремонтом или обслуживанием аппарата выключите его из электросети.

НЕИСПРАВНОСТЬ	ВОЗМОЖНЫЕ ПРИЧИНЫ	УСТРАНЕНИЕ ПРОБЛЕМЫ
<ul style="list-style-type: none">• Цикл протекает правильно, мотор работает, но вода в унитазе проходит медленно или не проходит вообще.	<ul style="list-style-type: none">• Клапан сифона (23) не герметичен.• Засорен напорный трубопровод.	<ul style="list-style-type: none">• Почистить или заменить клапан сифона (23).• Обратиться в техническую службу SFA.
<ul style="list-style-type: none">• Цикл протекает правильно, но в унитазе остается много воды.	<ul style="list-style-type: none">• Слишком большой подъём.• Внутренний диаметр труб вывода уменьшился из-за накипи.	<ul style="list-style-type: none">• Изменить установку.• Обратиться в техническую службу SFA.
<ul style="list-style-type: none">• При работе мотора слышен треск.	<ul style="list-style-type: none">• В унитаз попало инородное тело, которое натывается на диск с ножами.	<ul style="list-style-type: none">• Обратиться в техническую службу SFA.
<ul style="list-style-type: none">• После нажатия на сливную кнопку (24), цикл не включается	<ul style="list-style-type: none">• Сливная кнопка не работает.• Программное устройство (15) неисправно.	<ul style="list-style-type: none">• Обратиться в техническую службу SFA.
<ul style="list-style-type: none">• Цикл начинается, но мало воды попадает в унитаз.	<ul style="list-style-type: none">• Фильтр на входе электроклапана (28) забит.	<ul style="list-style-type: none">• Обратиться в техническую службу SFA.
<ul style="list-style-type: none">• Цикл начинается, но вода не попадает в унитаз.	<ul style="list-style-type: none">• Запорный клапан закрыт.• Электроклапан (28) неисправен.	<ul style="list-style-type: none">• Открыть запорный клапан.• Обратиться в техническую службу SFA.

11 РАЗБОРКА



ОТКРЫВАТЬ УСТАНОВКУ РАЗРЕШАЕТСЯ ТОЛЬКО ПРЕДСТАВИТЕЛЮ ЛИЦЕНЗИРОВАННОЙ РЕМОНТНОЙ СЛУЖБЫ.

РЕМОНТ ЭЛЕКТРИЧЕСКОЙ ЧАСТИ МОТОРА МОЖЕТ ОСУЩЕСТВЛЯТЬ ТОЛЬКО ТЕХНИК, ИМЕЮЩИЙ ЛИЦЕНЗИЮ ТЕХНИЧЕСКОЙ СЛУЖБЫ SFA.

ЧТОБЫ СНЯТЬ УНИТАЗ

Отключить от источника электропитания.

- Закрыть запорный клапан и отвинтить трубу подачи воды.
- Вывинтить винты крепления к полу.
- Вынуть трубку вывода из трубки выхода
- Наклонить унитаз вперед и вылить воду в таз.

ЧТОБЫ СНЯТЬ БЛОК МОТОРА

- Снимите корпус сливной кнопки.
- Вынуть трубку подачи воды для смыва (6).

- Ослабить кольцо (20) между сифоном и блоком мотора.
- Вынуть блок мотора/насоса через основание унитаза.

ЧТОБЫ ОТКРЫТЬ БЛОК МОТОРА

- Снять дно насоса (4).
- Проверить правильность вращения диска с ножами.

Внимание: лезвия диска с ножами крайне острые (5).

- Почистить в случае необходимости.
- Смазать соединение крышки, затем вновь собрать.

12 ГАРАНТИЯ

Срок гарантии деталей и работы аппарата **SANICOMPACT® Eco** составляет 30 месяцев, при условии его установки и использования в соответствии с настоящей инструкцией.

1 AVERTISMENTE

SANICOMPACT® Eco este un WC special echipat cu un dispozitiv de tocare-pompare integrat în vasul de ceramică, fiind destinat evacuării de materii fecale, hârtie igienică și ape uzate igienico-sanitare.

Acest aparat este destinat pentru uz casnic.

Aparatul are un randament ridicat, este sigur și fiabil, cu condiția ca toate instrucțiunile de instalare și întreținere specificate în prezentul manual să fie respectate cu strictețe.

Se vor respecta în special instrucțiunile marcate cu:

⚠ " Nerespectarea instrucțiunilor marcate cu acest avertisment poate pune în pericol siguranța persoanelor.

⚡ " Risc de electrocutare. Avertisment ce marchează prezența unui risc de tip electric.

"**ATENȚIE**" Nerespectarea instrucțiunilor marcate cu acest avertisment poate afecta buna funcționare a aparatului.

Pentru orice informații suplimentare, vă rugăm să contactați serviciul asistență clienți.

PRINCIPIUL DE FUNCȚIONARE

SANICOMPACT® Eco este comandat printr-un dispozitiv de programare electronic.

Aceasta are o funcție de tocare/pompare.

Punerea în funcțiune se efectuează apăsând pe butonul integrat în WC, mai exact pe una dintre cele două părți gri ale acestuia (gri deschis = cantitate redusă de apă, gri închis = cantitate normală de apă).

2 LISTA DE PIESE FURNIZATE

3 DIMENSIUNI

4 DOMENIUL DE UTILIZARE ȘI DATE TEHNICE

Se utilizează la	Evacuarea unui WC
Tipul	CR15 DF
Înălțimea maximă de pompare verticală	3 m
Tensiune electrică	220-240 V
Frecvență	50 Hz
Puterea nominală	550 W
Consum maxim de curent electric	2,5 A
Clasă de izolație	I
Grad de protecție	IP44
Temperatura medie de funcționare	35°C
Greutate netă	C3 28,6 Kg C5 29,0 Kg C6 26,5 Kg C43 23,2 Kg C48 25,4 Kg

ATENȚIE: Singurele aplicații recomandate sunt cele din acest manual de utilizare.

5 CURBA DE RANDAMENT

6 INSTALARE

6a FIXAREA WC-ULUI

Așezați aparatul **SANICOMPACT® Eco** în locul dorit fără a-l fixa. Trasați locul în care vor fi poziționate WC-ul și șuruburile de fixare așezând echerile la 15 mm de linia WC-ului, vezi schema **6a**.

Îndepărtați WC-ul.

Perforați pardoseala.

Eventual, aplicați și o garnitură de silicon în locul în care va fi poziționat WC-ul, dacă considerați necesar.

Așezați șuruburile și echerile de fixare. Așezați aparatul **SANICOMPACT® Eco**. Fixați aparatul **SANICOMPACT® Eco** la sol cu ajutorul șuruburilor.

6b RACORDUL LA CONDUCTA DE EVACUARE

- 1 - Împingeți la maxim cotul **1a** în extremitatea conductei de evacuare din cauciuc, din spatele WC-ului, după ce l-ați orientat în sensul dorit.
- 2 - Fixați baza cotului și strângeți-o pe conducta de evacuare din cauciuc cu un colier **2**.
- 3 - Racordați manșonul **3a** de la capătul cotului cu colierul **2**. Tăiați cealaltă extremitate a manșonului pentru a-l adapta la diametrul conductei de evacuare. Racordați apoi la extremitatea sa, un tub din PVC sau ABS cu diametrul exterior Ø 32, apoi strângeți-l cu colierul **2**.
- 4 - **Atenție:** nu îndoiți și nu răsuciți tubul de cauciuc din spatele WC-ului prevăzut pentru evacuare.
- 5 - **Atenție:** evitați punctele joase pe traseul conductei de evacuare, unde apa ar putea stagna. Asigurați o pantă de înclinare de 1% pentru porțiunile „orizontale” de evacuare.
- 6 - **Atenție:** protejați tubul de evacuare către canalizare împotriva înghețului, cu ajutorul unor izolații corespunzătoare. Dacă aparatul este instalat în spații nelocuite pe perioada înghețului, protejați-l astfel:
 - Închideți conducta de intrare a apei,
 - Apăsați butonul pentru ca WC-ul **SANICOMPACT®** să efectueze un ciclu funcțional, fără apă.
 - Introduceți antigel în WC (1 litru).
 - Dacă există, goliți apoi apa de pe tronsonul vertical de evacuare.
- 7 - **Atenție:** conducta de evacuare trebuie să conțină cât mai puține coturi. Evitați coturile cu unghiuri foarte mici. Folosiți 2 coturi la 45° în locul unuia de 90°. Traseul de evacuare să aibă cât mai puține cotituri.
- 8 - **Recomandare:** montați în partea inferioară a evacuării pe verticală un dop de purjare, pentru a permite vidanjarea conductei înaintea efectuării unor eventuale lucrări de service.
- 9 - **Recomandare:** Pentru a evita sifonarea, montați o supapă de aerisire (tip Nicoll sau similar), în punctul cel mai înalt.

6c RACORDUL LA CONDUCTA DE ALIMENTARE CU APĂ

Branșați conducta flexibilă de la alimentarea cu apă pentru spălat, montând pe aceasta un robinet de închidere a fluxului de apă.

Atenție: calitatea spălării vasului de WC depinde de presiunea apei. Pentru o spălare optimă, presiunea de ieșire din robinet trebuie să fie **minim 1,7 bari**.

Recomandare: în regiunile în care apa de la rețeaua publică prezintă impurități sau nisip, vă recomandăm să introduceți un filtru suplimentar, între robinetul de închidere a apei și aparat. Montarea acestui filtru poate evita necesitatea unei intervenții service delicate, ca urmare a înfundării electrovalvei.

6d CONECTAREA ELECTRICĂ

⚠ Conectarea electrică trebuie realizată de către personal calificat. Aparatul trebuie amplasat astfel încât să aveți acces la priza de alimentare. Circuitul de alimentare electrică a aparatului trebuie să aibă împământare (clasa I) și să fie protejat de un disjunctiv de înaltă sensibilitate calibrat la 30 mA și protejat cu o siguranță de 16 A.

Această priză trebuie să fie destinată exclusiv alimentării aparatului. În cazul în care aveți dubii, solicitați verificarea circuitului de către un electrician calificat.

Reglementări

Respectați dispozițiile normelor în vigoare din țara de utilizare a aparatului privind volumele de protecție dintr-o sală de baie. În cazul în care aveți dubii, consultați personalul calificat.

În cazul în care cablul electric al aparatului este deteriorat, acesta trebuie înlocuit de către fabricant sau de către o persoană autorizată de Departamentul de Service, pentru a evita orice pericol.

7 PUNEREA ÎN FUNCȚIUNE ȘI PROGRAMAREA

7a PUNEREA ÎN FUNCȚIUNE

Conectați aparatul la alimentarea electrică. Așteptați 20 de secunde pentru a se realiza inițializarea aparatului. Pentru a obține o bună clătire, deschideți robinetul de admisie a apei până în punctul maxim. **Porniți ciclul normal apăsând pe partea gri închis a butonului integrat în WC.** Aruncați câteva foi de hârtie igienică în WC, apoi efectuați, din nou, un alt ciclu.

7b PROGRAMAREA

Durata de alimentare cu apă a aparatului dvs **SANICOMPACT® Eco** variază în funcție de ciclul ales.

Ciclu economic (tasta gri deschis) :

11 secunde și 1.8L : în primele 5 secunde se declanșează clătirea WC-ului cu apă, apoi pompa se pune în funcțiune pentru o durată de 4 secunde (din care 2 secunde, WC-ul continuă să fie clătit cu apă); în final, WC-ul se va umple din nou timp de 2 secunde.

Ciclu normal (setat implicit, tasta gri închis) :

17 secunde și 3L : în primele 10 secunde se declanșează clătirea WC-ului cu apă, apoi pompa se pune în funcțiune pentru o durată de 5 secunde (din care 3 secunde, WC-ul continuă să fie clătit cu apă); în final, WC-ul se va umple din nou timp de 2 secunde.

Dacă este necesar, aveți posibilitatea de a prelungi durata primei clătiri a ciclului normal până la 16 secunde, dacă durata setată implicit nu realizează o spălare optimă.

Pentru a modifica programarea :

- Apăsăți simultan pe cele două părți gri ale butonului, timp de 5 secunde.
- Motorul se va pune în funcțiune timp de 2 secunde, ceea ce semnifică faptul că ați intrat în modul de programare.
- Apoi, la fiecare apăsare a tastei gri închis, măriți durata ciclului normal cu câte o secundă : fiecare apăsare este validată de o scurtă punere în funcțiune a motorului.
- La fiecare apăsare a tastei gri deschis, micșorați durata ciclului normal cu câte o secundă : fiecare apăsare este validată de o scurtă punere în funcțiune a motorului.

Pentru a ieși din modul de programare :

- Fie apăsați simultan pe ambele părți gri ale butonului, timp de 5 secunde.
 - Fie nu efectuați nicio operație timp de mai multe secunde.
- La final, motorul se va pune în funcțiune automat timp de 2 secunde, ceea ce semnifică faptul că ați ieșit din modul de programare.**

Remarca 1 : durata minimă a primei clătiri a ciclului normal este de 10 secunde (programare setată implicit) și durata maximă este de 16 secunde.

Remarca 2 : ciclul economic nu poate fi modificat.

8 UTILIZARE

Aparatul **SANICOMPACT® Eco** se utilizează ca un WC clasic și nu necesită o întreținere specială.

ATENȚIE 1: Nu se acordă garanție decât în cazul utilizării aparatului pentru evacuarea hârtiei igienice, materiilor fecale și apelor uzate igienico-sanitare. În cazul unor deteriorări ale aparatului provocate de: tocarea unor corpuri străine precum vată, tamponane, șervețele igienice, șervețele parfumate, produse alimentare, prezervative, păr, cârpe, obiecte din lemn, plastic sau metal (ex: agrafe de păr), materiale de construcție; sau de pomparea unor lichide precum solvenți sau uleiuri, acestea nu intră sub incidența garanției acordate.

ATENȚIE 2: În cazul unei întreruperi mai lungi de curent sau a unei absențe prelungite de acasă, închideți alimentarea cu apă.

9 CURĂȚARE / DETARTRAJ

- Pentru a evita acumularea de calcar în interiorul aparatului de tocere, se recomandă curățarea regulată. Pentru aceasta, debransați aparatul de la sursa electrică de alimentare, lăsați să curgă în WC o doză de detartrant, lăsați câteva ore, apoi rebransați aparatul la sursa electrică de tensiune. Trageți de câteva ori apa la WC, pentru a clăti.

Frecvența acestei operațiuni de detartrare depinde de durezza apei din regiunea în care locuiți. Vă recomandăm să repetați această operație, de cel puțin două ori pe an.

N.B. Se recomandă utilizarea unui detartrant adecvat, cum ar fi detartrantul special **SANIBROYEUR®** de la **SFA**.

10 INTERVENȚII EVENTUALE

În majoritatea cazurilor, disfuncționalitățile care pot apărea la aparat au cauze minore și sunt ușor de remediat. Le puteți remedia chiar dvs. Pentru a vă ajuta la diagnosticarea și rezolvarea problemei, consultați tabelul de mai jos. Pentru orice alt tip de defecțiune adresați-vă serviciului asistență clienți sau unui deparator autorizat.



În toate cazurile, deconectați mai întâi aparatul de la sursa electrică de alimentare

ANOMALIE CONSTATĂ	CAUZE PROBABILE	SOLUȚII
<ul style="list-style-type: none">• Ciclu se derulează corect, motorul funcționează, dar apa din WC este aspirată încet sau deloc	<ul style="list-style-type: none">• Clapeta sifonului (23) nu mai este etanșă.• Evacuarea este colmatată de calcar.	<ul style="list-style-type: none">• Curățați sau înlocuiți clapeta sifonului (23).• Consultați un deparator autorizat.
<ul style="list-style-type: none">• Ciclu se derulează corect, dar rămâne multă apă în WC	<ul style="list-style-type: none">• Înălțimea de evacuare este prea mare.• Calcarul reduce secțiunile conductelor de evacuare.	<ul style="list-style-type: none">• Modificați instalația.• Consultați un deparator autorizat.
<ul style="list-style-type: none">• Motorul funcționează dar hârăie	<ul style="list-style-type: none">• Un corp străin dur a căzut în WC și se lovește de discul cu cuțite.	<ul style="list-style-type: none">• Consultați un deparator autorizat.
<ul style="list-style-type: none">• După ce ați apăsat pe butonul de tragere a apei (24), nu se declanșează ciclul de clătire cu apă	<ul style="list-style-type: none">• Butonul de tragere a apei este defect.• Programatorul (15) este defect.	<ul style="list-style-type: none">• Consultați un deparator autorizat.
<ul style="list-style-type: none">• Ciclu pornește, dar se scurge puțină apă în WC	<ul style="list-style-type: none">• Filtrul de intrare al ventilului electromagnetic (28) este colmatat.	<ul style="list-style-type: none">• Consultați un deparator autorizat.
<ul style="list-style-type: none">• Ciclu pornește, dar apa nu curge în WC	<ul style="list-style-type: none">• Robinetul de oprire este închis.• Ventilul electromagnetic (28) este defect.	<ul style="list-style-type: none">• Deschideți robinetul de oprire.• Consultați un deparator autorizat.

11 DEMONTAREA

ORICE DESCHIDERE A APARATULUI TREBUIE EFECTUATĂ DE CĂTRE UN AGENT DE SERVICE AUTORIZAT

ORICE INTERVENȚIE ASUPRA PĂRȚII ELECTRICE A MOTORULUI TREBUIE EFECTUATĂ EXCLUSIV PRIN INTERMEDIUL UNUI TEHNICIAN AUTORIZAT DE CĂTRE SERVICIUL CLIENȚI SFA

DEMONTAREA WC-ULUI

Deconectați aparatul de la priză

- Închideți robinetul de oprire și deșurubați conducta de admisie a apei.
- Deșurubați șuruburile de fixare la sol.
- Eliberați conducta de evacuare de cotul de ieșire .
- Înclinați WC-ul în față către un recipient, pentru a-l goli.

ÎNDEPĂRTAREA BLOCULUI MOTOR

- Scoateți corpul butonului de tragere a apei

- Îndepărtați conducta de admisie a apei de clătire (6).
- Desfaceți colierul (20) între furtunul sifonului și blocul motor.
- Îndepărtați blocul motor/pompa prin piciorul WC-ului.

DESCHIDEREA BLOCULUI MOTOR

- Deșurubați fundul pompei (4)
- Verificați rotația liberă a discului cu cuțite.

Atenție: lamele discului cu cuțite sunt foarte ascuțite (5).

- Curățați-l, dacă este cazul.
- Lubrifiați îmbinarea capacului înainte de a-l monta la loc.

12 GARANȚIE

SANICOMPACT® Eco beneficiază de 2 ani garanție începând cu data cumpărării, cu condiția ca instalarea și utilizarea aparatului să fie conforme cu instrucțiunile din acest manual.

1 VŠEOBECNÉ INFORMACE

SANICOMPACT® Eco je speciální WC mísa vybavená rozmělnovačem a čerpadlem pro odvod odpadní vody z WC. Tento přístroj je určen pro použití v domácích podmínkách. Správná funkce a využití vysoké výkonnosti a spolehlivosti přístroje vyžaduje přísné dodržování instrukcí k instalaci a k údržbě, obsažených v tomto návodu.

Především pokynů označených:

⚠ " Pokyn, jehož nerespektování může způsobit ohrožení bezpečnosti osob.

⚠ " Pokyn upozorňující na ohrožení elektrickým proudem.

"**POZOR**" Pokyn, jehož nerespektování může způsobit ohrožení funkčnosti přístroje.

Pro veškeré další informace kontaktujte náš zákaznický servis.

PRINCIP FUNKCE

SANICOMPACT® Eco je řízen elektronickou jednotkou.

Provádí následující funkci.

Rozmělnění/čerpání odpadu z WC.

Spuštění se provádí lehkým stiskem jedné ze dvou šedých částí (světle šedá: úsporné splachování, tmavě šedá: běžné splachování) tlačítka integrovaného do mísy.

2 SEZNAM DODÁVANÝCH DÍLŮ

3 ROZMĚRY

4 POUŽITÍ A TECHNICKÉ ÚDAJE

Použití	Čerpání WC
Typ	CR15 DF
Vertikální odpad max.	3 m
Napětí	220-240 V
Frekvence	50 Hz
Max. Příkon	550 W
Max proud	2,5 A
Elektrická třída	I
Stupeň ochrany	IP44
Teplota odpadní vody	35°C
Hmotnost netto	C3 28,6 Kg
	C5 29,0 Kg
	C6 26,5 Kg
	C43 23,2 Kg
	C48 25,4 Kg

UPOZORNĚNÍ: jakékoliv jiné použití, než uvedené v návodu, je zakázané.

5 KŘIVKA VÝKONU

6 INSTALACE

6a UPEVNĚNÍ MÍSY

Umístěte **SANICOMPACT® Eco** na požadované místo a zakreslete obvod mísy a pozici otvorů pro připevnění k profilům (A) či otvory pro připevnění k podlaze (C5)

SANICOMPACT® Eco postavte stranou.

Umístěte připevňovací profily A (dle značek) 15 mm od obrysu mísy. Označte místo pro vrtání a vyvrtejte otvory pro hmoždinky. Připevňte profily k podlaze.

C5: Vyvrtejte otvory pro hmoždinky a osadte je.

Naneste na umístění mísy silikonový tmel.

Umístěte **SANICOMPACT® Eco** na jeho pozici a připevňte mísu k profilům.

Upevněte **SANICOMPACT® Eco** k podlaze šrouby (C5).

6b PŘIPOJENÍ ODPADNÍHO TLAKOVÉHO POTRUBÍ

- 1 - Zasuňte zcela zpětný ventil H do výstupní gumové trubky v požadovaném směru.
- 2 - Upevněte zpětný ventil H sponou D ve výstupní gumové trubce.
- 3 - Na zpětný ventil H nasadte manžetu B a zajistěte ji sponou D. Upravte zastrížením manžetu H na Ø 32 mm a zasuňte do ní trubku z PVC či ABS vnějšího Ø32 mm a zajistěte ji sponou D.
- 4 - **POZOR** – trubku zasuňte pouze do hloubky osazení pro sponu.
- 5 - **POZOR:** Neohýbejte, ani nekrúte gumovou odpadní trubku.
- 6 - **POZOR:** zabraňte průhybům odpadního potrubí, kde by mohly sedimentovat kaly. Zajistěte spád potrubí 1% u horizontální části odpadního potrubí.
- 7 - **POZOR:** chraňte kanalizaci před mrazem vhodnými prostředky. Pokud je přístroj instalován v prostorách neobydlených během období mrazu, chraňte jej následujícími způsoby:
 - Uzavřete přívod vody,
 - Nechte proběhnout jeden cyklus bez vody,
 - Nalijte do mísy protimrzoucí směs (1 litr),
 - Poté vyprázdněte stoupající část odpadu, pokud existuje.
- 8 - **POZOR:** Vedení odpadu musí mít co nejméně ohybů. Veškeré nutné ohyby realizujte pomocí oblouků (případně 2 kolena 45°). Nepoužívejte kolena 90°.
- 9 - **Rada:** Ve spodní části stoupajícího odpadního vedení umístěte vypustný ventil pro vyprázdnění potrubí v případě potřeby servisního zásahu.
- 10- **Rada:** Aby se zabránilo sífónovému efektu, nainstalujte v nejvyšším bodě odpadního potrubí přívzdušňovací hlavici, nebo zvětšete J horizontální části potrubí na DN 40.

6c PŘIPOJENÍ PŘÍVODU VODY

Připojte hadici přívodu splachovací vody k rohovému ventilu.

POZOR: účinnost spláchnutí závisí na správném tlaku vody. Pro optimální funkci je třeba, aby tlak na výstupu z rohového ventilu byl **min. 1,7 bar**.

Rada: V oblastech, kde je voda znečištěná, nebo obsahuje písek nainstalujte mezi rohový ventil a přístroj přídatný filtr, aby se zamezilo případným náročným zásahům na elektroventilu.

6d ELEKTRICKÁ INSTALACE

⚠ Připojení na elektrický rozvod smí být provedeno až po ukončení vlastní instalace přístroje !!!

Připojení na elektrický rozvod je realizováno pomocí zásuvky 230 V. Zásuvku pro připojení zařízení musí instalovat oprávněný kvalifikovaný pracovník při respektování příslušných norem takovým způsobem, aby byla volně přístupná. Přívod pro přístroj musí být samostatný. Elektrický přívod přístroje musí být uzemněn (třída I) a hodnota jističe přívodu musí mít minimální hodnotu 16 A. Elektrický obvod čerpadel musí být chráněn proudovým chráničem s jmenovitým vybavovacím proudem nepřesahujícím 30 mA.

Čerpadla nejsou určena k umístění v zónách 1 a 2 definovaných prostorů v koupelnách a sprchách dle ČSN 332000-7-701. To platí pro čerpadlo i pro umístění zásuvky k jeho připojení na elektrický rozvod. Čerpadla lze instalovat v zóně 3 koupelny dle ČSN 332000-7-701 (min. 0,6 m od okraje vany či sprchové vaničky) a ve všech jiných místnostech. Čerpadla smějí být připojena na el. obvod odpovídající platným českým normám a předpisům (ČSN 332000-4-41 a normy související).

 Poškozený přívodní kabel musí být vyměněn servisem SFA

 Před každým zásahem do přístroje odpojte přístroj od přívodu elektrického proudu.

7 UVEDENÍ DO CHODU A PROGRAMOVÁNÍ

7a Uvedení do chodu

Připojte zástrčku do sítě. Vyčkejte 20 vteřin: provede se inicializace přístroje. Otevřete naplno kohoutek vody, aby bylo dosaženo dokonalého splachování. Spusťte běžný cyklus lehkým stisknutím tmavě šedé části tlačítka. Vhodte několik listů toaletního papíru do mísy a poté spusťte cyklus znovu.

7b Programování

Doba splachování vašeho přístroje Sanicompact eco je různá dle vybraného cyklu.

Úsporné splachování (světle šedá část tlačítka):

11 vteřin a 1.8L: splachování mísy po dobu 5 vteřin, čerpadlo se spustí na dobu 4 vteřin (po dobu 2 vteřin, mísa se bude nadále naplňovat), poté se mísa naplní znovu po dobu 2 vteřin.

Běžné splachování (výchozí, tmavě šedé tlačítko):

17 vteřin a 3L: mísa je splachována během 10 vteřin, čerpadlo se následně spustí na dobu 5 vteřin (po dobu 3 vteřin se mísa nadále plní), poté se mísa znovu naplní po dobu 2 vteřin. Pokud je to nezbytné, máte možnost prodloužit dobu trvání prvního splachování běžného cyklu až na 16 vteřin, pokud výchozí doba není dostačující.

Pro provedení změnu programování:

- Stiskněte obě šedé části tlačítka současně po dobu 5 vteřin.
- Motor se spustí za 2 vteřiny, znamená to, že jste se dostali do režimu programování.
- Každým stiskem tmavě šedé části tlačítka prodloužíte délku trvání běžného cyklu o jednu vteřinu: každý impuls je potvrzen krátkým spuštěním motoru.
- Každým stiskem světle šedé části tlačítka zkrátíte běžný cyklus o jednu vteřinu: každý impuls je potvrzen krátkým spuštěním motoru.

Pro opuštění režimu programování:

Bud' stiskněte obě šedé části tlačítka současně po dobu 5 vteřin. Nebo neprovádějte žádnou akci po dobu několika vteřin.

Motor se spustí po 2 vteřinách, to znamená, že jste opustili režim programování.

Poznámka 1: minimální doba prvního splachování běžného cyklu je 10 vteřin (výchozí programování) a maximální doba je 16 vteřin.

Poznámka 2: cyklus úsporného splachování nelze upravit.

8 POUŽITÍ

Toalety **SANICOMPACT® Eco** se používají stejným způsobem jako běžné toalety a ne vyžadují zvláštní údržbu.

POZOR 1: stejně jako normální WC slouží SANICOMPACT® Eco ke zpracování výhradně vody, toaletního papíru a fekálií. Z tohoto důvodu je záruka poskytována pouze pro tyto účely. Odpady jako např. chemikálie (kyseliny, žíraviny, prostředky s vysokou koncentrací chloru, rozpouštědla apod.), oleje, barvy, tampony, prezervativy, hygienické vložky, textilie, tvrdé předměty, písek, kameny, abnormální množství vlasů apod., mohou způsobit poruchu přístroje, na kterou se nevztahuje záruka.

POZOR 2: před delší nepřítomností či při delším výpadku el. proudu uzavřete přívod vody k **SANICOMPACT® Eco**.

9 ČIŠTĚNÍ

- V zájmu zamezení usazování vodního kamene uvnitř přístroje se doporučuje pravidelně provádět čištění. Odpojte přístroj od el. přívodu, nalijte do mísy dávku SFA Antikalk, nechte několik hodin působit a opět připojte elektrické napájení přístroje. Propláchněte několika spláchnutími. Četnost tohoto procesu je průměrně dvakrát ročně, ale je třeba ji přizpůsobit tvrdosti Vaší vody.

Poznámka: pro čištění **SANICOMPACT® Eco** je doporučeno používat **SFA® Antikalk**.

10 NEJBĚŽNĚJŠÍ PROBLÉMY A JEJICH ODSTRANĚNÍ

Některé z problémů funkce mají jednoduchou příčinu. Můžete je proto odstranit sami. V následující tabulce naleznete jejich přehled. Veškeré zásahy do přístroje mohou být provedeny pouze autorizovaným technikem.



Vždy odpojte přístroj od elektrického přívodu!

ZJIŠTĚNÝ PROBLÉM	MOŽNÉ PŘÍČINY	NÁPRAVA
<ul style="list-style-type: none"> • Cyklus probíhá správně, motor běží, ale voda v míse je odčerpávána pomalu nebo vůbec 	<ul style="list-style-type: none"> • <i>Odvětrání sifonu (23) nefunkční.</i> • <i>Vnitřní rozvody ucpané.</i> 	<ul style="list-style-type: none"> • Vyčistěte, nebo vyměňte odvětrání sifonu (23). • Kontaktujte servis SFA.
<ul style="list-style-type: none"> • Cyklus proběhne správně, ale po každém cyklu zůstane v míse více vody. 	<ul style="list-style-type: none"> • <i>Výška odpadního vedení je příliš velká.</i> • <i>Vodní kámen zmenšil průměr trubek odpadu.</i> 	<ul style="list-style-type: none"> • Změňte instalaci. • Kontaktujte servis SFA.
<ul style="list-style-type: none"> • Motor běží se skřípáním 	<ul style="list-style-type: none"> • <i>Motor je zablokovaný cizím tělesem, které drtí o nože a koš.</i> 	<ul style="list-style-type: none"> • Kontaktujte servis SFA.
<ul style="list-style-type: none"> • Po stisknutí tlačítka splachování (24) se cyklus nespustí 	<ul style="list-style-type: none"> • <i>Tlačítko (24) je vadné.</i> • <i>Porouchaný programátor (15)</i> 	<ul style="list-style-type: none"> • Kontaktujte servis SFA.
<ul style="list-style-type: none"> • Cyklus se spustí, ale do mísy teče málo vody. 	<ul style="list-style-type: none"> • <i>Zanesený vstupní filtr elektroventilu (28).</i> 	<ul style="list-style-type: none"> • Kontaktujte servis SFA.
<ul style="list-style-type: none"> • Cyklus se spustí, ale do mísy neteče voda 	<ul style="list-style-type: none"> • <i>Zavřený přívod vody.</i> • <i>Vadný elektroventil (28).</i> 	<ul style="list-style-type: none"> • Otevřete přívod vody. • Kontaktujte servis SFA.

11 DEMONTÁŽ





JAKÝKOLIV ZÁSAH DO PŘÍSTROJE SMÍ BÝT PŘÍVODNĚ VYKONÁN POUZE AUTORIZOVANÝM SERVISNÍM TECHNIKEM.

VEŠKERÉ ZÁSAHY DO ELEKTRICKÝCH SOUČÁSTÍ PŘÍSTROJE SMÍ PROVÁDĚT VYHRADNĚ SERVIS SFA.

DEMONTÁŽ MÍSY

Odpojte přístroj z napájení el. proudem

- Uzavřete přívod vody a odšroubujte přívodní hadici od rohového ventilu.
- Odšroubujte fixační šrouby k podlaze.
- Odpojte odpadní potrubí od manžety  .
- Nakloňte mísu a vylijte zbývající vodu do připravené nádoby

OTEVŘENÍ BLOKU MOTORU

- Odšroubujte kryt čerpadla (4).
- Zkontrolujte volnost a směr otáčení nožového kotouče
- POZOR:** čepele nožového kotouče jsou velmi ostré (5)
- Vyčistěte, pokud je to třeba.
- Natřete tekutým mýdlem těsnění krytu před opětovným nasazením.

VYJMUTÍ BLOKU MOTORU

- Uvolněte celý modul tlačítka splachování.
- Vytáhněte přívod splachovací vody z mísy (6)
- Povolte sponu (20) mezi gumovým sifonem a blokem motoru.
- Vytáhněte blok motoru nohou mísy.

12 ZÁRUČNÍ PODMÍNKY

Pro tento přístroj poskytujeme záruku v trvání 2 roky od data zakoupení za předpokladu dodržení záručních podmínek.

Záručními podmínkami jsou veškeré požadavky uvedené v:

- Návod k instalaci a používání
- Podrobná specifikace odpadního tlakového potrubí pro výrobky SFA
- Podrobná specifikace používání výrobků SFA.

SANICOMPACT® Eco C43, C48, LUXE, PRO, ELITE

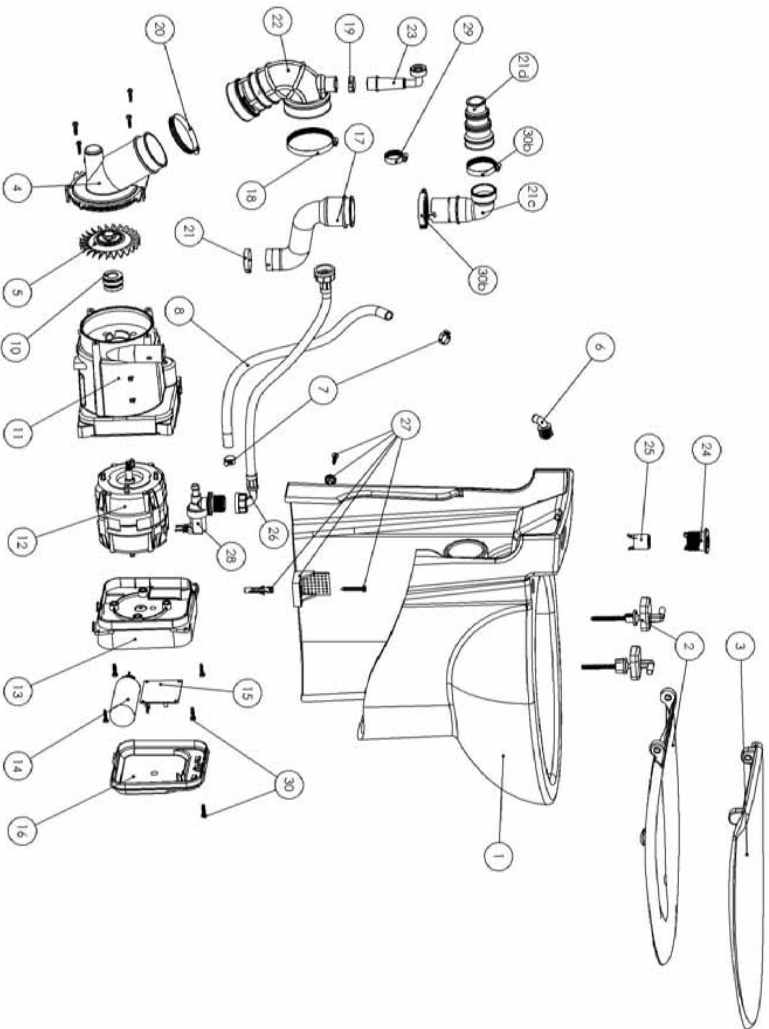
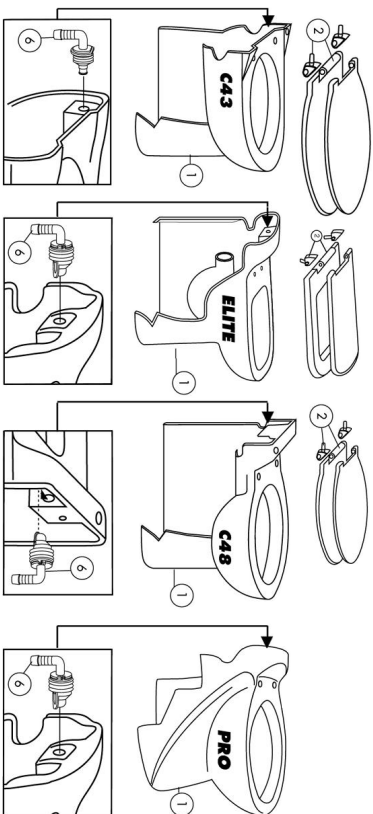

FRANCE

**SOCIETE FRANÇAISE
D'ASSAINISSEMENT**
8, rue d'Aboukir
75002 Paris
Tél. 01 44 82 39 00
Fax 01 44 82 39 01

UNITED KINGDOM

SANIFLO Ltd.,
Howard House,
The Runway
South Ruislip
Middlex.,
HA4 6 SE
Tel. 020 8842 0033 / 4040
Fax 020 8842 1671

IRELAND

SANIRISH Ltd
IDA Industrial Estate
Edenderry
County Offaly
Tel. + 353 46 9733 102
Fax + 353 46 97 33 093

AUSTRALIA

SANIFLO (Australasia) PTY LTD
P.O. Box 5122
Pinewood Victoria 3149
Tel. +61 3 9543 3891
Fax +61 3 9543 6851

DEUTSCHLAND

SFA SANIBROY GmbH
Waldstr. 23 Geb. B5
63128 Dietzenbach
Tel. (060 74) 30928-0
Fax (060 74) 30928-90

ITALIA

SFA ITALIA spa
Via del Benessere, 9
27010 Sizzano (PV)
Tel. 03 82 61 81
Fax 03 82 61 8200

ESPAÑA

GRUPO SFA
C/ Cuzco, 41
08030 Barcelona
Tel. (93) 381 85 97
Fax (93) 462 18 96

PORTUGAL

SFA Lda
Av 5 de Outubro, 10-1°
1050-056 Lisboa
Tel. +351 21 350 70 00
Fax +351 21 957 70 00

SUISSE SCHWEIZ SVIZZERA

SFA SANIBROY AG
Stiefenstrasse 6
CH-8954 Geroldswil
Tel. +41 44 748 17 44
Fax +41 44 748 17 43

BENELUX

SFA BENELUX B.V.
Vollweg 4
6101 XK Echt
Tel. +31 475 487100
Fax +31 475 486515

SVERIGE

SANIFLO AB
BOX 797
S-191 27 Solleltna
Tel. +46 8-717 56 80
Fax +46 8-717 86 86

POLSKA

SFA POLAND
Ul. Kolejowa 33
05-092 Łomianki/Marszawa
Tel. (+4822) 732 00 32
Fax (+4822) 751 35 16

РОССИЯ

SFA РОССИЯ
101000 Москва
Компанийный пер.
9а, ком. 103
Тел. (495) 258 29 51
факс: (495) 258 29 51

ČESKÁ REPUBLIKA

SFA-SANIBROY, spol. s r.o
Na Košince
180 00 PRAHA 8 - Libeň
Tel. : +420 266 712 855
Fax : +420 266 712 856

ROMÂNIA

SFA SANIFLO S.R.L.
Strada Leonard Nicolae,
nr. 2A
Timişoara 300454
Tel. +40 256 245 092
Fax +40 256 245 029

SERVICE HELPLINES

TEL

	TEL	FAX
France		03 44 94 46 19
United Kingdom	08457 650011 (Call from a land line)	020 8842 1671
Ireland	1850 23 24 25 (LOW CALL)	+ 353 46 97 33 093
Australia	+61 3 9543 3891	+61 3 9543 6851
Deutschland	0800 82 27 82 0	(060 74) 30928-90
Italia	0382 6181	+39 0382 618200
España	(93) 381 85 97	(93) 462 18 96
Portugal	+351 21 350 70 00	+351 21 957 70 00
Suisse Schweiz Svizzera	+41 44 748 17 44	+41 44 748 17 43
Benelux	+31 475 487100	+31 475 486515
Sverige	08-744 15 18	08-744 15 18
Polska	(+4822) 732 00 33	(+4822) 751 35 16
Россиа	(495) 258 29 51	(495) 258 29 51
Česká Republika	+420 266 712 855	+420 266 712 856
România	+40 256 245 092	+40 256 245 029

Service information : www.sfa.biz