

## Models B75-M1, B75-V1 Submersible Sump Pump

# HYDROMATIC®

### SAFETY INFORMATION

Carefully read and follow all safety instructions in this manual or on pump.

**⚠** This is the safety alert symbol. When you see this symbol on your pump or in this manual, look for one of the following signal words and be alert to the potential for personal injury!

**⚠ DANGER** warns about hazards that **will** cause serious personal injury, death or major property damage if ignored.

**⚠ WARNING** warns about hazards that **can** cause serious personal injury, death or major property damage if ignored.

**⚠ CAUTION** warns about hazards that **will** or **can** cause minor personal injury or property damage if ignored.

The word **NOTICE** indicates special instructions which are important but not related to hazards.

Electrically powered sump pumps normally give many years of trouble-free service when correctly installed, maintained, and used. However, unusual circumstances (interruption of power to the pump, dirt/debris in the sump, flooding that exceeds the pump's capacity, electrical or mechanical failure in the pump, etc.) may prevent your pump from functioning normally. To prevent possible water damage due to flooding, consult your dealer about installing a secondary sump pump, a DC backup sump pump, and/or a high water alarm. See the "Troubleshooting Chart" in this manual for information about common sump pump problems and remedies.

1. Know the pump application, limitations, and potential hazards.
2. Disconnect power before servicing.
3. Release all pressure within system before servicing any component.
4. Drain all water from system before servicing.
5. Secure discharge line before starting pump. An unsecured discharge line will whip, possibly causing personal injury and/or property damage.
6. Check hoses for weak or worn condition before each use, making certain that all connections are secure.
7. Periodically inspect sump, pump and system components. Keep free of debris and foreign objects. Perform routine maintenance as required.
8. Provide means of pressure relief for pumps whose discharge line can be shut-off or obstructed.
9. Personal Safety:
  - a. Wear safety glasses at all times when working with pumps.
  - b. Keep work area clean, uncluttered and properly lighted – replace all unused tools and equipment.
  - c. Keep visitors at a safe distance from work area.
  - d. Make workshop child-proof – with padlocks, master switches, and by removing starter keys.
10. When wiring an electrically driven pump, follow all electrical and safety codes that apply.
11. This equipment is only for use on 115 volt and is equipped with an approved 3-conductor cord and 3-prong, grounding-type plug.

### MOTOR, SWITCH, & CORD SPECIFICATIONS

Model Number	Motor HP	Max. Load Amps	Individual Branch Circuit Required (Amps)	Cord Length	Switch Setting in Inches (mm)	
					ON	OFF
B75-M1	3/4	7.5	15	20'	—	—
B75-V1	3/4	7.5	15	20'	8" (203)	4" (102)

**▲ WARNING** To reduce risk of electric shock, pull plug before servicing. This pump has not been investigated for use in swimming pool areas. Pump is supplied with a grounding conductor and grounding-type attachment plug. Be sure it is connected only to a properly grounded grounding-type receptacle. Where a 2-prong wall receptacle is encountered, it must be replaced with a properly grounded 3-prong receptacle installed in accordance with codes and ordinances that apply.

12. A ground fault circuit is recommended for use with any electrical appliance submerged in water. Installation and all wiring should be performed by a qualified electrician.
13. Make certain power source conforms to requirements of your equipment.
14. Protect electrical cord from sharp objects, hot surfaces, oil, and chemicals. Avoid kinking cord. Replace or repair damaged or worn cords immediately.
15. Do not touch an operating motor. Motors can operate at high temperatures.
16. Do not handle pump or pump motor with wet hands or when standing on wet or damp surface, or in water.

**▲ WARNING** Risk of electric shock. If your basement has water or moisture on floor, do not walk on wet area until all power has been turned off. If shut-off box is in basement, call electric company or hydro authority to shut-off service to house, or call your local fire department for instructions. Failure to follow this warning can result in fatal electrical shock. Remove pump and repair or replace.

**California Proposition 65 Warning**

**▲ WARNING** This product and related accessories contain chemicals known to the State of California to cause cancer, birth defects or other reproductive harm.

**DESCRIPTION**

This Submersible Sump Pump is designed for home sumps. Unit is equipped with a 3-prong grounding-type power cord. The permanent split capacitor motor is oil filled and sealed for cooler running. The sleeve bearings on the motor shaft never need lubrication. The pump includes automatic reset thermal protection. Pump water only with this pump.

**SPECIFICATIONS**

Power supply required.....115V, 60 HZ.....  
 Liquid Temp. Range\* ..... 32° F-77° F (0°-25° C)  
 Individual Branch Circuit Required ..... 15 Amps  
 Discharge\* ..... 1-1/2" Slip  
 \* Use 1-1/4" or 1-1/2" rubber coupling and clamps included with pump.

**NOTE:** Not for use in recirculating applications.  
**NOTE:** For model B75-M1, purchase switch separately. Follow switch manufacturer's instructions for installation. Switch must be rated to meet code and adequately control a 3/4 HP, 7.5 amp, 115 volt motor. Be sure sump is large enough to allow for free operation of switch. Model B75-V1 includes vertical switch.

**PERFORMANCE**

Model	GPM (LPM) AT TOTAL FEET (m)				No flow at height shown below
	5 (1.5m)	10 (3m)	15 (4.6m)	20 (6.1m)	
CAPACITY GALLONS(L)/MINUTE					
B75-M1	100	84	64	39	25 Ft.
B75-V1	(378)	(318)	(242)	(147)	(7.6m)

**INSTALLATION**

1. Install the pump in a sump pit constructed of tile, concrete, steel, or plastic (check your local codes for approved materials). Pit diameter must be at least 10" (254mm) for model B75-V1 and 14" (356mm) for model B75-M1 equipped with a tethered float switch (purchase switch separately). Do not install the pump on a clay, earth, or sand surface.
2. Make sure the pit is free of small stones, gravel, and any other debris which could clog the pump.
3. Make sure that the switch has the maximum possible clearance from the sump wall, etc.
4. Install the discharge piping. Use rigid piping in any permanent installation. Cut the piping so that it stops about 1/2" short of the pump discharge.

**▲ CAUTION** Risk of flooding. Make sure the pump is secured so it cannot move around in the sump. If it moves, interference between the switch and the sump wall may prevent the pump from starting or stopping, causing flooding or damage to the pump.

**NOTE** the following:

- Use plastic pipe for a rigid discharge pipe installation.
  - Do not use ordinary pipe joint compound on plastic pipe. Pipe joint compound can attack plastics, causing cracking and failure.
  - Keep the discharge piping as short as possible to reduce friction in the pipe.
  - The discharge pipe's diameter should be at least as large as the diameter of the pump's discharge port.
  - A pipe smaller than the port diameter will constrict the flow, reduce performance, and lead to early pump failure. A larger pipe may require adapters to fit the pump discharge.
  - Pump has an internal check valve to prevent flow backwards through pump when it is shut off.
5. Loosen the coupling clamps and slide the discharge coupling up the discharge pipe an inch or two. Place the pump in the sump and slide the coupling down over the pump discharge (so it holds both the pump discharge and the discharge pipe). Tighten the coupling clamps. Secure the discharge line before starting the pump.
  6. **▲ WARNING** Hazardous voltage. Pump should always be electrically grounded to a suitable electrical ground such as a grounded water pipe or a properly grounded metallic raceway or ground wire system. Do not modify cord or plug or cut off round ground pin. Install the pump on a 115V/ 60Hz/15Amp individual branch circuit.
    - **B75-V1:** Both the pump and the switch are supplied with 3-wire cords with grounding-type plugs. For automatic operation, plug the switch into the wall outlet and plug the pump into the switch plug. For continuous operation, plug the pump directly into the wall outlet.
    - **B75-M1:** The pump is supplied with a 3-wire cord with grounding type plug. Plug the pump directly into the wall outlet for manual operation.

7. If water is trapped in the discharge pipe and freezes, it could cause damage to the pump. If the discharge pipe will be exposed to sub-freezing temperatures, install the pipe so that it will drain completely when the pump stops.
8. After the piping has been installed, the unit is ready for operation.
9. Check the pump by filling the sump with water and observing the pump's operation through one complete cycle.

**⚠ WARNING** Failure to make this operational check may lead to flooding and premature pump failure.

**NOTICE:** This unit is not designed for applications involving salt water or brine! Use with salt water or brine will void warranty.

## ELECTRICAL

**⚠ WARNING** Hazardous Voltage. Can cause severe or fatal electric shock. Pump is supplied with a grounding conductor and grounding-type attachment plug. To reduce risk of electric shock, be certain that it is connected only to a properly grounded, grounding type receptacle. Ground terminal on pump cord plug is provided for your protection. DO NOT REMOVE!

## OPERATION / MAINTENANCE

**⚠ WARNING** Risk of electric shock. Before attempting to check why unit has stopped operating, disconnect power from unit. Do not handle pump with wet hands or when standing on wet or damp surfaces, or in water.

**⚠ CAUTION** Risk of flooding. If a flexible discharge hose is used, pump may move when motor starts. If the switch hits the side of the sump, the switch may stick and prevent the pump from starting. Make sure the pump is secured so it cannot move around in sump.

**⚠ WARNING** Risk of sudden starts. The pump motor is equipped with automatic resetting thermal protector and may restart unexpectedly.

1. If protector trips, motor may be overloading. Check for the following problems:
  - A. Not enough back pressure in discharge pipe.
  - B. Voltage too high or too low.
  - C. Wires to motor too small.
  - D. Motor incorrectly connected to power supply wires.
  - E. Defective motor.
2. Shaft seal depends on water for lubrication and cooling. Do not operate pump unless it is submerged in water as seal may be damaged if allowed to run dry.
3. Motor is equipped with automatic reset thermal protector. If temperature in motor should rise unduly, switch will cut off all power before damage can be done to motor. When motor has cooled sufficiently, switch will reset automatically and restart motor. If protector trips repeatedly, unplug the pump and remove it; check for cause of difficulty. Low voltage, clogged impeller, very low head or lift, etc., could cause cycling.
4. Pump will not remove all water. If manually operated pump is operating and suddenly no water comes out discharge hose, shut off unit immediately. Water level is probably very low and unit has broken prime.

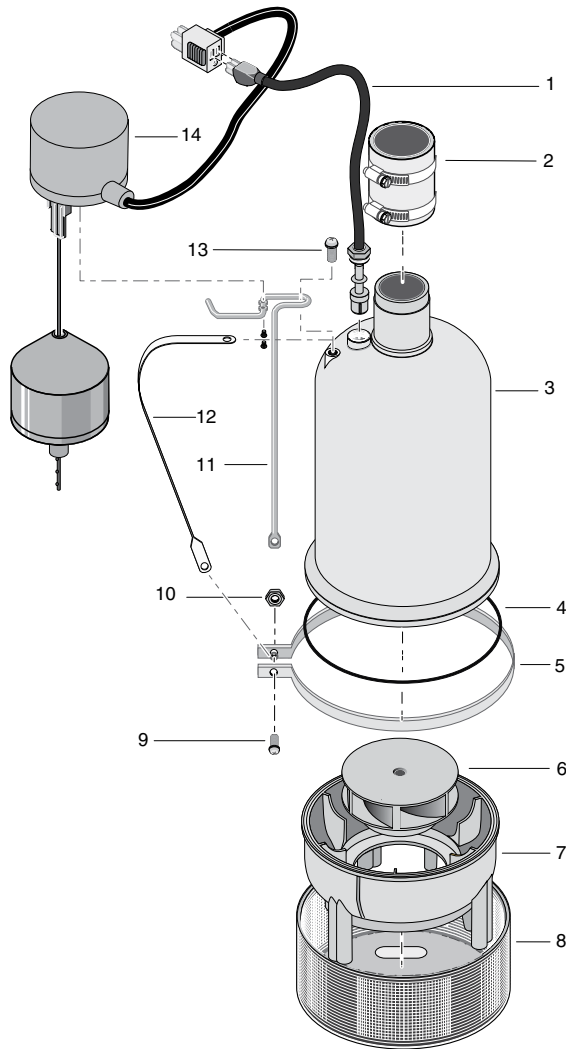

## REPLACEMENT PARTS LIST

Key No.	Description	Qty.	B75-M1	B75-V1
1	Power Cord Assembly	1	PS117-98-TSU	PS117-98-TSU
2	Hose and Clamp Assembly	1	U74-68	U74-68
3	Motor Housing	1	*	*
4	O-Ring	1	10801	10801
5	Housing Clamp	1	15146	15146
6	Impeller	1	PS105-1P	PS105-1P
7	Volute	1	12084	12084
8	Pump Screen	1	12924	12924
9	Screw, Panhead	1	4327	4327
10	Hex Nut	1	U36-105SS	U36-105SS
11	Switch Bracket	1	—	PS19-27SS
12	Float Bracket/Handle	1	PS54-14SS	—
13	Switch Bracket Mounting Screw	1	14000	14000
14	Vertical Switch	1	—	PS17-167
•	Screw, Screen	1	U30-955PS	U30-955PS

• Not illustrated.

\* If motor fails, replace entire pump.

# TROUBLESHOOTING CHART

SYMPTOM	PROBABLE CAUSE(S)	CORRECTIVE ACTION
Pump won't start or run.	Blown fuse. Low line voltage.  Defective motor. Defective switch. Impeller. Switch obstructed.	If blown, replace with fuse of proper size. If voltage under recommended minimum, check size of wiring from main switch on property. If OK, contact power company or hydro authority. Replace pump. Replace switch. If impeller won't turn, remove lower pump body and locate source of binding. Remove obstruction.
Pump starts and stops too often.	Backflow of water from piping. Faulty switch.	Install or replace check-valve. Replace switch.
Pump won't shut off.	Defective switch. Restricted discharge (obstacle in piping). Switch obstructed.	Replace switch. Remove pump and clean pump and piping.  Remove obstruction.
Pump operates but delivers little or no water.	Low line voltage.  Something caught in impeller. Worn or defective parts or plugged impeller.	If voltage under recommended minimum, check size of wiring from main switch on property. If OK, contact power company or hydro authority. Clean out impeller. Clean impeller if plugged; otherwise replace pump.

## **Limited Warranty**

HYDROMATIC warrants to the original consumer purchaser ("Purchaser" or "You") of HYDROMATIC Sump Pumps, Effluent Pumps, Sewage Pumps (other than 2-1/2"), and Package Systems, that they will be free from defects in material and workmanship for the Warranty Period of 36 months from date of manufacture.

Our warranty will not apply to any product that, in our sole judgement, has been subject to negligence, misapplication, improper installation, or improper maintenance. Without limiting the foregoing, operating a three phase motor with single phase power through a phase converter will void the warranty. Note also that three phase motors must be protected by three-leg, ambient compensated, extra-quick trip overload relays of the recommended size or the warranty is void.

Your only remedy, and HYDROMATIC's only duty, is that HYDROMATIC repair or replace defective products (at HYDROMATIC's choice). You must pay all labor and shipping charges associated with this warranty and must request warranty service through the installing dealer as soon as a problem is discovered. No request for service will be accepted if received after the Warranty Period has expired. This warranty is not transferable.

EXCEPTIONS: Hydromatic Special Application Pumps, Battery Back-Up Sump Pumps, Filtered Effluent Pumps, Grinder Pumps, and 2-1/2" Sewage Pumps are warranted for a period of 12 months from date of purchase or 18 months from date of manufacture, whichever comes first.

HYDROMATIC SHALL NOT BE LIABLE FOR ANY CONSEQUENTIAL, INCIDENTAL, OR CONTINGENT DAMAGES WHATSOEVER.

THE FOREGOING LIMITED WARRANTIES ARE EXCLUSIVE AND IN LIEU OF ALL OTHER EXPRESS AND IMPLIED WARRANTIES, INCLUDING BUT NOT LIMITED TO IMPLIED WARRANTIES OF MERCHANTABILITY AND FITNESS FOR A PARTICULAR PURPOSE. THE FOREGOING LIMITED WARRANTIES SHALL NOT EXTEND BEYOND THE DURATION PROVIDED HEREIN.

Some states do not allow the exclusion or limitation of incidental or consequential damages or limitations on the duration of an implied warranty, so the above limitations or exclusions may not apply to You. This warranty gives You specific legal rights and You may also have other rights which vary from state to state.

This Limited Warranty is effective June 1, 2011 and replaces all undated warranties and warranties dated before June 1, 2011.

### **HYDROMATIC**

**293 Wright Street, Delavan, WI 53115**

**Phone: 888-957-8677 • Fax: 800-426-9446 • Web Site: [hydromatic.com](http://hydromatic.com)**

## CONSIGNES DE SÉCURITÉ

Lire et observer attentivement toutes les consignes de sécurité contenues dans cette Notice et collées sur la pompe.

**⚠** Ce symbole indique qu'il faut être prudent. Lorsque ce symbole apparaît sur la pompe ou dans cette Notice, rechercher une des mises en garde qui suivent, car elles indiquent un potentiel de blessures corporelles :

**⚠ DANGER** DANGER avertit d'un danger qui causera des blessures corporelles, la mort ou des dommages matériels importants si on l'ignore.

**⚠ AVERTISSEMENT** avertit d'un danger qui risque de causer des blessures corporelles, la mort ou des dommages matériels importants si on l'ignore.

**⚠ ATTENTION** avertit d'un danger qui causera ou qui risquera de causer des blessures corporelles, la mort ou des dommages matériels importants si on l'ignore.

Le mot **REMARQUE** indique des instructions spéciales et importantes n'ayant aucun rapport avec les dangers.

Normalement, les électropompes de puisard fournissent de nombreuses années de service sans incident si elles sont bien posées, entretenues et utilisées. Toutefois, certaines circonstances inhabituelles (interruption du courant alimentant la pompe, saletés ou débris dans le puisard, inondation dépassant le débit de la pompe, pannes mécaniques ou électriques de la pompe, etc., peuvent empêcher la pompe de fonctionner normalement. Pour empêcher toute possibilité de dommages causés par l'eau suite à une inondation, consulter le marchand au sujet de l'installation d'une pompe de puisard secondaire, d'une pompe de puisard de secours fonctionnant sur le courant continu et/ou d'une alarme de niveau haut d'eau. Se reporter au « Tableau de recherche des pannes » de cette Notice pour tout renseignement concernant les problèmes courants des pompes de puisard et comment y remédier.

- Il faut connaître les utilisations de la pompe, ses limites et les dangers potentiels que présente son utilisation.
- Avant d'intervenir sur la pompe, s'assurer de couper le courant qui l'alimente.
- Dissiper toute la pression du système avant d'intervenir sur un composant du système.
- Avant d'intervenir sur le système, vider toute l'eau qu'il contient.
- Immobiliser le tuyau de refoulement avant de démarrer la pompe. Un tuyau de refoulement non immobilisé se mettra à fouetter et risquera d'éclater ou d'entraîner des dégâts matériels et/ou causer des blessures corporelles.
- Avant d'utiliser la pompe, s'assurer que les tuyaux souples ne sont pas défectueux, usés et que tous les raccords sont bien serrés.
- Inspecter périodiquement le puisard, la pompe et les composants du système. Les débarrasser des débris et des corps étrangers. Procéder à l'entretien périodique requis.
- Prévoir un moyen de dissiper la pression sur les pompes dont le tuyau de refoulement risque d'être fermé ou obstrué.
- Sécurité personnelle :
  - Toujours porter des lunettes de sécurité pour intervenir sur la pompe.
  - Garder la zone de travail propre, non encombrée et bien éclairée – remettre en place tous les outils et tous les équipements que l'on n'utilise plus.
  - Ne laisser personne s'approcher de la zone de travail.
  - La zone de travail doit être à l'épreuve des enfants, c.-à-d. qu'elle doit être sécuritaire en posant des cadenas, des interrupteurs principaux et en retirant la clé des démarreurs.
- Pour brancher une électropompe sur le courant, toujours respecter les codes de sécurité et de l'électricité en vigueur.
- Cette pompe ne fonctionne que sur le courant alternatif de 115 volts. Elle est livrée avec un cordon électrique approuvé à 3 conducteurs muni d'une fiche à 3 broches, dont une de mise à la terre.

## CARACTÉRISTIQUES DU MOTEUR, DE L'INTERRUPTEUR ET DU CORDON ÉLECTRIQUE

Numéro des modèles	Puissance des moteurs (en ch)	Ampères maximum à pleine charge	Circuit séparé requis (en ampères)	Longueur des cordons électriques	Réglage de l'interrupteur en pouces (mm)	
					MARCHE	ARRÊT
B75-M1	3/4	7.5	15	20'	—	—
B75-V1	3/4	7.5	15	20'	8" (203)	4" (102)

**⚠ AVERTISSEMENT**

Pour réduire les risques de secousses électriques, débrancher la fiche du cordon électrique de la prise de courant avant d'intervenir sur la pompe. Aucune étude n'a été effectuée permettant d'affirmer que cette pompe peut être utilisée sur piscine. La pompe est livrée avec un conducteur de mise à la terre et une fiche de mise à la terre qui ne doit être branchée que dans une prise de courant à trois trous adéquatement mise à la terre.

Si la prise de courant ne comporte que 2 trous, elle devra être remplacée par une à 3 trous dont un de mise à la terre et installée conformément aux codes et aux règlements en vigueur.

- Il est recommandé d'utiliser un disjoncteur de fuite à la terre avec tous les appareils électriques immergés dans l'eau. Toute l'installation et tout le câblage doivent être effectués par un électricien qualifié.
- S'assurer que le courant alimentant la pompe est conforme aux caractéristiques de la pompe.
- Protéger le cordon électrique de la pompe contre les objets tranchants, les surfaces chaudes, l'huile et les produits chimiques. Éviter de tordre le cordon électrique. Le remplacer ou le réparer immédiatement s'il est usé ou endommagé.
- Ne pas toucher au moteur pendant qu'il fonctionne. Les moteurs modernes fonctionnent par des températures élevées.
- Ne pas manipuler une pompe ni son moteur si on a les mains humides ou si on se tient debout sur une surface mouillée, humide ou dans l'eau.

**⚠ AVERTISSEMENT**

**Risque de secousses électriques. Risque de brûlures, voire de mort. Si le plancher du sous-sol est humide ou recouvert d'eau, ne pas marcher dessus tant que le courant n'aura pas été coupé. Si la boîte des disjoncteurs se trouve au sous-sol, appeler la compagnie d'électricité pour lui demander de couper le branchement de l'habitation ou appeler le service des incendies local pour de plus amples renseignements. Si on ne respecte pas cet avertissement, on risque d'être mortellement électrocuté.** Sortir la pompe du puisard et la remplacer ou la réparer.

**Avertissement lié à la Proposition 65 de la Californie****⚠ AVERTISSEMENT**

Ce produit et les accessoires connexes contiennent des produits chimiques reconnus dans l'État de la Californie comme pouvant provoquer des cancers, des anomalies congénitales ou d'autres dangers relatifs à la reproduction.

## DESCRIPTION

Cette pompe submersible est conçue pour être utilisée dans un puisard domestique. Elle est munie d'un cordon électrique à 3 conducteurs, dont un de mise à la terre. Son moteur à bague de déphasage est étanche et rempli d'huile pour chauffer moins. Les paliers de l'arbre du moteur ne requièrent aucun graissage. La pompe est protégée par un protecteur thermique à réarmement automatique.

Ne pomper que de l'eau avec cette pompe.

## CARACTÉRISTIQUES

Courant d'alimentation requis..... 115 V, 60 Hz  
Plage des températures du liquide\*..... de 0 à 25 C (de 32 à 77 °F)  
Intensité minimum du circuit séparé..... 15 ampères  
Refolement\*..... Lisse de 1 1/2 pouce  
\*Utiliser le tuyau de raccordement souple de 1 1/4 pouce ou de 1 1/2 pouce livrés avec la pompe.

**REMARQUE** : Ne pas utiliser cette pompe pour le pompage de recirculation.

**REMARQUE** : Pour le modèle B75-M1, acheter l'interrupteur séparément. Pour installer l'interrupteur, suivre les instructions du fabricant. L'interrupteur doit être classé de façon à répondre au code et pouvoir contrôler adéquatement un moteur de 3/4 ch, 7,5 ampères, 115 volts. S'assurer que le puisard est suffisamment grand pour que l'interrupteur fonctionne librement. Le modèle B75-V1 comprend l'interrupteur vertical.

## DÉBITS

Gal/min (L/min) POMPES À LA HAUTEUR TOTALE DE REFOULEMENT EN PIEDS (m)					
Modèle	5 (1,5m)	10 (3m)	15 (4,6m)	20 (6,1m)	Aucun débit à la hauteur indiquée ci-dessous
	GALLONS (L)/MIN POMPÉS				
B75-M1	100	84	64	39	25 pi (7,6m)
B75-V1	(378)	(318)	(242)	(147)	

## INSTALLATION

- Installer la pompe dans un puisard construit en carreaux, en béton, en acier ou en plastique (consulter les codes de la municipalité pour connaître les matériaux appropriés). Le diamètre du puisard devrait être au moins 10 po (254 mm) pour le modèle B75-V1 et 14 po (356 mm) pour le modèle B75-M1 équipé d'un interrupteur à flotteur à cordon (acheter l'interrupteur séparément). Ne pas poser la pompe sur une surface en glaise, en terre ou en sable.
- S'assurer qu'il n'y a pas de petites pierres, de gravier, ou d'autres substances qui pourraient boucher la pompe.
- S'assurer d'obtenir un dégagement maximal de l'interrupteur par rapport à la paroi de puisard, etc.
- Brancher le tuyau de refolement. Utiliser un tuyau rigide sur toute installation permanente. Couper le tuyau de sorte qu'il soit à environ 1/2 po du refolement de la pompe.

**⚠ ATTENTION**

**Risque d'inondation.** S'assurer d'immobiliser la pompe de sorte qu'elle ne puisse pas se déplacer dans le puisard. Si elle se déplace, le brouillage entre l'interrupteur et la paroi du puisard pourrait empêcher la pompe de démarrer ou s'arrêter, ce qui causera des inondations ou des dommages à la pompe.

**NOTER** les suivants :

- Utiliser un tuyau en plastique pour un branchement de tuyau de refolement rigide.
  - Ne pas utiliser le pâte à joints ordinaire sur les tuyaux en plastique, car elle risque d'attaquer le plastique, et de causer des fissures et une défaillance du tuyau.
  - S'assurer que le tuyau de refolement est aussi court que possible pour minimiser le frottement.
  - Le diamètre du tuyau de refolement devrait être au moins aussi gros que celui de l'orifice de refolement de la pompe.
  - Un tuyau de diamètre plus petit que l'orifice limitera le débit, minimisera le rendement et aboutira à une défaillance prématurée de la pompe. Un tuyau de diamètre plus gros pourrait nécessiter des adaptateurs afin de se relier au refolement de la pompe.
  - La pompe est munie d'un clapet antiretour interne pour éviter que l'eau ne retourne dans la pompe lorsqu'elle est arrêtée.
- Deserrer les colliers de raccord et faire glisser le collier de refolement vers le haut du tuyau de refolement d'environ un ou deux pouces. Poser la pompe dans le puisard et faire glisser le collier sur le refolement (de façon qu'il retienne à la fois le refolement de la pompe et le tuyau de refolement). Reserrer les colliers de raccord. Immobiliser le tuyau de refolement avant de démarrer la pompe.

**⚠ AVERTISSEMENT**

**Tension dangereuse. La pompe doit toujours être raccordée sur un tuyau d'eau mis à la terre ou une canalisation métallique adéquatement mise à la terre ou un circuit électrique mis à la terre. Ne pas modifier le cordon d'alimentation ni la fiche, et ne pas couper la broche ronde de mise à la terre de la fiche.** Installer la pompe sur un circuit séparé de 15 ampères alimenté en courant alternatif de 115 volts, 60 Hz.

- B75-V1** : La pompe et l'interrupteur sont livrés avec des cordons trifilaires et des fiches du type de mise à la terre. Pour un fonctionnement automatique, brancher la fiche de l'interrupteur sur la prise de courant murale et brancher la pompe sur la fiche de l'interrupteur. Pour un fonctionnement continu, brancher la pompe directement dans la prise de courant murale.
- B75-M1** : La pompe est livrée avec un cordon trifilaire et des fiches de mise à la terre. Brancher la pompe directement sur la prise de courant murale pour un fonctionnement manuel.



7. Si l'eau devient coincée dans le tuyau de refoulement et gèle, ceci pourrait endommager la pompe. Si le tuyau de refoulement risque d'être exposé au gel, l'installer de façon qu'il se vide complètement lorsque la pompe s'arrête.
8. Après la pose des tuyaux, la pompe est prête à fonctionner.
9. Vérifier le fonctionnement de la pompe en remplissant le puisard d'eau et en observant le fonctionnement de la pompe en lui faisant faire un cycle complet.

**⚠ AVERTISSEMENT** Ne pas procéder à cette vérification de fonctionnement risquant de causer une inondation et une défaillance prématurée de la pompe.

**Remarque :** Cette pompe n'est pas conçue pour pomper de l'eau salée ni de la saumure! Si cette pompe est utilisée pour pomper de l'eau salée ou de la saumure, la garantie sera annulée.

## ÉLECTRICITÉ

**⚠ AVERTISSEMENT** Tension dangereuse. Risque de secousses électriques, de brûlures, voire de mort. La pompe est livrée avec un conducteur et une fiche de mise à la terre. Pour réduire les risques de secousses électriques, brancher cette pompe dans une prise de courant à trois trous adéquatement mis à la terre. La broche de la fiche du cordon est prévue à des fins de protection. NE JAMAIS ENLEVER CETTE BROCHE!

## FONCTIONNEMENT ET ENTRETIEN

**⚠ AVERTISSEMENT** Risque de secousses électriques, de brûlures, voire de mort. Avant de vérifier pourquoi cette pompe a cessé de fonctionner, couper le courant qui l'alimente. Ne pas manipuler la pompe ni son moteur si on a les mains humides ou si on se tient debout sur une surface humide, mouillée ou dans l'eau.

**⚠ ATTENTION** Risque d'inondation. Si on utilise un tuyau de refoulement souple, la pompe risque de se déplacer lorsqu'elle démarrera. Si le flotteur vient en contact avec la paroi du puisard, il risque de rester coincé et d'empêcher la pompe de démarrer. S'assurer que la pompe est fermement immobilisée et qu'elle ne peut pas se déplacer dans le puisard.

**⚠ AVERTISSEMENT** Risque de démarrages brusques. Le moteur de la pompe est protégé par un protecteur contre les surcharges à réarmement automatique. Il risque donc de démarrer inopinément.

1. Si le protecteur se déclenche, le moteur surchauffe peut-être. Rechercher les causes suivantes :
  - A. Pas assez de contre-pression dans le tuyau de refoulement.
  - B. La tension est trop haute ou trop basse.
  - C. Le diamètre des fils branchés sur le moteur est trop petit.
  - D. Moteur mal branché sur le courant qui l'alimente.
  - E. Moteur défectueux.
2. Le joint de l'arbre dépend de l'eau pour être lubrifié. Ne pas faire fonctionner la pompe si elle n'est pas immergée dans l'eau, sinon le joint de l'arbre sera endommagé.
3. Le moteur est protégé par un protecteur contre les surcharges thermiques à réarmement automatique. Si la température du moteur augmente anormalement, le disjoncteur se déclenchera et coupera le courant avant que le moteur soit endommagé. Dès que le moteur aura suffisamment refroidi, le disjoncteur se réenclenchera automatiquement et le moteur redémarrera. Si le protecteur se déclenche constamment, débrancher la pompe, la sortir du puisard et en rechercher la cause. Une tension faible, un impulseur bouché, une capacité ou une hauteur de refoulement pas suffisante, etc. risquent de causer des marches-arrêts fréquents.
4. Cette pompe ne videra pas toute l'eau du puisard. Si on la fait fonctionner manuellement et qu'elle ne débite plus d'eau, l'arrêter immédiatement. Le niveau de l'eau est probablement très bas et la pompe s'est désamorcée.

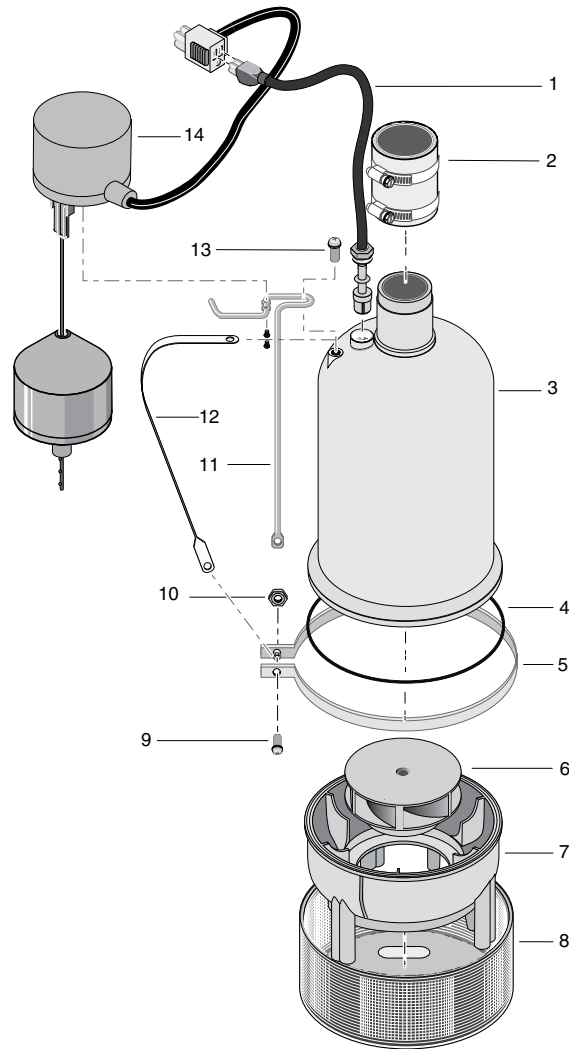

## LISTE DES PIÈCES DE RECHANGE

Réf	Désignation	Qté	B75-M1	B75-V1
1	Cordon électrique	1	PS117-98-TSU	PS117-98-TSU
2	Tuyau souple et colliers	1	U74-68	U74-68
3	Carter du moteur	1	*	*
4	Joint torique	1	10801	10801
5	Collier du corps	1	15146	15146
6	Impulseur	1	PS105-1P	PS105-1P
7	Volute	1	12084	12084
8	Crépine de la pompe	1	12924	12924
9	Screw, Panhead		4327	4327
10	Écrou à six pans	1	U36-105SS	U36-105SS
11	Support de l'interrupteur	1	—	PS19-27SS
12	Poignée et support du flotteur	1	PS54-14SS	—
13	Vis de fixation pour support de l'interrupteur	1	14000	14000
14	Interrupteur vertical	1	—	PS17-167
•	Vis de la crépine	1	U30-955PS	U30-955PS

• Pas illustrés.

**REMARQUE:** Si le moteur tombe en panne, remplacer toute la pompe.

## TABLEAU DE DIAGNOSTIC DES PANNES

INCIDENTS	CAUSES POSSIBLES	REMÈDES
La pompe ne démarre pas ou ne fonctionne pas.	Fusible sauté. Tension de ligne basse.  Moteur défectueux. Interrupteur défectueux. L'impulseur.  Interrupteur obstrué.	Le remplacer par un fusible de calibre adéquat. Si la tension est inférieure à la tension minimale recommandée, vérifier le calibre du câblage côté disjoncteur principal de la propriété. Si tout est correct, s'adresser à la compagnie d'électricité. Remplacer la pompe. Remplacer l'interrupteur. Si l'impulseur ne tourne pas, débrancher la pompe, déposer son corps inférieur et trouver la source de grippage. Au besoin, remplacer l'impulseur. Enlever l'obstruction.
La pompe démarre et s'arrête trop souvent.	Circulation à contre-courant de l'eau dans le tuyau. Interrupteur défectueux.	Poser un clapet antiretour ou remplacer l'ancien.  Remplacer l'interrupteur.
La pompe ne s'arrête pas.	Interrupteur défectueux. Refoulement obstrué (obstruction dans le tuyau). Interrupteur obstrué.	Remplacer l'interrupteur. Sortir la pompe du puisard, puis la nettoyer ainsi que les tuyaux.  Enlever l'obstruction.
La pompe fonctionne mais débite très peu ou pas du tout.	Tension de ligne basse.  Corps étrangers coincés dans l'impulseur. Pièces usées ou défectueuses ou bien impulseur bouché.	Si la tension est inférieure à la tension minimale recommandée, vérifier le calibre du câblage côté disjoncteur principal de la propriété. Si tout est correct, s'adresser à la compagnie d'électricité. Nettoyer l'impulseur.  Nettoyer l'impulseur s'il est bouché; sinon, remplacer la pompe.

## **Garantie limitée**

HYDROMATIC garantit à l'acheteur/au consommateur d'origine (l'Acheteur) des pompes de puisard, pompes d'effluents, pompes d'eaux d'égout (à l'exception de la pompe de 2-1/2 po), et les systèmes ensembles HYDROMATIC, que celles-ci seront exemptes de tout vice de matériau et de fabrication pendant la période de garantie de 36 mois suivant la date de fabrication.

Nos garanties ne s'appliquent pas aux produits ayant fait l'objet de négligence, d'une mauvaise utilisation, d'une mauvaise installation ou d'un manque d'entretien adéquat. Sans aucune limitation des présentes, la garantie des moteurs triphasés submersibles sera nulle et non avenue si ces moteurs sont branchés et fonctionnent sur le courant monophasé par l'intermédiaire d'un déphaseur. Il faut également noter que les moteurs triphasés doivent être protégés par un relais de surcharge tripolaire thermocompensé à déclenchement extrêmement rapide du calibre recommandé, sinon la garantie sera nulle et non avenue.

Le seul recours de l'Acheteur et la seule responsabilité de HYDROMATIC consistent à réparer ou à remplacer (au choix de HYDROMATIC) les produits qui se révéleraient défectueux. L'Acheteur s'engage à payer tous les frais de main d'œuvre et d'expédition du produit couvert par sa garantie et de s'adresser au concessionnaire-installateur ayant procédé à l'installation dès qu'un problème est découvert pour obtenir un service sous garantie. Aucune demande de service en vertu de sa garantie ne sera acceptée après expiration de la durée de sa garantie. Ces garanties ne sont pas transférables.

EXCEPTIONS : Les pompes pour applications spéciales, les pompes de puisard de secours à batterie, les pompes d'effluents à filtre, les pompes broyeuses, et les pompes d'eaux d'égout de 2-1/2 po Hydromatic sont garanties pendant une période de 12 mois suivant la date d'achat, ou une période de 18 mois suivant la date de fabrication, selon la première occurrence.

HYDROMATIC DÉCLINE TOUTE RESPONSABILITÉ POUR TOUT DOMMAGE INDIRECT OU FORTUIT QUEL QU'IL SOIT.

LA GARANTIE LIMITÉE SUSMENTIONNÉE EST EXCLUSIVE ET REMPLACE TOUTES LES AUTRES GARANTIES EXPRESSES ET TACITES, Y COMPRIS, MAIS SANS S'Y LIMITER, LES GARANTIES DE QUALITÉ MARCHANDE ET D'ADAPTATION À UN USAGE PARTICULIER. LA GARANTIE LIMITÉE SUSMENTIONNÉE NE DOIT PAS ÊTRE PROLONGÉE AU-DELÀ DE LA DURÉE PRÉVUE AUX PRÉSENTES.

Certains états, territoires et certaines provinces ne permettent pas l'exclusion ou la limitation des dommages indirects ou fortuits, ni les limitations relatives à la durée des garanties tacites. Par conséquent, il se peut que les limitations ou les exclusions stipulées dans les présentes ne s'appliquent pas dans ce cas. Ces garanties accordent des droits juridiques précis, bien que l'on puisse bénéficier d'autres droits, selon la province, le territoire ou l'état dans lequel on réside.

La présente garantie limitée est entrée en vigueur le 1er juin 2011 et remplace toute garantie non datée ou antérieure à cette date.

### **HYDROMATIC**

**293 Wright Street, Delavan, WI 53115**

**Tél. : 888-957-8677 • Téléc. : 800-426-9446 • Site Web : [hydromatic.com](http://hydromatic.com)**

# HYDROMATIC®

## Modelos B75-M1, B75-V1 Bombas sumergibles de sumidero

### INFORMACIÓN SOBRE LA SEGURIDAD

Es importante que lea y observe todas las instrucciones de seguridad que aparezcan en este manual o en la bomba.

**⚠ Este es un símbolo de alerta sobre la seguridad.** Cuando vea este símbolo en su bomba o en este manual, busque para ver si hay alguna de las siguientes palabras de señal y esté alerta a la posibilidad de lesiones personales.

**⚠ PELIGRO** Advierte sobre peligros que ocasionarán lesiones personales graves, muerte o daños considerables a la propiedad si se les ignora.

**⚠ ADVERTENCIA** Advierte sobre peligros que pueden ocasionar lesiones personales graves, muerte o daños considerables a la propiedad si se ignoran.

**⚠ PRECAUCIÓN** Advierte sobre peligros que ocasionarán o pueden ocasionar lesiones personales o daños a la propiedad menores si se ignoran.

La palabra **AVISO** indica instrucciones especiales que son importantes pero que no están relacionadas con los peligros. Las bombas de sumidero con accionamiento eléctrico, generalmente brindan muchos años de servicio sin problema cuando se las instala, mantiene y emplea correctamente. Sin embargo, circunstancias inusuales (como la interrupción de la corriente hacia la bomba, suciedad/escombros en el sumidero, inundación que supera la capacidad de la bomba, fallas eléctricas o mecánicas en la bomba, etc.) pueden evitar que la bomba funcione normalmente. Para evitar posibles daños causados por el agua y debidos a inundaciones, consulte con su fontanero sobre la posibilidad de instalar un bomba secundaria de CA para el sumidero, una bomba de CC de repuesto para el sumidero, y/o una alarma de nivel alto de agua. Consulte la "Tabla de localización de fallas" en este manual para obtener información sobre los problemas comunes con bombas de sumidero y sus soluciones.

1. Conozca la aplicación, las limitaciones y los posibles peligros de la bomba.
2. Desconecte la corriente antes de realizar trabajos de reparación y mantenimiento.
3. Libere toda la presión dentro del sistema antes de realizar trabajos de reparación o mantenimiento en cualquiera de los componentes.
4. Drene toda el agua del sistema antes de realizar trabajos de reparación o mantenimiento.
5. Asegure la línea de descarga antes de arrancar la bomba. Una línea de descarga no asegurada, podrá dar una sacudida, y posiblemente cause lesiones personales y/o daños materiales.
6. Verifique que las mangueras no estén débiles o gastadas antes de cada uso, asegurándose de que todas las conexiones estén firmes.
7. Periódicamente, inspeccione el sumidero así como la bomba y los componentes del sistema. Manténgalo libre de escombros y objetos foráneos. Lleve a cabo el mantenimiento de rutina según se requiera.
8. Proporcione medios para liberar la presión de las bombas cuyas líneas de descarga puedan bloquearse u obstruirse.
9. Seguridad personal
  - a. Use anteojos de seguridad en todo momento cuando trabaje con las bombas.
  - b. Mantenga la zona de trabajo limpia, ordenada y debidamente iluminada – vuelva a colocar toda herramienta y equipo que no se utilice en su lugar.
  - c. Mantenga a las visitas a una distancia segura de la zona de trabajo.
  - d. Haga que su taller sea "a prueba de niños" – con candados, conmutadores maestros y asegurándose de sacar las llaves de encendido/ignición.
10. Cuando realice el cableado de una bomba de accionamiento eléctrico, respete todos los códigos eléctricos y de seguridad que correspondan.
11. Este equipo se debe usar solamente con 115 voltios (monofásico) y viene equipado con un cordón aprobado de 3 conductores y 3 puntas, con enchufe de tipo conexión a tierra.

### ESPECIFICACIONES DEL MOTOR, DEL CONMUTADOR Y DEL CORDÓN

Modelo No.	Motor CV	Carga max. amperios	Requiere un ramal individual (amperios)	Largo del cordón	Graduaciones de los interruptores en pulgadas (mm)	
					ENCENDIDO	APAGADO
B75-M1	3/4	7.5	15	20'	—	—
B75-V1	3/4	7.5	15	20'	8" (203)	4" (102)

**⚠ ADVERTENCIA** Para reducir el riesgo de choque eléctrico, desenchufe antes de realizar trabajos de reparación o mantenimiento. Esta bomba no ha sido investigada para su uso en zonas de piscinas de natación. La bomba viene provista con un conductor de puesta a tierra y un enchufe de tipo conexión a tierra. Asegúrese de que esté conectado solamente a un tomacorriente de tipo conexión a tierra y debidamente puesto a tierra. Cuando se encuentre una situación de un tomacorriente de 2 puntas, éste deberá ser cambiado con uno de 3 puntas debidamente puesto a tierra e instalado conforme con los códigos y reglamentos que correspondan.

12. Se recomienda utilizar un disyuntor de escape a tierra con todo aparato eléctrico sumergido en agua. La instalación y todo el cableado deben ser realizados por un electricista competente.
13. Asegúrese de que la fuente de energía esté conforme con los requisitos de su equipo.
14. Proteja el cordón eléctrico contra objetos filosos, superficies calientes, aceite y sustancias químicas. Evite que el cordón se enrosque. Cambie o repare los cordones dañados o gastados inmediatamente.
15. No toque un motor en marcha. Los motores pueden funcionar a temperaturas altas.
16. No manipulee la bomba ni el motor de la bomba con manos mojadas o cuando esté parado sobre una superficie mojada o húmeda, o en agua.

**⚠ ADVERTENCIA** Riesgo de choque eléctrico – Puede quemar o matar. Si su sótano tiene agua o humedad en el piso, no camine sobre la zona mojada hasta que se haya apagado toda la corriente. Si la caja de cierre está en el sótano, llame a la compañía eléctrica o a las autoridades de suministro de energía, para que desconecten el servicio a su casa, o llame al departamento de bomberos local para obtener instrucciones al respecto. Si no se respeta esta advertencia, existe el riesgo de choque eléctrico fatal. Saque la bomba y repárela o cámbiela.

#### Advertencia de la Proposición 65 de California

**⚠ ADVERTENCIA** Este producto y accesorios relacionados contienen sustancias químicas reconocidas en el Estado de California como causantes de cáncer, malformaciones congénitas y otros daños al sistema reproductivo.

## DESCRIPCIÓN

Esta Bomba Sumergible de Sumidero ha sido diseñada para sumideros domésticos. La unidad viene equipada con un cordón de corriente de 3 puntas, de tipo conexión a tierra. El motor con condensador auxiliar de arranque permanente está lleno de aceite y sellado para un funcionamiento más frío. Los cojinetes de manguito del eje del motor nunca necesitan lubricación. La bomba incluye protección térmica de reposición automática.

Bombée solamente agua con esta bomba.

## ESPECIFICACIONES

Suministro de corriente requerido ..... 115V, 60 Hz  
 Gama de temp. del líquido \* ..... 32° F a 77° F (0° - 25° C)  
 Requiere un ramal individual ..... 15 amperios  
 Descarga\*: ..... 1-1/2" Slip  
 \* Use el empalme de caucho de 1-1/4" o de 1-1/2" y las abrazaderas incluidos con la bomba.

**AVISO:** No está diseñada para usos de recirculación.

**NOTA:** Para el modelo B75-M1, adquiera un interruptor por separado. Siga las instrucciones de instalación indicadas por el fabricante del interruptor. La clasificación nominal del interruptor debe cumplir con los requerimientos de las normas y controlar adecuadamente un motor de 3/4 HP, 7.5 amperios y 115 voltios. Verifique que el sumidero sea lo suficientemente grande para que el interruptor pueda funcionar libremente.

El Modelo B75-V1 incluye un interruptor vertical.

## RENDIMIENTO

Modelo	GPM (LPM) a altura total en pies (m)				No hay flujo a las alturas siguientes:
	5 (1,5m)	10 (3m)	15 (4,6m)	20 (6,1m)	
CAPACIDAD EN GALONES (LITROS)/MINUTO					
B75-M1	100	84	64	39	25 Ft.
B75-V1	(378)	(318)	(242)	(147)	(7.6m)

## INSTALACIÓN

1. Instale la bomba en un foso de recogida construido de losetas, hormigón, acero o plástico (verifique los materiales aprobados por las normas locales). El diámetro del foso debe ser de un mínimo de 10" (254 mm) para el modelo B75-V1 y de 14" (356 mm) para el modelo B75-M1 equipado con un interruptor de flotador anclado (el interruptor se debe adquirir por separado). No instale la bomba en una superficie de arcilla, tierra o arena.
2. Verifique que el foso no tenga piedritas, arenilla ni ningún otro tipo de escombros que puedan obturar la bomba.
3. Verifique que el interruptor tenga el máximo de espacio libre desde el muro del sumidero, etc.
4. Instale la tubería de descarga. Use un tubo rígido en toda instalación permanente. Corte el tubo de manera que termine a 1/2" de distancia de la descarga de la bomba.

**⚠ PRECAUCIÓN** Peligro de inundación. Verifique que la bomba esté asegurada y que no se pueda mover dentro del sumidero. Si se mueve la interferencia entre el interruptor y el muro del sumidero podrá impedir que la bomba se encienda o se detenga, provocando inundaciones o daños en la bomba.

**OBSERVE** lo siguiente:

- Use un tubo de plástico para una instalación de tubería de descarga rígida.
  - No use compuestos comunes para juntas de tuberías en tuberías de plástico. El compuesto para juntas de tuberías puede atacar el plástico, provocando rajaduras y fallas.
  - Asegúrese de que la tubería de descarga sea lo más corta posible para reducir la fricción en la misma.
  - El diámetro de la tubería de descarga debe ser al menos tan grande como el diámetro de la abertura de descarga de la bomba.
  - Un tubo más pequeño que el diámetro de la abertura restringirá el flujo, reducirá el rendimiento y conducirá a fallas prematuras en la bomba. Un tubo más grande puede necesitar adaptadores para conectarlo a la descarga de la bomba.
  - La bomba tiene una válvula interna de retención para impedir el retroflujo a través de la bomba cuando esté cerrada.
5. Afloje las abrazaderas del manguito y deslice el manguito de la descarga hacia arriba una o dos pulgadas por el tubo de descarga. Coloque la bomba en el sumidero y deslice el manguito hacia abajo por encima de la descarga de la bomba (de manera que sostenga la descarga de la bomba y la tubería de descarga). Apriete las abrazaderas del manguito. Asegure la línea de descarga antes de encender la bomba.
  6. **⚠ ADVERTENCIA** Tensión peligrosa. La bomba siempre debe estar conectada a tierra mediante una masa eléctrica adecuada como una tubería de agua puesta a tierra o una canalización metálica debidamente conectada a tierra o un sistema de cableado a tierra. No modifique el cordón ni la ficha ni corte la clavija redonda de puesta a tierra. Instale la bomba en un ramal individual de 115V/ 60Hz/15 amperios.
    - **B75-V1:** Tanto la bomba como el interruptor vienen provistos de cordones trifilares con fichas de tipo puesta a tierra. Para la operación automática, enchufe el interruptor en el tomacorriente de la pared y enchufe la bomba en la ficha del interruptor. Para una operación continua, enchufe la bomba directamente en el tomacorriente de la pared.
    - **B75-M1:** La bomba viene provista de un cordón trifilar con ficha de tipo puesta a tierra. Enchufe la bomba directamente en el tomacorriente de la pared para una operación manual.

7. Si queda agua atrapada en la tubería de descarga y se congela, puede provocar daños en la bomba. Si la tubería de descarga va a estar expuesta a temperaturas sub-heladas, instale un tubo de manera que se drene completamente cuando la bomba se detenga.
8. Después de haber instalado la tubería, la unidad estará lista para su operación.
9. Verifique el funcionamiento de la bomba llenando el sumidero con agua y observando su funcionamiento a través de una secuencia completa.

**⚠ ADVERTENCIA** Si no se realiza esta verificación de funcionamiento, existe el peligro de que ocurran inundaciones y fallas prematuras en la bomba.

**AVISO:** Esta unidad no ha sido diseñada para usos con agua salada o salmuera! El uso de agua salada o salmuera invalidará la garantía.

## INFORMACIÓN ELÉCTRICA

**⚠ ADVERTENCIA** Tensión peligrosa. Existe el riesgo de choques eléctricos graves o fatales. La bomba viene equipada con un conductor de puesta a tierra y un enchufe de conexión de tipo puesta a tierra. Para reducir el riesgo de choque eléctrico, asegúrese de que esté conectada solamente a un receptáculo de tipo puesta a tierra, debidamente conectado a tierra. El borne a tierra en el enchufe del cordón de la bomba ha sido provisto para su protección. ¡NO LO RETIRE!

## OPERACIÓN / MANTENIMIENTO

**⚠ ADVERTENCIA** Riesgo de choque eléctrico. Antes de tratar de verificar por qué la unidad ha dejado de funcionar, desconecte la corriente de la bomba. No manipulee la bomba con manos mojadas o cuando esté parado sobre una superficie mojada o húmeda, o en agua.

**⚠ PRECAUCIÓN** Riesgo de inundación. Si se usa una manguera flexible de descarga, es posible que la bomba se mueva cuando arranque el motor. Si el conmutador golpea el costado del sumidero, es posible que quede atascado y evite que la bomba arranque. Asegúrese de que la bomba esté bien fija para que no se mueva dentro del sumidero.

**⚠ ADVERTENCIA** Riesgo de arranques repentinos. El motor de la bomba viene equipado con un protector térmico de reposición automática y puede arrancar inesperadamente.

1. Si el protector se dispara, es posible que el motor se esté sobrecargando. Verifique que no existan los siguientes problemas:
  - A. No hay suficiente presión en el tubo de descarga.
  - B. La tensión es demasiado alta o demasiado baja.
  - C. Los cables al motor son demasiado pequeños.
  - D. El motor ha sido conectado incorrectamente a los cables de suministro de corriente.
  - E. El motor está defectuoso.
2. El sello del eje depende del agua para su lubricación y refrigeración. No opere la bomba a menos que ésta se encuentre en agua, ya que el sello se perjudicará si marcha en seco.
3. El motor viene equipado con un protector térmico de reposición automática. Si la temperatura en el motor se eleva indebidamente, el conmutador cortará la corriente antes de que el motor se pueda perjudicar. Cuando el motor se haya enfriado lo suficiente, el conmutador se reposicionará automáticamente y volverá a arrancar el motor. Si el protector se dispara repetidamente, será necesario desenchufar y sacar la bomba y verificar la causa de este problema. Baja tensión, impulsor obturado, muy poca altura, etc. pueden hacer que la bomba pase por la secuencia.
4. La bomba no extrae toda el agua. Si la bomba operada manualmente está funcionando y de repente no sale agua de la manguera de descarga, apague la unidad inmediatamente. El nivel del agua está probablemente muy bajo y la unidad no está cebando.

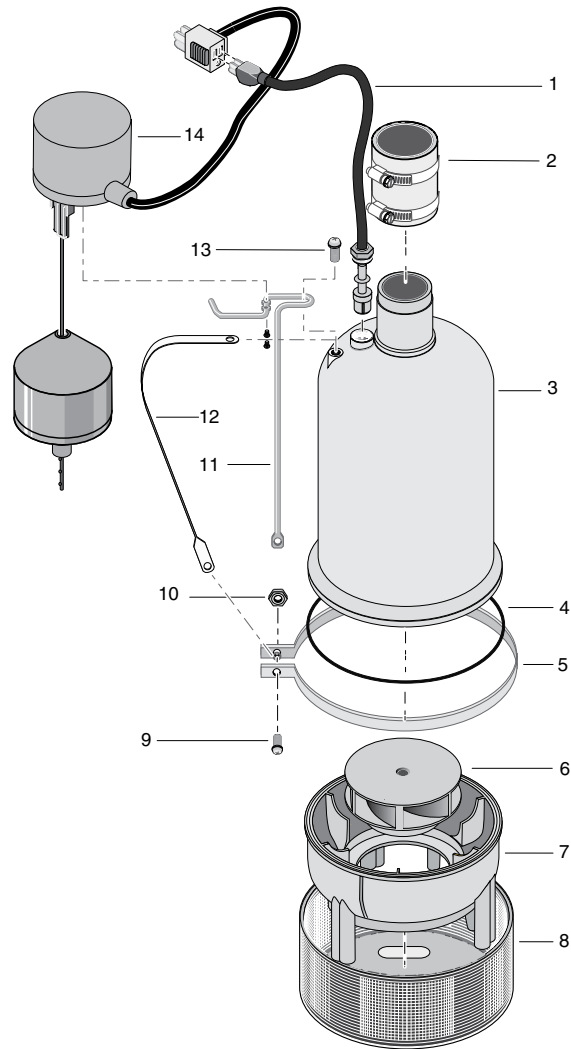

## LISTA DE REPUESTOS

Clave	Descripción	Cant.	B75-M1	B75-V1
1	Ensamblaje de cordón de corriente	1	PS117-98-TSU	PS117-98-TSU
2	Unidad de manguera y abrazadera	1	U74-68	U74-68
3	Caja del motor	1	*	*
4	Aro tórico	1	10801	10801
5	Abrazadera de caja	1	15146	15146
6	Impulsor	1	PS105-1P	PS105-1P
7	Voluta	1	12084	12084
8	Criba de la bomba	1	12924	12924
9	Tornillo, cabeza de cono achatado		4327	4327
10	Tuerca hexagonal	1	U36-105SS	U36-105SS
11	Ménsula del interruptor	1	—	PS19-27SS
12	Mango/Ménsula del flotador	1	PS54-14SS	—
13	Tornillo de montaje de la ménsula del interruptor 1/4 - 14 x 5/8" con cabeza de cono achatado	1	14000	14000
14	Interruptor vertical	1	—	PS17-167
•	Tornillo de criba	1	U30-955PS	U30-955PS

• No se ilustra

**AVISO:** Si el motor falla, cambie toda la bomba.



## TABLA DE LOCALIZACIÓN DE FALLAS

SÍNTOMA	CAUSA(S) PROBABLE(S)	ACCIÓN CORRECTIVA
La bomba no arranca o no marcha.	Fusible quemado. Línea de baja tensión.  Motor defectuoso. Interruptor defectuoso. Impulsor.  Interruptor obstruido.	Si está quemado, cámbielo por un fusible del tamaño adecuado. Si la tensión se encuentra por debajo del mínimo recomendado, verifique el tamaño de los cables desde el conmutador principal en la propiedad. Si es el correcto, comuníquese con la empresa de energía o de suministro de corriente eléctrica. Cambie la bomba. Reemplace el interruptor. Si el impulsor no gira, saque el cuerpo inferior de la bomba y ubique la fuente de atascamiento. Elimine la obstrucción.
La bomba arranca y se detiene con demasiada frecuencia.	Retroflujo de agua desde la tubería. Interruptor defectuoso.	Instale o cambie la válvula de retención.  Reemplace el interruptor.
La bomba no se apaga.	Interruptor defectuoso. Descarga limitada (obstáculo en la tubería). Interruptor obstruido.	Reemplace el interruptor. Saque la bomba y limpie la bomba y la tubería.  Elimine la obstrucción.
La bomba funciona pero entrega poco o nada de agua.	Línea de baja tensión.  Hay algo atrapado en el impulsor. Piezas gastadas o defectuosas o impulsor tapado.	Si la tensión se encuentra por debajo del mínimo recomendado, verifique el tamaño de los cables desde el conmutador principal en la propiedad. Si es el correcto, comuníquese con la empresa de energía o de suministro de corriente eléctrica.  Limpie el impulsor. Limpie el impulsor si está tapado, de lo contrario cambie la bomba.

## **Garantía limitada**

HYDROMATIC le garantiza al comprador consumidor original (el "Comprador" o "Usted") que las bombas de sumidero, las bombas efluentes, las bombas para aguas residuales (a excepción de la bomba de 2-1/2"), y los sistemas-paquetes de marca HYDROMATIC, estarán libres de defectos en materiales y en mano de obra durante un período de garantía de 36 meses a partir de la fecha en que han sido fabricadas.

Nuestra garantía no se aplicará a ningún producto que, a nuestro sólo juicio, haya sido sometido a negligencia, mal uso, instalación inadecuada o mal mantenimiento. Sin perjuicio a lo que antecede, la garantía quedará anulada en el caso en que un motor trifásico se haya usado con una fuente de alimentación monofásica, a través de un convertidor de fase. Es importante indicar que los motores trifásicos deben estar protegidos por relés de sobrecarga de disparo extra-rápido, con compensación ambiental de tres etapas, del tamaño recomendado, de lo contrario, la garantía quedará anulada. Su único recurso, y la única obligación de HYDROMATIC es que HYDROMATIC repare o reemplace los productos defectuosos (a juicio de HYDROMATIC). Usted deberá pagar todos los cargos de mano de obra y de envío asociados con esta garantía y deberá solicitar el servicio bajo garantía a través del concesionario instalador tan pronto como se descubra un problema. No se aceptará ninguna solicitud de servicio bajo garantía que se reciba después del vencimiento del Período de Garantía. Esta garantía no se puede transferir.

EXCEPCIONES: Las bombas para aplicaciones especiales, las bombas de sumidero con baterías de respaldo, les bombas efluentes con filtro, las bombas trituradoras, y las bombas para aguas residuales de 2-1/2" de marca Hydromatic están garantizadas por un período de 12 meses a partir de la fecha de compra, o durante 18 meses a partir de la fecha de su fabricación, según lo que ocurra primero.

HYDROMATIC NO SE HARÁ RESPONSABLE DE NINGÚN DAÑO CONSECUENTE, INCIDENTAL O CONTINGENTE.

LAS GARANTÍAS LIMITADAS QUE ANTECEDEN SON EXCLUSIVAS Y EN LUGAR DE TODA OTRA GARANTÍA EXPLÍCITA E IMPLÍCITA, INCLUYENDO, PERO SIN LIMITARSE A LAS GARANTÍAS IMPLÍCITAS DE COMERCIABILIDAD E IDONEIDAD PARA UN FIN ESPECÍFICO. LAS GARANTÍAS LIMITADAS QUE ANTECEDEN NO SE EXTENDERÁN MÁS ALLÁ DEL PERÍODO DE DURACIÓN INDICADO EN LA PRESENTE.

Algunos estados no permiten la exclusión o limitación de daños incidentales o consecuentes o de limitaciones de tiempo sobre garantías implícitas, de modo que es posible que las limitaciones o exclusiones que preceden no correspondan en su caso. Esta garantía le otorga derechos legales específicos y es posible que usted también tenga otros derechos que pueden variar de un estado al otro.

Esta Garantía Limitada entra en vigor el 1 de junio de 2011 y sustituye toda garantía sin fecha o garantía con fecha anterior al 1 de junio de 2011.

### **HYDROMATIC**

**293 Wright Street, Delavan, WI 53115**

**Teléfono: 888-957-8677 • Fax: 800-426-9446 • Sitio web: [hydromatic.com](http://hydromatic.com)**

This page intentionally left blank

