

Manual de Instalación y Usuario

Consola 3 Axis SAM-1297



Edición Revisada: Mayo 2010

Por favor, lea detenidamente el manual antes de instalar y de utilizar este equipo

Precauciones de seguridad

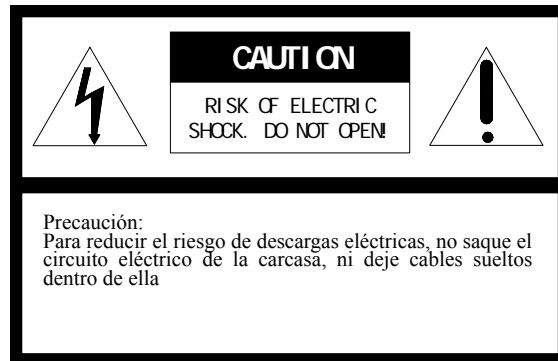

Este símbolo alerta al usuario de la presencia de importantes instrucciones de mantenimiento y servicio en el manual que acompaña el equipo.



Este símbolo alerta al usuario de la presencia de partes desprotegidas con “voltaje peligroso” en el interior del equipo, que pueden producir riesgo de shock eléctrico a las personas.

El producto viene identificado con el Modelo y el número de serie, apúntelos en los espacios en blanco, para futuras consultas o reparaciones

Modelo: _____

Nº Serie: _____

Indice

Título	Página
Precauciones	4
1. Características y Funciones de la consola	5
1.1 Frontal de la Consola	5
1.2 Conexiones en el panel trasero de la consola	6
1.3 Parámetros Técnicos	7
2. Funciones de la consola	8
2.1 Manuales y Embalaje	8
2.2 Dimensiones	8
2.3 Conexión del Bus RS-485	8
2.4 Inicialización de la Consola	9
2.5 Trabajar con la Consola	9
Apéndice I Configurar el protocolo de la consola	13
Apéndice II Resolución de Problemas	14
Apéndice III Garantía Limitada	15

Precauciones:

Este manual es para ayudarle a utilizar correctamente el producto, antes de instalar y usar por primera vez la consola, lea detenidamente el manual, la información de seguridad y otros consejos mencionados le ayudara a utilizar este producto.

➤ **Precauciones Eléctricas**

Cumple con todas las normas de seguridad eléctricas nacionales. Utilice la fuente de alimentación DC12V/1.0A, el voltaje de entrada nominal, instale la fuente de alimentación en un lugar seguro sin riesgos y protegida del polvo y agua.

➤ **Precauciones de Transporte**

En el transporte y almacenamiento manipule la consola con cuidado, siempre transporte la consola en su embalaje original evitando riesgos de golpes, presiones, forcejeos, y vibraciones, de lo contrario el producto podría dañarse. La consola contiene sofisticados componentes electrónicos en el interior. En caso de mal funcionamiento, por favor no desmonte la consola. Póngase en contacto con su distribuidor para la reparación.

➤ **Instalación y Mantenimiento**

La instalación y mantenimiento del equipo debe ser a cargo de personal cualificado. Cuando detecte algún problema, póngase en contacto con su empresa instaladora o personal cualificado para su mantenimiento o reparación.

➤ **Requisitos de Instalación**

- No almacenar ni instalar el equipo cerca de líquidos inflamables.
- No exponga el equipo a temperaturas extremas o humedad
- No abrir o desmontar la consola, puede causar descargas eléctricas, no intente repararlo usted mismo, por favor póngase en contacto con su distribuidor para reparaciones del equipo.
- Sí desea limpiar la consola, por favor, desconecte la alimentación antes. No utilice líquido o spray para limpiar. Por favor, no utilice un trapo mojado para evitar o líquidos corrosivos. Retire el polvo con un trapo seco o plumero.
- Contacte con su distribuidor si:
 - a. Falla la fuente de alimentación
 - b. La tensión de salida de la fuente es incorrecta
 - c. Se deteriora el chasis de la consola
 - d. Funcionamiento defectuoso
 - e. Funcionamiento de funciones incorrectas

El equipo tiene una garantía limitada de reparación de 3 años

(Observación: La pantalla de cristal líquido tiene una garantía de 1 año)

1、 Características y Funciones de la consola

La consola es un equipo capaz de controlar domos motorizados, a través de bus RS-485, esta consola tiene la posibilidad de controlar hasta 32 equipos, la longitud máxima recomendada de cable para la comunicación de bus RS-485 es de 1,2 Km. La consola da una facilidad de manejo y de configuración del domo.

1.1 Frontal de la Consola

Con un diseño elegante, la consola se compone de una pantalla LCD, botonera, joystick 3-Axis, la pantalla LCD B/W se utiliza para mostrar el estado del sistema y el funcionamiento de la información; 3-Axis se utiliza principalmente para movimientos de arriba y abajo, izquierda y derecha (Pan / Tilt) o funciones de control de domos, Zoom y enfoque de la cámara domo.



Figura 1

① Pantalla LCD B/W ②Botonera③Joystick

Componentes del Frontal:

Nº	Nombre	Descripción de funciones
①	Pantalla LCD B/W	Mostrar el estado y funcionamiento del sistema
②	Botonera	Carácteres Numéricos y funciones
③	Joystick	Asistente de menú y operación de Menús, incluido el control Pan/Tilt, arriba abajo, izquierda y derecha funciones de control de domos, Zoom y enfoque de la cámara domo.

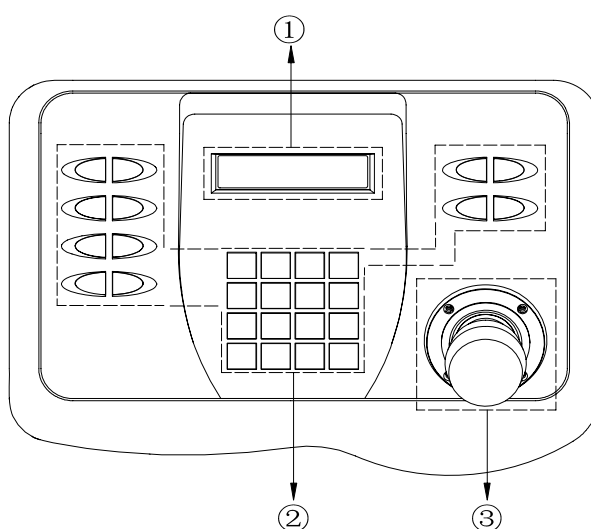
1.2 Conexiones en el panel trasero de la consola



Figura 2

①Alimentación conector Jack ②Alimentacion regleta、 Bus comunicación RS-485

S.N.	Nombre	Símbolo	Descripción
1	Alimentación	POWER ⊖ ⊕	Alimentación por Jack DC DC12V/1A, Alimentador de corriente estándar se puede utilizar directamente.
2	Comunicación RS-485	RS485+	Bus de Comunicación RS-485
		RS485-	
	Alimentación	RS485+	Bus de Comunicación RS-485
		RS485-	
	Alimentación	DC12V	Alimentación por regleta DC12V/1A
		GND	

1.3. Parámetros Técnicos

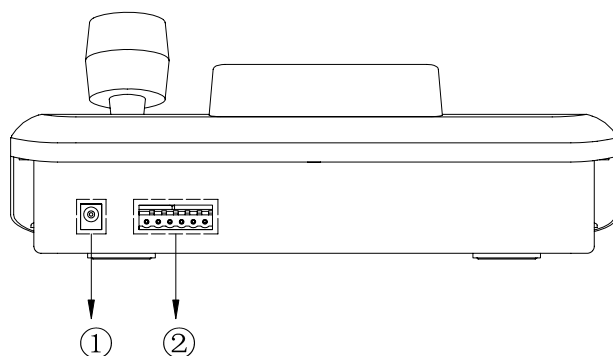
Comunicación	Integrados 16 protocolos, tasa de Baudios 2400bps, 4800bps, 9600bps, 19200 bps ajustable.
Control	RS-485 , puede controlar 32 cámaras domo motorizadas
Joystick	3-Axis shift joystick, control P/T, lente.
Función Menú	Pantalla LCD con caracteres en Blanco y Negro
Comunicación Consola-Domo	Comunicación semi duplex
Distancia de Comunicación	Max 1200 metros
Alimentaciones	DC12V/1A
Dimensiones	260mm×185mm×80mm

2、 Funcionamiento de la consola

2.1 Manuales y Embalaje

Por favor, guarde el manual durante la vida de la consola y embalaje original una vez instalado, durante algún tiempo, para posibles transportes al proveedor o fabricante en caso de defectos y averías en el equipo.

⚠ Advertencia:

El Transporte de la consola sin su embalaje original, y sin las protecciones adecuadas puede provocar golpes, vibraciones perjudiciales para la consola. Los daños provocados por el transporte están fuera de Garantía

2.2 Dimensiones



Figura 3

2.3 Conexión del Bus RS-485

Las normas de RS485 requieren una conexión tipo paralelo en margarita entre los equipos. Debe haber resistencias de fin de línea de 120 Ω en ambos extremos de la conexión

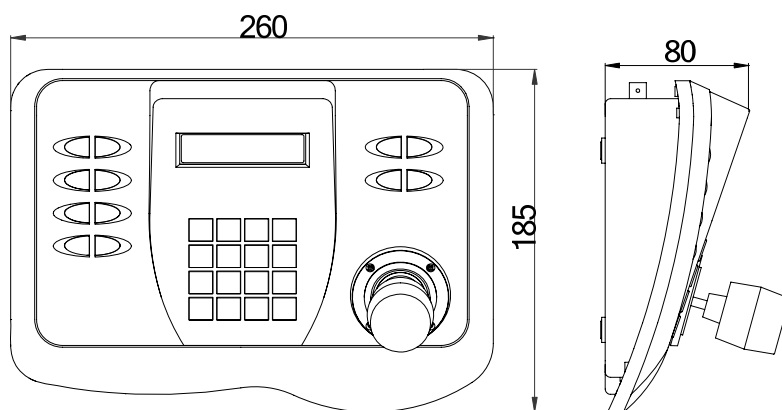

Figura 4

2.4 Inicialización de la Consola

Cuando conectamos la consola a la alimentación, el display muestra la dirección de la primera cámara, los baudios, código de protocolo y versión del software, dicha información se mostrará durante 10 segundos. Si el usuario ya conoce esta información, puede saltarla, la información se muestra en pantalla como el dibujo siguiente:

Curent CamID:001

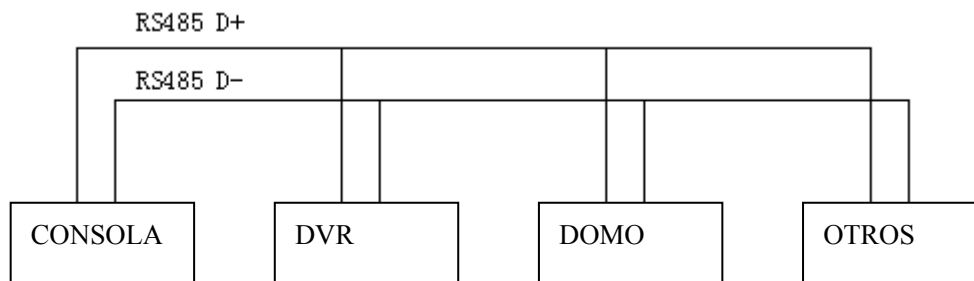
2.5 Trabajar con la Consola

- CAMBIAR DE UN DOMO A OTRO
 - Presionar el número de domo con el que queremos trabajar, el domo puede tener una ID entre 1 a 1024
 - Pulsar la tecla “CAM”
 - Ejemplo: Cambiar la consola para trabajar un domo con ID 3:
 - ◆ Pulsar 3
 - ◆ Pulsar CAM (Después de modificar La ID el display mostrará el nuevo número de cámara)

- Programar una posición “PRESET”:
 - Pulsar número de preset: “1-128”
 - Pulsar: PRESET

- Llamar a un “PRESET”:
 - Pulsar número de “PRESET”: “1-128”
 - Pulsar: CALL

- Borrar un “PRESET”
 - Pulsar “CLEAR” CLEAR
 - Pulsar Número preset “1-128”
 - Pulsar PRESET

- Comenzar una ronda “PATROL”
 - Pulsar número de ronda: “1-6”
 - Pulsar: SHOT

- Programar la posición izquierda de una barrido automático “SCAN”
 - Pulsar: AUTO
 - Pulsar: ON

- Programar la posición derecha de una barrido automático “SCAN”
 - Pulsar: AUTO

-
- Pulsar: OFF
 - Empezar un Barrido “SCAN”
 - Pulsar: 1
 - Pulsar: AUTO

Advertencia: En algunos protocolos no es compatible configurar el barrido, Otros basta con ejecutar la secuencia de inicio directamente. Si después de iniciar el barrido, el domo está fuera de control, probablemente el protocolo adoptado no tiene compatibilidad con el barrido “SCAN”

- Iniciar una “PATTERN”
 - Pulsar número de Pattern: “1-6”
 - Pulsar: PATTERN
- Grabar una “PATTERN”
 - Pulsar: PATTERN
 - Pulsar número de Pattern: “1-6”
 - Pulsar: ON
- Parar una Grabación de “PATTERN”
 - Pulsar: PATTERN
 - Pulsar número de Pattern: “1-6”
 - Pulsar: OFF
- Abrir el Menú de la Consola
 - Pulsar: MENU
- Abrir Menú de domo
 - Pulsar durante 2 segundos MENU

En función del domo también puede abrir su Menú realizando las siguientes secuencias

- Pulsar el preset 64 ó 95: 64
- Pulsar: PRESET
- Seleccionar Entrada de Video
 - Pulsar el número de canal 1-4
 - Pulsar: VIDEO
- Control de la Lente
 - Disminuir Zoom WIDE
 - Aumentar Zoom TELE
 - Alejar foco FAR
 - Acercar foco NEAR
 - Abrir Iris OPEN
 - Cerrar Iris CLOSE
- Activar Funciones

- Pulsar: **FUNC**
- Pulsar número: **"1-10"** Observe la tabla 1 para las funciones
- Pulsar: **ON**

➤ Programar una ronda: protocolos recomendados (PELCO-D, PELCO-P):

- Entrar a programar una ronda: **[SHOT]+[N]+ [ON]** (N: No.de ronda entre 1 y 6).

En el Display: Track = 01 Sum = 06

Descripción: Entra a programar la ronda seleccionada, hasta 6 rondas pueden ser programadas.

- Programar la ronda: Pulsar **[TELE]** para avanzar o **[WIDE]** para retrasar, para seleccionar la ronda. Hasta dieciseis posiciones (preset) puede memorizar en cada ronda (patrol)..

En el Display: No.: 01 Point: 001 →Descripción: No de preset a

memorizar y pulsar **TELE**

En el Display: No.: 01 Speed: 001 →Descripción: Velocidad de

desplazamiento hacia el preset., puede seleccionar entre 1 hasta 8, siendo 1 la velocidad más baja y 8 la más alta y pulsar **TELE**

En el Display: No.: 01 Time: 004 →Descripción: Tiempo de

estacionamiento en el preset., puede seleccionar entre 1 y 255 segundos y pulsar **TELE**

- Cuando el No. es 0, todos los parámetros de ese preset se ponen automáticamente a 0.
- Después de programar la ronda, para salir pulse **OFF** o con el joystick .

➤ Activar Funciones

- Pulsar: **FUNC**
- Pulsar número: **"1-10"** Observe la tabla 1 para las funciones
- Pulsar: **ON**

Tabla 1, Si la función elegida con responde o esta fuera de control, el protocolo

elegido no realiza esta función

NUM	LLAMAR A UNA FUNCIÓN	FUNCIÓN TECLADO	
		FUNC+N+ON	FUNC+N+OFF
0	Reset alimentación cámara	On/ Off Iniciar domo	Reafirmar el valor inicial de la Cámara
1	Compensación de negros	On	Off
2	Cero Lux (ref. función de cámara)	Force On	Auto switch
3	Menú/Pantalla (ref. función de cámara)	On	Off
4	Digital Magnification	On	Off
5	Compensación de negros	On	Off
6	FOCO	Auto	Manual
7	IRIS	Auto	Manual
8	Balance de blancos	Auto	Manual
9		Modo Interior	Modo Exterior
10		ATW	Single lock
91-98	PELCO Operación asistente AUX1—8	On	Off

➤ Desactivar funciones

- Pulsar: FUNC
- Pulsar: "1-10"
- Pulsar: OFF

Apéndice I Configurar el Protocolo de la consola

Pulse la tecla Menú, el Protocolo aparece en pantalla **PROTOCOL:P001**. Mueva el joystick hacia la arriba "TILT UP" o hacia abajo "TILT DOWN" para variar el protocolo. Mueva el joystick hacia la derecha "PAN RIGHT" para programar la tasa de baudios y **BAUDRATE: 9600**. Mueva el joystick hacia la arriba "TILT UP" o hacia abajo "TILT DOWN", para seleccionar el baudrate. Observe la tabla 2 para seleccionar el protocolo.

Tabla-2

CODIGO	PROTOCOLO
P000	A01
P001	Vido B01
P002	SANTACHI
P003	PELCO-D
P004	PELCO-P
P005	PANASONIC
P006	LONGCOMITY
P007	HD600
P008	LILIN
P009	VICON
P010	MOLYNX
P011	KALATE
P012	VCL
P013	RESERVED
P014	ALEC
P015	ULTRAK

Apéndice II Resolución de Problemas

Problema	Posible Causa	Posible Solución
No Video	Fallo alimentación	<ol style="list-style-type: none"> 1. Revise conexión transformador a 220v 2. Revise conexión DC12V

No puede mover el domo	1 Protocolo incorrecto. 2. Incorrecto baud rate 3. dirección Incorrecta	1. Compruebe el protocolo del domo y la consola 2. Compruebe el baudrate del domo y la consola
------------------------	---	---

Apéndice III: Garantía Limitada

1、 Garantía Limitada

- ✧ La consola tiene un período de Garantía, de cualquier componente electrónico o mecánico, que será reparado, o reemplazado en Garantía por cualquier defecto de fabricación.
- ✧ El período de Garantía de cualquier reparación será de 90 días después de devolver el equipo al cliente.
- ✧ Los componentes rotos o averiados por motivos ajenos a defectos de fabricación, como golpes, sobretensiones, polvo en el mecanismo, están Fuera de Garantía, y se repararan con cargo al cliente.
- ✧ El Fabricante no asume ninguna responsabilidad sobre los daños y perjuicios causados por el mal uso del producto, por el uso de productos especiales abrasivos para limpieza. El fabricante no asumirá ninguna responsabilidad por daños repentinos o continuados, provocados por cualquier otra razón.
- ✧ Cualquier defecto de fabricación será reparado en Garantía

2、 Reparaciones a fabricante

El envío de material para su reparación en garantía es a cargo del cliente.

Deberá solicitar RMA especificando

- ✧ Modelo y Número de serie.
- ✧ Aporta factura de compra
- ✧ Especificar la avería detectada por el cliente

3、 Devoluciones

Para devoluciones o reparaciones de material, por favor póngase en contacto con el distribuidor para obtener RMA (Nº de reparación), A continuación, organice el envío de material a su cargo. Todos los equipos devueltos deben marcar claramente RMA. Los materiales devueltos deben estar en perfecto estado y con su embalaje y accesorios originales. El fabricante sólo compromete a la reparación especificada en el envío de RMA.

Modelo y Características están sujetas a cambios por el fabricante sin previo aviso.

