



**AUDIOVOX®**  
ELECTRONICS CORP.

## *Cable de interfaz*



*Guía de instalación*

# Instalación

## Paso 1:

Retire la unidad del tablero.

**Importante:** Según la instalación de la unidad, es posible que deba quitar parte o todo el tablero antes de extraer la unidad. Además, es posible que tenga que quitar tornillos para completar este paso.

**Nota:** Antes de proceder, asegúrese de programar el adaptador PIA. Consulte el manual de instalación del adaptador PIA. Se recomienda instalación profesional.

## Paso 2:

Enchufe el conector de 34 pines del cable al Adaptador de interfaz programable (PIA) según se muestra en la figura 1. Deslice el dispositivo de alivio de tensión en la caja del adaptador PIA. Enchufe el conector USB del soporte para vehículos al receptáculo USB del adaptador PIA. Asegúrese de que los conectores estén ajustados y deslice la cubierta superior en la carcasa inferior. (Consulte la figura 2).

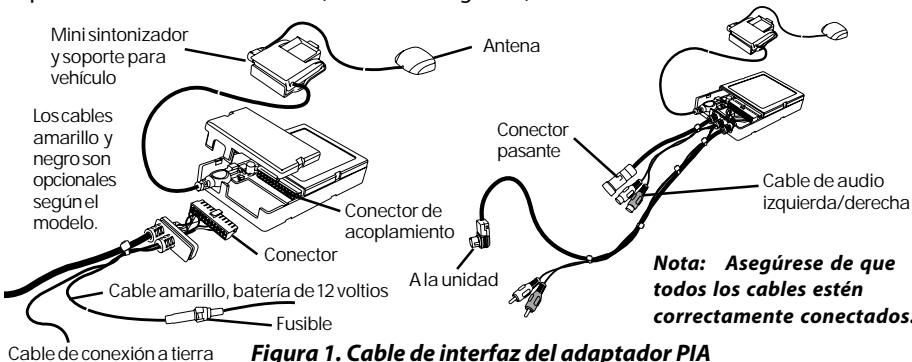

**Figura 1. Cable de interfaz del adaptador PIA**

## Instalación (continuación)

### Paso 3:

Conecte el extremo del cable con el conector DIN del ángulo derecho a la parte posterior de la unidad según se muestra en la figura 2. El extremo más corto del cable del adaptador PIA es un cable pasante que se puede utilizar para conectar otros productos a la unidad; es decir, un cargador de CD.

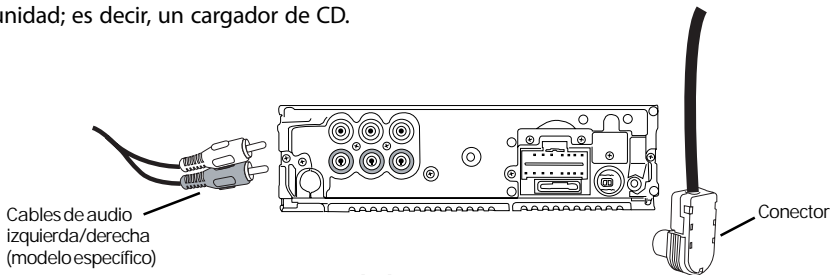

**Figura 2. Unidad común, vista posterior**

**Nota:** La ubicación de las conexiones en la unidad puede variar según el modelo.

### Paso 4:

Encienda el vehículo y la unidad para comprobar que el sistema XM Direct esté correctamente conectado. Consulte el manual de usuario para obtener información sobre cómo acceder al modo XM. Al sintonizar el canal 1 XM, debe visualizar "XM Preview" (Presentación preliminar XM) en la pantalla LCD de la unidad y escuchar ese canal a través de los altavoces del vehículo. De lo contrario, asegúrese de que todas las conexiones se hayan realizado correctamente; o bien, consulte la sección de resolución de problemas en la guía de instalación.

### Paso 5:

Monte y ajuste el adaptador PIA en la ubicación correcta de modo que no interfiera con el radio, no vibre ni haga ruidos después de la instalación.

## Instalación (continuación)

### Paso 6:

Coloque la unidad en su ubicación original en el tablero.

**ADVERTENCIA:** Asegúrese de que los cables no estén doblados o se desconecten al instalar la unidad.

**Nota:** Si quitó los tornillos para extraer la unidad del estéreo del vehículo, vuelva a ajustarlos.

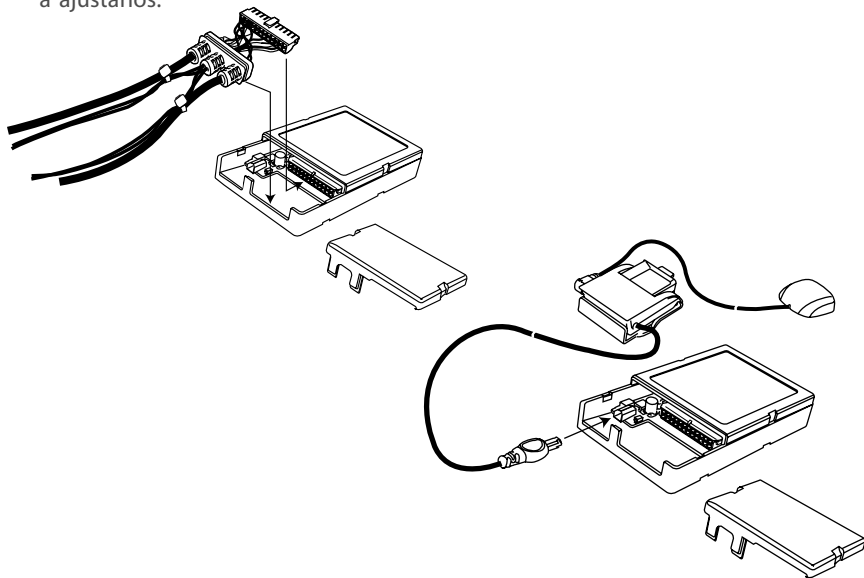

**Figura 3. Adaptador digital inteligente**

## Instalación (continuación)

### Paso 7:

Si extrajo el panel de control durante la instalación vuelva a colocarlo en su posición original. (Consulte la figura 4).

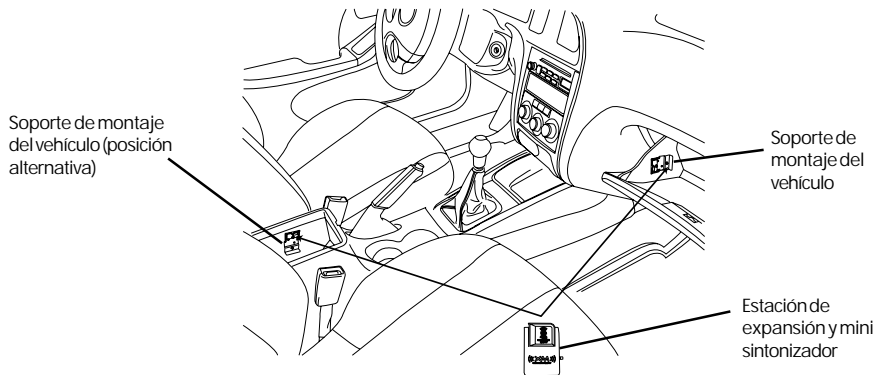

**Figura 4. Instalación común del tablero**

### Cómo completar la activación:

Ahora que instaló el sistema XM Direct, debe activar el Sintonizador XM Universal. Sintone el estéreo del vehículo en XM Preview Channel (Canal de presentación preliminar), canal 1 y siga las instrucciones para la activación. Además puede visitar el sitio de Internet [www.xmradio.com](http://www.xmradio.com) en EE. UU. ([www.xmradio.ca](http://www.xmradio.ca) en Canadá); o bien, realiza una llamada de activación XM al 1-800-852-9696 en EE. UU. (1-877-438-9677 en Canadá).

### FUNCIONAMIENTO DE LA RADIO SATELITAL XM

Consulte la sección Operación de radio XM del manual para usuarios.

## Resolución de problemas

### **ANTENA:**

La antena XM no está conectada a un sintonizador XM.

- Compruebe si el cable de la antena XM está correctamente ajustado.

### **ACTUALIZANDO:**

La radio se está actualizando con el último código de cifrado.

- Espere hasta que se actualice el código de cifrado. Los canales 0 y 1 deben funcionar normalmente.

### **NO HAY SEÑAL:**

La señal XM es demasiado débil o está bloqueada en la ubicación actual.

- Espere hasta que el vehículo se encuentre en un lugar con una señal más fuerte.
- o bien**
- Espere hasta que el vehículo se encuentre en un área que tenga una vista despejada hacia el cielo.

### **CARGANDO:**

La radio está cargando información de audio y programa.

- Espere hasta que la radio haya recibido la información.

### **FUERA DE AIRE:**

El canal actualmente seleccionado detuvo la transmisión.

- Seleccione otro canal.

“\_\_\_\_\_” **o** “\_\_\_\_\_”

El usuario ha seleccionado un Número de canal que no existe o al que no está suscrito.

- La unidad vuelve al canal previamente seleccionado.

**o bien**

No existe el nombre o la descripción del artista, el título de la canción o del programa; o bien, no encuentra información adicional asociada con el canal en ese momento.

- No se requiere acción.



## GARANTÍA LIMITADA DE 12 MESES

*Cable del adaptador de interfaz*

AUDIOVOX ELECTRONICS CORPORATION (la Empresa) garantiza al comprador original de este producto que, en caso de que en condiciones normales de uso este producto o alguna de sus partes presente defectos materiales o de fabricación dentro de los 12 meses de la fecha original de compra, se reparará o reemplazará con un producto nuevo o reacondicionado (a cargo de la Empresa) sin costo de partes o de reparación.

Para solicitar la reparación o el reemplazo que dispone esta Garantía, se deberá devolver el producto con la constancia de cobertura de la garantía (como el recibo de compra con la debida fecha), indicar el tipo de defecto o defectos, enviar con franqueo prepagado al departamento de garantías autorizado o a la Empresa, a la dirección que se indica a continuación.

Esta garantía no cubre la eliminación de la estática o ruido generado externamente, los costos de instalación, extracción o reinstalación del producto, daños a los altavoces, accesorios o sistemas eléctricos. La garantía no se aplica al mal funcionamiento de las transmisiones satelitales, señal de la repetidora o sistemas de audio o a los daños ocasionados por una instalación deficiente del cable del adaptador de interfaz.

Esta garantía no cubre a aquellos productos que, a discreción de la Empresa, hayan sufrido daños como consecuencia de alteraciones, instalación inadecuada, manipulación incorrecta, uso indebido, descuido, accidente o extracción del número de serie o etiqueta de código de barras de fábrica. DE CONFORMIDAD CON ESTA GARANTÍA, LA RESPONSABILIDAD DE LA EMPRESA SE LIMITA A LA REPARACIÓN O REEMPLAZO ANTES MENCIONADOS. EN NINGÚN CASO ESTA GARANTÍA EXCEDERÁ EL MONTO DE LA COMPRA ABONADO POR EL COMPRADOR DEL PRODUCTO.

Esta garantía reemplaza a cualquier otra garantía expresa o responsabilidad que pudiera existir. LAS GARANTÍAS IMPLÍCITAS, COMO LA GARANTÍA IMPLÍCITA DE COMERCIABILIDAD, SE LIMITARÁ A LA DURACIÓN DE ESTA GARANTÍA EXPRESA. LAS ACCIONES POR INCUMPLIMIENTO DE LAS GARANTÍAS AQUÍ DISPUESTAS DEBERÁN PRESENTARSE DENTRO DEL PERÍODO DE 24 MESES DESDE LA FECHA DE COMPRA ORIGINAL. EN NINGÚN CASO LA EMPRESA SERÁ RESPONSABLE POR LOS DAÑOS CONSECUENTES O INCIDENTALES DERIVADOS DEL INCUMPLIMIENTO DE ESTA U OTRA GARANTÍA, EXPRESA O IMPLÍCITA. La Empresa no autoriza a ninguna persona ni representante a asumir otras responsabilidades que las expresamente dispuestas en esta garantía, con relación a la venta de este producto.

Algunos estados no permiten la exclusión de daños incidentales o consecuentes, o la limitación sobre la duración de la garantía implícita, por lo que puede que alguna de las anteriores limitaciones no le sea de aplicación. Esta garantía le otorga derechos específicos además de cualquier otro derecho que le pudiera corresponder que variarán según el estado en el que resida.

Para obtener información adicional: llame al 1-800-645-4994 o visite el sitio de Internet [www.audiovox.com](http://www.audiovox.com).

Para obtener más información sobre el servicio de Radio satelital XM, visite [www.xmradio.com](http://www.xmradio.com); o bien, llame al 1-800-852-9636.

El nombre XM y los logotipos relacionados son marcas comerciales de XM Satellite Radio Inc.