

# **FM/AM Compact Disc Player**

## **AUTOESTEREO PARA DISCO COMPACTO**

---

Operating Instructions \_\_\_\_\_ **GB**

Manual de instrucciones \_\_\_\_\_ **ES**

使用說明書 \_\_\_\_\_ **CT**

IMPORTADOR:  
SONY ELECTRÓNICOS DE MÉXICO, S.A. DE C.V.  
HENRY FORD # 29, FRACC. IND. SAN NICOLAS  
TLALNEPANTLA EDO. DE MÉXICO, C.P. 54030  
R.F.C. SEM 941001 BJA TEL. 5321-1000

POR FAVOR LEA DETALLADAMENTE ESTE MANUAL  
DE INSTRUCCIONES ANTES DE CONECTAR Y OPERAR  
ESTE EQUIPO.

RECUERDE QUE UN MAL USO DE SU APARATO  
PODRÍA ANULAR LA GARANTÍA.

For installation and connections, see the supplied installation/connections manual.

Para obtener información sobre la instalación y las conexiones, consulte el manual de instalación/conexiones suministrado.

關於本機的安裝及線路連接，請參見提供的“安裝／線路連接說明書”。

**COMPACT**  
**disc**  
**DIGITAL AUDIO**

**CDX-L470X**  
**CDX-L450X**

---

# Welcome !

Thank you for purchasing this Sony Compact Disc Player. You can enjoy its various features even more with:

- **Supplied controller accessory**  
(CDX-L470X)  
Card remote commander RM-X115
- **Optional controller accessory**  
(CDX-L450X)  
Card remote commander RM-X114

---

# Table of Contents

Location of controls .....	4
Precautions .....	6
Notes on discs .....	6

## Getting Started

Resetting the unit .....	7
Detaching the front panel .....	8
Setting the clock .....	9

## CD Player

Playing a disc .....	9
Display items .....	10
Playing tracks repeatedly	
— Repeat Play .....	10
Playing tracks in random order	
— Shuffle Play .....	10

## Radio

Display items .....	11
Storing stations automatically	
— Best Tuning Memory (BTM) .....	11
Receiving the stored stations .....	12
Storing only the desired stations .....	12

## Other Functions

Adjusting the sound characteristics .....	13
Quickly attenuating the sound .....	13
Canceling the beep sound .....	13
Selecting the sound position	
— My Best sound Position (MBP) .....	14
Boosting the bass sound	
— D-bass .....	14

## Additional Information

Maintenance .....	15
Removing the unit .....	16
Specifications .....	17
Troubleshooting .....	18
Error displays .....	19

# Location of controls

Refer to the pages listed for details.

**CD** : During Playback    **RADIO** : During radio reception

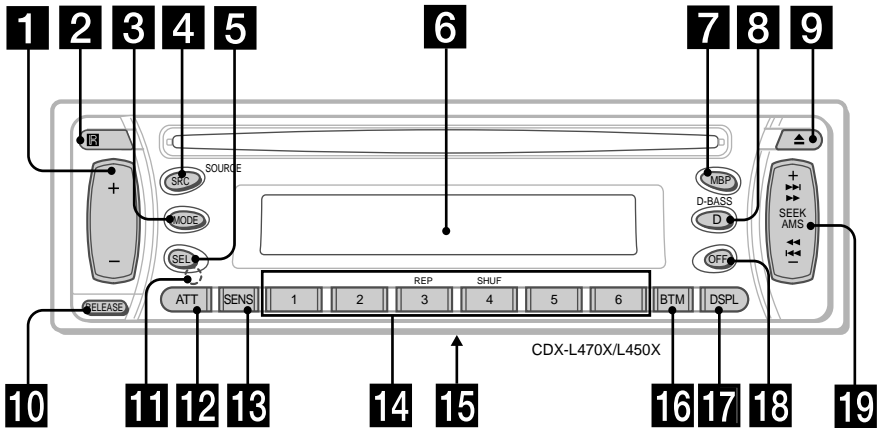

- 1** Volume +/- button 9, 13
- 2** Receptor for the card remote commander
- 3** MODE button  
**RADIO** 11, 12
- 4** SRC (SOURCE) (TUNER/CD) button 9, 11, 12
- 5** SEL (select) button 9, 13, 14
- 6** Display window
- 7** MBP (My Best sound Position) button 14
- 8** D (D-BASS) button 14
- 9** ▲ (eject) button 9
- 10** RELEASE (front panel release) button 8
- 11** RESET button (located on the front side of the unit, behind the front panel) 7

- 12** ATT (attenuate) button 13
- 13** SENS button 12
- 14** Number buttons  
**CD**  
③ REP 10  
④ SHUF 10  
**RADIO** 11, 12, 13
- 15** Frequency select switch (located on the bottom of the unit) See "Frequency select switch" in the Installation/Connections manual.
- 16** BTM (Best Tuning Memory) button 11
- 17** DSPL (display mode change) button 9, 10, 11,
- 18** OFF button\* 8, 9
- 19** SEEK/AMS +/- button  
**CD** 9  
**RADIO** 12

\* **Warning when installing in a car without an ACC (accessory) position on the ignition key switch**  
Be sure to press **OFF** on the unit for 2 seconds to turn off the clock display after turning off the engine. Otherwise, the clock display does not turn off and this causes battery drain.

## Card remote commander

The corresponding buttons of the card remote commander control the same functions as those on this unit.

### RM-X115 (supplied): CDX-L470X

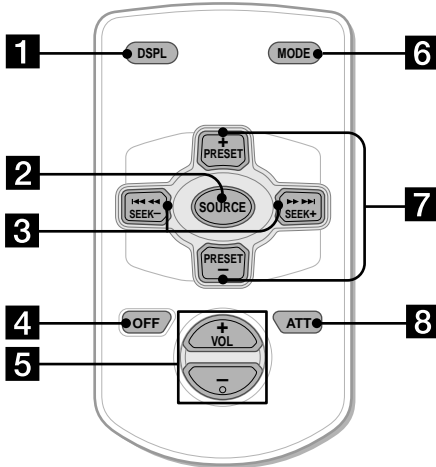

- 1** DSPL button
- 2** SOURCE button
- 3** SEEK (←/→) buttons
- 4** OFF button
- 5** VOL (-/+) buttons
- 6** MODE button
- 7** PRESET (-/+) buttons
- 8** ATT button

### RM-X114 (optional): CDX-L450X

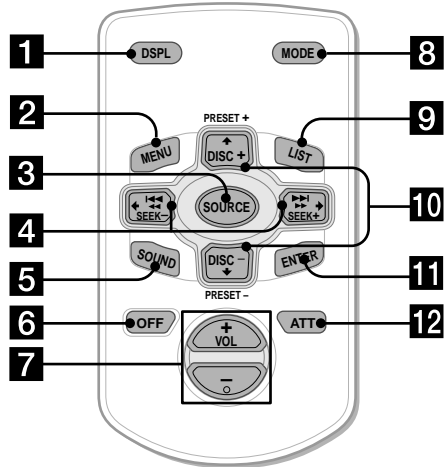

- 1** DSPL button
- 2** MENU button\*
- 3** SOURCE button
- 4** SEEK (←/→) buttons
- 5** SOUND button  
(used as **5** SEL button for this unit)
- 6** OFF button
- 7** VOL (-/+) buttons
- 8** MODE button
- 9** LIST buttons\*
- 10** DISC/PRESET (↑/↓) buttons
- 11** ENTER button\*
- 12** ATT button

\* Not available for this model

#### Note

If the unit is turned off by pressing **OFF** for 2 seconds, it cannot be operated with the card remote commander unless **SRC** on the unit is pressed, or a disc is inserted to activate the unit first.

#### Tip

Refer to "Replacing the lithium battery" for details on how to replace the batteries (page 15).

## Precautions

- If your car was parked in direct sunlight, allow the unit to cool off before operating it.
- Power aerials will extend automatically while the unit is operating.

If you have any questions or problems concerning your unit that are not covered in this manual, please consult your nearest Sony dealer.

### Moisture condensation

On a rainy day or in a very damp area, moisture condensation may occur inside the lenses and display of the unit. Should this occur, the unit will not operate properly. In such a case, remove the disc and wait for about an hour until the moisture has evaporated.

### To maintain high sound quality

Be careful not to splash juice or other soft drinks onto the unit or discs.

## Notes on discs

- To keep the disc clean, do not touch the surface. Handle the disc by its edge.
- Keep your discs in their cases or disc magazines when not in use. Do not subject the discs to heat/high temperature. Avoid leaving them in parked cars or on dashboards/rear trays.

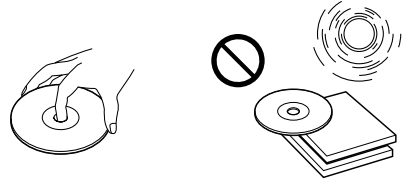

- Do not attach labels, or use discs with sticky ink/residue. Such discs may stop spinning when used, causing a malfunction, or may ruin the disc.

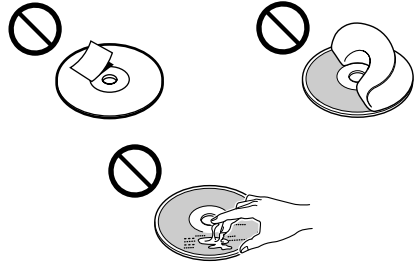

- Discs with special shapes (heart-shaped discs, octagonal discs, etc.) cannot be played on this unit. Attempting to do so may damage the unit. Do not use such discs.
- You cannot play 8 cm CDs.
- Before playing, clean the discs with a commercially available cleaning cloth. Wipe each disc from the centre out. Do not use solvents such as benzine, thinner, commercially available cleaners, or antistatic spray intended for analog discs.



# Getting Started

## Notes on CD-R/CD-RW discs

- You can play CD-Rs (recordable CDs) designed for audio use on this unit. Look for this mark to distinguish CD-Rs for audio use.



This mark denotes that a disc is not for audio use.



- Some CD-Rs (depending on the equipment used for its recording or the condition of the disc) may not play on this unit.
- You cannot play a CD-R that is not finalized\*.  
*\* A process necessary for a recorded CD-R disc to be played on the audio CD player.*
- You cannot play CD-RWs (rewritable CDs) on this unit.

## Resetting the unit

Before operating the unit for the first time or after replacing the car battery, you must reset the unit.

Remove the front panel and press the RESET button with a pointed object, such as a ballpoint pen.

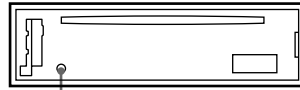

RESET button

### Note

Pressing the RESET button will erase the clock setting and some stored contents.

## Detaching the front panel

You can detach the front panel of this unit to protect the unit from being stolen.

### Caution alarm

If you turn the ignition switch to the OFF position without removing the front panel, the caution alarm will beep for a few seconds.

#### 1 Press (OFF)\*.

CD playback or radio reception stops (the key illumination and display remain on).

\* If your car has no ACC position on the ignition switch, be sure to turn the unit off by pressing (OFF) for 2 seconds to avoid car battery drain.

#### 2 Press (RELEASE), then pull it off towards you.

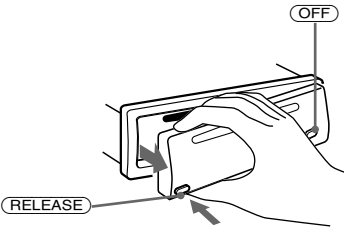

### Notes

- If you detach the panel while the unit is still turned on, the power will turn off automatically to prevent the speakers from being damaged.
- Do not drop or put excessive pressure on the front panel and its display window.
- Do not subject the front panel to heat/high temperature or moisture. Avoid leaving it in parked cars or on dashboards/rear trays.

### Tip

When carrying the front panel with you, use the supplied front panel case.

## Attaching the front panel

Attach part (A) of the front panel to part (B) of the unit as illustrated and push the left side into position until it clicks.

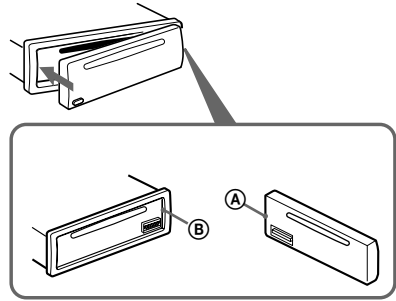

### Note

Do not put anything on the inner surface of the front panel.



# Setting the clock

The clock uses a 12-hour digital indication.

Example: To set the clock to 10:08

- 1 Press **(DSPL)** for 2 seconds.  
The hour indication flashes.

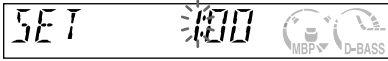

- 1 Press either side of the volume +/- button to set the hour.
- 2 Press **(SEL)**.  
The minute indication flashes.
- 3 Press either side of the volume +/- button to set the minute.

- 2 Press **(DSPL)**.

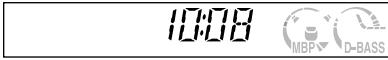

The clock starts. After the clock setting is completed, the display returns to normal play mode.

# CD Player

## Playing a disc

Insert the disc (labelled side up).

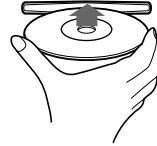

Playback starts automatically.

If a disc is already inserted, press **(SRC)** repeatedly until "CD" appears to start playback.

To	Press
Stop playback	<b>(▲)</b> or <b>(OFF)</b>
Eject the disc	<b>(▲)</b>
Skip tracks – Automatic Music Sensor	<b>(SEEK/AMS)</b> ( <b>(I◀/▶I)</b> ) [once for each track]
Fast-forward/ reverse – Manual Search	<b>(SEEK/AMS)</b> ( <b>(◀◀/▶▶)</b> ) [hold to desired point]

### Note

When the last track on the disc is over, playback restarts from the first track of the disc.

## Display items

When the disc/track changes, any prerecorded data of the new disc/track is automatically displayed.

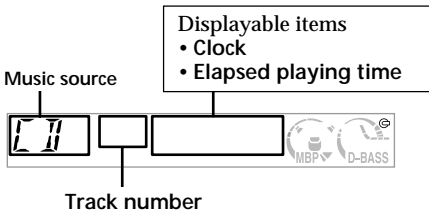

To	Press
Switch display item	(DSPL)

## Playing tracks repeatedly

### — Repeat Play

The current track will repeat itself when it reaches the end.

During playback, press (3) (REP) until "REP" indicator appears in the display. Repeat Play starts.

To return to normal play mode, press (3) (REP) again.

## Playing tracks in random order

### — Shuffle Play

You can select to play the tracks on the current disc in random order.

During playback, press (4) (SHUF) until "SHUF" indicator appears in the display. Shuffle Play starts.

To return to normal play mode, press (4) (SHUF) again.

# Radio

The unit can store up to 6 stations per band (FM1, FM2, FM3, AM1, and AM2).

## Caution

When tuning in stations while driving, use Best Tuning Memory to prevent accidents.

## Display items

The following items can be displayed.

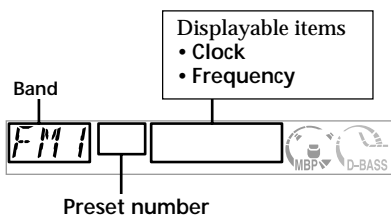

To	Press
Switch display item	<b>(DSPL)</b>

## Storing stations automatically

— Best Tuning Memory (BTM)

The unit selects the stations with the strongest signals within the selected band, and stores them in the order of their frequency.

- 1 Press **(SRC)** repeatedly to select the radio.
- 2 Press **(MODE)** repeatedly to select the band.
- 3 Press **(BTM)** for 2 seconds.  
The unit stores stations in the order of their frequencies on the number buttons. A beep sounds when the setting is stored.

### Notes

- If only a few stations can be received due to weak signals, some number buttons will retain their former settings.
- When a number is indicated in the display, the unit starts storing stations from the one currently displayed.

---

## Receiving the stored stations

- 1 Press **(SRC)** repeatedly to select the radio.
- 2 Press **(MODE)** repeatedly to select the band.
- 3 Press the number button (**(1)** to **(6)**) on which the desired station is stored.

### If preset tuning does not work

— Automatic tuning/ Local Seek Mode

#### Automatic tuning:

Press either side of **(SEEK/AMS)** to search for the station.

Scanning stops when the unit receives a station. Press either side of **(SEEK/AMS)** repeatedly until the desired station is received.

#### Local Seek Mode:

If the automatic tuning stops too frequently, press **(SENS)** repeatedly until "LCL" indicator appears.



"LCL" indicator is displayed.

Only the stations with relatively strong signals will be tuned in.

#### Tip

If you know the frequency of the station you want to listen to, press either side of **(SEEK/AMS)** until the desired frequency appears (manual tuning).

### If FM stereo reception is poor

— Monaural Mode

During radio reception, press **(SENS)** repeatedly until "MONO" indicator appears.



"MONO" indicator is displayed.

The sound improves, but becomes monaural ("ST" disappears).

To return to normal, press **(SENS)** again.

---

## Storing only the desired stations

You can manually preset the desired stations on any chosen number button.

- 1 Press **(SRC)** repeatedly to select the radio.
- 2 Press **(MODE)** repeatedly to select the band.
- 3 Press either side of **(SEEK/AMS)** to tune in the station that you want to store.
- 4 Press the desired number button (**(1)** to **(6)**) until "MEM" appears. The number button indication appears in the display.

#### Note

If you try to store another station on the same number button, the previously stored station will be erased.

## Other Functions

### Adjusting the sound characteristics

You can adjust the bass, treble, balance, and fader.

- 1 Select the item you want to adjust by pressing **(SEL)** repeatedly. Each time you press **(SEL)**, the item changes as follows:  
BAS (bass) → TRE (treble) →  
BAL (left-right) → FAD (front-rear)
- 2 Adjust the selected item by pressing either side of the volume +/- button.

**Note**

Adjust within 3 seconds after selecting the item.

### Quickly attenuating the sound

Press **(ATT)**.

“ATT” appears in the display.

To restore the previous volume level, press **(ATT)** again.

### Canceling the beep sound

Press **(6)** while pressing **(SEL)** down.

To activate the beep sound again, press these buttons again.

**Note**

If you connect an optional power amplifier and do not use the built-in amplifier, the beep sound will be deactivated.

# Selecting the sound position

## — My Best sound Position (MBP)

When you drive without passengers, you can enjoy the most comfortable sound environment with “My Best sound Position.” “My Best sound Position” has two presets, which adjust the sound level of balance and fader. You can select one very easily with the MBP button.

Display window	Balance Level		Fader Level	
	Right	Left	Front	Rear
MBP-A	- 4dB	0	0	- 4dB
MBP-B	0	- 4dB	0	- 4dB
MBP-OFF	0	0	0	0

Press **(MBP)** repeatedly for the desired listening position. The mode of “My Best sound Position” is shown in the display in order of the table.



If you want to adjust the sound level of balance and fader more precisely, you can do it using the **(SEL)** button. (page 13)

### Notes

- When the BAL (balance) or FAD (fader) in “Adjusting the sound characteristics” (page 13) is adjusted, the MBP setting returns OFF.
- When MBP is set to OFF, the BAL and FAD setting is activated.

# Boosting the bass sound

## — D-bass

You can enjoy a clear and powerful bass sound. The D-bass function boosts the low frequency signal and high frequency signal with a sharper curve than conventional bass boost.

You can hear the bass line more clearly even while the vocal volume remains the same. You can emphasize and adjust the bass sound easily with the **(D)** D-BASS button.

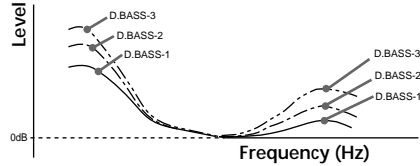

### Adjusting the bass curve

Press **(D)** (D-BASS) repeatedly to select the desired bass curve. As the D-BASS number increases so does the effect.

### Note

The bass sound may distort at same volume. If the bass sound distorts, select less effective bass curve.

# Additional Information

## Maintenance

### Fuse replacement

When replacing the fuse, be sure to use one matching the amperage rating stated on the original fuse. If the fuse blows, check the power connection and replace the fuse. If the fuse blows again after replacement, there may be an internal malfunction. In such a case, consult your nearest Sony dealer.

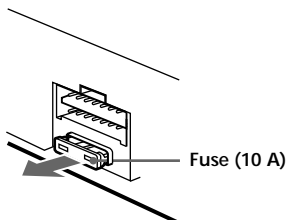

### Warning

Never use a fuse with an amperage rating exceeding the one supplied with the unit as this could damage the unit.

### Cleaning the connectors

The unit may not function properly if the connectors between the unit and the front panel are not clean. In order to prevent this, detach the front panel (page 8) and clean the connectors with a cotton swab dipped in alcohol. Do not apply too much force. Otherwise, the connectors may be damaged.

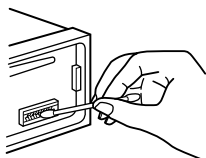

Main unit

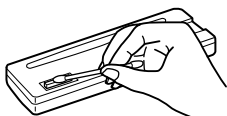

Back of the front panel

### Notes

- For safety, turn off the ignition before cleaning the connectors, and remove the key from the ignition switch.
- Never touch the connectors directly with your fingers or with any metal device.

### Replacing the lithium battery

Under normal conditions, batteries will last approximately 1 year. (The service life may be shorter, depending on the conditions of use.) When the battery becomes weak, the range of the card remote commander becomes shorter. Replace the battery with a new CR2025 lithium battery.

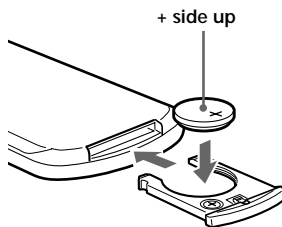
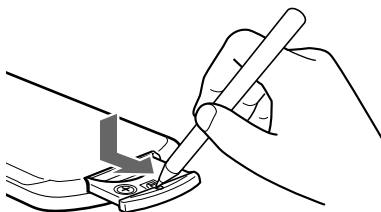

### Notes on lithium battery

- Keep the lithium battery out of the reach of children. Should the battery be swallowed, immediately consult a doctor.
- Wipe the battery with a dry cloth to assure a good contact.
- Be sure to observe the correct polarity when installing the battery.
- Do not hold the battery with metallic tweezers, otherwise a short-circuit may occur.

### WARNING

Battery may explode if mistreated. Do not recharge, disassemble, or dispose of in fire.

# Removing the unit

## 1 Remove the front cover

- 1 Detach the front panel (page 8).
- 2 Press the clip inside the front cover with a thin screwdriver.

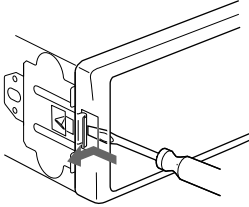

- 3 Repeat step 2 for the other side.

## 2 Remove the unit

- 1 Use a thin screwdriver to push in the clip on the left side of the unit, then pull out the left side of the unit until the catch clears the mounting.

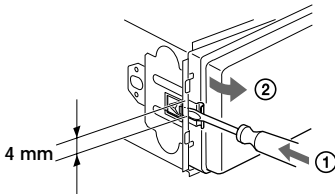

- 2 Repeat step 1 for the right side.
- 3 Slide the unit out of its mounting.



# Specifications

## CD player section

Signal-to-noise ratio	90 dB
Frequency response	10 – 20,000 Hz
Wow and flutter	Below measurable limit

## Tuner section

### FM

Tuning range	FM tuning interval: 50 kHz/200 kHz switchable 87.5 – 108 MHz (at 50 kHz step) 87.5 – 107.9 MHz (at 200 kHz step)
Aerial terminal	External aerial connector
Intermediate frequency	10.7 MHz
Usable sensitivity	11 dBf
Selectivity	75 dB at 400 kHz
Signal-to-noise ratio	65 dB (stereo), 68 dB (mono)
Harmonic distortion at 1 kHz	0.7 % (stereo), 0.5 % (mono)
Separation	33 dB at 1 kHz
Frequency response	30 – 15,000 Hz

### AM

Tuning range	AM tuning interval: 9 kHz/10 kHz switchable 531 – 1,602 kHz (at 9 kHz step) 530 – 1,710 kHz (at 10 kHz step)
Aerial terminal	External aerial connector
Intermediate frequency	10.7 MHz/450 kHz
Sensitivity	30 $\mu$ V

## Power amplifier section

Outputs	Speaker outputs (sure seal connectors)
Speaker impedance	4 – 8 ohms
Maximum power output	50 W $\times$ 4 (at 4 ohms)

## General

Outputs	Audio outputs Power aerial relay control lead
Tone controls	Bass $\pm$ 9 dB at 100 Hz Treble $\pm$ 9 dB at 10 kHz
Power requirements	12 V DC car battery (negative earth)
Dimensions	Approx. 178 $\times$ 50 $\times$ 176 mm (w/h/d)
Mounting dimensions	Approx. 182 $\times$ 53 $\times$ 161 mm (w/h/d)
Mass	Approx. 1.2 kg
Supplied accessories	Parts for installation and connections (1 set) Front panel case (1) Card remote commander RM-X115 (CDX-L470X)
Optional accessory	Card remote commander RM-X114 (CDX-L450X)

### Note

*This unit cannot be connected to a digital preamplifier or an equalizer.*

*Design and specifications are subject to change without notice.*

# Troubleshooting

The following checklist will help you remedy problems you may encounter with your unit. Before going through the checklist below, check the connection and operating procedures.

## General

### No sound.

- Press the volume control + button to adjust the volume.
- Cancel the ATT function.
- Set the fader control to the centre position for a 2-speaker system.

### The contents of the memory have been erased.

- The RESET button has been pressed.
  - Store again into the memory.
- The power cord or battery has been disconnected.
- The power connecting cord is not connected properly.

### No beep sound.

- The beep sound is cancelled (page 13).
- An optional power amplifier is connected and you are not using the built-in amplifier.

### Indications disappear from/do not appear in the display.

- The clock display disappears if you press (OFF) for 2 seconds.
  - Press (OFF) again for 2 seconds to display the clock.
- Remove the front panel and clean the connectors. See "Cleaning the connectors" (page 15) for details.

### Stored stations and correct time are erased. The fuse has blown.

### Makes noise when the ignition key is in the ON, ACC, or OFF position.

The leads are not matched correctly with the car's accessory power connector.

### No power is being supplied to the unit.

- Check the connection. If everything is in order, check the fuse.
- The car does not have an ACC position.
  - Press (SRC) (or insert a disc) to turn on the unit.

### The power is continuously supplied to the unit.

The car does not have an ACC position.

### The power aerial does not extend.

The power aerial does not have a relay box.

## CD playback

### A disc cannot be loaded.

- Another CD is already loaded.
- The CD is forcibly inserted upside down or in the wrong way.

### Playback does not begin.

- Dirty or defective disc.
- CD-R that is not finalized, or a CD-RW.
- You tried to playback a CD-R not designed for audio use.
- Some CD-Rs may not play due to its recording equipment or the disc condition.

### A disc is automatically ejected.

The ambient temperature exceeds 50°C.

### CD will not be ejected.

### The operation buttons do not function.

Press the RESET button.

### The sound skips from vibration.

- The unit is installed at an angle of more than 60°.
- The unit is not installed in a sturdy part of the car.

### The sound skips.

Dirty or defective disc.

## Radio reception

### Preset tuning is not possible.

- Store the correct frequency in the memory.
- The broadcast signal is too weak.

### The stations cannot be received.

### The sound is hampered by noises.

- Connect a power aerial control lead (blue) or accessory power supply lead (red) to the power supply lead of a car's aerial booster. (Only when your car has built-in FM/AM aerial in the rear/side glass.)
- Check the connection of the car aerial.
- The auto aerial will not go up.
  - Check the connection of the power aerial control lead.
- Check the frequency.

### Automatic tuning is not possible.

- The local seek mode is set to "ON."
  - Set the local seek mode to "OFF" (page 12).
- The broadcast signal is too weak.
  - Perform manual tuning.

### The "ST" indication flashes.

- Tune in the frequency accurately.
- The broadcast signal is too weak.
  - Set to the monaural reception mode (page 12).

---

A programme broadcast in stereo is heard in monaural.

- The unit is in monaural reception mode.  
→ Cancel monaural reception mode (page 12).
- 

---

## Error displays

### Error displays

The following indications will flash for a while.

---

*E-04*

- A CD is dirty or inserted upside down.  
→ Clean or insert the CD correctly.
- 

*E-99*

- The CD unit cannot be operated because of some problem.  
→ Press the RESET button on the unit.
- 

If these solutions do not help improve the situation, consult your nearest Sony dealer.

---

# ¡Bienvenido!

Gracias por adquirir este reproductor de discos compactos Sony. Disfrutará incluso más de sus distintas funciones con:

- **Accesorios de controlador suministrados**  
(CDX-L470X)  
Mando a distancia de tarjeta RM-X115
- **Accesorios de controlador opcionales**  
(CDX-L450X)  
Mando a distancia de tarjeta RM-X114

# Índice

Ubicación de los controles .....	4
Precauciones .....	6
Notas sobre discos .....	6

## Procedimientos iniciales

Restauración de la unidad .....	7
Extracción del panel frontal .....	8
Ajuste del reloj .....	9

## Reproductor de CD

Reproducción de discos .....	9
Elementos del visor .....	10
Reproducción repetida de pistas — Reproducción repetida .....	10
Reproducción de pistas en orden aleatorio — Reproducción repetida .....	10

## Radio

Elementos del visor .....	11
Almacenamiento automático de emisoras — Memoria de la mejor sintonía (BTM) ....	11
Recepción de las emisoras almacenadas .....	12
Almacenamiento de las emisoras deseadas ...	12

## Otras funciones

Ajuste de las características de sonido .....	13
Atenuación del sonido .....	13
Cancelación de los pitidos .....	13
Selección de la posición del sonido — Posición de mi mejor sonido (MBP) .....	14
Refuerzo de los graves — D-Bass .....	14

## Información complementaria

Mantenimiento .....	15
Extracción de la unidad .....	16
Especificaciones .....	17
Solución de problemas .....	18
Indicaciones de error .....	19

# Ubicación de los controles

Consulte las páginas indicadas para obtener información detallada.

**CD** : Durante la reproducción

**RADIO** : Durante la recepción de la radio

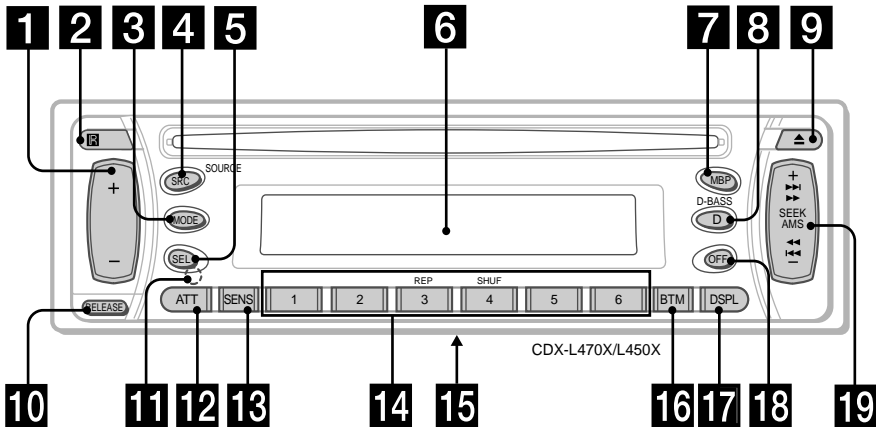

- 1** Botón de control de volumen +/- 9, 13
- 2** Receptor para el mando a distancia de tarjeta
- 3** Botón MODE  
**RADIO** 11, 12
- 4** Botón SRC (SOURCE) (Radio/CD) 9, 11, 12
- 5** Botón SEL (select) 9, 13, 14
- 6** Visor
- 7** Botón MBP (Posición de mi mejor sonido) 14
- 8** Botón D (D-BASS) 14
- 9** Botón ▲ (eject) 9
- 10** Botón RELEASE (liberación del panel frontal) 8
- 11** Botón RESET (situado en la parte frontal de la unidad, detrás del panel frontal) 7

- 12** Botón ATT (atenuación) 13
- 13** Botón SENS 12
- 14** Botón numéricos  
**CD**
  - ③ REP 10
  - ④ SHUF 10**RADIO** 11, 12, 13
- 15** Selector de frecuencia (situado en la parte inferior de la unidad) Consulte "Selector de frecuencia" del manual de instalación/conexiones.
- 16** Botón BTM (Memoria de la mejor sintonía) 11
- 17** Botón DSPL (Cambio del modo de indicación) 9, 10, 11,
- 18** Botón OFF\* 8, 9
- 19** Botón SEEK/AMS +/-  
**CD** 9  
**RADIO** 12

\* **Advertencia sobre la instalación en un automóvil que no disponga de posición ACC (auxiliar) en el interruptor de encendido**  
Después de apagar el encendido, asegúrese de pulsar (OFF) en la unidad durante 2 segundos para desactivar la indicación del reloj.  
En caso contrario, la indicación del reloj no se desactivará y causará el desgaste de la batería.

## Mando a distancia de tarjeta

Los botones correspondientes del mando a distancia de tarjeta controlan las mismas funciones que los de esta unidad.

### RM-X115 (suministrado): CDX-L470X

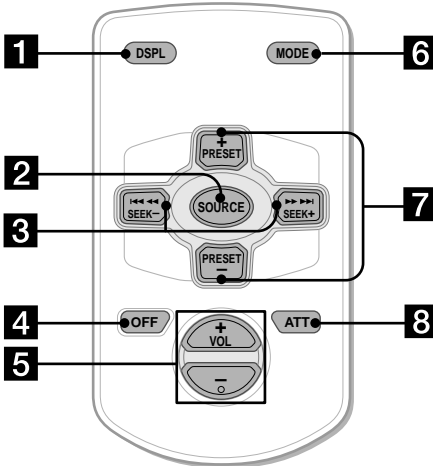

- 1 Botón DSPL
- 2 Botón SOURCE
- 3 Botón SEEK (←/→)
- 4 Botón OFF
- 5 Botón VOL (+/-)
- 6 Botón MODE
- 7 Botones PRESET (-/+)
- 8 Botón ATT

### RM-X114 (opcionales): CDX-L450X

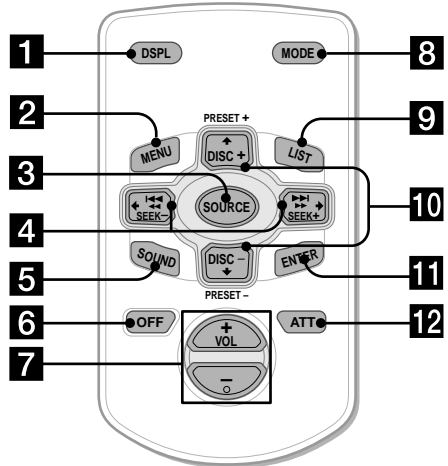

- 1 Botón DSPL
- 2 Botón MENU\*
- 3 Botón SOURCE
- 4 Botones SEEK (←/→)
- 5 Botón SOUND  
(Utilizados como botón 5 SEL para esta unidad)
- 6 Botón OFF
- 7 Botones VOL (+/-)
- 8 Botón MODE
- 9 Botones LIST\*
- 10 Botones DISC/PRESET (↑/↓)
- 11 Botón ENTER\*
- 12 Botón ATT

\* No disponible para este modelo

#### Nota

Si la unidad se apaga pulsando **OFF** durante 2 segundos, no podrá utilizarse con el mando a distancia de tarjeta a menos que se pulse **SRC** en la unidad, o que se inserte un disco para que dicha unidad se active primero.

#### Sugerencia

Consulte "Sustitución de la pila de litio" para obtener información detallada sobre cómo sustituir las pilas (página 15).

## Precauciones

- Si aparca el automóvil bajo la luz solar directa, permita que la unidad se enfríe antes de utilizarla.
- Las antenas motorizadas se extenderán automáticamente al encender la unidad.

Si desea realizar alguna consulta o solucionar algún problema relativo a la unidad que este manual no trate, consulte con el proveedor Sony más próximo.

### Condensación de humedad

En días lluviosos o en zonas muy húmedas, es posible que se condense humedad dentro de las lentes y visor de la unidad. Si esto ocurre, ésta no funcionará correctamente. En este caso, extraiga el disco y espere una hora aproximadamente hasta que se haya evaporado la humedad.

### Para mantener una alta calidad de sonido

Asegúrese de que no salpica zumos ni demás bebidas suaves sobre la unidad o los discos.

## Notas sobre discos

- Para mantener los discos limpios, no toque la superficie. Agarre los discos por los bordes.
- Guarde los discos en sus cajas o en los cargadores de discos cuando no los utilice. No someta los discos al calor ni a altas temperaturas. Evite dejarlos en automóviles aparcados o en salpicaderos o bandejas traseras.

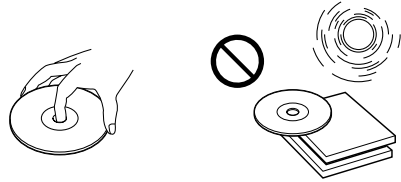

- No adhiera etiquetas, ni utilice discos con residuos / tinta pegajosos. Tales discos pueden dejar de girar durante el uso, causando fallos de funcionamiento, o pueden dañarse.

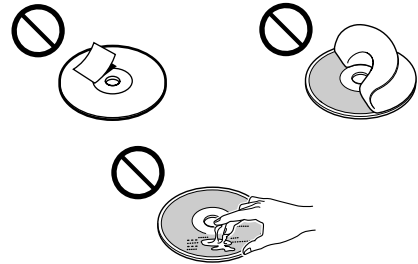

- Los discos con formas especiales (forma de corazón, octagonales, etc.) no pueden reproducirse en esta unidad. Si lo intenta, puede dañar la unidad. No utilice tales discos.
- No es posible reproducir discos compactos de 8 cm.
- Antes de realizar la reproducción, limpie los discos con un paño de limpieza disponible en el mercado. Hágalo desde el centro hacia los bordes. No utilice disolventes como bencina, diluyente, limpiadores disponibles en el mercado ni aerosoles antiestáticos para discos analógicos.





## Notas sobre discos CD-R/CD-RW

- Puede reproducir discos CD-R (discos compactos grabables) diseñados para uso de audio en esta unidad.  
Busque esta marca con el fin de distinguir los discos CD-R para uso de audio.



Esta marca indica que el disco no es para uso de audio.



- Determinados discos CD-Rs (dependiendo del equipo utilizado para su grabación o la condición del disco) pueden no reproducirse en esta unidad.
- No es posible reproducir discos CD-R que no estén finalizados\*.  
*\* Proceso necesario para reproducir en el reproductor de CD de audio discos CD-R grabados.*
- No es posible reproducir discos CD-RW (discos compactos reescribibles) en esta unidad.

## Procedimientos iniciales

### Restauración de la unidad

Antes de utilizar la unidad por primera vez o después de sustituir la batería del automóvil, es preciso restaurar dicha unidad. Extraiga el panel frontal y pulse el botón RESET con un objeto puntiagudo, como un bolígrafo.

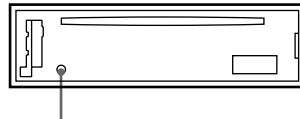

Botón RESET

#### Nota

Al pulsar el botón RESET, se borrará el ajuste del reloj y algunos contenidos memorizados.

## Extracción del panel frontal

Puede extraer el panel frontal de esta unidad para evitar su robo.

### Alarma de precaución

Si gira el interruptor de encendido hasta la posición OFF sin haber extraído el panel frontal, la alarma de precaución emitirá pitidos durante unos segundos.

Si conecta un amplificador opcional de potencia y no utiliza el incorporado, los pitidos se desactivarán.

### 1 Pulse (OFF)\*.

La reproducción de CD/MD o la recepción de la radio se detiene (la iluminación de las teclas y el visor permanecen activados).

\* Si el automóvil no dispone de posición ACC en el interruptor de encendido, asegúrese de apagar la unidad pulsando (OFF) durante 2 segundos para evitar el desgaste de la batería del automóvil.

### 2 Pulse (RELEASE), deslice y sáquelo tirando hacia fuera.

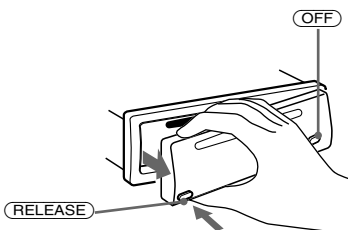

### Notas

- Si extrae el panel con la unidad encendida, la alimentación se desactivará automáticamente para evitar que los altavoces se dañen.
- No deje caer ni ejerza excesiva presión sobre el panel frontal ni sobre su visor.
- No someta el panel frontal al calor ni a altas temperaturas o humedad. Evite dejarlo en automóviles aparcados o en salpicaderos o bandejas traseras.

### Sugerencia

Cuando lleve el panel frontal consigo, utilice el estuche suministrado para el mismo.

## Fijación del panel frontal

Haga coincidir la parte (A) del panel frontal con la parte (B) de la unidad como muestra la ilustración y presione sobre el lado izquierdo hasta que encaje en su sitio.

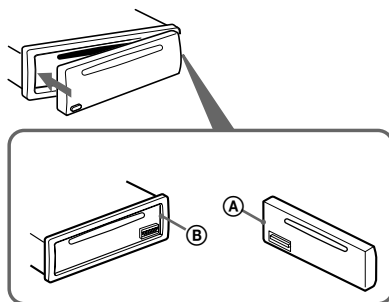

### Nota

No coloque nada sobre la superficie interior del panel frontal.

# Ajuste del reloj

El reloj utiliza una indicación digital de 12 horas.

Ejemplo: Para ajustar el reloj a las 10:08

- 1 Pulse **(DSPL)** durante 2 segundos.  
La indicación de hora parpadea.

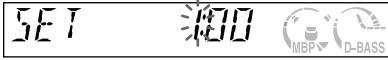

- 1 Pulse cualquier lado de Botón de control de volumen +/- para ajustar la hora.
- 2 Pulse **(SEL)**.  
La indicación de minutos parpadea.
- 3 Pulse cualquier lado de Botón de control de volumen +/- para ajustar los minutos.

- 2 Pulse **(DSPL)**.

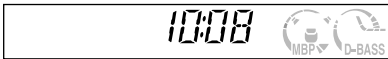

El reloj se pone en funcionamiento. Al finalizar el ajuste del reloj, el visor vuelve al modo de reproducción normal.

# Reproductor de CD

## Reproducción de discos

Inserte el disco (cara etiquetada hacia arriba).

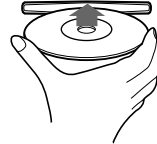

La reproducción se inicia automáticamente.

Si ya hay un disco insertado, pulse **(SRC)** varias veces hasta que aparezca "CD" para iniciar la reproducción.

Para	Pulse
Detener la reproducción	▲ or <b>(OFF)</b>
Expulsar el disco	▲
Omitir pistas – Sensor de música automático	<b>(SEEK/AMS)</b> (◀◀/▶▶) [una vez por pista]
Avanzar/retroceder rápidamente – Búsqueda manual	<b>(SEEK/AMS)</b> (◀◀/▶▶) [manténgalo pulsado hasta alcanzar el punto deseado]

### Nota

Cuando finalice la última pista del disco, la reproducción se reiniciará a partir de la primera pista del disco.

## Elementos del visor

Al cambiar el disco/pista, el elemento pregrabado del nuevo disco/pista aparece automáticamente.

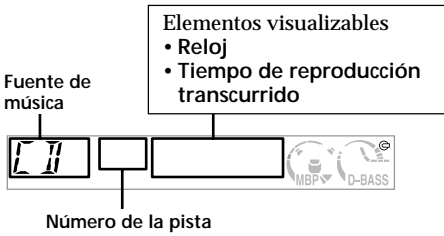

Para	Pulse
Cambiar el elemento de Visor	(DSP)

## Reproducción repetida de pistas — Reproducción repetida

Cuando el tema actual finaliza, vuelve a reproducirse automáticamente desde el principio.

Durante la reproducción, pulse (3) (REP) hasta que "REP" aparezca en el visor. Se inicia la reproducción repetida.

Para recuperar el modo de reproducción normal, vuelva pulsa (3) (REP).

## Reproducción de pistas en orden aleatorio

— Reproducción repetida

Es posible seleccionar para reproducir las pistas del disco actual en orden aleatorio.

Durante la reproducción, pulse (4) (SHUF) hasta que "SHUF" aparezca en el visor. Se inicia la reproducción aleatoria.

Para recuperar el modo de reproducción normal, vuelva pulsa (4) (SHUF).

# Radio

La unidad puede almacenar hasta 6 emisoras por banda (FM1, FM2, FM3, AM1 y AM2).

## Precaución

Para sintonizar emisoras mientras conduce, utilice la función Memoria de la mejor sintonía para evitar accidentes.

## Elementos del visor

Al cambiar el disco/pista, el elemento pregrabado del nuevo disco/pista aparece automáticamente.

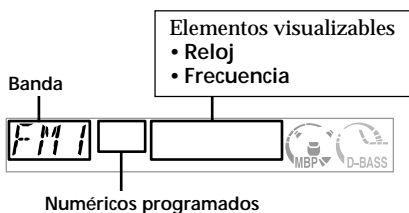

Para	Pulse
Cambiar el elemento de Visor	(DSPL)

## Almacenamiento automático de emisoras

— Memoria de la mejor sintonía (BTM)

La unidad selecciona las emisoras de señal más intensa dentro de la banda seleccionada y las almacena por orden de frecuencia.

- 1 Pulse (SRC) varias veces para seleccionar la radio.
- 2 Pulse (MODE) varias veces para seleccionar la banda.
- 3 Pulse (BTM) durante 2 segundos. La unidad almacenará las emisoras en los botones numéricos por orden de frecuencia. La unidad emite un pitido al almacenar el ajuste.

### Notas

- Si se reciben pocas emisoras debido a que las señales son débiles, algunos botones numéricos conservarán sus valores anteriores.
- Si el visor muestra un número, la unidad comenzará a almacenar emisoras a partir del actualmente mostrado.

## Recepción de las emisoras almacenadas

- 1 Pulse **(SRC)** varias veces para seleccionar la radio.
- 2 Pulse **(MODE)** varias veces para seleccionar la banda.
- 3 Pulse el botón numérico (**(1)** a **(6)**) en el que esté almacenada la emisora deseada.

### Si la sintonización programada no funciona

— Sintonización automática/Modo de búsqueda local

Sintonización automática:

Pulse cualquier lado de **(SEEK/AMS)** para buscar la emisora.

La exploración se detiene cuando la unidad recibe una emisora. Repita la operación hasta recibir la emisora deseada.

Modo de búsqueda local:

Si la sintonización automática se detiene con demasiada frecuencia, pulse cualquier lado de **(SENS)** varias veces hasta que aparezca "LCL".



Se muestra el indicador "LCL".

Sólo se sintonizarán las emisoras de señal relativamente intensa.

#### Sugerencias

Si sabe cuál es la frecuencia de la emisora que desea escuchar, pulse cualquier lado de **(SEEK/AMS)** hasta que aparezca la frecuencia deseada (Sintonización manual).

## Si la recepción de FM en estéreo es de mala calidad — Modo monofónico

Durante la recepción de la radio, pulse **(SENS)** varias veces hasta que aparezca "MONO".



Se muestra el indicador "MONO".

El sonido mejorará, aunque será monofónico ("ST" desaparece).

Para recuperar el modo de reproducción normal, vuelva pulsa **(SENS)**.

## Almacenamiento de las emisoras deseadas

Puede memorizar manualmente las emisoras que desee en cualquier botón numérico.

- 1 Pulse **(SRC)** varias veces para seleccionar la radio.
- 2 Pulse **(MODE)** varias veces para seleccionar la banda.
- 3 Pulse cualquier lado de **(SEEK/AMS)** para sintonizar la emisora que desee almacenar.
- 4 Pulse el botón numérico que desee (**(1)** a **(6)**) hasta que aparezca "MEM". La indicación de botón numérico aparece en el visor.

#### Nota

Si intenta almacenar otra emisora en el mismo botón numérico, se borrará la emisora anteriormente almacenada.

## Otras funciones

### Ajuste de las características de sonido

Puede ajustar los graves, los agudos, el balance y el equilibrio entre los altavoces.

- 1 Seleccione el elemento que desee ajustar pulsando **(SEL)** varias veces. Cada vez que pulse **(SEL)**, el elemento cambiará de la siguiente forma:  
BAS (graves) → TRE (agudos)  
→ BAL(izquierdo-derecho)  
→ FAD (frontal-posterior)
- 2 Ajuste el elemento seleccionado pulsando cualquier lado de Botón de control de volumen +/-.

**Nota**

Realice el ajuste antes de que transcurran 3 segundos después de seleccionar el elemento.

### Atenuación del sonido

Pulse **(ATT)**.

La indicación "ATT" aparece en el visor.

Para restaurar el nivel de volumen anterior, vuelva a presionar **(ATT)**.

### Cancelación de los pitidos

Pulse **(6)** mientras pulsa **(SEL)**.

Para recuperar los pitidos, vuelva a pulsar estos botones.

**Nota**

Si conecta un amplificador opcional de potencia y no utiliza el incorporado, los pitidos se desactivarán.

# Selección de la posición del sonido

## — Posición de mi mejor sonido (MBP)

Si viaja sin pasajeros, podrá disfrutar de un entorno acústico cómodo con “Posición de mi mejor sonido”.

“Posición de mi mejor sonido” dispone de dos ajustes predefinidos, que permiten ajustar el nivel de sonido del balance y del equilibrio entre altavoces. Es posible seleccionar uno de ellos muy fácilmente con el botón MBP.

Visor	Nivel de balance		Nivel de equilibrio entre altavoces	
	Derecho	Izquierdo	Frontal	Posterior
MBP-A	- 4dB	0	0	- 4dB
MBP-B	0	- 4dB	0	- 4dB
MBP-OFF	0	0	0	0

Pulse **(MBP)** varias veces hasta que aparezca la posición de audición deseada.

El modo de “Posición de mi mejor sonido” se mostrará en el visor según el orden que aparece en la tabla.

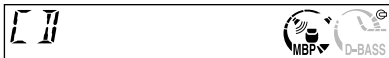

Si desea ajustar el nivel de sonido del balance y del equilibrio entre altavoces con más precisión, puede hacerlo con el botón **(SEL)**. (página 13)

### Notas

- Al ajustar el elemento BAL (balance) o FAD (equilibrio entre altavoces) de “Adjusting the sound characteristics” (página 13), MBP recupera el valor OFF.
- Cuando MBP se ajusta en OFF, el valor de BAL y FAD se activa.

# Refuerzo de los graves

## — D-Bass

Es posible disfrutar de graves nítidos e intensos. La función D-bass refuerza las señales de baja y alta frecuencia con una curva más marcada que la del refuerzo de graves convencional.

Es posible recibir la línea de graves con mayor nitidez aunque el volumen del sonido vocal no haya variado. Puede potenciar y ajustar los graves fácilmente con el botón **(D)** (D-BASS).

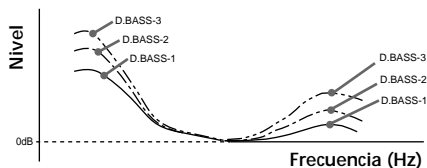

## Ajuste de la curva de graves

Pulse **(D)** (D-BASS) varias veces para seleccionar la curva de graves deseada. Al aumentar el número D-BASS, también lo hará el efecto.

### Nota

Los graves pueden distorsionarse con el mismo volumen. Si esto ocurre, seleccione una curva de graves menos efectiva.



# Información complementaria

## Mantenimiento

### Sustitución del fusible

Cuando sustituya el fusible, asegúrese de utilizar uno cuyo amperaje sea el mismo al especificado en el fusible original. Si el fusible se funde, compruebe la conexión de alimentación y sustitúyalo. Si el fusible se funde de nuevo después de sustituirlo, es posible que exista algún fallo de funcionamiento interno. En tal caso, consulte con el proveedor Sony más próximo.

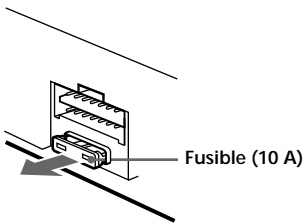

### Advertencia

No utilice nunca un fusible cuyo amperaje supere al del suministrado con la unidad, ya que ésta podría dañarse.

### Limpieza de los conectores

La unidad puede no funcionar correctamente si los conectores entre dicha unidad y el panel frontal están sucios. Con el fin de evitarlo, extraiga el panel frontal (página 8) y limpie los conectores con un bastoncillo de algodón humedecido en alcohol. No aplique demasiada fuerza. En caso contrario, los conectores podrían dañarse.

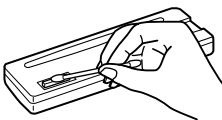
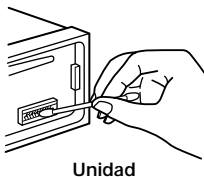

Parte trasera del panel

### Notas

- Por razones de seguridad, apague el encendido antes de limpiar los conectores y extraiga la llave del interruptor de encendido.
- No toque nunca los conectores directamente con los dedos o con algún dispositivo metálico.

### Sustitución de la pila de litio

En condiciones normales, las pilas duran aproximadamente 1 año. (La duración puede ser menor en función de las condiciones de uso.) Cuando la pila dispone de poca energía, el alcance del mando a distancia de tarjeta se reduce. Sustituya la pila por una nueva de litio CR2025.

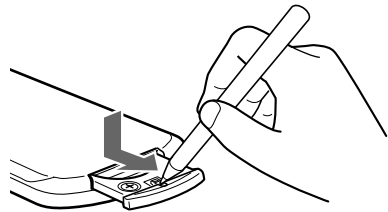

Lado + hacia arriba

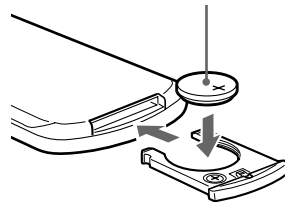

### Notas sobre la pila de litio

- Mantenga la pila de litio fuera del alcance de los niños. Si la pila se ingiere, póngase en contacto inmediatamente con un médico.
- Limpie la pila con un paño seco para garantizar un contacto óptimo.
- Asegúrese de observar la polaridad correcta cuando instale la pila.
- No agarre la pila con pinzas metálicas, ya que si lo hace puede producirse un cortocircuito.

### ADVERTENCIA

La pila puede explotar si no se emplea adecuadamente. No recargue la pila; tampoco la desmonte ni la arroje al fuego.

# Extracción de la unidad

## 1 Extraiga la cubierta frontal

- 1 Extraiga el panel frontal (página 8).
- 2 Presione el clip del interior de la cubierta frontal con un destornillador fino.

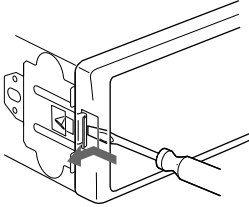

- 3 Repita el paso 2 en el otro lado.

## 2 Extraiga la unidad

- 1 Utilice un destornillador fino para ejercer presión sobre el clip del lado izquierdo de la unidad, y después tire de dicho lado hasta que el retén libere la fijación.

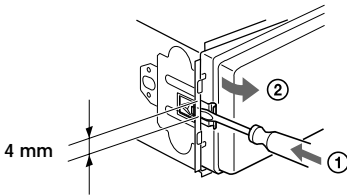

- 2 Repita el paso 1 en el lado derecho.
- 3 Deslice la unidad para extraerla del marco.

# Especificaciones

## Sección del reproductor de CD

Relación señal-ruido	90 dB
Respuesta de frecuencia	10 – 20 000 Hz
Fluctuación y trémolo	Inferior al límite medible

## Sección del sintonizador

### FM

Margen de sintonización	Intervalo de sintonía de FM: 50 kHz/200 kHz conmutable 87,5 – 108 MHz (intervalo de 50 kHz) 87,5 – 107,9 MHz (intervalo de 200 kHz)
Terminal de antena	Conector de antena externa
Frecuencia intermedia	10,7 MHz
Sensibilidad útil	11 dBf
Selectividad	75 dB at 400 kHz
Relación señal-ruido	65 dB (estéreo), 68 dB (mono)
Distorsión armónica a 1 kHz	0,7 % (estéreo), 0,5 % (mono)
Separación	33 dB a 1 kHz
Respuesta de frecuencia	30 – 15 000 Hz

### AM

Margen de sintonización	Intervalo de sintonía de AM: 9 kHz/10 kHz conmutable 531 – 1 602 kHz (intervalo de 9 kHz) 530 – 1 710 kHz (intervalo de 10 kHz)
Terminal de antena	Conector de antena externa
Frecuencia intermedia	10,7 MHz/450 kHz
Sensibilidad	30 $\mu$ V

## Sección del amplificador de potencia

Salidas	Sslidas de altavoz (conectores de sellado seguro)
Impedancia de altavoz	4 – 8 ohmios
Salida máxima de potencia	50 W $\times$ 4 (a 4 ohmios)

## Generales

Salidas	Salidas de audio Cable de control de relé de antena motorizada
Controles de tono	Graves $\pm$ 9 dB a 100 Hz Agudos $\pm$ 9 dB a 10 kHz
Requisitos de alimentación	Batería de automóvil de cc 12 V (toma a tierra negativa)
Dimensiones	Aprox. 178 $\times$ 50 $\times$ 176 mm (an/al/prf)
Dimensiones de montaje	Aprox. 182 $\times$ 53 $\times$ 161 mm (an/al/prf)
Peso	Aprox. 1,2 kg
Accesorios suministrados	Components para instalación y conexiones (1 juego) Estuche para el panel frontal (1) Mando a distancia de tarjeta RM-X115 (CDX-L470X)
Accesorios opcionales	Mando a distancia de tarjeta RM-X114 (CDX-L450X)

### Nota

*Esta unidad no puede conectarse a un preamplificador digital o a un ecualizador.*

*El diseño y las especificaciones están sujetos a cambios sin previo aviso.*

---

## Solución de problemas

La siguiente lista de comprobaciones le ayudará a solucionar los problemas que puedan producirse con la unidad. Antes de consultar la siguiente lista, compruebe los procedimientos de conexión y empleo.

---

### Generales

**No se oye el sonido.**

- Pluse el botón de control de volumen + en el sentido de las agujas del reloj para ajustar el volumen.
- Cancele la función ATT.
- Ajuste el control de equilibrio en la posición central para un sistema de 2 altavoces.

---

**El contenido de la memoria se ha borrado.**

- Ha pulsado el botón RESET.  
→ Realice el almacenamiento de nuevo en la memoria.
- Ha desconectado el cable de alimentación o la batería.
- El cable de conexión de la alimentación no está correctamente conectado.

---

**No se oyen los pitidos.**

- El sonido de los pitidos está cancelado (página 13).
- Si conecta un amplificador opcional y no utiliza el incorporado, los pitidos se desactivarán.

---

**Las indicaciones desaparecen del visor o no aparecen en éste.**

- La indicación del reloj desaparecerá si pulsa **(OFF)** durante 2 segundos.  
→ Pulse **(OFF)** de nuevo durante 2 segundos para visualizar el reloj.
- Extraiga el panel frontal y limpie los conectores. Consulte "Limpieza de los conectores" (página 15) para obtener información detallada.

---

**Las emisoras almacenadas y la hora correcta se han borrado.**

**El fusible se ha fundido.**

**Se oye ruido cuando la llave de encendido se encuentra en la posición ON, ACC o OFF.**

Los cables no coinciden correctamente con el conector de alimentación auxiliar del automóvil.

---

**No se suministra alimentación a la unidad.**

- Compruebe la conexión. Si todo está en orden, compruebe el fusible.
- El automóvil no dispone de posición ACC.  
→ Pulse **(SRC)** (o inserte un disco) para que se encienda la unidad.

---

**Se suministra alimentación a la unidad de forma continua.**

El automóvil no dispone de posición ACC.

---

**La antena motorizada no se extiende.**

La antena motorizada no dispone de caja de relé.

---

### Reproducción de CD

---

**No es posible insertar un disco.**

- Ya hay un CD insertado.
- El CD se ha insertado a la fuerza al revés o de forma incorrecta.

---

**La reproducción no se inicia.**

- MD defectuoso o CD sucio.
- CD-R no finalizado o CD-RW.
- Ha intentado reproducir un CD-R no diseñado para uso de audio.
- Ciertos discos CD-R pueden no reproducirse debido al equipo de grabación o al estado del disco.

---

**El disco se expulsa automáticamente.**

La temperatura ambiente es superior a 50°C.

---

**El CD no se expulsa.**

**Los botones de operación no funcionan.**

Pulse el botón RESET.

---

**Se producen pérdidas de sonido debido a vibraciones.**

- La unidad está instalada en un ángulo superior a 60°.
- La unidad no está instalada en una parte segura del automóvil.

---

**Se producen saltos de sonido.**

Disco sucio o defectuoso.

---

### Recepción de la radio

---

**No es posible utilizar la sintonización programada.**

- Almacene la frecuencia correcta en la memoria.
  - La señal de emisión es demasiado débil.
-

---

**No es posible recibir las emisoras.**

**Los ruidos obstaculizan el sonido.**

- Conecte un cable de control de antena motorizada (azul) o un cable de fuente de alimentación auxiliar (rojo) al cable de suministro de alimentación del amplificador de antena del automóvil. (Sólo si el automóvil dispone de una antena de FM/AM incorporada en el cristal trasero/lateral.)
- Compruebe la conexión de la antena del automóvil.
- La antena automática no se extiende.  
→ Compruebe la conexión del cable de control de antena motorizada.
- Compruebe la frecuencia.

---

**No es posible utilizar la sintonización automática.**

- El modo de búsqueda local está ajustado en "ON".  
→ Ajuste el modo de búsqueda local en "OFF". (página 12)
- La señal de emisión es demasiado débil.  
→ Utilice la sintonización manual.

---

**La indicación "ST" parpadea.**

- Sintonice la frecuencia con precisión.
- La señal de emisión es demasiado débil.  
→ Realice el ajuste en el modo de recepción monofónica (página 12).

---

**Un programa emitido en estéreo se oye en monofónico.**

- La unidad se encuentra en el modo de recepción monofónica.  
→ Cancele el modo de recepción monofónica (página 12).
- 

---

## Indicaciones de error

### Indicaciones de error

Las siguientes indicaciones parpadearán durante cierto tiempo.

---

*E-04*

- El CD está sucio o insertado al revés.  
→ Límpielo o insértelo correctamente.

---

*E-99*

- La unidad de CD no puede utilizarse debido a algún problema.  
→ Pulse el botón RESET de la unidad.
- 

Si estas soluciones no ayudan a mejorar la situación, consulte con el proveedor Sony más próximo.

# 鳴謝惠顧！

感謝惠購 Sony CD 唱碟放音機。本機可讓您利用下列控制器附件享用各種功能：

- **提供的附件**  
(CDX-L470X)  
卡片式遙控器 RM-X115
- **選購附件**  
(CDX-L450X)  
卡片式遙控器 RM-X114

# 目錄

控制鍵的位置 .....	4
使用前須知事項 .....	6
CD 唱碟須知 .....	6

## 準備工作

復位本機 .....	7
拆卸前板 .....	8
設定時鐘 .....	9

## CD 收音機

收聽 CD .....	9
顯示項目 .....	10
反覆播放曲目	
— 反覆播放功能 .....	10
以任意順序播放曲目	
— 任選播放 .....	10

## 收音機

顯示項目 .....	11
自動記憶電臺	
— 最佳調諧記憶功能 (BTM) .....	11
收聽所記憶的電臺 .....	12
僅記憶所要的電臺 .....	12

## 其它功能

調節音響特性 .....	13
減弱音量 .....	13
取消“嘟嘟”警告聲功能 .....	13
選擇收听位置	
— 我的最佳音響位置 (MBP) .....	14
增強低音	
— D 式低音 .....	14

## 附加資訊

保養 .....	15
拆卸本機 .....	17
規格 .....	17
故障排除 .....	18
出錯顯示 .....	19

# 控制鍵的位置

詳細說明，請參見有關頁面。

**CD**：播放 CD 中

**RADIO**：聽收音機中

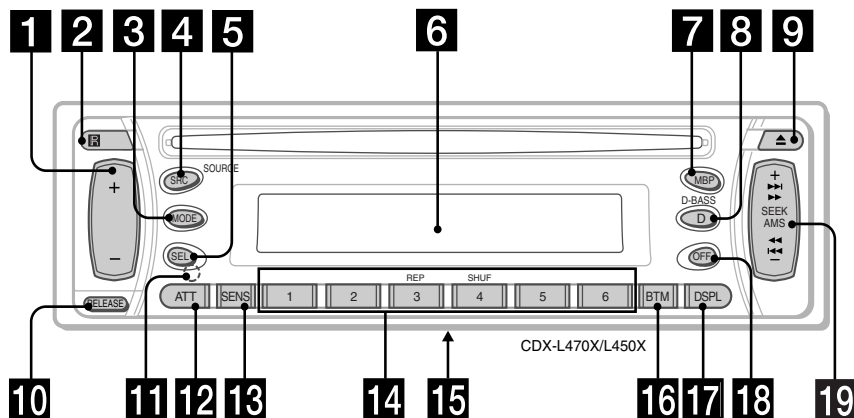

- 1** 音量 +/- 鍵 9, 13
- 2** 卡片式遙控器的感受器
- 3** MODE 鍵
  - RADIO** 11, 12
- 4** SRC (SOURCE) (Radio/CD) 鍵 9, 11, 12
- 5** SEL (選擇) 鍵 9, 13, 14
- 6** 顯示屏
- 7** MBP (我的最佳音響位置) 鍵 14
- 8** D (D-BASS) 鍵 14
- 9** ▲ (排出) 鍵 9
- 10** RELEASE (前面板釋放) 鍵 8
- 11** RESET (復位) 鍵 (位於本機正面的前面板內) 7

- 12** ATT (減弱音量) 鍵 13
- 13** SENS 鍵 12
- 14** 號碼鍵

- CD**
- ③ REP 10
- ④ SHUF 10

- RADIO** 11, 12, 13
- 15** 頻率選擇開關 (位於本機底部)  
參照安裝／連接說明書裡的“頻率選擇開關”。
- 16** BTM 鍵 11
- 17** DSPL (顯示模式變換) 鍵 9, 10, 11
- 18** OFF 鍵\* 8, 9
- 19** SEEK/AMS +/- 鍵

- CD** 9
- RADIO** 12

\* 警告：當把本機安裝在點火器鑰匙開關不具有補助位置的汽車中  
請確認按下 (OFF) 鍵 2 秒鐘，以在關掉發動機後關閉時鐘顯示。  
反之，時鐘顯示則未被關閉並徒耗電池。



## 卡片型遙控器

與本機上的按鈕具相同功能的卡片型遙控器的相當的按鈕。

RM-X115 (提供): CDX-L470X

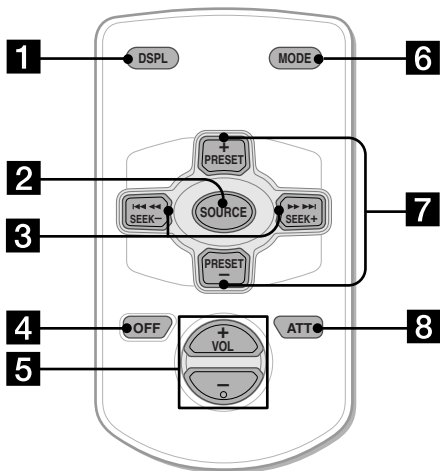

- 1 DSPL 鍵
- 2 SOURCE 鍵
- 3 SEEK (←/→) 鍵
- 4 OFF 鍵
- 5 VOL (-/+) 鍵
- 6 MODE 鍵
- 7 PRESET (-/+) 鍵
- 8 ATT 鍵

RM-X114 (選購): CDX-L450X

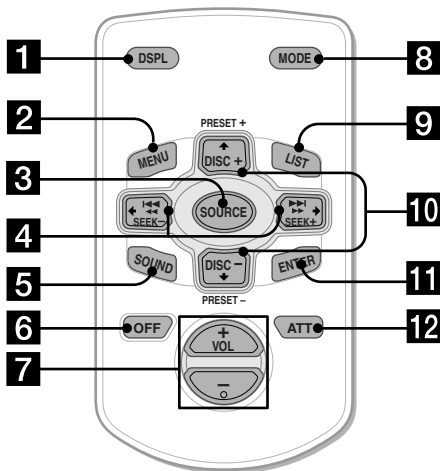

- 1 DSPL 鍵
- 2 MENU 鍵\*
- 3 SOURCE 鍵
- 4 SEEK (←/→) 鍵
- 5 SOUND 鍵  
(對於本裝置作為 5 SEL 按鈕使用)
- 6 OFF 鍵
- 7 VOL (-/+) 鍵
- 8 MODE 鍵
- 9 LIST 鍵\*
- 10 DISC/PRESET (↑/↓) 鍵
- 11 ENTER 鍵\*
- 12 ATT 鍵

\* 對本型號無效

註

按 (OFF) 兩秒以關掉機器電源後，除非先按了機器上的 (SRC) 或裝入唱碟以激活機器 (打開電源)，否則便不能用卡片式遙控器實施此操作。

要領

關於如何更換電池的細節，請參閱“更換鋰電池”之章節(第15頁)。

## 使用前須知事項

- 若您的汽車停放在陽光直射的地方，則應使本機冷卻後再使用。
- 裝置打開後，動力伸縮天線將自動伸出。

若您有什麼疑問或您的機器有什麼問題，而本說明書又沒有提及，請向您附近的 Sony 經銷商諮詢。

### 濕氣凝結

逢雨天或地處非常潮濕的環境，濕氣可能會凝結在本機的透鏡和顯示窗內。如發生這種情況，裝置將無法正常工作。此時請取出光碟，並等待約一小時，直至凝結的濕氣蒸發。

### 保養高音質

喝果汁或其他軟飲料時請當心，勿讓液體濺到本機或光碟上。

## CD 唱碟須知

- 爲了保持唱碟清潔，切勿觸摸唱碟表面。
- 請把閒置的光碟存放在它們的封套或碟片匣內。勿使光碟受熱和高溫。避免把光碟遺留在停泊的車內，儀表盤或後托架上。

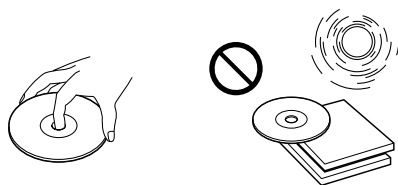

- 請勿在碟面貼標籤，或播放沾染粘性印墨或殘余粘膠的光碟。一旦使用此類光碟，會導致裝置故障或損壞光碟。

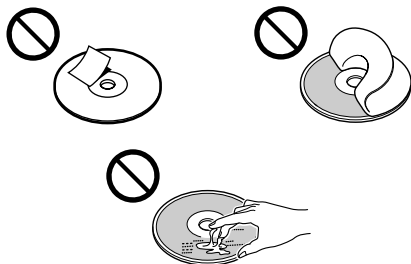

- 形狀特殊的光碟（心形，八邊形光碟等）不能在本機播放。作如此嘗試將可能損壞機器。切勿使用該類光碟。
- 您不能播放 8cm 規格的光碟。
- 播放前，請用市場銷售的清潔布清潔碟面。請從中央起由內及外地擦拭每張光碟。切勿使用酒精，稀釋劑，市場銷售的清潔劑，或留聲機唱片專用的抗靜電噴霧等溶劑。



## CD-R/CD-RW 唱碟須知

- 您能夠用本機播放用於音頻的 CD-R 光碟（可刻錄光碟）。
- 請尋找該標志，以識別用於音頻的 CD-R 光碟。



本標志表示，該光碟不能用於音頻。



- 某些 CD-R 光碟（視刻錄光碟的設備或光碟的狀況而定）可能無法用本機播放。使完成刻錄的 CD-R 光碟能在 CD 播放機上播放的一個必需步驟。
- 未定稿的\* CD-R 是不能播放的。
  - \* 使完成刻錄的 CD-R 光碟能在 CD 播放機上播放的一個必需步驟。
- 本機不能用於播放 CD-RW（可重寫的 CD）。

## 準備工作

### 復位本機

在第一次使用本機前或更換汽車電池後，必須使本機復位。

拆卸前板，然後用帶尖頭的物體，如圓珠筆，按壓 RESET 鍵。

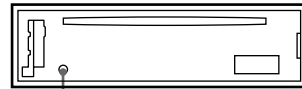

RESET (復位) 鍵

#### 註

- 按壓 RESET 鍵，將消除時鐘設定和某些已記憶的功能。

## 拆卸前板

您可拆卸本機前板，以防止本機被盜。

### 報警

若在不拆下前板的情況下將點火鑰匙開關轉換在 OFF 檔上，則報警器將發出幾秒鐘的嘟嘟聲。

不使用裝在機器中的功率放大器時，注意警告音將不起作用的。

#### 1 按壓 (OFF) 鍵\*。

停掉 CD 的收音或 FM/AM 的收音（鍵照明和顯示器仍保持開著）。

按住 (OFF) 2 秒以便完全關掉機器電源。

\* 如果汽車的點火鑰匙開關沒有 ACC 位置，便須按住 (OFF) 2 秒完全關掉機器電源以免浪費電池。

#### 2 按壓 (RELEASE) 鍵，然後將它朝前方拉出。

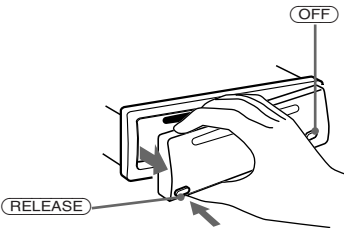

### 註

- 若在本機接通電源時拆卸前板，電源將自動關閉，以防止揚聲器被損壞。
- 切勿摔落或猛按本機的前面板及顯示窗。
- 切勿使前面板受熱和高溫或受潮。避免將前面板遺留在停泊的車廂內，儀表盤或後托架上。

### 要領

- 當您要攜帶前板時，請將它放在附送的前板盒內。

## 安裝前板

如圖所示，將前板的部件 (A) 安裝至本機的部件 (B)，然後將前板左側推入，直至聽到“卡嗒”一聲。

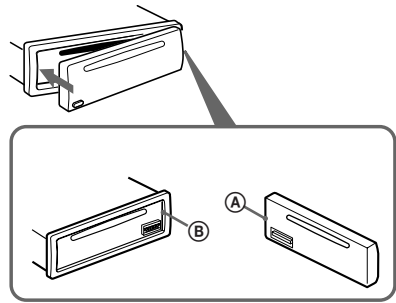

### 註

切勿將任何物件擱置於前面板的內表面。

## 設定時鐘

時鐘採用 12 小時數字顯示。

例如：將時鐘設定為 10 : 08

- 1 按住 (DSPL) 鍵兩秒鐘。  
點鐘顯示閃爍。

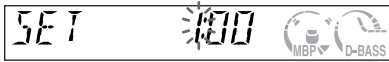

- 1 按下音量鍵的一側以設定小時。
- 2 按下 (SEL) 鍵。  
分鐘顯示閃爍。
- 3 按下音量鍵的一側以設定分鐘。

- 2 按下 (DSPL) 鍵。



時鐘啓動。當時鐘設定完成後，即顯示正常播放模式。

## CD 收音機

### 收聽 CD

裝入 CD。標籤面朝上

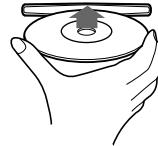

播放即自動開始。

若已經裝入 CD，即請反覆按壓 (SRC) 鍵直至出現“CD”以開始播放。

要	按壓
停止播放	▲ 鍵或 (OFF) 鍵
退出 CD	▲ 鍵
跳躍樂曲 -自動音樂傳感器	(SEEK/AMS) (◀◀/▶▶) [每次跳躍一個樂曲]
快進/快倒 -手動搜索	(SEEK/AMS) (◀◀/▶▶) [按住按鈕，直至找到希望的收聽位置]

#### 註

當最後一個樂曲播完時，播放機將從光碟的首個樂曲重新開始播放。

## 顯示項目

換光碟/樂曲時，新光碟/樂曲的任何預先錄制之資料將被自動顯示。

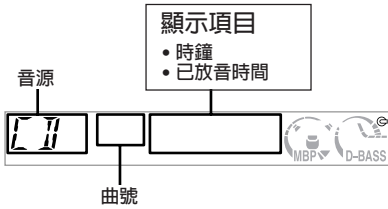

要	按壓
切換顯示項	(DSPL)

## 反覆播放曲目

### — 反覆播放功能

當前樂曲播放結束時，即刻又重新開始此樂曲的播放。

播放中，反復按 (3) (REP) 至顯示器中出現“REP”。  
反覆播放開始。

要回到普通方式時，再次按壓 (3) (REP) 鍵即可。

## 以任意順序播放曲目

### — 任選播放

您能夠播放以任意順序在當前光碟上選擇的樂曲。

播放中，反復按 (4) (SHUF) 至顯示器中出現“SHUF”。  
任選播放開始。

要回到普通方式時，再次按壓 (4) (SHUF) 鍵即可。

# 收音機

在每一波段上 (FM1, FM2, FM3, AM1, 和 AM2) 最多可存儲 6 個電臺。

## 告誡

當在駕車過程中調諧電臺時，務請使用最佳調諧記憶功能，以免發生事故。

## 顯示項目

以下項目可以被顯示。

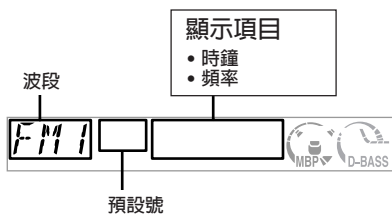

要

按壓

切換顯示項

(DSPL)

# 自動記憶電臺

## — 最佳調諧記憶功能 (BTM)

本機可選擇信號最強的電臺，並按照它們的頻率順序加以記憶。

1 反覆按下 (SRC) 鍵，選擇調諧器。

2 反覆按下 (MODE) 鍵，選擇波段。

3 按住 (BTM) 鍵兩秒鐘。

本機按照電臺的頻率順序將電台存儲在數字鍵上。

存入了設定時，將響起“嘟嘟”聲。

## 註

- 本機不能夠存儲信號微弱的電臺。若僅接收到少數幾個電臺，則某些數字鍵仍將保留其以前的設定。
- 當顯示屏上已顯示一個數字時，本機即將從現在顯示的數字按順序開始存儲電臺。

## 收聽所記憶的電臺

- 1 反覆按下 (SRC) 鍵，選擇調諧器。
- 2 反覆按下 (MODE) 鍵，選擇波段。
- 3 按下存儲有所要電臺的數字按鈕 (① 至 ⑥)。

### 如果預設的調諧無效

#### 一 自動調諧/本地尋找模式

##### 自動調諧：

按下 (SEEK/AMS) 鍵的一側以搜索電臺（自動調諧）。

當本機接收到電臺時，掃描即停止。按下 (SEEK/AMS) 鍵的一側，至接收到所要的電臺。

##### 本地尋找模式：

若自動調諧停止過于頻繁，請反覆按下 (SENS) 鍵直至“LCL”出現。



“LCL”指示顯示。

僅信號相對較強的電臺才會被調入。

##### 要領

若您知道想要收聽的電臺頻率，請按下 (SEEK/AMS) 鍵的一側，至顯示所要的頻率（手動調諧）。

若 FM 立體聲的收音狀況不良

#### 一 單聲道模式

收音機接收廣播中，反覆按下鍵 (SENS) 直至“MONO”出現。



“MONO”指示顯示。

聲音狀況得到改善，但變成單聲道（“ST”顯示消失）。

要回到普通方式時，再次按壓 (SENS) 鍵即可。

## 僅記憶所要的電臺

您可以將所需的電台手動預設在任何一個所選的數字按鈕上。

- 1 反覆按下 (SRC) 鍵，選擇調諧器。
  - 2 反覆按下 (MODE) 鍵，選擇波段。
  - 3 按下 (SEEK/AMS) 鍵的一側，調入您想要存儲在數字鍵上的電臺。
  - 4 按下所要的數字鍵 (① 至 ⑥)，至顯示“MEM”。
- 數字鍵指示即出現在顯示屏上。

##### 註

若您試圖在已存儲有電臺的數字鍵上存儲另一個電臺，則以前存入的電臺將被新電臺所取代。



## 其它功能

### 調節音響特性

您可以調節低音，高音，平衡和音量漸減。

- 1 反覆按下 **(SEL)** 鍵，選擇要調節的項目。  
每次按下 **(SEL)** 鍵，項目顯示變化如下：

BAS (低音) → TRE (高音) →  
BAL (左-右) → FAD (前-後)

- 2 按下音量鍵的一側，調節所選擇的項目。  
項目選好後，應在 3 秒鐘之內進行調節。

註

項目選好後，應在 3 秒鐘之內進行調節。

### 減弱音量

按下 **(ATT)** 鍵。

“ATT” 指示出現在顯示屏上。

若要恢復原先的音量水平，再按下 **(ATT)** 一次。

### 取消“嘟嘟”警告聲功能

按壓 **(SEL)** 鍵的同時按壓 **(6)** 鍵。

要再獲得“嘟嘟”警告聲功能時，再次按壓這些鍵即可。

註

若您連接選購的功率放大器而不使用內置放大器，則“嘟嘟”警告聲功能將失去作用。

## 選擇收听位置 — 我的最佳音響位置 (MBP)

當單人駕車時，您可以通過“我的最佳音響位置”享受舒適的音樂環境。

“我的最佳音響位置”有兩種預設，即調節平衡和音量控制器的聲音等級。您可以用 MBP 鍵很容易地選擇其中之一。

顯示窗	平衡等級		音量控制器等級	
	右	左	前	后
MBP-A	-4dB	0	0	-4dB
MBP-B	0	-4dB	0	-4dB
	0	0	0	0

反覆按下 (MBP) 鍵至所要收听的位置。

“我的最佳音響位置”模式將在顯示屏上按列表依次顯示。



若想更准确地調節平衡和音量控制器的聲音等級，您可在 (SEL) 鍵上進行操作。(第13頁)

### 註

- 當在“調節音響特性”(第13頁)的操作中調節BAL(均衡器)或FAD(衰減器)時,MBP的設置回復為OFF。
- 當MBP設置為OFF時,BAL和FAD的設置啓動。

## 增強低音 — D 式低音

您能享受清暫而強勁的低音。D 式低音功能比傳統的增強低音更能增強帶有銳曲線的低頻和高頻信號。

即使歌聲處於同一音量上，您也能更清暫地聽到低音線，您可以很容易地用 (D) (D-BASS) 鍵加強和調整低音。

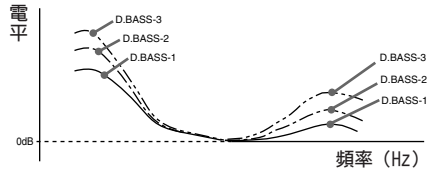

### 調整低音曲線

反覆按下 (D) (BASS) 鍵，選擇所要的低音曲線。

隨著 D-BASS 數字的增加，將產生不同的效果。

### 註

同樣的音量水平，隨低音增加，其聲音可能會失真，此情況下，請選擇低音增加效果較少的低音曲線。

# 附加資訊

## 保養

### 更換保險絲

更換保險絲時，必須確保所使用的保險絲與原保險絲的安培數相配。若保險絲燒斷，請檢查電源連接並再更換保險絲。若保險絲更換後又被燒斷，則可能是內部故障。在這種情況下，請向您附近的 Sony 經銷商諮詢。

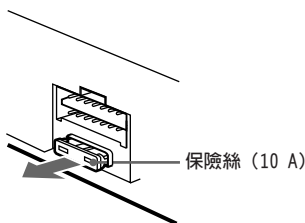

### 警告

切勿使用額定安培數超過本機附帶保險絲安培數的保險絲。否則，將會損壞本機。

### 清潔連接器

若本機與前板之間的連接器不乾淨，則本機可能不能正常工作。為防止這種情況發生，請按壓 **RELEASE** 鍵，然後拆卸前板，用蘸有酒精的棉花籤清潔連接器。切勿用力過大。否則，連接器可能會被損壞。

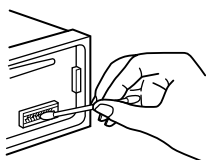

主機

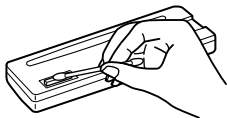

前板的背部

### 註

- 為了安全起見，在清潔連接器之前，應關閉發動機並從點火開關上取出鑰匙。
- 千萬不要用手指直接觸摸連接器或任何金屬裝置。

## 更換鋰電池

一般情況下，電池能維持大約一年的時間。（使用壽命可能會變短，這取決於電池的使用狀況。）

電池變弱時，卡片型遙控器的能控制範圍將縮短。此時即請更換一個新的 CR2025 鋰電池。

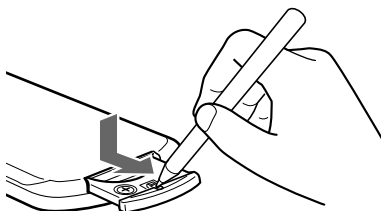

## 鋰電池須知

- 鋰電池必須放在小兒拿不到的地方。萬一誤吞了電池，必須立即看醫生。
- 電池在安裝前，請用乾布擦拭乾淨以確保電極能接觸良好。
- 裝電池時，必須認清電極，安裝正確。
- 不可用金屬捏鉗夾取電池以免發生短路。

### 警告

電池如果處置得不當，可能會爆裂。切勿試圖給電池進行充電，分解，或投入火中。

# 拆卸本機

## 1 卸下前蓋

- 1 拆卸前板（第 8 頁）。
- 2 使用薄型螺絲刀按壓前蓋裡的鎖緊搭扣。

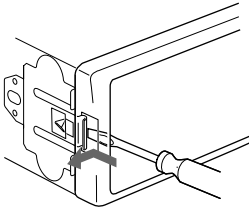

- 3 左側，同樣請反復步驟 2 的操作。

## 2 拆卸本機

- 1 使用薄型螺絲刀插入本機左側的鎖緊搭扣，然後拉出本機左側直至鎖鑲脫離安裝位置。

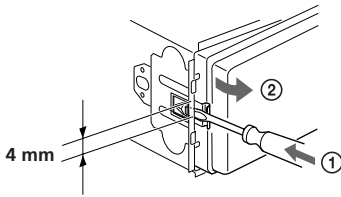

- 2 同法對於右側也請重複步驟 1 的操作。
- 3 將本機從安裝位置拉出。

# 規格

## CD 收音機部分

信噪比	90 dB
頻率響應	10 - 20,000 Hz
抖晃度	可測限度以下

## 調諧器部分

### FM

調諧範圍	FM 調諧間隔： 50 kHz/200 kHz 可切換 87.5 - 108 MHz (50 kHz 步進時) 87.5 - 107.9 MHz (200 kHz 步進時) 外接天線連接器 10.7 MHz
天線終端	11 dBf
中頻	75 dB (400 kHz 時)
可用靈敏度	65 dB (立體聲)，
選擇度	68 dB (單耳聲)，
信噪比	0.7 % (立體聲)，
諧波失真，1 kHz 時	0.5 % (單耳聲)
分離度	33 dB (1 kHz 時)
頻率響應	30 - 15,000 Hz

### AM

調諧範圍	AM 調諧間隔： 9 kHz/10 kHz 可切換 531 - 1,602 kHz (9 kHz 步進時) 530 - 1,710 kHz (10 kHz 步進時) 外接天線連接器 10.7 MHz/450 kHz
天線終端	30 $\mu$ V
中頻	
靈敏度	

## 功率放大器部分

輸出	揚聲器輸出 (可靠密封連接器)
揚聲器阻抗	4 - 8 $\Omega$
最大功率輸出	50 W $\times$ 4 (4 $\Omega$ 時)

## 總體

輸出	聲頻輸出 電動天線繼電控制導線
音調控制	低音 $\pm$ 9 dB (100 Hz 時) 高音 $\pm$ 9 dB (10 kHz 時)
電源	12 V DC 汽車電池 (負接地)
尺寸	約 178 $\times$ 50 $\times$ 176 mm (寬/高/深)
安裝尺寸	約 182 $\times$ 53 $\times$ 161 mm (寬/高/深)
重量	約 1.2 kg
提供的附件	安裝和連接用部件 (一套) 前板盒 (1) 卡片式遙控器
選購附件	RM-X115 (CDX-L470X) 卡片式遙控器
選購裝置	RM-X114 (CDX-L450X)

## 註

本机不可以連接到數碼前置放大器或均衡器上。

設計和規格若有變更，恕不另行通知。

# 故障排除

下列檢查表有助於解決您使用本機時可能遇到的問題。

在使用下面的檢查表之前，請檢查連接和操作步驟是否正確。

## 概述

無聲。

- 按下音量 (+) 按鈕調節音量。
- 取消 ATT 功能。
- 將雙路揚聲器系統的顯隱控制鍵設定在中心位置。

記憶功能內容被消除。

- RESET 鍵被按壓了。  
→ 再將設定存入記憶功能。
- 電源線或電池已被斷開。
- 電源連接線未被正確連接。

無“嘟嘟”警告聲。

- “嘟嘟”警告聲功能被取消了（第 11 頁）。
- 如果接用了一選購件放大器而不用內裝放大器時，嘟嘟聲即被去激活（變成無效）。

指示項從顯示屏上消失/未出現在顯示屏上。

- 如果您按住 (OFF) 按鈕兩秒，時鐘顯示將消失。  
→ 再次按住 (OFF) 按鈕兩秒可使時鐘顯示。
- 卸下前蓋，清沽連接裝置。細節請參見“清沽連接裝置”（第 15 頁）。

儲存之電台及正確走時被消除。

保險絲已熔斷。

點火匙處於 ON, ACC 或 OFF 位置時，裝置會產生噪聲。

導線與汽車的附件電源連接器未正確匹配。

裝置無供電。

- 檢查電源的連接。如果一切正常，檢查保險絲。
- 汽車不具有 ACC 位。  
→ 按下 (SRC) 按鈕(或裝入一張光碟)，使裝置開啓。

裝置有持續供電。

汽車不具有 ACC 位。

動力伸縮天線不能伸出。

動力伸縮天線未裝繼電器。

## 播放 CD

唱碟無法裝入。

- 已裝有其他 CD。
- 光碟被上下顛倒地或以錯誤的方式用力插入裝置。

播放無法開始。

- 弄臟或受損的光碟。
- 未完成最後刻錄過程的 CD-R 光碟或 CD-RW 光碟。
- 您試圖播放非音頻使用的 CD-R 光碟。
- 因其刻錄設備或光碟狀況的緣故，某些 CD-R 光碟可能無法播放。

CD 被自動排出。

環境溫度超過 50°C。

CD 不能排出。

操作鍵不起作用。

按壓RESET鍵。

因振動發生跳音。

- 機器安裝的角度超過 60°。
- 沒將機器安裝在汽車的結實穩固的部件上。

跳音。

弄臟或受損的光碟。

## 廣播收音

無法預設調諧。

- 記憶正確的頻率。
- 廣播信號太弱。

不能接收到電台。

播音受到噪聲的阻礙。

- 將電動天線控制導線（藍色）或附件的供電線（紅色）連接到汽車天線增壓器的供電線上。（在後/側車窗內裝有 FM/AM 天線的車輛為限。）
- 檢查汽車天線的連接。
- 汽車天線不能上升。  
→ 檢查動力伸縮天線控制導線的連接。
- 檢查頻率。

無法自動調諧。

- 本地搜尋模式設定在“ON”。  
→ 將本地搜尋模式設定在“OFF”（第 12 頁）。
- 廣播信號太弱。  
→ 使用手動調諧。

---

“ST” 指示閃爍。

- 精確地調諧電臺頻率。
  - 廣播信號太弱。
- 設定在 “MONO ” 模式 (第 12 頁)。

---

立體聲廣播節目被以單聲道收聽。

- 裝置工作在單聲道模式。
- 取消單聲道模式 (見第 12 頁)。
- 

---

## 出錯顯示

### 出錯顯示

下述指示將閃爍 一段時間。

---

#### **E-04**

- CD 髒了或 CD 裝反了面。
- 將 CD 擦拭乾淨或正確地裝入 CD。

---

#### **E-99**

- 因某些原因 CD 放音機無法工作。
- 按壓RESET鍵。
- 

若上述解決方法無助於改善狀況，請向您附近的 Sony 經銷商諮詢。

<http://www.world.sony.com/>

Sony Corporation Printed in Korea

