

Este dispositivo cumple con la Parte 15 de las normas de la FCC, funcionamiento está sujeto a las siguientes condiciones:
(1) Este dispositivo no puede causar interferencias perjudiciales.
(2) Este dispositivo puede aceptar cualquier interferencia recibida, incluidas las que puedan provocar un funcionamiento no deseado.
PRECAUCIÓN: Los cambios o modificaciones que no hayan sido expresamente aprobados por la parte responsable del cumplimiento pueden anular la autoridad del usuario para utilizar este dispositivo.
techfeed.compustar.com

Aplicable a los siguientes sistemas de alarma:
CM-2300 – Módulo de Control de Alarma/Apertura

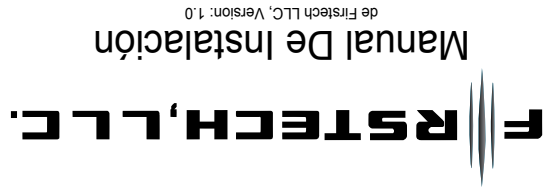

Installation Manual

By Firstech LLC, Version: 1.0

Applicable to the following alarm system:

CM-2300 – Alarm/Keyless Control Module

This device complies with Part 15 of the FCC rules. Operation is subject to the following conditions:

(1) This device may not cause harmful interference.

(2) This device may accept any interference received, including interference that may cause undesired operation.

CAUTION: Changes or modifications not expressly approved by the party responsible for compliance could void the user's authority to operate this device.

techfeed.compustar.com

Table of Contents

Introduction	3
Kit(s) Contents	3
Installation Basics	4
Remote Code Routine(s)	5
Placement and Use of Components	5
Common Procedures	6
Valet Mode	6
Jumper Settings	6
Jumper 1 (Door Trigger Polarity)	6
Jumper 2 (Parking Light Polarity Output)	6
CM-2300 Firmware	6
CM-2300 Wiring Schematic	7
CM-2300 Wire Chart	8
Connector 1 (CN1), 6-Pin Main Harness	8
Connector 2 (CN2), 6-Pin Lock Harness	9
Connector 3 (CN3), 8-Pin Harness	9
Connector 4 (CN4), 4-Pin (Shock Sensor Port)	10
Connector 5 (CN5), 2-Pin (Pre-wired LED)	10
Connector 6 (CN6), 4-Pin (Antenna Cable)	10
Connector 7 (CN7), 4-Pin (RS232 Data Port)	11
Option Programming Tables	11
Option Menu Descriptions	13
Option Programming	15
Quick Change From Remotes	15
Option Programming Using the FT-OP500-KIT	16
Option Programming Using Compatible Remotes	16
Troubleshooting	17
Alarm LED Diagnostics	17
Frequently Asked Questions	18
Technical Support Contacts	19

Introduction

Thank you for purchasing a Firstech alarm/keyless system for your vehicle. The following installation manual is intended for experienced and authorized mobile and alarm technicians. This is not a tutorial on how to install. We highly recommend that you contact your local Firstech dealer and seek professional installation.

Call 888-820-3690 or visit our website at www.compustar.com to locate your nearest dealer.



Caution: The Manufacturer's warranty will be void if this product is installed by anyone other than an authorized dealer. Firstech reserves installation support services for authorized dealers only.

Kit(s) Contents

The CM-2300 includes all your basic components for basic install.

- Alarm/Keyless Control Module CM-2300
- 1 x Shock Sensor
- 1 x Siren
- Pack of Wiring Harnesses

Installation Basics

If you are new to installing Firstech alarm units, we highly recommend that you thoroughly review this manual before installing your first unit.

Key Points to Consider Before Installation:

- The two remotes are preprogrammed to the unit** [Page 5](#)
This system is designed for ease of installation and the two included remotes are preprogrammed. In the event you may need to program new remotes cycle the ignition ON / OFF five times within seven seconds and tap the Lock button (half second) on the first remote, and then tap the Lock button (half second) on the second remote.
- Remote Valet Procedure** [Page 5](#)
Previous Firstech designed systems allow you to put the vehicle in Valet Mode by tapping the Lock and Trunk buttons at the same time. This feature requires you to turn the ignition on and then tap the Lock and Trunk buttons to enter Valet.
- Option Menus** [Page 11](#)
The CM-2300 option menu differs completely from other Firstech systems. It is important to familiarize yourself with these as it will save time in most applications.
- Option Programmer (FT-OP500-KIT)** [Page 15](#)
Most options on this unit can be programmed with the remote(s) as well as the Option Programmer (OP500). Please note the system must be disarmed before connecting the OP500. Otherwise, an "ERROR" message will show on the display of your OP500. Connect the OP500 by unplugging the antenna and plugging into the blue 4 pin port at the top of the programmer.
- Updatable Firmware**
The firmware on the CM-2300 can be updated using our USB Updater Cable. Sign up on techfeed.compustar.com for instructions and exclusive dealer access.

Remote Code Routine(s)

IMPORTANT: The remotes are preprogrammed to the control module. In the event that you need to program the remotes, follow the instructions below.

Programming the Remotes

STEP 1: Activate Programming mode by turning the ignition key *on* and *off* (between the Acc & On positions) five times within 7 seconds. The vehicles parking lights will flash once with the successful completion of this step.

STEP 2: Within a second after cycling the ignition the 5th time, tap the Lock button on the **remote** for a half second. The parking lights will flash once to confirm the transmitter has been coded.

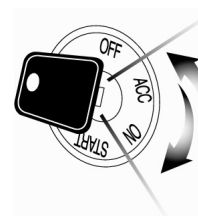

Programming Multiple Remotes: After the confirmation flash given in STEP 2, you can code additional remotes by tapping the Lock button on the **remote(s)**. The parking lights will flash once confirming each additional remote. The CM-2300 can store up to three remotes.

Exiting Programming: Programming is a timed sequence. If you can not get the remote(s) to program then the system enters Valet Mode. The parking lights will flash twice signaling the end of programming mode.

Placement and Use of Components

IMPORTANT: The placement and use of components are critical to the performance of this system.

Antenna

The antenna on the CM-2300 is internal and wired directly to the control module. There is no need to run a cable up the A pillar unless you are using a different RF Kit.

Shock Sensor

For best results, mount the shock sensor by zip tying it to the vehicles main ignition harness. There is a small dial on the sensor that ranges from Off to 10. The higher the number on the dial the greater sensitivity of impact. A small adjustment to the dial can make a significant difference in sensitivity for both 1st and 2nd stages. Recommended dial settings for most vehicles is somewhere between 2 & 4. The system begins monitoring the shock sensor 30 seconds after the alarm is armed. Also the alarm LED will stay solid after arming until the shock sensor is active.

Siren

Option 1-06 will allow you to change the volume of the siren chirps. To adjust duration time when the alarm has been triggered, change *Option 1-05* – the system default is 30 seconds.

Common Procedures

Valet Mode

When servicing or loaning your vehicle to others, your alarm system should be placed in Valet mode. Valet mode disables all alarm functions as well as parking lights.

IMPORTANT: While in Valet mode your remotes will still lock and unlock the doors.

The system can be put into valet one of two ways:

1. Turn the vehicles key to the ignition "on" position and hold the Lock and Trunk buttons simultaneously for a half second. The parking lights will flash once to confirm the system is in valet mode. Repeat this process to take the system out of valet mode. Your ignition does not have to be "on." Upon tapping the same buttons again the parking lights will flash twice to confirm the system is out of valet mode.
2. You can put the system into valet by turning the ignition key "on" and then "off" five times within 7 seconds. The parking lights will flash once to confirm the system is in valet mode. Shortly after the first flash, the parking lights will flash twice. 

Jumper Settings



Caution: Jumper settings affect the polarity and use of certain outputs. If these jumpers are used incorrectly, damage to the vehicle and control module may occur.

Jumper 1 (Door Trigger Polarity)

Determines the polarity of the door trigger input wire (red/white). In the default position the door trigger registers negative (-) triggers. To change to a positive (+) trigger, move the jumper.

Jumper 2 (Parking Light Polarity Output)

Determines the output polarity of the green/white wire on connector one (CN1). In the default position it provides a positive (+) parking light output. To change to a negative (-) parking light output move the jumper.

CM-2300 Firmware

The CM-2300 control module is firmware updatable through the internet. In the event Firstech makes any changes or corrections you can update the module using the grey RS232 Data Port on the control module. This requires the USB updater cable.

CM-2300 Wiring Schematic

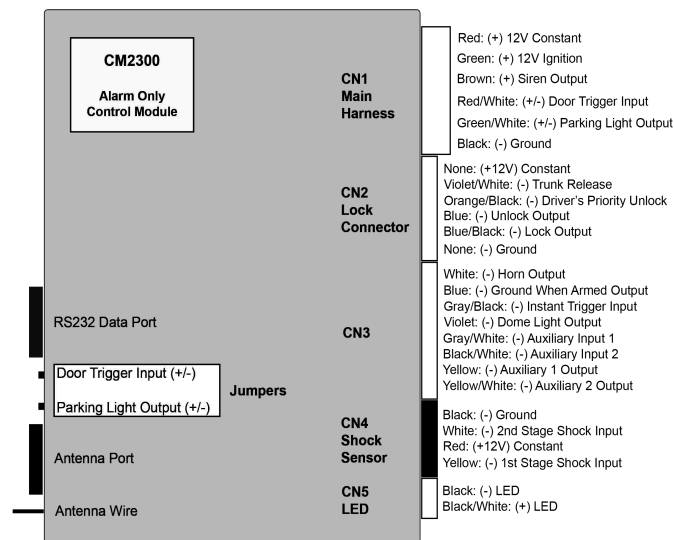

Antenna Port

Black: (-)
Red: (+12V)
White: (TX)
Yellow: (RX)

RS232 Data Port (Grey)

This port can be used for iDatalink modules or DroneMobile hardware.

Starter Kill Relay

The starter kill relay for the CM2300 is prewired to the Ignition (Green CN1) and Ground When Armed (Blue CN3) wires.

The Yellow and Yellow/Black wires go to and interrupt the vehicle's starter wire.

Make sure to connect the Green wire to the vehicle's ignition.

CM-2300 Wire Chart

We've added wire color tags to our CM-2300. Please see the table below for wire details.

Function	Tag Color	Polarity	Connector Location	Pin Number	Wire Color
Ignition Input	Yellow	+	CN1	2	Green
Door Trigger Input	Green	+ or -	CN1	4	Red/White
Parking Light Output	White	+ or -	CN1	5	Green/White
Trunk Output	Red/White	-	CN2	2	Violet/White
Lock Output	Green	-	CN2	5	Blue/Black
Horn Honk Output	Brown/Black	-	CN3	1	White
Arm Output	Orange	-	CN3	2	Blue
Instant Trigger Input	Blue	-	CN3	3	Gray/Black
Dome Light Supervision Output	Black/White	-	CN3	4	Violet

Connector 1 (CN1), 6-Pin Main Harness

- Pin 1 **Red** - Constant 12V positive (+) power input. This wire must be connected. The proper vehicle wire will test (+) 12V at all times - while the key is in the off position, the on position and during crank.
- Pin 2 **Green (Wire Tag: Yellow)** – Ignition 12V positive (+) output and input. This wire must be connected to the vehicle's ignition for remote start and valet / remote programming. The proper wire will test 0V with the key in the off position, 12 V (+) while the key is in the on position and 12V (+) during crank.
- Pin 3 **Brown** - Siren 12V positive (+) output. Connect this wire to the red (+) wire located on the siren. To change siren output settings, review *Option 1-05*.
- Pin 4 **Red/White (Wire Tag: Green)** - Door trigger input. This wire requires negative (-) or positive (+) trigger door-pins. The proper wire provides a (-) or a (+) trigger only when the doors are opened. You will need to test the wire for proper polarity and set the jumper on the side of the CM-2300 for the corresponding polarity.
- Pin 5 **Green/White (Wire Tag: White)** – This is the positive (+) and negative (-) parking light wire that triggers when you lock and unlock the doors and alarm goes off. The polarity of this output is selectable via a jumper on the side of the CM-2300.

- Pin 6 **Black** - Ground negative (-) input. This wire must be connected to the vehicle's ground.

Connector 2 (CN2), 6-Pin Lock Harness

- Pin 1 **Not used**
- Pin 2 **Violet/White (Wire Tag: Red/White)** - Trunk release 250mA negative (-) output. This is an optional output that will release the trunk. System will unlock doors and disarm alarm prior to trunk release.
- Pin 3 **Orange/Black** – 2nd Pulse Unlock wire. This wire is used to provide the customer with a driver's priority unlock feature with option 1-04. With the option on the unlock (blue) wire will pulse first and then orange/black will pulse if the unlock button is pressed again within 3 seconds.
- Pin 4 **Blue** - Unlock 250mA negative (-) output. This is an optional output that will provide a (-) pulse for unlocking doors. System will unlock doors and disarm alarm. **IMPORTANT: You must use relays to reverse polarity for (+) trigger door lock systems.**
- Pin 5 **Blue/Black (Wire Tag: Green)** - Lock 250mA (-) negative output. This is an optional output that will provide a (-) pulse for locking doors. System will lock doors and arm alarm. **IMPORTANT: You must use relays to reverse polarity for (+) trigger door lock systems.**
- Pin 6 **Not used**

Connector 3 (CN3), 8-Pin Harness

- Pin 1 **White (Wire Tag: Brown/Black)** - Horn honk 250mA negative (-) output. This is an optional output that will pulse the factory horn. The proper wire will show ground (-) while the horn is sounding.
- Pin 2 **Blue (Wire Tag: Orange)** – Ground when armed output. This wire sends a (-) negative output when the alarm is armed. It triggers the starter kill relay for the CM-2300. It can also be used for other options like window roll-up.
- Pin 3 **Gray/Black (Wire Tag: Blue)** – Instant negative (-) trigger input. This input looks for a ground (-) input when the system is armed/locked. Once it detects a (-) negative signal it will trigger the full alarm.
- Pin 4 **Violet (Wire Tag: Black/White)** - Dome light 250mA negative (-) output. This is an optional output that provides a 45 second (-) negative output after system is unlocked for dome-light supervision. This can also be used to trigger factory rearm. To change dome light output settings, review *Option 2-04*.
- Pin 5 **Gray/White** - Auxiliary Input 1 – This wire functions as a negative (-) pre-warn input. It is selectable based on option 2-12. It can be changed to a negative arm, negative ignition, negative instant trigger, negative shock sensor bypass, or negative closed loop trigger input. Please refer to the option tables for details.

Pin 6 **Black/White** - Auxiliary Input 2 – This wire functions as a negative (-) instant trigger input. It is selectable based on option 2-13. It can be changed to a negative disarm or negative drive lock control. Please refer to the option tables for details. This wire is required for ignition controlled door locks.

Pin 7 **Yellow** - Auxiliary 1 Output – This wire provides a customized timed output for triggering extra sensors and/or features such as power sliding doors or power windows. The settings can be changed via option 2-08. To set a custom timed output you must use option setting 4 as well as an OP500 Option Programmer.

Pin 8 **Yellow/White** - Auxiliary 2 Output – This wire provides a customized timed output for triggering extra sensors and/or features such as power sliding doors or power windows. The settings can be changed via option 2-09. To set a custom timed output you must use option setting 4 as well as an OP500 Option Programmer.

Connector 4 (CN4), 4-Pin (Shock Sensor Port)

- Pin 1 **Black** - Negative (-) ground.
- Pin 2 **White** - 2nd stage negative (-) input. (Instant trigger)
- Pin 3 **Red** - 12V positive (+) output.
- Pin 4 **Yellow** - 1st stage negative (-) input. (Warn away)

Connector 5 (CN5), 2-Pin (Pre-wired LED)

Note: Do not mistake for Thermister port.

- Pin 1 **Black** - L.E.D negative (-) ground.
- Pin 2 **Black/White** - L.E.D. 3V positive (+) output.

Connector 6 (CN6), 4-Pin (Antenna Cable)



- Pin 1 **Yellow** - RX input. This wire receives the signal from remote.
- Pin 2 **White** - TX output. This wire transmits the signal to remote.
- Pin 3 **Red** – Constant 12V positive (+) output.
- Pin 4 **Black** – Negative (-) ground.

Connector 7 (CN7), 4-Pin (RS232 Data Port)



- Pin 1 Constant 12V positive (+) output
- Pin 2 Negative (-) ground
- Pin 3 RX
- Pin 4 TX

Option Programming Tables

IMPORTANT: System must be unlocked before you can set options with the OP500 or remotes.

	Feature	Default Setting - I	Optional Setting - II	Optional Setting - III	Optional Setting - IV
1-01	Lock/Unlock Pulse Duration	0.8 sec	2.5 sec	0.125 sec	3.5 sec
1-02	Double Pulse Locks	Off	Unlock	Lock	Both
1-03	Driver's Priority Unlock	Off	On		
1-04	Ignition Locks*	Ignition and 30 Sec After Doors Closed	Drive Lock Control and Wire	Off	
1-05	Siren Duration	30 Seconds	60 Seconds	120 Seconds	Chirp for 20 Seconds
1-06	Confirmation Chirps Length	Medium (30ms)	Short (15ms)	Normal (60ms)	
1-07	Auto Rearm	Off	30 Seconds	60 Seconds	5 Minutes
1-08	Passive Arming*	Off	On	Passive Without Locks	
1-09	Dome Light Delay	Off	5 Seconds	45 Seconds	Auto
1-10	Valet Mode	Key 5 times, or Remote (I+II) while ignition is on	Key 5 times or Remote (I+II)		
1-11	Open Door Notification	On	Off		
1-12	Factory Alarm Option	On	Off		
1-13	Siren/Horn Mute Control With Remote	Disabled	Enabled		

	Feature	Default Setting- I	Optional Setting - II	Optional Setting - III	Optional Setting - IV
2-01	Horn Output	On Double Lock	On Lock and Unlock	Alarm Only	
2-02	Horn Honk	Pulsed	Latched		
2-03	(-) Ground When Armed	Latched when armed	0.5 sec	20 Seconds	Program → Aux 4
2-04	Dome Light Output	Factory Rearm + 45 sec	Factory Rearm	45 Seconds	Off
2-05	Unlock/Disarm with Trunk Release	Unlock, Factory Disarm, and Trunk Release	Factory Disarm, Trunk Release Only	Trunk Release Only	Aux 3
2-06	Trunk Output Timing	1 sec	0.5 sec	2 sec	Program → Aux 3
2-07	Secure Aux Output	On While Armed	On	Off	
2-08	Aux 1 Output	0.5 sec	Latched	20 Seconds	Program
2-09	Aux 2 Output	0.5 sec	Latched	60 Seconds	Program
2-10	Aux 1 Output Control	By Remote	Arm	Disarm	Ignition Off
2-11	Aux 2 Output Control	By Remote	Arm	Disarm	Panic
2-12	Auxiliary Input 1	(-) Pre-Warn	(-) Arm	(-) Closed Loop	(-) Ignition, Instant Trigger & Shock Sensor Bypass
2-13	Auxiliary Input 2**	(-) Trigger	(-) Disarm	(-) Key Sense	(-) Drive Lock Control**
2-14	Shock Sensor Input	1st Input - Prewarn 2nd Input - Trigger	1st Input - Disable Arm/Disarm 2nd Input - Trigger	1st Input - Prewarn 2nd Input - Disable Arm/Disarm	
2-15	Aux 1 and Aux 2 Control for iDatalink Modules* (Sliding Doors)	Off	Unlock, Factory Disarm, and Sliding Door Control	Factory Disarm and Sliding Door Control Only	

Special Option Group

	Feature	Setting Value
1	AUX 1 Output Time	1 - 100 seconds
2	AUX 2 Output Time	1 - 100 seconds
3	AUX 3 Output Time	1 - 100 seconds
4	AUX 4 Output Time	1 - 100 seconds

*Once programmed, this feature requires activation from the remote. Please refer to the remote user manual or the option description below.

**This input is required for ignition controlled door locks.

Option Menu Descriptions

- 1-01 **Lock / Unlock Pulse Duration** – This option changes the length of the lock and unlock ground pulses on the blue and blue/black wires on CN3. The default setting is for 0.8 seconds. Optional setting 2 changes the duration to a 2.5 second pulse. The third setting changes the duration to a short 0.125 second pulse setting. The fourth setting changes the duration to a 3.5 second pulse.
- 1-02 **Double Pulse Locks** – This option pulses the unlock (blue) wire twice. This will unlock all doors and/or disarm the factory alarm on some vehicles. This option can be changed to **optional setting 2** by the remote. Please see page 16 for details.
- 1-03 **Driver's Priority Unlock** – This lets you use the CM-2300 to unlock the driver's door before the rest of the doors as in some factory systems. The user has the hit the unlock button on the remote a second time to unlock the rest of the doors. The driver's door must be isolated from the other doors. Use the Orange/Black CN3 as your 2nd Unlock output.
- 1-04 **Ignition Controlled Locks** – When you turn this option on and have the power door locks connected the doors will lock in 30 seconds when you start the vehicle with the key. Option setting 2 requires the (-) Drive Lock Ctrl (Aux 2 input - please see option 2-13-IV) wire connection. When you turn the key off the doors will unlock if this feature is turned on. This feature also requires activation from the remote. Simultaneously tap the Lock + Remote Start buttons for a half second to activate ignition controlled door locks from the remote. The parking lights will flash once to indicate this feature is ON.
- 1-05 **Siren Duration** – The default setting for the siren output upon panic or alarm trigger is 30 seconds. You have the ability to extend that with this option. Please see the option tables for other available settings.
- 1-06 **Confirmation Chirps** – This feature controls the output of the siren wire to increase or decrease the volume of the siren upon lock and unlock.
- 1-07 **Auto Rearm** – The system will automatically rearm and relock if there is no activity on the (green) ignition wire or (red/white) door trigger wires. See the option table for available settings.
- 1-08 **Passive Arming** – This option must be set to 2 before you can turn Passive Arming on with the remote. Passive Arming will happen only after the door is opened and closed. Simultaneously tap the Unlock + Trunk buttons on the remote for a half second to activate passive arming from the remote. The parking lights will flash once to indicate this feature is ON.
- 1-09 **Dome Light Delay** – This option is used when connecting the door trigger input to the vehicles dome light circuit. It delays the door trigger input to prevent the *door open notification*. Please see the option table for available settings.
- 1-10 **Valet Mode** – This option changes how to enter Valet Mode with the remote.

Default 1: Key on/off five times or remote valet (Lock + Trunk for 0.5 seconds) with key in the on position.

Option 2: Key on/off five times or remote valet (Lock + Trunk for 0.5 seconds) – key does not need to be in the on position.

- 1-11 **Open Door Notification** – With this option the CM-2300 will notify the user if they try to arm their vehicle while a door or trunk is open. The user will receive 3 or 4 chirps and parking light flashes when they try to arm/lock their vehicle. You may turn this feature off with setting 2.
- 1-12 **Factory Alarm Option** - This feature controls the alarm features in the CM-2300 and is set by default to on. If you want to use the CM-2300 for keyless only, change the option setting to off.
- 1-13 **Siren/Horn Mute Control on Remote** – This Feature controls whether the remote can mute the Siren or Horn from the remote and is set by default to disabled. This will not allow you to mute the audible output from the CM-2300 by remote. If you want to control the mute feature from the remote enable this feature.
- 2-01 **Horn Output** – This option sets the behavior of the horn wire during alarm state, during double lock from the remote or during lock and unlock from the remote. During one of the options the event will send a negative pulse on the white wire on CN3.
- 2-02 **Horn Honk** – This option sets the duration of the output on the horn (white) wire. At default it will pulse depending on option 2-01. At the optional setting it will latch a ground trigger to use for triggering another siren.
- 2-03 **Ground When Armed** – Ground When Armed or GWA, at default setting, will send a constant latched negative output when armed on the blue wire on CN3. This is used to trigger your starter kill relay. The optional settings change how long the GWA will send a trigger. Optional setting 4 will make the blue wire an Auxiliary 4 which is programmable by your OP500 Option Programmer.
- 2-04 **Dome Light Output** - This option sets the timing output of the Dome Light (violet) wire on CN3.
Default 1: This is a combination of 2 and 3.
Option 2: Factory Rearm – This system will pulse the dome light output during lock/arm.
Option 3: 45 second Dome Light Output – activates the dome light for 45 seconds upon unlock/disarm.
Option 4: Off
- 2-05 **Unlock/Disarm With Trunk Release** – This option has 4 settings. The settings are self explanatory but option 4 turns the trunk release wire (violet/white) on CN2 into an Auxiliary 3 which is also programmable via the OP500.
- 2-06 **Trunk Output Timing** – This option sets the output duration of the violet/white wire on CN2. The available options are 1, 0.5, and 2 seconds. You must set the fourth option if you have option 2-05 on setting 4.
- 2-07 **Secure Aux Output** – On the default setting, trunk and star buttons must be held for 2.5 seconds before Aux 1 or Aux 2 can be triggered while the CM-2300 is Armed and Locked. If the CM-2300 is unlocked then just press and release the Aux buttons for normal function. If you want this feature on all the time, change to optional setting 2. This prevents accidental triggering of the outputs if the CM-2300 is Locked or Unlocked. You can turn Secure Aux off by changing to optional setting 3.
- 2-08 **Aux 1 Output** - This option determines the duration of the Aux 1 output. Setting 4 allows the output duration to be set for a specific length of time.
- 2-09 **Aux 2 Output** - This option determines the duration of the Aux 2 output. Setting 4 allows the output duration to be set for a specific length of time.

- 2-10 **Aux 1 Output Control** – This option sets the condition which controls Auxiliary 1 and how it is triggered. Please see the option table for details.
- 2-11 **Aux 2 Output Control** - This option sets the condition which controls Auxiliary 2 and how it is triggered. Please see the option table for details.
- 2-12 **Auxiliary Input 1** – This option changes the input condition on the gray/white wire on CN3.
Default 1: Will pre-warm with a negative (-) ground input.
Option 2: Will arm the system with a negative (-) ground input. Used when adding an alarm to a factory keyless entry system.
Option 3: Turns the wire into a closed loop trigger. Can be used to detect if the circuit is broken like for a trailer connected to the truck hitch.
Option 4: Turns the wire into a (-) ignition input that bypasses the instant trigger wire and shock sensor.
- 2-13 **Auxiliary Input 2** – This option changes the input condition on the black/white wire on CN3.
Default 1: Will instant trigger with a negative (-) ground input.
Option 2: Will disarm the alarm with a negative (-) ground input. Used when adding an alarm to a factory keyless entry system.
Option 3: Turns the wire into a (-) Key Sense wire. If the wire sees a negative trigger it will not allow the system to arm.
Option 4: Turns the wire into a (-) Drive Lock Ctrl input. If this wire sees a negative trigger and drive lock is turned on, the CM-2300 locks the doors and when ignition is turned off it will unlock the doors. This setting and Auxiliary 2 input are required for ignition controlled door locks. Connecting this wire to a (-) output from a relay triggered by the vehicle's foot brake is recommended for ignition controlled door lock activation.
- 2-14 **Shock Sensor Inputs** – This feature gives you control of the inputs of the shock sensor port. We give you different configurations to use the CM-2300 with OEM Remote integration.
- 2-15 **Aux 1 and Control for Idatalink Modules** – This feature will control the CM-2300 disarm output to the Idatalink modules through data when using Auxiliaries for sliding doors.

Option Programming

How to Program Options

There are three ways to set options on the CM-2300 control module. You can use the Quick Change Sequence, the FT-OP500-KIT, or most Firstech remotes. The remotes include 4 or 5 button 1 and 2 Way remotes.

Quick Change From Remotes

There are two options on the CM-2300 that can change without option programming. These two options are for common settings used in the installation bay. Double Pulse Unlock and the Siren/Horn Mute options can be changed using the feature sequence below.

Option 1-02: Double Pulse Unlock

Used to set Double Pulse Unlock (ONLY)

- 1) Open the Vehicle Door
- 2) Turn on Ignition (within 5 seconds)
- 3) Press and Release the Trunk Button
- 4) Press and Release the Star Button
- 5) Press and Release the Trunk Button
- 6) You will see 2 Parking light flashes to indicate feature change 1- 02 to Unlock.

Option 1-13: Siren/Horn Mute Control From Remote

Used to enable the remote mute function

- 1) Open the Vehicle Door
- 2) Turn on Ignition (within 5 seconds)
- 3) Press and Release Lock Button
- 4) Press and Release Unlock Button
- 5) Press and Release the Lock Button
- 6) You will see 2 Parking light flashes indicating Option 1-13 has been enabled.

Option Programming Using the FT-OP500-KIT

The OP500 can be used to change anything in the Option Tables. It is required to change settings in the Special Option Group.

STEP 1: Make sure system is unlocked/disarmed. Connect the antenna cable to the 4 or 6 pin port on the top of the OP500. Once connected, the OP500 will power up as long as CN1 on the control module is connected properly.

STEP 2: Use the left or right arrow keys on the OP500 to select option. Use the up or down arrow buttons to select the option setting. "1" is the default setting, "2", "3", and "4" are the optional settings.

Special Option Group 1: Change the timed output of Auxiliary 1 and 2.

STEP 3: Hold the "W" (Write) button for 3 seconds. This finalize option changes to the control module. Wait until OP500 displays "Success" before disconnecting.

To reset the options, hold the "R" (Reset) button and "W" (Write) buttons for 3 seconds. Then hold the "W" button for 3 seconds.

Option Programming Using Compatible Remotes

Using a remote is a timed process so review this section before beginning. Options cannot be programmed with 1 button remotes. **IMPORTANT:** Special Option Groups cannot be programmed with remotes – OP500 must be used.

STEP 1: Select the option you wish to program. Use the correct remote table below:

How to Program Options With 2 Way Remotes with Separate Lock and Unlock Buttons							
Option Menu 1	Wait for chirp between each tap	Scroll Through Menu (Wait for flash between each tap)	Wait for corresponding parking light flash and/or siren chirp before selecting option	Select Option 1	Select Option 2	Select Option 3	Select Option 4
	Lock + Unlock for 3 seconds			Tap Lock Button			

Option Menu 2	Lock + Key for 3 seconds	Tap Key Button		Tap Lock Button	Tap Unlock Button	Hold Trunk Button for 3 seconds	Tap Star Button
---------------	--------------------------	----------------	--	-----------------	-------------------	---------------------------------	-----------------

How to Program Options With 1 Way 4 Button Remotes							
Option Menu 1	Wait for chirp between each tap	Scroll Through Menu (Wait for flash between each tap)	Wait for corresponding parking light flash and/or siren chirp before selecting option	Select Option 1	Select Option 2	Select Option 3	Select Option 4
	Lock + Unlock for 3 seconds			Tap Lock Button			
Option Menu 2	Lock + Key for 3 seconds			Tap Lock Button	Tap Unlock Button	Tap Trunk Button	Tap Star Button

STEP 2: Scroll through menu waiting for 1 parking light flash and/or siren chirp per line.

STEP 3: Once finished scrolling through menu, wait for the parking lights and/or siren chirp to confirm the option number. i.e. option 2-04 will flash and/or chirp 4 times. Select your option using the Lock, Unlock, Trunk, or Start buttons.

Resetting to Factory Defaults: To reset the options in a particular menu, enter the menu using your remote. To reset options with a 2 Way remote tap the Trunk button 3 three times. To reset options with a 1 Way remote tap the Trunk button 3 times. Wait for parking lights to flash and/or siren chirp between each tap. After the third tap, the menu will reset back to default. This must be done for each option menu that must be reset

Troubleshooting

Alarm LED Diagnostics

When the alarm is triggered, the LED (if installed) will flash a certain amount of times as shown in the table below.

Priority	Trigger	LED Flash Diagnostic
1	Door/Hood/Trunk/Ign Triggered	2 flashes, pause, then repeat
2	2 nd Shock Triggered	3 flashes, pause, then repeat
3	2 nd Auxiliary Input Triggered	4 flashes, pause, then repeat
4	Panic with remote	5 flashes, pause, then repeat

Frequently Asked Questions

Does the CM-2300 have remote start?

A: No, the CM-2300 is an alarm and keyless only system.

I have everything hooked up and the system will not respond.

A: Check all your wires to the control module. Next check your fuses and ground. If the system does not respond after that then try reprogramming the remotes. Please see the "Common Procedure" section of this manual for remote programming instructions.

Can I use any other Compustar remotes on this system?

A: Yes you may use any other RF Kit in the Firstech lineup.

I am trying to program options with the OP500 Option Programmer and it flashes "ER 01" when I plug it in to the antenna cable. What should I do?

A: First, make sure all connections are made to the control module. Second, make sure that the system is not locked. The last thing to check is the antenna cable or antenna extension cable – make sure this is not damaged. If you need to, try another cable. When the OP500 is working properly, it will read "Success Good."

How do I set the auxiliaries?

A: The CM-2300 has programmable auxiliary outputs. You have four preset timed options to program your auxiliaries for. You must have an Option Programmer (OP500) to set a specific time output for the auxiliaries. Please see the Option Tables in this manual for details.

The vehicle will lock and unlock, but will not flash the parking lights or chirp the siren.

A: The system is in valet mode. Tap the Lock and Trunk Buttons and the same time for a half second to exit Valet Mode. If that does not work try reprogramming the remotes again.

Whenever I try to arm the vehicle, it chirps the siren 3 times and will not arm.

A: Check all the trigger input wires for ground.

Do the door locks flip-flop in polarity?

A: No. You can use the FT-DM700 (relay pack) for high current positive (+) locks, or the DM600 harness used for low current 600mA positive (+) locks. If those are not available you must use two SPDT relays to invert the polarity.

Technical Support Contacts

Firstech technical support is reserved for authorized dealers only.

Monday - Friday

888-820-3690

(8:00 am – 5:00 pm Pacific Standard Time)

Email

support@compustar.com

Web

techfeed.compustar.com



Wiring Diagrams

Go to www.firstechonline.com to access Computech3. If you are an authorized dealer and unable to access this site please contact your sales rep or us call 888-820-3690 Monday through Friday, 8 am to 5 pm Pacific Standard Time.

Cada vez que intento para armar el vehículo, que suene la sirena 3 veces y no se armara.

A: Comprobar que todos los cables de entrada

Se pueden cambiar las cerraduras de las puertas de polaridad?

Puede utilizar los FT-DM700 (relé) para alta corriente positiva (+) cerraduras, o el DM600 utiliza cables de baja corriente 600mA positivo (+) se bloqua. Si estos no están disponibles, debe utilizar dos relés SPDT para invertir la polaridad.

Contatos de Soporte Técnico

Soporte Técnico de Firstech está reservado para los distribuidores autorizados.

Lunes a Viernes

888-820-3690

(8:00 am - 5:00 p.m. hora estándar del Pacífico)

Correo Electrónico

support@compustar.com

Web

firstech.com



Diagramas de Cableado

Ir a www.firstechonline.com Computech3 para acceder. Si usted es un distribuidor autorizado y no pueden acceder a este sitio web, por favor póngase en contacto con su representante de ventas o llame 888-820-3690 Lunes a Viernes, de 8 am a 5 pm Hora estándar del Pacífico.

Opción de menú 2	Bloquear y Arranque durante 3 segundos	Toque botón medio	Toque botón medio						
		Toque botón de bloqueo medio	toque botón de bloqueo medio						
		toque botón presionado	toque botón de bloqueo medio						
		Mantenga presionado botón de bloqueo durante 3 segundos	toque botón de bloqueo medio						

Cómo a las Opciones del Programa con 1 mandos Botón Modo 4									
Opción de menú 2	Espera a toque de claxon	Desplazarse por el menú (Esperar para flash entre cada toque)	Opción 1	Opción 2	Opción 3	Opción 4	Opción de menú 1	Opción de menú 2	
			Selecio na la opción 1	Selecio na la opción 2	Selecio na la opción 3	Selecio na la opción 4	(B+M) durante 3 segundos	(B+M) durante 3 segundos	
			B/M	B/M	B/M	B/M	(B+M) durante 3 segundos	(B+M) durante 3 segundos	

PASO 2: Desplazarse por el menú en espera de luz de estacionamiento 1 flash y/o sirena claxon por línea.

PASO 3: Una vez haya terminado de desplazarse por el menú, esperar a las luces de estacionamiento y/o la sirena claxon para confirmar el número de la opción, es decir, la opción 2-04 parpadeará y/o sonará 4 veces. Seleccione la opción de Bloquear, desbloqueo, Maletero o Estrella.

Restablecimiento de los Valores Predeterminados de Fábrica: Para restablecer las opciones en un menú en particular, abra el menú con el mando a distancia. Para restablecer las opciones con una distancia de 2 vias toque el botón del maletero 3 tres veces. Para restablecer las opciones con un 1 Vía remoto el tronco 3 veces el botón. Espere a que las luces de estacionamiento para flash y/o sirena claxon entre cada toque. Después de la tercera, el menú se restablecerá a la configuración predeterminada. Esto se debe hacer para cada opción de menú que se debe restablecer.

Problemas sibilido

Cuando se activa en la alarma, el LED (si está instalado) se encenderá una cierta cantidad de veces, tal y como se muestra en la siguiente tabla.

LED de Diagnóstico de Alarma

Preguntas más Frecuentes

¿La CM-2300 contiene arranque por control remoto?

A: No, la CM-2300 es una alarma y sistema de entrada.

Lo tengo todo conectado y el sistema no responde.

A: Revisar todos los cables al módulo de control. Los fusibles y la conexión a tierra. Si el sistema no responde después de que, a continuación, intentar programar los mandos a distancia. Por favor, consulte el "Procedimiento Común" en este manual para instrucciones sobre la programación.

¿Puedo utilizar cualquier otro control remoto de Computar para controlar los mandos de este sistema?

R: Si se puede utilizar cualquier otro kit de RF en el Firstech carrel.

Estoy tratando de usar el OP500 Programador y parpadea "ER 01" cuando la conecto al cable de la antena. ¿Qué debo hacer?

R: En primer lugar, asegúrese de que todas las conexiones están hechas en el módulo de control. En segundo lugar, asegúrese de que el sistema no está bloqueado. La última cosa que hay que hacer es comprobar el cable de la antena o cable de extensión de antena, asegúrese de que está no está dañado. Si es necesario, pruebe con otro cable. Cuando el OP500 funciona correctamente, se lee "éxito".

¿Cómo puedo configurar los equipos auxiliares?

R: La CM-2300 se pueden programar salidas auxiliares. Tiene cuatro opciones predefinidas a tiempo su programa para auxiliares. Usted debe tener una opción Programador (OP500) para establecer una hora específica para la salida auxiliar. Consulte las tablas de opciones en este manual para obtener más detalles.

El vehículo se puede bloquear y desbloquear, pero no flash las luces de estacionamiento o sonará la sirena.

A: El sistema está en modo valet. Toque en el bloque de enlaces y botones y al mismo tiempo por medio segundo para salir modo valet. Toque en el bloque de enlaces y botones y al mismo tiempo por

Defecto 1: Activación instantánea, con un negativo (-) entrada.

Opción 2: Se desarmará la alarma con un negativo (-) entrada. Utilizado para agregar una alarma de fábrica sistema de entrada sin llave.

Opción 3: cambia el cable en un (-) sensor de llave. Si el cable disparador ve un negativo que no le permiten que el sistema se arme.

Opción 4: Cambia el cable en un (-) Bloqueo de la unidad de entrada Cr1. Si este cable disparador ve un negativo y la unidad está encendido, la CM-2300 bloquea las puertas y cuando se apaga el encendido se desbloquea las puertas - Esta configuración y entrada auxiliar 2 son necesarias para controlar contacto cerradas de las puertas. Conectar el cable a una salida (-) de un relé activado por el freno de pie del vehículo se recomienda control de encendido activación cerradura de la puerta.

Entradas del Sensor de Impacto: Esta característica le da el control de las entradas de los input del sensor de impacto. Le ofrecemos diferentes configuraciones para uso con la CM-2300 OEM integración Remota.

Aux 1 y el Control de los módulos lateral: Esta función de desarmar la CM-2300 a la salida lateralik módulos a través de los datos cuando se utilizan equipos auxiliares para puertas cerradas.

Programación de Opción

Cómo Programar las Opciones

Hay tres formas de configurar las opciones de la CM-2300 módulo de control. Puede utilizar la secuencia de cambio rápido, el FT-OP500-KIT, o la mayoría Firstech remotos. Los controles de 4 o 5 botones de 1 y 2 vías.

Cambio Rápido de los Remotos

Hay dos opciones en la CM-2300 que puede cambiar sin opción programación. Estas dos opciones son para configuraciones comunes utilizados en la instalación. Pulso Doble Desbloquear y la sirena/Bocina Silencio opciones se pueden cambiar utilizando la función secuencia a continuación.

Opción 1-02: Pulso Doble Desbloquear

- Se utiliza para establecer pulso doble Desbloquear (SOLO)
- 1) Abrir la puerta del vehículo
 - 2) Encender el contacto (dentro de los 5 segundos)
 - 3) Presione y suelte el botón del matero
 - 4) Presione y suelte la Estrella (Arranque)
 - 5) Presione y suelte el botón del matero
 - 6) Se pueden ver 2 luz de estacionamiento parpadea para indicar cambio de función 1 - 02 para desbloquear.

Opción 1-13: Sirena/Bocina de Control Remoto Silencio

- Utilizado para activar la función de silenciamiento remoto
- 1) Abrir la puerta del vehículo
 - 2) Encender el contacto (dentro de los 5 segundos)
 - 3) Presione y suelte botón de bloqueo
 - 4) Presione y suelte botón de desbloqueo

Opción programación con FT-OP500-KIT

El P500 se puede utilizar para cambiar cualquier cosa en la opción Tablas. Es necesario para cambiar la configuración en el grupo de opciones especiales.

PAso 1: Asegúrese de que el sistema esté desbloqueado/desarmado. Conecte el cable de la antena en el conector de 4 o 6 pins en la parte superior del OP500. Una vez conectado, el OP500 se enciende mientras CN1 en el módulo de control está conectado correctamente.

PAso 2: Utilice las teclas de flecha izquierda o derecha del OP500 para seleccionar la opción. Utilice los botones de flecha hacia arriba o hacia abajo para seleccionar el valor de la opción. " 1 " es el valor predeterminado. " 2 " , " 3 " y " 4 " son los parámetros opcionales.

Opción Especial Grupo 1: Cambiar el tiempo de salida auxiliar 1 y 2.

PAso 3: Presione la "W" (Write) durante 3 segundo. Esta opción cambia a finalizar el módulo de control. Espere hasta que OP500 muestra "Success" antes de desconectar.

Para restablecer las opciones, Presionar el botón "R" (Reset) botón y "W" (Write) durante 3 segundos. A continuación, mantenga presionada "W" durante 3 segundos.

Opción de programación usando controles compatibles

Usando un remoto es un proceso programado para que revise esta sección antes de comenzar. Las opciones no se puede programar con controles de un botón. **IMPORTANTE:** Grupos de Opción Especial no puede ser programado con los remotos - OP500 debe utilizarse.

PAso 1: Seleccione la opción que desee programar. Utilizar el Control correspondiente tabla a continuación.

? Cómo a las Opciones del Programa con los mandos con 2 vías separadas los botones Lock y Unlock

Desplazars e por el menu de (Espar para flash a cada toque)	Esper e sonido de sirena para flash a cada toque	Opcción de desbloqu e ar durante 3 segundo s	Toque botón medio
Selecione la opción 1	Selecione la opción 2	Selecione la opción 3	Selecione la opción 4
toque botón de bloqueo de medio segundo toque botón de bloqueo de medio segundo toque botón de bloqueo de medio segundo toque botón de bloqueo de medio segundo			

2-02	Bocina Pulso : Esta opción establece la duración de la salida de la bocina (blanco). En forma predefinida, pulso, en función de la opción 2-01. En el parámetro opcional que se trata un gatillo para utilizar para activar otra sirena.	2-02	Tierra Cuando el Sistema está Armado - Tierra cuando está armado o GWA, en configuración predefinida, envía una constante negativa del producto asegurado cuando armadas en el cable azul en CN3. Este se utiliza para activar el relé de cortar corriente. La configuración opcional cambia el tiempo que el GWA enviará un desencadenador. Ajuste opcional 4 hará que el cable azul en 4 auxiliar que es programable por el P0500 opción Programador.
2-04	Luz de Techo de la Cabina de Salida - Esta opción establece el calendario de salida de la luz de techo de la cabina (violeta) cable en CN3.	2-04	Luz de Techo Demora - Esta opción se utiliza para conectar la activación de la puerta de entrada a los vehículos circuito de la luz de cabina. Se retrasa la activación de la puerta de entrada para evitar que la <i>puerta abierta</i> . Consulte la tabla de opciones de ajustes disponibles.
2-05	Desbloqueo/Liberación de Maletero con Desarmar - Esta opción tiene 4 parámetros. Las opciones son auto explicativas, pero la opción 4 cambia (violeta/blanco) en CN2 en un Auxiliar 3 que también es programable mediante el P500.	2-05	Modo Valeo - Esta opción cambia como introducir Modo Valeo con el mando a distancia.
2-06	Salida de Maletero - Esta opción establece la duración de salida del cable violeta/blanco en CN2. Las opciones disponibles son 1, 0.5 y 2 segundos. Debe establecer la cuarta opción si tienes opción de 2-05 4.	2-06	Segura Salida Aux - En la configuración por defecto, presione los botones de maletero y armado y vuelva. Si la CM-2300 está desbloqueado, a continuación, presione y suelte los botones auxiliares para su normal funcionamiento. Si desea esta característica en todo el tiempo, cambio de configuración opcional 2. Esto evita la activación de las salidas si la CM-2300 está bloqueado o desbloqueado. Puede activar seguro de cambio Aux de ajuste opcional 3.
2-08	Aux 1 Salida - Esta opción determina la duración de la salida Aux 1. Opción 4 permite la salida de duración durante un periodo de tiempo determinado.	2-08	Puerta Abierta Notificación - Con esta opción, la CM-2300 notificará al usuario si se trata de armar su vehículo mientras una puerta o la cajuela está abierta. El usuario recibirá 3 o 4 pitidos y desactivar esta función con el valor 2.
2-09	Aux 2 Salida - Esta opción determina la duración de la salida Aux 2. Opción 4 permite la salida de duración durante un periodo de tiempo determinado.	2-09	Opción de Alarma Fábrica - Esta función controla las funciones de alarma en la CM-2300 y se establece por defecto. Si desea utilizar la CM-2300 como entrada solamente, cambie la configuración de la opción de apagado.
2-10	Control de Salida Aux 1 : Esta opción establece el estado que controla auxiliar 1 y la forma en que se genera. Consulte la tabla de opciones para obtener más información.	2-10	Para defecto 1 : Llave on/off cinco veces o remoto auxiliar (Bloqueo + maletero 0,5 segundos) con la llave en ON.
2-11	Control de Salida Aux 2 : Esta opción establece el estado que controla 2 auxiliar y de cómo se genera. Consulte la tabla de opciones para obtener más información.	2-11	Por defecto 2 : Llave on/off cinco veces o remoto auxiliar (Bloqueo + maletero 0,5 segundos) con la llave en ON.
2-12	Entrada Auxiliar 1 - Esta opción cambia la entrada en el cable gris/blanco en CN3.	2-12	Control de Salida Aux 2 : el sistema se activará con un negativo (-) entrada de tierra.
2-13	Entrada Auxiliar 2 : Esta opción cambia la condición de entrada del cable blanco/negro en CN3.	2-13	Control de Salida Aux 2 : el sistema se activará con un negativo (-) entrada de tierra.
1-05	Duración de la Sirena (La configuración predefinida para la salida de sirena de pánico o activación de la alarma es de 30 segundos. Usted tiene la capacidad de extender con esta opción. Consulte las tablas de opciones para otros ajustes disponibles.	1-05	Control de Salida Aux 2 : el sistema se activará con un negativo (-) entrada de tierra.
1-06	Configuración Sirena - esta función controla la salida de la sirena cable para aumentar o disminuir el volumen de la sirena de bloqueo y desbloqueo.	1-06	Control de Salida Aux 2 : el sistema se activará con un negativo (-) entrada de tierra.
1-07	Reactivación Automática - El sistema se rearmará automáticamente y bloquear si no hay actividad en el (verde) o cable de encendido (rojo/blanco) activación de la puerta. Consulte la tabla de opciones de ajustes disponibles.	1-07	Control de Salida Aux 2 : el sistema se activará con un negativo (-) entrada de tierra.
1-08	Armado Pasivo - Esta opción debe ajustarse a 2 años de que pueda activar Armado pasivo con el mando a distancia. Armado pasivo sólo se realizará después de que la puerta se abre y se cierra. Al mismo tiempo toca el Unlock + Trunk del control remoto por medio segundo para activar el armar pasivo del control. Las luces de estacionamiento destellarán una vez para indicar esta función está activada.	1-08	Control de Salida Aux 2 : el sistema se activará con un negativo (-) entrada de tierra.
1-09	Luz de Techo Demora - Esta opción se utiliza para conectar la activación de la puerta de entrada para evitar que la <i>puerta abierta</i> . Consulte la tabla de opciones de ajustes disponibles.	1-09	Control de Salida Aux 2 : el sistema se activará con un negativo (-) entrada de tierra.
1-10	Modo Valeo - Esta opción cambia como introducir Modo Valeo con el mando a distancia.	1-10	Control de Salida Aux 2 : el sistema se activará con un negativo (-) entrada de tierra.
1-11	Puerta Abierta Notificación - Con esta opción, la CM-2300 notificará al usuario si se trata de armar su vehículo mientras una puerta o la cajuela está abierta. El usuario recibirá 3 o 4 pitidos y desactivar esta función con el valor 2.	1-11	Control de Salida Aux 2 : el sistema se activará con un negativo (-) entrada de tierra.
1-12	Opción de Alarma Fábrica - Esta función controla las funciones de alarma en la CM-2300 y se establece por defecto. Si desea utilizar la CM-2300 como entrada solamente, cambie la configuración de la opción de apagado.	1-12	Control de Salida Aux 2 : el sistema se activará con un negativo (-) entrada de tierra.
1-13	Sirena/Bocina Control Mute en el Control Remoto - Esta función controla si el control remoto puede silenciar la Sirena o bocina y se establece de forma predefinida para desactivarlos.	1-13	Control de Salida Aux 2 : el sistema se activará con un negativo (-) entrada de tierra.
2-01	Salida de Bocina : Esta opción establece el comportamiento de los cables de la bocina en estado de alarma, bloqueo de doble durante el control remoto o en bloqueo y desbloqueo del control remoto. Durante una de las opciones enviará un pulso negativo sobre el cable blanco en CN3.	2-01	Control de Salida Aux 2 : el sistema se activará con un negativo (-) entrada de tierra.

2-14	Entrada de sensor de impacto	1ra entrada - Prewarn 2da Armar/Desarm	1ra entrada - Desactivar Prewarn 2da Armar/Desarm	1ra entrada - Desactivar Prewarn 2da Armar/Desarm
2-15	Aux 1 y Aux 2 iDataLink* (puertas correderas)	Apagado	Desbloquear, Fábrika desarmar, y Control de la puerta desizante	Apagado y desarmar y Control sólo

Grupo de opciones especiales

Función	Valor de ajuste
Tiempo de la salida AUX 1	1 - 100 segundos
Tiempo de la salida AUX 2	1 - 100 segundos
Tiempo de la salida AUX 3	1 - 100 segundos
Tiempo de la salida AUX 4	1 - 100 segundos

* Una vez programado, esta función requiere la activación del control remoto. Consulte el manual de usuario remoto o la descripción de la opción a continuación.

** Esta entrada es necesaria para la ignición controlada cerradas de las puertas.

Opción de menú Descripción

1-01 **Bloqueo/Desbloqueo Duración de Pulso** : Esta opción cambia la longitud de bloqueo y desbloqueo en los cables azul y azul/negro en CN3. El valor predeterminado es de 0,8 segundos. Ajuste opcional 2 cambia la duración de un pulso a 2,5 segundos. El tercer parámetro cambia la duración de un pulso de 3,5 segundos.

1-02 **Pulso Doble Encale** - Esta opción pulsa el desbloqueo (azul) cable dos veces. Esta opción se puede cambiar de configuración opcional 2 por el control remoto. Por favor, consulte la página 16 para más detalles.

1-03 **Prioridad Desbloqueo del Conductor**, Permitirá utilizar la CM-2300 para desbloquear la puerta del conductor antes de que el resto de las puertas como en algunos de los sistemas. El usuario tiene que oprimir una segunda vez para desbloquear el resto de las puertas. La puerta de color naranja/negro CN3 como el conductor debe estar aislado de las otras puertas. Usar el color naranja/negro CN3 como el 2o desbloqueo.

1-04 **Contacto Cerradura de Mando** - Cuando se activa esta opción y se las cerraduras de puertas conecadas las puertas se cerrarán en 30 segundos cuando se arranca el vehículo con la llave.

1-10	Modo Valet	Llave 5 veces, mientras está o remoto (+III)	Encendido	Encendido	Encendido	Encendido	Encendido
1-11	Puerta Abierta	Notificación	Encendido	Apagado	Apagado	Apagado	Apagado
1-12	Opción de Alarma de fábrica	Encendido	Encendido	Apagado	Apagado	Apagado	Apagado
1-13	Sirena/bocina con Control Remoto Silencio	Desactivado	Desactivado	Activada	Activada	Activada	Activada

Función	Ajuste predeterminado de I	Configuración n opcional - II	Configuración n opcional - III	Configuración n opcional - IV
2-01	Salida de la bocina	El bloque y doble desbloqueo	Sólo Alarma	
2-02	Bocina correctamente	Bloqueado		
2-03	(-) a tierra cuando el sistema está armado	Bloqueado cuando está armado	0,5 Seg.	Programa → Aux 4
2-04	Salida de la luz de techo	Fábrika + 45 Rearm	Fábrika Rearm	Apagado
2-05	Desbloqueo/Liberación de tronco con Desarmar	Fábrika desarmar, y liberación de la cajuela sólo	Sólo la versión Trunk	Aux 3
2-06	Salida de línea troncal de Distribución	1 Seg.	0,5 Seg.	2 Seg.
2-07	Seguro Salida Aux.	Con armado	Encendido	Apagado
2-08	Salida Aux 1	0,5 Seg.	Bloqueado	20 Segundos
2-09	Salida Aux 2	0,5 Seg.	Bloqueado	60 Segundos
2-10	Control de la salida Aux 1	A distancia	Armar	Desarmar
2-11	Control de Salida Aux 2	A distancia	Armar	Desarmar
2-12	Entrada auxiliar 1	(-) Pre-Warn	(-) Cerrado	(-) Circuito Ignición y Derivación del Sensor Shock
2-13	Entrada Auxiliar 2 **	(-) Al Activar	(-) Desarmar	(-) Sentido de la Unidad de Control

negativo o contacto cerrado para entrada de activación. Por favor, consulte la tabla de opciones para obtener más información.

Pin 6 Negro/Blanco - Entrada Auxiliar 2 - Este cable funciona como un negativo (-) entrada de activación instantánea. Es seleccionable basado en la opción 2-13. Se puede cambiar a un negativo de desarmar o negativo de bloqueo. Por favor, consulte la tabla de opciones para obtener más información. Este cable es necesario para la ignición controlada cerraduras de las puertas.

Pin 7 Amarillo - Salida auxiliar 1 - Este cable proporciona una salida personalizada para la activación temporizada sensores adicionales y/o funciones como puertas cerradas o de ventanas. Los ajustes se pueden modificar a través de la opción 2-08. Para establecer una salida temporizada debe utilizar la opción 4, así como una opción OP500 Programador.

Pin 8 Amarillo/Blanco - Auxiliar 2 de salida - Este cable proporciona una salida temporizada personalizada para activar sensores adicionales y/o características como puertas cerradas o de windows. Los ajustes se pueden modificar a través de la opción 2-09. Para establecer una salida temporizada debe utilizar la opción 4, así como una opción OP500 Programador.

Conector 4 (GN4) - 4-pin Sensor de Impacto)

Pin 1 Negro - negativo (-) a tierra.

Pin 2 Blanco - 2da etapa negativa (-) entrada. (Instantáneo)

Pin 3 Rojo - 12V positivo (+) salida.

Pin 4 Amarillo - Trae etapa negativa (-) entrada. (Advertencia)

Conector 5 (NC5) - 2-pin (Pre-wired LED)

Nota: No confundir con el conector de sensor de temperatura.

Pin 1 Negro - L. E. D negativo (-) a tierra.

Pin 2 Blanco/Negro - L. E. D. 3V positivo (+) salida.

Conector 6 (NC6) - 4-pin Cable de Antena)



Pin 1 Amarillo - RX de entrada. Este cable recibe la señal del control remoto.

Pin 2 Blanco - salida de TX. Este cable transmite la señal con el control remoto.

Pin 3 Rojo - Constante 12V positivo (+) salida.

Pin 4 Negro - negativo (-) a tierra.

Conector 7 (NC7) - 4-pin RS232 Puerto de datos)



Pin 1 12V positivo constante salida (+)

Pin 2 negativo (-) a tierra

Pin 3 RX

Pin 4 TX

Tabla de Opciones Programables

IMPORTANTE: El sistema debe ser desbloqueado antes de que pueda configurar las opciones con el OP500 o remotos.

Función	Ajuste predeterminado o de I	Configuración opcional - II	Configuración opcional - III	Configuración opcional - IV
1-01	Bloquear/Desbloquear	0,8 Seg.	2,5 Seg.	0,125 Seg.
1-02	Pulso doble se bloquee	Apagado	Desbloquear	Bloquear
1-03	Prioridad del Conductor	Desbloquear	Encendido	
1-04	* Cerraduras Contacto	Contacto y 30 segundos tras las puertas cerradas	Bloqueo de la Unidad de Control y el cable	Apagado
1-05	Duración de la sirena	30 Segundos	60 Segundos	120 Segundos
1-06	Longitud sonidos confirmación	Medio (30 ms)	Corto (15 ms)	Normal (60 ms)
1-07	Reactivación Automática	Apagado	30 Segundos	60 Segundos
1-08	* Armado pasivo	Apagado	Encendido	Pasivo sin bloques
1-09	Apagado de la luz de lectio	Apagado	5 Segundos	45 Segundos
Auto				Auto

Tabla de Cables CM-2300

Hemos añadido las etiquetas de color en nuestro CM-2300. Por favor, consulte la siguiente tabla de detalles.

Función	Color Etiqueta	Polaridad	Ubicación del conector	Número de Pin	Color del cable
Entrada de encendido	Amarillo	+	CN1	2	Verde
Activación de la puerta de entrada	Verde	+ O -	CN1	4	Rojo/blanco
Salida luz de estacionamiento	Blanco	+ O -	CN1	5	Verde/blanco
Salida de maletero	Rojo/blanco	-	CN2	2	Violeta/blanco
Salida de Cerrarr	Verde	-	CN2	5	Azul/Negro
Salida de bocina	Marrón/negro	-	CN3	1	Blanco
Salida para armar	Naranja	-	CN3	2	Azul
Entrada de activación instantánea	Azul	-	CN3	3	Gris/negro
Salida de supervisión Luz de techo de la cabina	Blanco y negro	-	CN3	4	Violeta

Conector 1 (CN1), 6-pin Harness principal

- Pin 1 **Rojo** - Constante 12V positivo (+) entrada de alimentación. Este cable debe estar conectado. El posición off, en la posición de encendido y durante el arranque.
- Pin 2 **Verde (Cable Tag: Amarillo)** - Contacto 12V positivo (+) entrada y salida. Este cable debe estar conectado al contacto del vehículo para el arranque remoto y valel / programación remota. El cable de 0V con la llave en la posición off, 12 V (+) mientras que la llave está en la posición on y 12V (+) durante el arranque.
- Pin 3 **Marrón** - Sirena 12V positivo (+) salida. Conecte el cable rojo al cable (+) situado en la sirena. Salida de sirena para cambiar configuración, opción de revisión 1-05.
- Pin 4 **Rojo/blanco (Cable Tag: Verde)** - activación de la puerta de entrada. Este cable es negativo (-) o positivo (+) activador de pin. El cable proporciona un (-) o una (+) gatillo solo cuando se abren las puertas. Usted tendrá que poner a prueba el cable de polaridad correcta y coloque el puente en la parte lateral de la CM-2300 para la polaridad correspondiente.
- Pin 5 **Verde/blanco (Cable Tag: Blanco)** - Este es el positivo (+) y negativo (-) cable luz de estacionamiento que se activa cuando podrá bloquear y desbloquear sus puertas y la alarma se apaga. La polaridad de esta salida es seleccionable a través de un puente en el lado de CM-2300
- Pin 6 **Negro** - Tierra negativo (-) entrada. Este cable debe estar conectado al metal del vehículo.

8

Conector 3 (CN3), 8-pin Cables

- Pin 1 **Blanco (Cable Etiqueta: Marrón/Negro)** - Bocina correctamente 250mA negativo (-) salida. Esta es una salida opcional que pulso la fábrica de hornos. El cable correcto mostrará tierra (-) mientras que la bocina suena.
- Pin 2 **Azul (Cable Etiqueta: Naranja)** - Tierra cuando salida armada. Este cable envía un negativo (-) salida cuando la alarma se activa. Activa el relé para cortar el arranque de CM-2300. También se puede utilizar para otras opciones como la ventana roll-up.
- Pin 3 **Gris/Negro (Cable Etiqueta: Azul)** - Instante negativo (-) entrada de activación. Esta entrada busca una conexión a tierra (-) entrada cuando el sistema está armado/bloqueado. Una vez que se detecta un (-) señal negativa, se dispara la alarma.
- Pin 4 **Violeta 4 Pin (Cable Etiqueta: Negro/Blanco)** - Luz de cabina 250mA negativo (-) salida. Esta es una salida opcional que proporciona un 45 segundo negativo (-) de salida después de que el sistema de techo está desbloqueado para supervisión de luz. Esto también puede ser usado para disparar fábrica rearmarse. Luz de techo de la cabina para cambiar configuraciones de salida, opción de revisión 2-04.
- Pin 5 **Gris/blanco** - Entrada Auxiliar 1 - Este cable funciona como un negativo (-) antes de advertir de activación. Es seleccionable basado en la opción 2-12. Se puede cambiar a un negativo, amarr negativo, negativo contacto con activación instantánea, derivación del sensor shock negativo.

9

Conector 2 (CN2), 6-pin Cables de Abrir y Cerrar

- Pin 1 **No se usa**
- Pin 2 **Violeta/blanco (Cable Etiqueta: Rojo/blanco)** - liberación de la cajuela 250mA negativo (-) salida. Estas es una salida opcional que libere el maletero. El Sistema abre las puertas antes de abrir la cajuela.
- Pin 3 **Naranja/Negro** - 2ª Pulso cable Unlock. Este cable se utiliza para proporcionar al cliente una prioridad del conductor función de abrir con la opción 1-04. Con la opción de abrir (azul, pulso en primer lugar y, a continuación, color naranja/negro), pulso si se pulsa el botón de abrir nuevamente dentro de los 3 segundos.
- Pin 4 **Azul** - Abrir 250mA negativo (-) salida. Esta es una salida opcional que proporcionará un (-) pulso de abrir de las puertas. **IMPORTANTE: debe utilizar los Relays para Invertir la polaridad (+) de activación en sistemas de cierre.**
- Pin 5 **Azul/Negro (Cable Tag: Verde)** - Cerrarr 250mA (-) negativo. Esta es una salida opcional que proporcionará un (-) pulso de condensación de las puertas. Sistema de bloqueo de puertas y alarma. **IMPORTANTE: debe utilizar Relays para Invertir la polaridad (+) de activación sistemas de cierre.**
- Pin 6 **No se usa**

Sirena

La Opción 1-06 le permite cambiar el volumen de la sirena. Para ajustar tiempo de duración cuando la alarma se ha disparado, cambiar de opción 1-05 - el valor predeterminado del sistema es de 30 segundos.

Procedimientos comunes

Modo Valet

Cuando se realiza el servicio o el préstamo del vehículo para otros, su sistema de alarma debe ser colocado en modo Valet. Modo Valet desactiva todas las funciones de alarma, así como las luces de posición.

IMPORTANTE: Mientras que en modo Valet sus remotos aún cierran y abren las puertas.

El sistema se puede poner en servicio una de las dos formas siguientes:

1. Gire la llave de vehículos hasta la posición de encendido y apriete los botones de cerrar y matero por medio segundo. Las luces de estacionamiento destellarán una vez para confirmar que el sistema está en modo valet. Repita este proceso el sistema para salir del modo valet. Al tocar en el mismo botón de las luces de estacionamiento destellarán dos veces para confirmar que el sistema no está en modo valet.
1. Usted puede poner el sistema en valet girando la llave de encendido "on" y luego "off" cinco veces dentro de 7 segundos. Las luces de estacionamiento destellarán una vez para confirmar que el sistema está en modo valet. Poco después del primer flash, las luces de estacionamiento destellarán dos veces.

Configuración de los puentes(Jumpers)
Precaución: configuración de los puentes afecta a la portadad y el uso de determinados productos. Si estos puentes se utilizan incorrectamente, daños en el vehículo y el módulo de control puede ocurrir.

Puerta 1 (activación de la portadad de la puerta).

Determina la portadad de la entrada de activación d oor cable (rojo/blanco). En la posición predeterminada la activación de la puerta registros negativos (-) se activa. Para cambiar a un positivo (+) del gatillo, mueva el puente.

Puerta 2 (Luz de estacionamiento Polaridad de salida)

Determina la portadad de salida de cable verde/blanco del conector (CN1). En la posición predeterminada proporciona un positivo (+) salida luz de estacionamiento. Para cambiar a un negativo (-) luz de estacionamiento salida mueva el puente.

CM-2300

CM-2300 del firmware del módulo de control es un firmware actualizable a través de internet. En el caso Firstech hace los cambios o correcciones se puede actualizar el módulo con el conector gris RS232 en el módulo de control. Esto requiere que el USB cable actualizador.

Diagrama de cableado de CM-2300

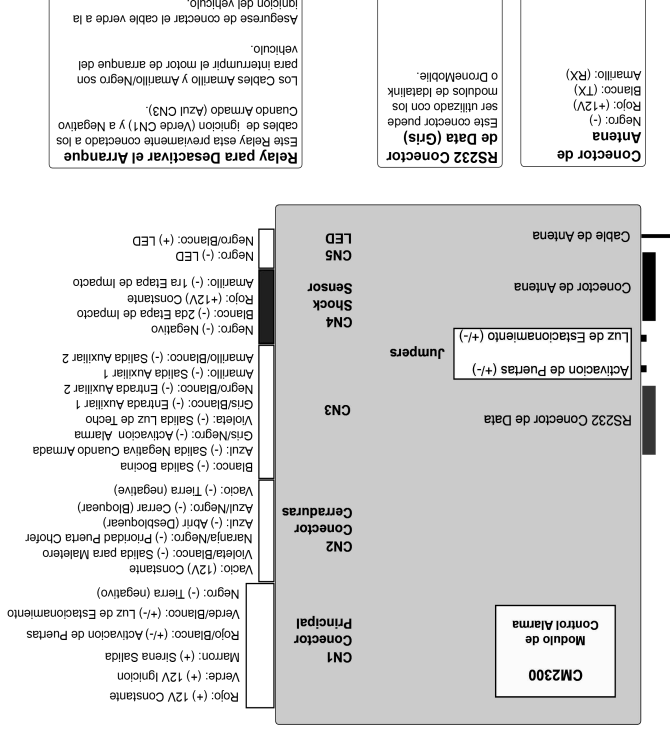

Conceptos Básicos de Instalación

Si usted es nuevo a instalar unidades de alarma Firstech, le recomendamos que lea atentamente este manual antes de instalar su primera unidad.

Puntos clave a considerar antes de la instalación:

Los dos controles remotos están preprogramados para la unidad

Este sistema está diseñado para facilitar la instalación y los que se incluyen los dos mandos están preprogramados. En el caso de que usted necesite para programar el nuevo ciclo de encendido remoto ON / OFF cinco veces en un intervalo de siete segundos y, a continuación, toca el botón de Cerrar (medio segundo) en el segundo control remoto y, a continuación, toque en el botón de Cerrar (medio segundo) en el primer control remoto.

Procedimiento Remoto Valet

Firstech ha diseñado sistemas anteriores que le permite poner el vehículo en modo Valet tocando en el botón de cerrar y el maletero (cajuela) al mismo tiempo. Esta característica requiere para activar el contacto (Ignition) y, a continuación, toca el boton de Cerrar y el de Maletero para entrar en el modo de Valet.

Los menus de Opciones

La CM-2300 menú de opción difiere totalmente de otros sistemas Firstech. Es importante familiarizarse con estos, ya que se ahorra tiempo en la mayoría de las aplicaciones.

Opción Programador (FT-OP500-KIT)

La mayoría de las opciones de esta unidad pueden ser programados con el remote(s) así como el Programador (PO500). Por favor tenga en cuenta que el sistema debe estar desarmado antes de conectar el OP500. De lo contrario, un mensaje de "ERROR" se mostrará en la pantalla de tu OP500. Conecte el OP500 desenchufando la antena y enchufarlo al conector azul en la parte superior del programador.

Firmware actualizable

El firmware de la CM-2300 puede ser actualizado mediante nuestro USB Cable Actualizador. Regístrese en techtfeed.com/pustar.com para obtener instrucciones y acceso distribuidor exclusivo.

4

Rutina de Código(s) del Remoto(s)

IMPORTANTE: Los remotos están preprogramados para el módulo de control. En el caso de que usted necesita programar los controles remotos, siga las instrucciones que aparecen a continuación.

Programación de los controles remotos

PASO 1: Activar el modo de programación por giro de la llave de contacto y *apagado* (entre el ACC y IGN.) cinco veces dentro de 7 segundos. El vehículo encenderá las luces de estacionamiento una vez con la finalización con éxito de este paso.

PASO 2: Dentro de un segundo después de girar el encendido a la 5 ª vez, toca el botón de Cerrar por medio segundo. Las luces de estacionamiento destellarán una vez para confirmar que el transmisor ha sido codificado.

Programación varios controles remotos: Después de la confirmación flash dada en el paso 2, puede escribir código adicional los usuarios remotos con sólo tocar el botón de Cerrar en el remoto

(s). Las luces de estacionamiento destellarán una vez confirmando cada remoto adicional. La CM-2300 puede almacenar hasta tres remotos.

Salir Programación: La programación es una secuencia temporizada. Si usted no puede programar el control remoto(s) al sistema y, a continuación, el sistema entra en modo Valet. Las luces

de estacionamiento destellarán dos veces señalando el final del modo de programación.

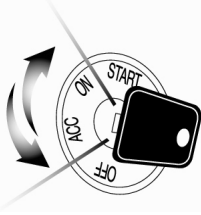

Colocación y uso de los componentes

IMPORTANTE: La ubicación y el uso de los componentes son esenciales para el funcionamiento de este sistema.

Antena

La antena de la CM-2300 es interno y conectado directamente al módulo de control. No hay necesidad de ejecutar un cable de un pilar a menos que esté usando un Kit de RF.

Sensor de impacto

Para mejores resultados, monte el sensor de impactos por zip en un harness principal del vehículo. Hay un pequeño dial en el sensor que va desde OFF hasta 10. Cuanto más alto sea el número en el dial la mayor sensibilidad del impacto. Un pequeño ajuste a la marcación abreviada puede hacer una diferencia significativa en la sensibilidad tanto para 1ra y 2da etapa. Configuración de la marcación rápida recomendado para la mayoría de los vehículos se encuentra en algún punto entre 2 y 4. El sistema comienza a monitorear el sensor de impacto 30 segundos después de que la alarma está armada. También el LED de la alarma se mantendrá encendida después de armar hasta que el sensor de impacto está activo.

5

Tabla de Contenidos

Introducción	3
Kit(s) Contenido	4
Conceptos Básicos de Instalación	4
Rutina de Códigos(s) del Remoto(s)	5
Colocación y uso de los componentes	5
Procedimientos comunes	6
Modo Valet	6
Configuración de los puentes(Jumpers)	6
Puente 1 (activación de la polaridad de la puerta)	6
Puente 2 (Luz de estacionamiento/Polaridad de salida)	6
CM-2300	6
Diagrama de cableado de CM-2300	7
Tabla de Cablea CM-2300	8
Conector 1 (CN1), 6-pin Harness principal	8
Conector 2 (CN2), 6-pin Cables de Abrir y Cerrar	9
Conector 3 (CN3), 8-pin Cables	9
Conector 4 (CN4), 4-pin Sensor de Impacto)	10
Conector 5 (NC5), 2-pin (Pre-wired LED)	10
Conector 6 (NC6), 4-pin Cable de Antena)	10
Conector 7 (NC7), 4-pin RS232 Puerto de datos)	11
Tabla de Opciones Programables	11
Opción de menú Descripción	13
Programación de Opción	16
Cambio Rápido de los Remotos	16
Opción programación con FT-OP500-KIT	17
Opción de programación usando controles compatibles	17
Problemas silbido	18
LED de Diagnóstico de Alarma	18
Preguntas más Frecuentes	19
Contactos de Soporte Técnico	20

Introducción

Gracias por la compra de un sistema de alarma/entrada para su vehículo de Firstech. El siguiente manual de instalación está destinado a agentes autorizados y técnicos de alarma. Este no es un tutorial sobre cómo instalar. Recomendamos encarecidamente que se ponga en contacto con su distribuidor local de Firstech y buscar instalación profesional.

Llame 888-820-3690 o visite nuestro sitio web en www.compuStar.com para localizar su distribuidor más cercano.

Precaución: La garantía del fabricante será nula si el producto es instalado por cualquier persona que no sea un distribuidor autorizado. Firstech se reserva servicios de apoyo para los distribuidores autorizados.



Kit(s) Contenido

La CM-2300 incluye todos los componentes básicos para una instalación básica.

- Alarma/keyless Módulo de control CM-2300
- 1 X Sensor de Impacto
- 1 X Sirena
- 1 X Cablea