

Funciones principales

- Gama modular de mostradores calientes, refrigerados y a temperatura ambiente
- Soluciones de servicio completo y autoservicio
- Base adaptable para integrarse en el aspecto de la tienda

Características estándar

- Temperatura de producto mantenida a 65-70°C
- Combinación de aire y estanterías calentadas: sin puntos calientes ni fríos
- Iluminación TL optimizada por espejos para una promoción atractiva
- Luces de seguridad en cada estantería
- Intercambiable para crear una disposición en función de sus necesidades
- Diseño ergonómico para una comodidad máxima del usuario
- El panel de cristal térmico ahorra energía
- Puertas corredizas con espejo en el lado del usuario
- Interior y exterior de acero inoxidable y acabado texturizado
- Ideal para rollitos calientes, todo tipo de empanadas, porciones de pollo, etc.
- Opciones de publicidad del punto de ventas en tiras de precios y en la base

Accesorios

- Unidad base universal
- Tapas del extremo rectas, izquierda y derecha

Opcional

- Servicio completo o autoservicio



MC 100 autoservicio caliente



Unidad base



Tres niveles de presentación



MC con entorno personalizado

Flexibilidad máxima

Inline Merchandisers



Modular Counter 100 Hot

Cree en un abrir y cerrar de ojos su propia alineación de mostradores. Puede elegir entre una elegante gama de mostradores calientes, refrigerados y a temperatura ambiente disponibles tanto en servicio completo como en autoservicio. Los mostradores se han diseñado especialmente para presentar productos alimenticios. Es posible añadir unidades base para productos adicionales o una caja.

La base de todas las unidades puede utilizarse para la comunicación del punto de ventas, como los mensajes visuales o de marca. También pueden utilizarse las tiras de precios en los mostradores calientes, fríos y a temperatura ambiente y la parte superior de la unidad base para promociones, marcado de precios y de marcas. Las unidades se prestan a la perfección a entornos personalizados, lo que le permite integrarlas en el ambiente de cualquier tienda o marca.



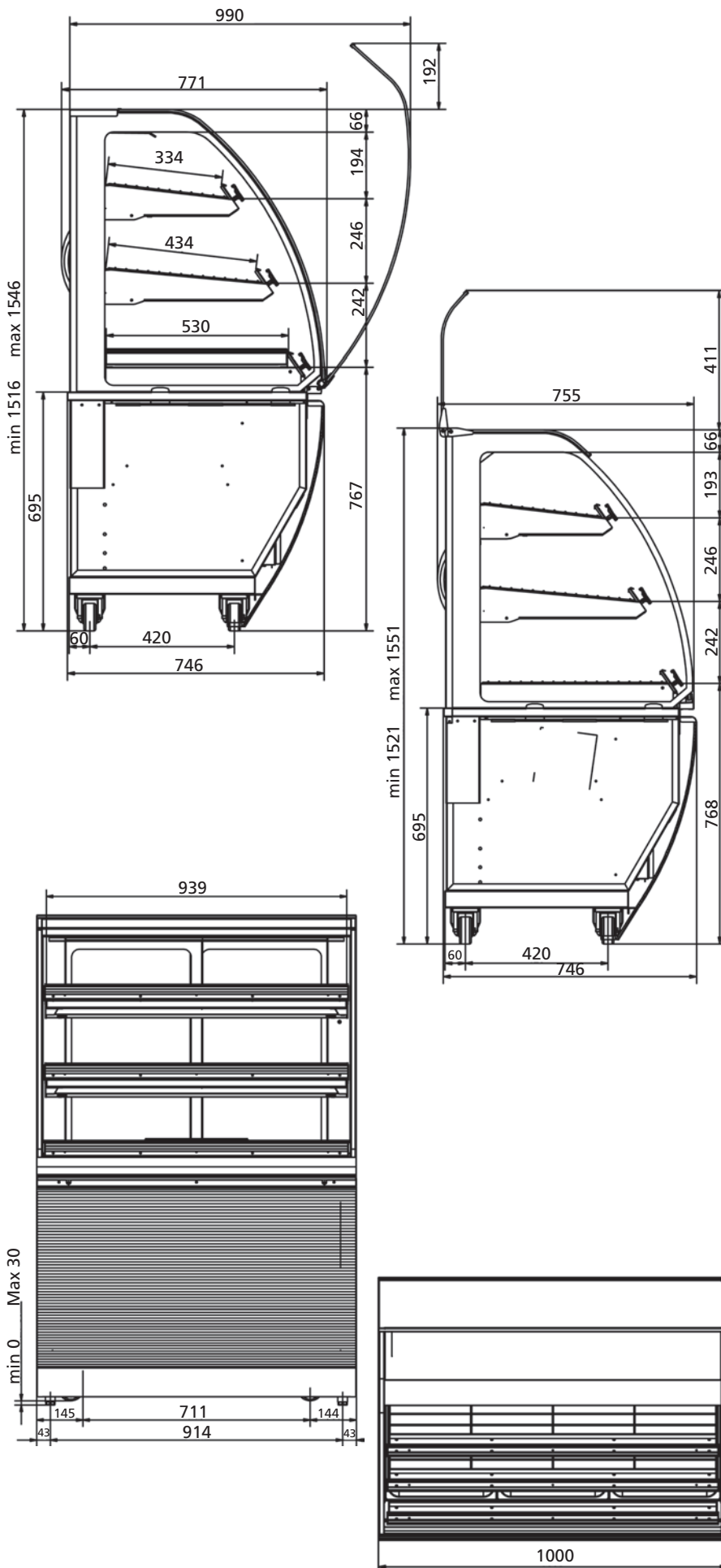

Modular Counter 100 Hot

Dimensiones

Anchura	1000 mm
Fondo	771 mm
Altura mínima	1516 mm
Altura máxima	1546 mm

Datos técnicos MC 100 Hot SC

Peso neto	180 kg
Peso bruto	212 kg
Tensión	230 V 1~
Frecuencia	50 Hz
Alimentación	2.8 kW
Número de lámparas TL	3

Datos técnicos MC 100 Hot AS

Peso neto	175 kg
Peso bruto	206 kg
Tensión	230 V 1~
Frecuencia	50 Hz
Alimentación	3 kW
Número de lámparas TL	3

Funciones principales

- Gama modular de mostradores calientes, refrigerados y a temperatura ambiente
- Soluciones de servicio completo y autoservicio
- Base adaptable para integrarse en el aspecto de la tienda

Características estándar

- Temperatura de producto mantenida a 2-5°C
- Largo tiempo de conservación garantizado
- Iluminación TL optimizada por espejos para una promoción atractiva
- Luces de seguridad en cada estantería
- Intercambiable para crear una disposición en función de sus necesidades
- Diseño ergonómico para una comodidad máxima del usuario
- El panel de cristal térmico evita la condensación en el cristal y ahorra energía
- Puertas corredizas con espejo en el lado del usuario
- Interior y exterior de acero inoxidable y acabado texturizado
- Ideal para sándwiches, rollitos rellenos, productos lácteos, bebidas, etc.
- Opciones de publicidad del punto de ventas en tiras de precios y en la base

Accesorios

- Unidad base universal
- Tapas del extremo rectas, izquierda y derecha

Opcional

- Servicio completo o autoservicio



MC 100 servicio completo frío



Unidad base



Tres niveles de presentación



MC con entorno personalizado

Flexibilidad máxima

Inline Merchandisers



Modular Counter 100 Cold

Cree en un abrir y cerrar de ojos su propia alineación de mostradores. Puede elegir entre una elegante gama de mostradores calientes, refrigerados y a temperatura ambiente disponibles tanto en servicio completo como en autoservicio. Los mostradores se han diseñado especialmente para presentar productos alimenticios. Es posible añadir unidades base para productos adicionales o una caja.

La base de todas las unidades puede utilizarse para la comunicación del punto de ventas, como los mensajes visuales o de marca. También pueden utilizarse las tiras de precios en los mostradores calientes, fríos y a temperatura ambiente y la parte superior de la unidad base para promociones, marcado de precios y de marcas. Las unidades se prestan a la perfección a entornos personalizados, lo que le permite integrarlas en el ambiente de cualquier tienda o marca.



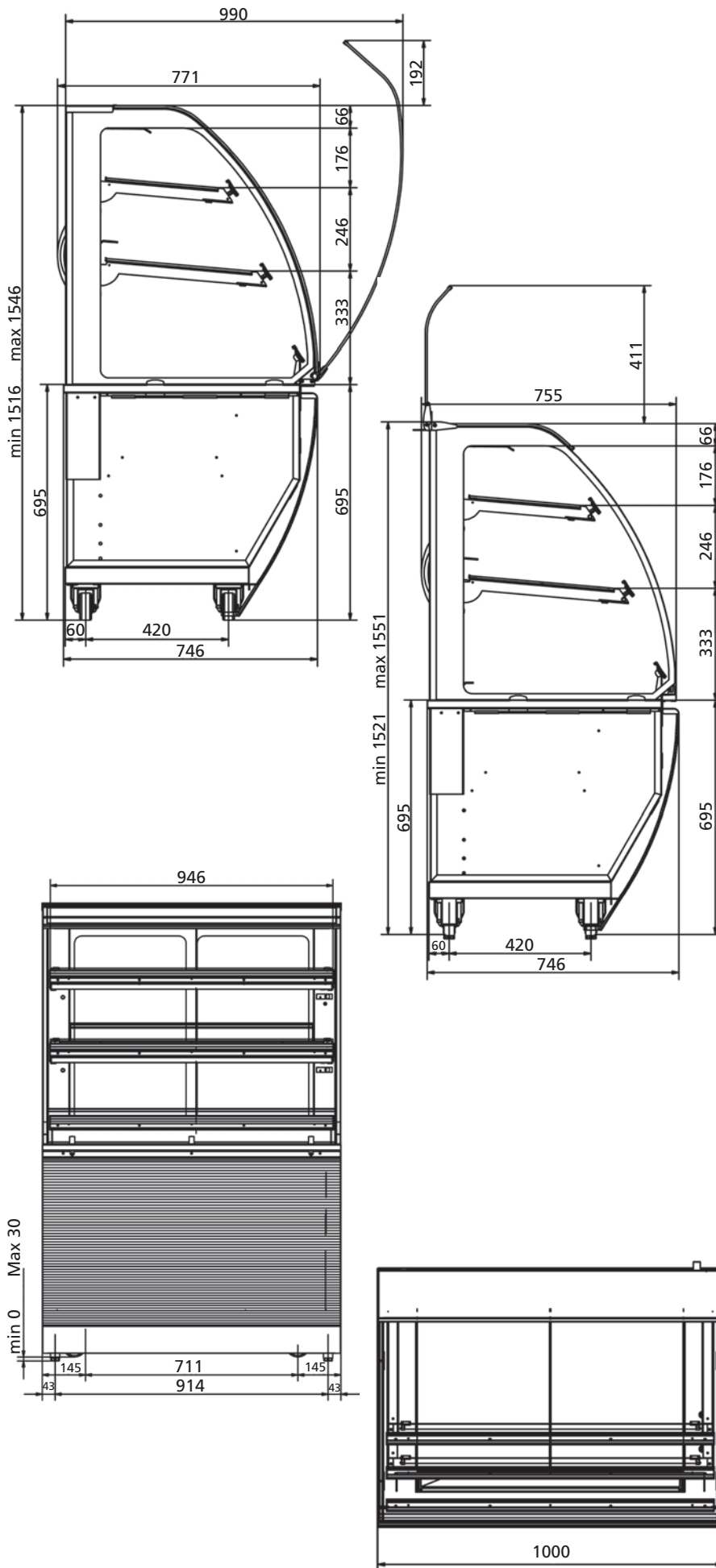

Modular Counter 100 Cold

Dimensiones

Anchura	1000 mm
Fondo	771 mm
Altura mínima	1516 mm
Altura máxima	1546 mm

Datos técnicos MC 100 Cold SC

Peso neto	190 kg
Peso bruto	224 kg
Tensión	230 V 1~
Frecuencia	50 Hz
Alimentación	1.3 kW
Número de lámparas TL	3
Clase de temperatura	3M2
Refrigerante	R134A

Datos técnicos MC 100 Cold AS

Peso neto	185 kg
Peso bruto	218 kg
Tensión	230 V 1~
Frecuencia	50 Hz
Alimentación	1.8 kW
Número de lámparas TL	3
Clase de temperatura	3M2
Refrigerante	R404A

Funciones principales

- Gama modular de mostradores calientes, refrigerados y a temperatura ambiente
- Soluciones de servicio completo y autoservicio
- Base adaptable para integrarse en el aspecto de la tienda

Características estándar

- Iluminación TL optimizada por espejos para una promoción atractiva
- Luces de seguridad en cada estantería
- El panel de cristal térmico evita la condensación en el cristal y ahorra energía
- Intercambiable para crear una disposición en función de sus necesidades
- Diseño ergonómico para una comodidad máxima del usuario
- Puertas corredizas con espejo en el lado del usuario
- Interior y exterior de acero inoxidable y acabado texturizado
- Ideal para tartas, rosquillas, magdalenas, pasteles, etc.
- Opciones de publicidad del punto de ventas en tiras de precios y en la base

Accesorios

- Unidad base universal
- Tapas del extremo rectas, izquierda y derecha

Opcional

- Servicio completo o autoservicio



MC 100 servicio completo
temperatura ambiente



Unidad base



Tres niveles de presentación



MC con entorno personalizado

Flexibilidad máxima

Inline Merchandisers



Modular Counter 100 Ambient

Cree en un abrir y cerrar de ojos su propia alineación de mostradores. Puede elegir entre una elegante gama de mostradores calientes, refrigerados y a temperatura ambiente disponibles tanto en servicio completo como en autoservicio. Los mostradores se han diseñado especialmente para presentar productos alimenticios. Es posible añadir unidades base para productos adicionales o una caja.

La base de todas las unidades puede utilizarse para la comunicación del punto de ventas, como los mensajes visuales o de marca. También pueden utilizarse las tiras de precios en los mostradores calientes, fríos y a temperatura ambiente y la parte superior de la unidad base para promociones, marcado de precios y de marcas. Las unidades se prestan a la perfección a entornos personalizados, lo que le permite integrarlas en el ambiente de cualquier tienda o marca.



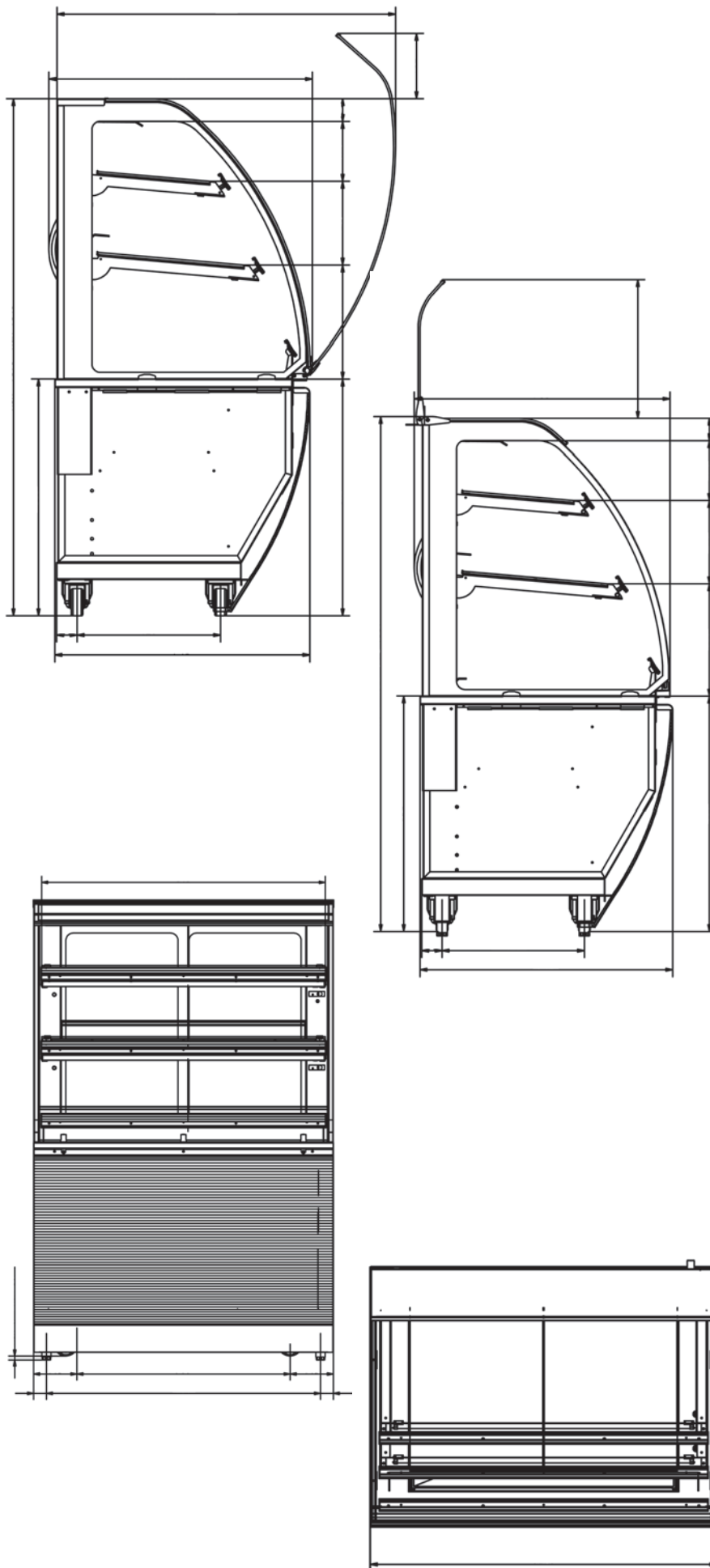

Modular Counter 100 Ambient

Dimensiones

Anchura	1000 mm
Fondo	771 mm
Altura mínima	1516 mm
Altura máxima	1546 mm

Datos técnicos MC 100 Ambient SC

Peso neto	140 kg
Peso bruto	168 kg
Tensión	230 V 1~
Frecuencia	50 Hz
Alimentación	0.07 kW
Número de lámparas TL	3

Datos técnicos MC 100 Ambient AS

Peso neto	135 kg
Peso bruto	163 kg
Tensión	230 V 1~
Frecuencia	50 Hz
Alimentación	0.07 kW
Número de lámparas TL	3