

# DENVER CSP-5180



## Antes de la instalación:

Antes de instalar permanentemente los altavoces DENVER CSP-5180 en su automóvil, conecte los cables a los altavoces, según se indica en el manual de instalación de su sistema de audio, en el lugar aproximado donde los instalará finalmente. Si está satisfecho con ese lugar, proceda a efectuar la instalación permanente.

## Advertencia:

Antes de instalar los altavoces DENVER CSP-5180, por favor asegúrese de contar con suficiente espacio/fondo detrás de la superficie de montaje. A usted no le conviene que la parte posterior del imán del altavoz toque alguna parte de su vehículo o afecte el funcionamiento de algún componente de su vehículo (las ventanas o la tapa del maletero de su coche).

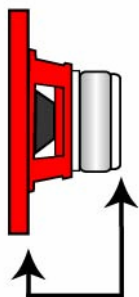

3" or 7.62 cm

## Ubicación de los altavoces:

La ubicación de los altavoces variará en función de las características de cada vehículo. La mayoría de los vehículos vienen ya con cavidades o huecos recortados de fábrica en la cubierta de la ventana trasera detrás del asiento trasero, en las puertas delanteras o en los paneles frontales. Antes de instalar permanentemente los altavoces DENVER CSP-5180 en su automóvil, conecte los cables a los altavoces, según se indica en el manual de instalación de su sistema de audio, en el lugar aproximado donde los instalará finalmente. Si está satisfecho con ese lugar, proceda a efectuar la instalación permanente.

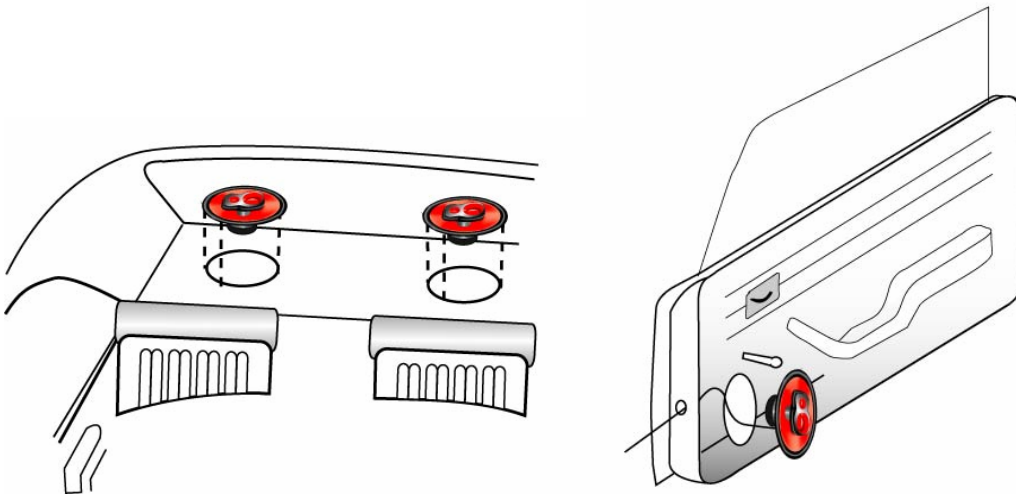

Montaje de los altavoces:

Advertencia:

Usted debería montar sus altavoces únicamente en las cavidades o huecos que ya vienen recortados de la fábrica. No le recomendamos que recorte los huecos usted mismo para montar los altavoces. Si su automóvil no viene con cavidades o huecos recortados de fábrica, considere encargar la instalación de los altavoces a un profesional.

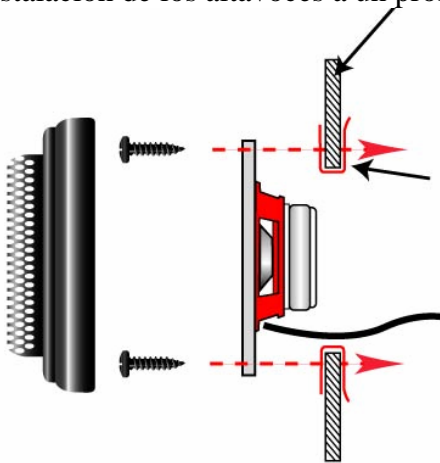

En una cavidad o hueco previamente recortado.

1. Conecte los cables del altavoz.
2. Deslice la(s) tuerca(s) elástica(s) (que vienen con los altavoces) poniéndolas en su sitio y alinee los orificios.

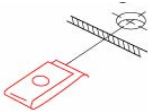

3. Coloque el altavoz en la cavidad o hueco previamente recortado y alinee los orificios para tornillo en el altavoz con los orificios para tornillo en las tuercas elásticas.
4. Inserte los tornillos (que vienen con los altavoces) y apriételes con la misma fuerza. Coloque la rejilla del altavoz sobre el altavoz e insértela a presión en su sitio.

En una caja.

Los altavoces DENVER CSP-5180 pueden instalarse en una caja para altavoces. Use la plantilla suministrada para comprobar si los orificios en la caja coinciden con el altavoz. Si los orificios no coinciden, marque la caja utilizando la plantilla como guía y seguidamente taladre los orificios guía.

Advertencia:

Todos los componentes de audio del automóvil deben montarse firmemente con seguridad. Los estilos de conducción y las condiciones de la carretera como, por ejemplo, frenadas repentinas, curvas cerradas y superficies accidentadas pueden provocar el desplazamiento de los elementos que no estén bien sujetos por todo el vehículo, causando lesiones corporales a los ocupantes del vehículo y/o daños materiales al vehículo.

Las preguntas más comunes:

¿Qué ocurre si no se escucha el sonido?

Posiblemente su sistema estéreo tenga un fusible quemado. Reemplace el fusible quemado con un fusible de la misma categoría y amperaje.

Es posible que los cables estén mal conectados. Consulte la guía de cableado que vino con su equipo estéreo/amplificador. Compruebe que todos los cables estén firmemente conectados.

¿Qué ocurre si el volumen es bajo?

Es posible que su equipo estéreo carezca de la potencia suficiente. Quizá sea necesario instalar un amplificador para aumentar la potencia de los altavoces.

¿Por qué escucho ese extraño ruido de relincho proveniente de los altavoces?

Es posible que el alternador no esté bien aislado con un filtro. Si ése fuese el problema, entonces quizá necesite añadir un filtro de alternador al cable positivo.

¿Por qué escucho esos ruidos extraños provenientes de los altavoces?

Es posible que los bornes de la batería estén corroídos y/o la batería esté débil. Si los bornes de la batería están corroídos, límpielos y seguidamente compruebe el sonido. Si sigue escuchando ruidos extraños, entonces compruebe la potencia de la batería. Si la batería tiene baja potencia, entonces recárguela o reemplácela.

¿Por qué el sonido del altavoz proviene de un canal únicamente?

Primero compruebe que el control de balance entre canales esté correctamente ajustado. Si el balance está correctamente ajustado, posiblemente su equipo estéreo tenga algún defecto o el altavoz esté defectuoso. Para localizar la fuente de este problema, usted DEBE cambiar los cables positivo y negativo de cada canal con los cables positivo y negativo del canal opuesto. Si el mismo altavoz sigue sin tener sonido, entonces el defecto está en el altavoz. Si es el altavoz opuesto el que no tiene sonido, entonces es posible que su equipo estéreo tenga algún defecto.

SE RESERVAN TODOS LOS DERECHOS.  
COPYRIGHT DENVER ELECTRONICS A/S



[www.denver-electronics.com](http://www.denver-electronics.com)