

Mesa

Banco

Piezas que se incluyen:

- Opción para montaje superficial: (4) de cada uno: bloques para montaje de acero inoxidable, tornillos Tapcon de 1/4" (6,35 mm) de diámetro y 1-3/4" (4,44 cm) de largo y tornillos de sujeción con punta acopada N° 10-24 X 1/2" (1,27 cm).



4 bloques para montaje (opcional)



4 tornillos Tapcon (opcional)



4 tornillos de sujeción (opcional)

Herramientas necesarias

- Anteojos de seguridad
- Llaves hexagonal 3/32" (2,38 mm) (para montaje superficial)
- Llave para tuercas o llave de cubo de 5/16" (7,93 mm) (para montaje superficial)
- Perforadora de martillo con broca para albañilería (3/16" (4,76 mm) de diámetro) para montaje superficial

ENSAMBLAR CON CUIDADO. Pangard II  La capa del polvo del poliéster otorga un acabado sólido y duradero. Para proteger el acabado durante el montaje, coloque las piezas recubiertas sin abrir sobre espuma para embalaje u otra superficie donde no se dañen. No coloque ni desplace las piezas recubiertas sobre hormigón ni ninguna otra superficie dura o texturada, ya que esto puede dañar el acabado y hacer que se oxide. Utilice pintura para retocar cualquier rayón causado por las herramientas de montaje.

PROCEDIMIENTO DE INSTALACIÓN:

1. Prepare la base de hormigón adecuada según sea necesario.

Nota: NO ARRASTRE la unidad sobre hormigón u otra superficie áspera. Esto podría dañar el acabado con capa pulverizada.

PARA MESAS/BANCOS AUTOESTABLES:

1. Las estructuras se envían con las patas deslizantes instaladas. El banco o la mesa se pueden poner en su lugar.

PARA MONTAJE SUPERFICIAL:

1. Coloque la unidad en posición. Levante de a una esquina por vez y coloque los bloques para montaje en la estructura. Véase Fig.2. No coloque los tornillos de sujeción.
2. Marque el contorno de los bloques para montaje para indicar su ubicación.
3. Mueva la unidad y deje los bloques para montaje en el lugar. Tenga cuidado al mover la unidad para que el acabado con capa pulverizada no se raye.
4. Marque la ubicación de las perforaciones a través de los orificios de los bloques para montaje.
5. Mueva los bloques para montaje y realice las perforaciones según la Fig.3. Retire los escombros de las perforaciones.
6. Coloque los tornillos Tapcon con una llave 5/16" (7,93 mm), como se indica en la Fig.3.
7. Vuelva a colocar la unidad en su lugar y alinee las patas deslizantes sobre los bloques para montaje.
8. Instale los tornillos de sujeción.
9. Verifique periódicamente los sujetadores y ajústelos si fuera necesario.

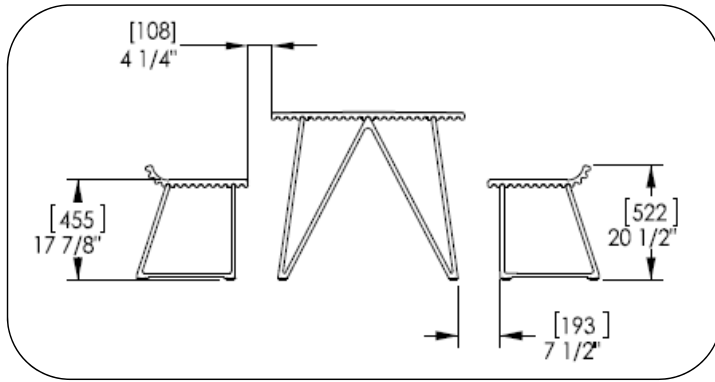

Distancias recomendadas

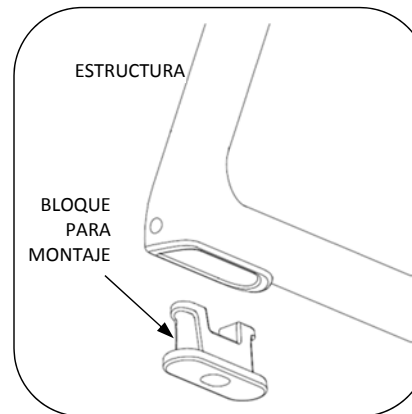

Fig. 2

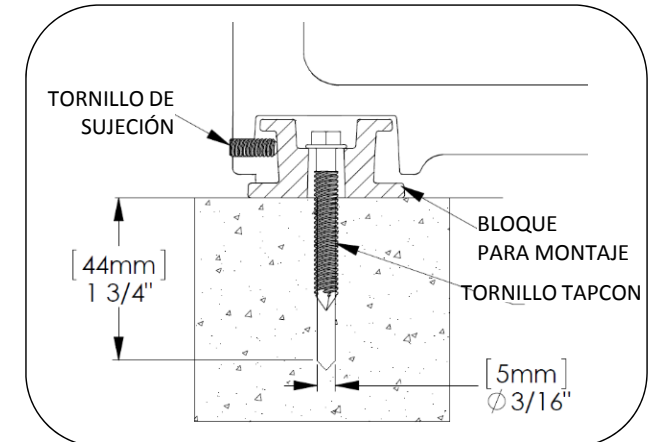

Fig. 3